

# 2014

Проблеми та перспективи розвитку  
науки на початку третього тисячоліття  
у країнах Європи та Азії

## III Міжнародна науково-практична інтернет-конференція

29–30 червня 2014 р.

### Секції:

Біологічні науки

Географія та геологія

Державне управління

Екологія

Економіка

Історія

Математика

Мистецтво

Педагогіка

Політологія

Право

Психологія

Соціологія

Сучасні інформаційні технології

Фізична культура та спорт

Філологічні науки

Філософія

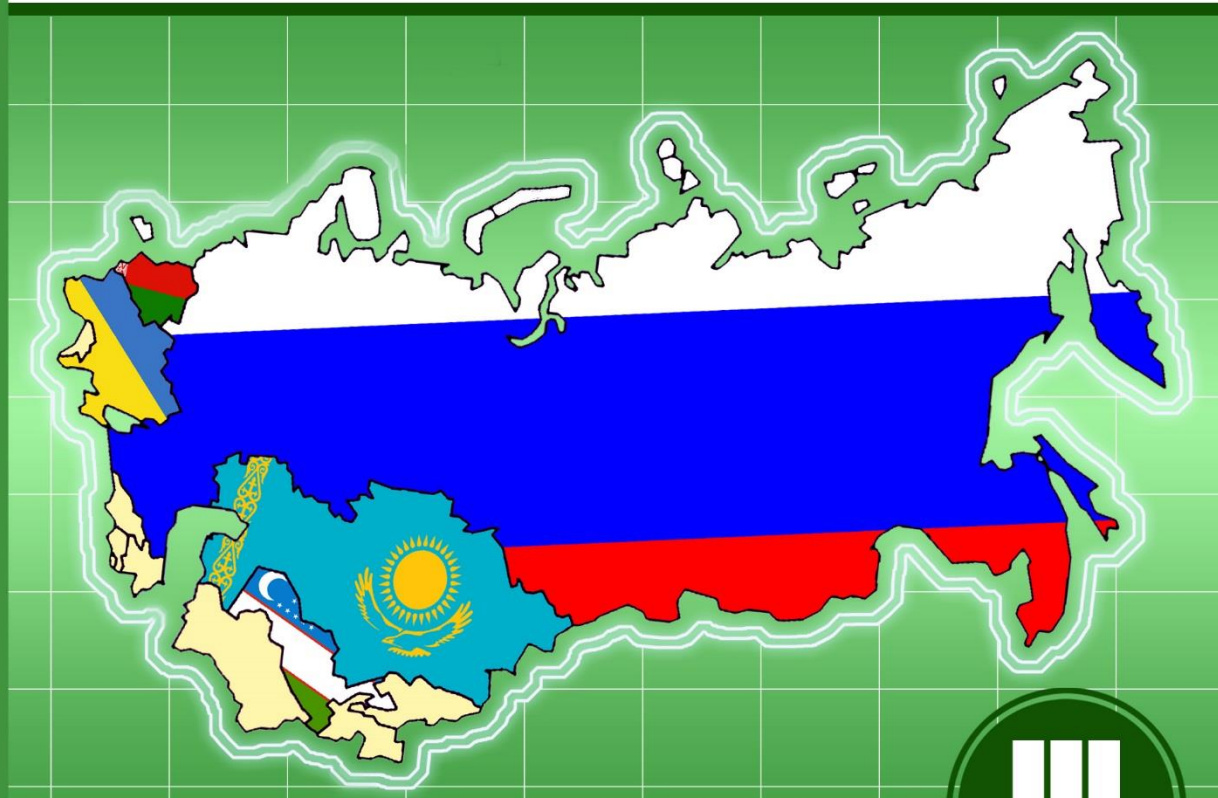

Переяслав-Хмельницький  
2014





МІНІСТЕРСТВО ОСВІТИ І НАУКИ УКРАЇНИ  
ДЕРЖАВНИЙ ВИЩИЙ НАВЧАЛЬНИЙ ЗАКЛАД

«Переяслав-Хмельницький державний педагогічний університет  
імені Григорія Сковороди»

молодіжна громадська організація  
«НЕЗАЛЕЖНА АСОЦІАЦІЯ МОЛОДІ»

студентське наукове товариство історичного факультету  
«КОМІТЕТ ДОСЛІДЖЕННЯ ІСТОРІЇ ТА СУЧАСНОСТІ»

МАТЕРІАЛИ

III Міжнародної науково-практичної інтернет-конференції  
**«Проблеми та перспективи розвитку науки на початку третього тисячоліття у  
країнах Європи та Азії»**

29 – 30 червня 2014 р.

ЗБІРНИК НАУКОВИХ ПРАЦЬ

МИНИСТЕРСТВО ОБРАЗОВАНИЯ И НАУКИ УКРАИНЫ  
ГОСУДАРСТВЕННОЕ ВЫСШЕЕ УЧЕБНОЕ ЗАВЕДЕНИЕ

«Переяслав-Хмельницкий государственный педагогический университет  
имени Григория Сковороды»

молодежная общественная организация  
«НЕЗАВИСИМАЯ АССОЦИАЦИЯ МОЛОДЕЖИ»

студенческое научное общество исторического факультета  
«КОМИТЕТ ИССЛЕДОВАНИЯ ИСТОРИИ И СОВРЕМЕННОСТИ»

## МАТЕРИАЛЫ

III Международной научно-практической интернет-конференции  
**«Проблемы и перспективы развития науки в начале третьего тысячелетия в  
странах Европы и Азии»**

29 – 30 июня 2014 г.

СБОРНИК НАУЧНЫХ РАБОТ

Матеріали III Міжнародної науково-практичної інтернет-конференції «Проблеми та перспективи розвитку науки на початку третього тисячоліття у країнах Європи та Азії» // Збірник наукових праць. – Переяслав-Хмельницький, 2014 р. – 170 с.

Материалы III Международной научно-практической интернет-конференции «Проблемы и перспективы развития науки в начале третьего тысячелетия в странах Европы и Азии» // Сборник научных трудов. – Переяслав-Хмельницкий, 2014 г. – 170 с.

**ГОЛОВНИЙ РЕДАКТОР:**

**В.П. Коцур,**

доктор історичних наук, професор, дійсний член НАПН України,  
ректор ДВНЗ «Переяслав-Хмельницький державний педагогічний університет імені Григорія Сковороди».

**ГЛАВНЫЙ РЕДАКТОР:**

**В.П. Коцур,**

доктор исторических наук, профессор, действительный член НАПН Украины, ректор ГВУЗ  
«Переяслав-Хмельницкий государственный педагогический университет имени Григория Сковороды».

**РЕДАКЦІЙНА КОЛЕГІЯ:**

**С.М. Рик** – к.ф.н., доцент;  
**Я.О. Потапенко** – д.і.н., професор;  
**Т.М. Боголіб** – д.е.н., професор;  
**Г.Л. Токмань** – д.п.н., професор;  
**Н.В. Ігнатенко** – к.п.н., професор;  
**В.В. Куйбіда** – к.біол.н., доцент;  
**В.А. Вінс** – к.псих.н.;  
**Ю.В. Бобровнік** – к.і.н.;  
**С.М. Кикоть** – к.і.н.

**РЕДАКЦИОННАЯ КОЛЛЕГИЯ:**

**С.М. Рик** – к.ф.н., доцент;  
**Я.О. Потапенко** – д.и.н., профессор;  
**Т.М. Боголиб** – д.э.н., профессор;  
**Г.Л. Токмань** – д.п.н., профессор;  
**Н.В. Игнатенко** – к.п.н., профессор;  
**В.В. Куйбида** – к.биол.н., доцент;  
**В.А. Винс** – к.псих.н.;  
**Ю.В. Бобровник** – к.и.н.;  
**С.М. Кикоть** – к.и.н.

**Члени оргкомітету інтернет-конференції:**

**Ю.В. Бобровнік,**  
**А.П. Король,**  
**Ю.С. Табачок.**

**Члены оргкомитета интернет-конференции:**

**Ю.В. Бобровник,**  
**А.П. Король,**  
**Ю.С. Табачок.**

**Упорядники збірника:**

**Ю.В. Бобровнік,**  
**Ю.С. Табачок.**

**Составители сборника:**

**Ю.В. Бобровник,**  
**Ю.С. Табачок.**

## СЕКЦІЯ: БІОЛОГІЧНІ НАУКИ

Ігор Гончаренко  
(Київ, Україна)

### НЕСТОР ВАСИЛЬОВИЧ ПОСТНІКОВ – ЗАСНОВНИК КУМИСОЛІКУВАННЯ (Історія одного лікаря)

У стародавні часи не існувало лабораторій і відомостей про те, скільки мінералів, вітамінів, білків і вуглеводів міститься в продуктах. Але люди давали точне визначення, що можна споживати, а що ні. І допомагала їм у цьому природа. Люди аналізували своє тіло, його стан, свою енергію, свій дух, вживаючи різні продукти. У той час вони не мали захисту від хвороб та голоду, а вживання кумису було схоже на відновлюючий засіб після тривалої хвороби і при виснаженні.

Натуральний кумис, приготовлений з кобилячого молока, є традиційним продуктом харчування населення Казахстану, Киргизії, Башкирії і ряду інших районів Азії. Європейська ж медицина почала використовувати кумис лише на рубежі XIII-XIX століть, що пов'язане з віросповіданням: християнські народи ніколи не тримали дійних коней, а зв'язки з ісламським і буддійським світом налагоджувалися повільно. Для нашої медицини цей засіб відкрив шотландський лікар Джон Грив, який служив у російській армії. Він звернув увагу на терапевтичні і живильні властивості кумису.

Весь цей час (до другої половини XIX ст.) способи приготування кумису утримувалися в секреті, передавалися лише членам сім'ї у спадок. Тому отримати відомості про технологію його виготовлення було нелегко. Але слава про цілющі властивості напою зростала, і в башкирські та оренбурзькі степи їхало багато хворих, хоч там ще не було ніяких лікарень, а люди змушені були перебувати у палатках або юртах.

У 1858 році лікар Нестор Васильович Постніков відкрив неподалік від Самари свій перший кумисолікувальний заклад на 100 хворих та вів регулярні спостереження про результати лікування. Всесвітньовідомого лікаря вважають засновником науково обґрунтованого кумисолікування, який у трьох словах визначив основні властивості кумису: «nutrit, roborat, et alterat» – «живить, укріплює, оновлює».



Нестор Васильович Постніков  
(1821–1913 рр.)

Нестор Васильович Постніков народився у 1821 році в м. Острогожське у купецькій сім'ї Воронежської губернії.

Хлопчик з дитинства мріяв стати лікарем. Майбутню професію Нестора зумовив недуг матері, яка довго і болісно хворіла на туберкульоз, від якого у результаті і померла.

Нестор Васильович стає студентом медичного факультету Московського університету, який закінчує в 1846 році, де потім працював прозектором до 1855 року. Захистивши у 1854 році дисертацію «De anaesthesia» («Застосування ефіру при проведенні операцій»), він отримує ступінь доктора медицини.

Лікар Постніков подорожує Європою і відвідує Швейцарію, Велику Британію, Німеччину, де проходив стажування і зустрічався з багатьма відомими лікарями. З 1855 року видатний вчений у Ярославлі працює у лікарні, займає посаду старшого госпітального лікаря.

У 1856 році Н.В. Постніков переїздить із Санкт-Петербурга до Самари зі своєю дружиною-англією, фрейліною королеви Вікторії – Мері Дженн Веллінгс. З майбутньою коханою доктор познайомився, коли перебував у відрядженні у Великобританії. Мері, як і мати її майбутнього чоловіка, хворіла на туберкульоз. Нестор Васильович

допомагав леді позбутися цього недугу. Поки тривала терапія, між ними виник роман. Видатний лікар запропонував Мері Дженн одружитися і привіз її до Санкт-Петербурга, де вони обвінчалися.



Фрейліна Мері Дженн Веллінгс та лікар Нестор Постніков.  
Архівне фото

Лікуючи хворих, Н.В. Постніков помітив, що один з них одужав після вживання кумису. Він вирішив розробити методику вживання кумису та дослідити його лікувальні властивості, тому переводиться на посаду старшого лікаря однієї із самарських лікарень.



Будівля колишньої кумисолікарні Н.В. Постнікова, тепер обласної туберкульозної лікарні ім. З.П. Соловйова (<http://www.riasamara.ru/rus/samara/about/social/article31388.shtml>)

Самарська міська управа дозволила лікарю орендувати за мізерну плату 19 десятин землі, а губернатор К. К. Грот допоміг йому отримати також в оренду у міністерства державного майна 700 десятин пасовищ. Нестор Васильович придбав кобил кращих порід, залучив до роботи башкирів, які володіли технологією виготовлення кумису. Їх юрти розміщувалися поруч із будівлею лікувальні. Для кобил облаштували пасовище та створили ставок, де тварини вгамовували спрагу. Після отримання кобилячого молока, його збивали в майстерні за допомогою спеціальної машини з великим колесом. Зберігали цілющий напій у кам'яному погребі.

На перших етапах організація виробництва кумису та лікування хворих відбувалася в 12 невеликих башкирських юртах та в декількох дерев'яних бараках.

Особливого значення набуло лікування людей кумисом на шлунково-кишкові захворювання та туберкульоз. Місцеві жителі Башкортостана протягом ряду поколінь створили бактеріальну закваску для виготовлення кумису. В цьому відношенні башкирська порода коней була найціннішою. Кумис, виготовлений з молока кобил башкирської породи з використанням спеціальної закваски, мав унікальні властивості: середовище кумису розчиняє захисну оболонку туберкульозної палички і вона гине. Це поки що єдиний природний засіб, який вбиває паличку туберкульозу без шкоди організму людини.

Нестор Васильович з успіхом застосував метод пастеризації кумису, що дозволило постачати напій в інші міста і села Поволжя, а також у Москву, Санкт-Петербург, Одесу, Крим, на Кавказ та за кордон. Другим вагомим внеском лікаря є те, що він провів всебічні наукові дослідження впливу кумису на організм людини. Після відкриття кумисолікувального закладу результати своїх досліджень вчений публікує у різних виданнях, зокрема, праці «Кумысолечебное заведение близ г. Самары» (1860 р.), «О кумысе, его свойствах и действии на человеческий организм» (1867 р.).

Дослідивши хімічний склад кумису і терапевтичний ефект, який він надає при лікуванні різних захворювань, стало очевидним: п'єш кумис один день – це приємний напій, 30 днів підряд – це лікувальний засіб: сильний, ефективний та безпечний. Хто п'є справжній кумис систематично або хоча б три місяці на рік – спокійний, енергійний, фізично сильний, психічно здоровий, повний оптимізму, бажання творити, жити і на хвороби не скаржиться.

Отже, санаторій Н.В. Постнікова стає першим диференційованим стаціонаром для хворих легеневою туберкульозом, які до цього часу лікувалися у терапевтичних відділеннях загального типу.

У 1875 р. на території кумисолікувального закладу було розташовано вже 12 дач на 60 квартир. Окрім цілющого кобилячого молока, пацієнтам пропонувалися оздоровчі ванни, російську баню та лікувальну гімнастику. Для хворих організували дозвілля: прогулянки по алеям парку, який розташовувався поруч, риболовлю, катання на конях верхи або в екіпажах за особливу плату. При цьому ціни на лікування були відносно доступними. Одна пляшка кумису коштувала 15 копійок. Повний курс лікування хворого потребував 200-300 пляшок. Перебування у санаторії коштувало 10 карбованців сріблом на місяць (для порівняння, приблизно в цей же час селянський податок складав 9 карбованців на рік). У середньому курс лікування коштував 80 карбованців.

З кожним роком на кумисолікування до Н.В. Постнікова приїжджало все більше й більше пацієнтів. У кінці XIX ст. тут лікувалося по 250 хворих за сезон, а самарський кумис регулярно постачався на відомі курорти Західної Європи. Його продавали на Кіпрі, у Парижі, Ніцці та Вісбадені.

Відомо, що російська знать полюбляла вирушати на «води» до всіляких цілющих джерел для того, щоб поправити здоров'я, але, розпочинаючи з кінця XVIII століття, росіяни їздили до Башкирії спеціально «на кумис». Відомий мандрівник і дослідник природи Петер Паллас писав про те, що в башкирські степи з'їжджалася з Московії і Дону величезна кількість людей для того, щоб пити кумис. В наш час це назвали б

оздоровчим або екзотичним туризмом.

Існувало безліч інших відомих людей, які знали і особисто зверталися за допомогою до цілющого напою. За допомогою нього лікувалися А.П. Чехов, Л.М. Толстой, М. Цветаєва. Відомий філолог В.І. Даль (1801-1872 рр.) цьому напою дав таке визначення: «кумис вгамовує спрагу і голод, охолоджує, бадьорить, ніколи не переповнює та не обтяжує шлунок. При вживанні його через тиждень відчувається бадьорість, дихається легко, обличчя має гарний колір».

У 1911 році санаторій Постнікова відвідав відомий російський вчений І.І. Мечников. Він визнав його благоустрій та відзначив медичний персонал як «найкращий».

Відомий самарський лікар вилікував велику княгиню Марію Миколаївну Романову, яка довгий час лікувалася від тяжкої хвороби за кордоном, але на поправлення пішла лише в його славнозвісному санаторії.

Лікарем Н.В. Постніковим цілющий напій використовувався для лікування сухот, туберкульозу та інших серйозних хвороб. Також «на кумис» приїжджали страждаючі рахітом, анемією, бронхітом, розладом нервів, проблемами з травленням і просто зайвою вагою. І всі, зазвичай, відзначали поліпшення стану після такої кумисотерапії. Цей досвід лікування був дуже ефективним і до ХХ століття в Росії заснували 60 таких лікарень.

У 1907 р. Нестор Васильович осліпнув і керівництво кумисолікарні перейшло до його сина Сергія. За спогадами сучасників Нестор Васильович Постніков зберігав ясний розум аж до 93 років. У 1913 році заслуженого самарського лікаря не стало.

У Царській Росії дуже високо оцінили досягнення вченого Н.В. Постнікова. Його нагороджено орденами Святої Ганни II та III ступенів, орденом Святого Володимира IV ступеня, бронзовою медаллю на Володимирській стрічці.

На початку ХХ сторіччя справа життя Н.В. Постнікова поступово згасала. Центр кумисолікування переміщується з Самари до Башкірії. Самара швидко будувалась, місто впритул наблизилося до санаторію. В 1911 році був побудований Трубний завод (ім. Масленнікова). Повз лікувального закладу стали проходити проїжджі дороги. Все це порушувало клімат місцевості. Син Сергій після революції 1917 р. назавжди покинув Самару. А рецепти кумису були втрачені.

У 1919 році Самарський кумисолікувальний заклад був переформований у туберкульозний дитячий санаторій № 1 ім. Комінтерна, де для лікування застосовувалися інші методи. Після революції унікальна школа лікування кумисом була повністю загублена на дуже багато років.

У 1925 році це вже був Самарський туберкульозний диспансер губздраввідділу. У 1929 р. диспансеру присвоєно ім'я З.П. Соловйова. З січня 1935 р. на декілька місяців заклад стає крайовим науково-практичним туберкульозним інститутом ім. З.П. Соловйова. З 1936 р. – Куйбишевський обласний науково-практичний (з 1938 р. – науково-дослідний) туберкульозний диспансер ім. З.П. Соловйова, який у 1941 р. стає Куйбишевською обласною туберкульозною лікарнею ім. З.П. Соловйова.

У 2013 р. кумисолікувальний заклад, організований Н.В. Постніковим, відсвяткував своє 155-річчя.

Отже, відкриття лікарем Н.В. Постніковим першої кумисолікарні поклало початок офіційному визнанню кумису, як лікувального засобу та організації широкої мережі лікувальних установ з його використання.

Останніми науковими дослідженнями доведено, що курсове лікування справжнім кумисом відновлює амінокислотний спектр сироватки крові, сприятливо впливає на функціональний стан центральної нервової системи, регулює секреторну функцію шлунку, стимулює його панкреатичну секрецію, нормалізує рухову функцію органів травлення, пригнічує гнильні процеси в кишечнику, сприяє відновленню кишкової мікрофлори. Особливо відмічено антибактеріальну, біостимулюючу властивість кумису.

Накопичені спостереження і наукові дані про високу ефективність кумису при лікуванні не лише специфічних, але і ряду соматичних захворювань і патологічного стану людини.

Нині результати кумисолікування прирівнюються до ефекту, отриманого від дії таласотерапії: у людини нормалізується сон, робота кишечника й артеріальний тиск. Крім того, пацієнт стає спокійним та врівноваженим. Саме тому у час постійних стресів та тривалого психічного навантаження терапія кумисом показана "трудоголікам", яка має найбільш позитивну динаміку.

Важливу роль кумис відіграє в проблемі довголіття. Найважливішою мірою захисту від передчасного старіння слід вважати ліпотропні речовини, якими багатий кумис. Застосовуючи кумисолікування впевнюєшся, що кумис – це король серед молочно-кислих продуктів.

Вживати кумис з лікувальною метою необхідно за певною системою, яка найкращим чином підходить до терапії того чи іншого хворого. Система вживання цього напою враховує характер захворювання, активність процесу, вік хворого. Кумисотерапія потребує відношення до кумису саме як до лікарського засобу, приймання якого повинно бути певним чином дозовано для досягнення найкращих результатів. Питний режим кумису, як скажімо, мінеральних вод залежить від стану секреторно-моторної і евакуаторної функції травної системи. Тобто вживання кумису, як і мінеральних вод, може здійснюватися як з столовою, так і лікувальною метою за певним режимом. При цьому думки про необхідну разову дозу та характер прийому кумису постійно змінюються. В цілому тенденції такі: якщо відбувається зменшення разових доз, то характер прийому становиться більш "розтягнутим".

Так, на початку впровадження кумисолікування назначалися дози по 5 л і більше за добу. Пізніше в башкирських санаторіях для дорослих були рекомендовані дози 0,5-1,5 л за добу. Режим прийому наступний: денний – 11.00-13.00, вечірній – 17.00-19.00. Рекомендовано також пити кумис невеликими



ковтками не більш ніж пів-літри за годину за 1,5-2 години до прийому їжі. Підтверджено, що кумис краще засвоюється і більш благотворно діє у поєднанні з прогулянками на свіжому повітрі та фізичними вправами. Не зважаючи на те, що сьогодні дозування кумису підбирається строго індивідуально, існують і певні правила, яких намагаються дотримуватися. Так, дозування починається з 6 прийомів по 100 мл (виснаженим хворим – по 50 мл) і поступово доводять до дози в 250 мл за день.

В санаторії «Юматово» Республіки Башкортостан, де кумисолікування застосовується досить тривалий час і накопичено відповідний досвід, рекомендована наступна методика прийому кумису. Кумис приймають дрібними дозами 500 – 750 – 1000 мл/добу, а час прийому залежить від стану секреторної функції шлунку пацієнта.

При курсовому лікуванні кумис дає хороші результати при функціональних розладах центральної і вегетативної нервової систем, захворюваннях дихальних, серцево-судинних і кровотворної систем. Професор М.Н. Карнаухов, який багато років вивчав дію кумису, вказує, що дія кумису на організм людини настільки багатогранна, що неможна поставити з ним у ряд жодного фармацевтичного засобу.

Протипоказання до кумисолікування є хвороби шлунково-кишкового тракту в стадії загострення, індивідуальна непереносимість кумису. Вікових протипоказаній до кумису не існує, він однаково корисний і дітям, і дорослим, і людям похилого віку. Однак з терапевтичною метою кумис самостійно краще не вживати, а попередньо проконсультуватись у лікаря.

Для зміцнення здоров'я кумис рекомендовано вживати перед їжею по 50-200 мл, а після важкої хвороби або хірургічної операції – по 0,5 л і більше між прийманням їжі. Добова норма для однієї людини повинна складати 0,15-1,5 л при триразовому; 0,2-2 л – при чотирьохразовому і 0,250-2,5 л при п'ятиразовому харчуванні, або від 50 до 900 л на рік.

В якості столового напою кумис можна вживати без обмежень – за бажанням та самопочуттям.

Таким чином, кумис має цілий ряд доказаних, вивчених і підтверджених клінічною практикою лікувальних властивостей. І все ж, як можна було перекопатися, він ще не до кінця розкрив всі свої секрети. Наведені дані зібрані з різних джерел і є, напевне, далеко не повними. Натуральний кумис не лише має цілий ряд позитивних лікувальних властивостей, а в деяких ситуаціях є незамінним. Лікувальна дія кумису на організм є комплексною, зачіпає відразу багато органів і систем, причому одночасно.

Гостра проблема високої смертності населення в Україні та загрозливе поширення туберкульозу вимагає рішучих кроків як з профілактики так і оздоровлення нації. Одним із дієвих засобів може стати розвиток продуктивного, а саме молочного конярства в західному регіоні. Карпатський регіон – оздоровчий та лікувальний край, центр збору екологічно чистого меду та лікувальних трав. Цю реальність необхідно використовувати лікарям санаторіїв Трускавця, Хмільнику, Сваляви та інших.

Необхідно створювати підприємства з виробництва кобилячого молока та заснувати відповідний науковий центр, де б виривувались технологічні питання високоякісного кобилячого молока та виготовлення з нього стандартного кумису; виробництво, зберігання та транспортування кумису і кумисних заквасок; вивчались біологічна цінність і лікувальні можливості кумису різних сортів для одужання хворих різного профілю; здійснювалась підготовка фахівців з кумисовиробництва.

Тому організація кумисних ферм і запровадження кумисолікування в систему курортології дозволить підсилити і доповнити оздоровчий та лікувальний ефект.



Процес доїння кобил: ранішнє та сучасне



КУМИС - продукція Дібрівського кінного заводу (Миргородський р-н, Полтавської області) та його застосування при кумисолікуванні на курорті "МИРГОРОД"

**Шәріпхан Есенғабылов**  
(Талдықорған, Қазақстан)

### АДЫРАСПАН – ДӘРІЛІК ӨСІМДІК

Әсем, сұлу табиғатымыздың аясы өсімдіктер дүниесіне бай. Халық медицинасында емдік мақсатқа қолданылатын, фармацевтика өндірісінде дәрі жасауда пайдаланатын шипалы өсімдікке бай.

Дәрілік өсімдіктермен емдеу тәсілі ерте заманнан бері қолданылып келе жатыр. Әбу-Насыр әл-Фараби, Әбу-әли Ибн-Сина, Бериуни, Әл-Джуржани, т.б. орта ғасырларда өмір сүрген шығыс ғалымдары қазақ медицинасының дамуына, әсіресе дәрілік өсімдіктерді танып пайдалануға зор ықпал етті. Жер жүзіндегі дәрілердің 40% өсімдіктен дайындалады. Қазақстанда өсетін 6000-ға жуық өсімдік түрінің 500-і дәрілік өсімдіктерге жатады. Соның ішіндегі 30-дан астам түрі Ақтасты өңірінде өседі. Мысалы, адыраспан, алтынтамыр, шырғанақ, итошаған, шайшөп, ермен, көкемарал, өгейшөп, бақ-бақ т.б. Дәрілік өсімдіктерді «өмір шөбі» деп атайды. Сонымен бірге «әр аурудың өз шөбі бар» дейді.

Халық медицинасында пайдаланып жүрген өлкемізде өсетін шипалы өсімдіктердің бірі – **адыраспан**. Адыраспан – киелі өсімдіктің бірі. Қазақ халқа адыраспанды бәле-жаладан сақтайды деп түтінмен үй ішін, ошақ басын аластаған. Бұл дәстүр осы уақытта да сақталған. Қазақ халқа ертеден адыраспанды жинау кезінде иіліп сәлем жасап барып терген. Емдік қасиеті жағынан адыраспан Орта Азияда ертеден-ақ белгілі болған. Адыраспанды Кавказ халқы ұйықтататын дәрі ретінде қолданады. Оның шөбін жағып, түтінімен бас ауруын емдейді және жұқпалы сырқаты бар адам бөлмесін ыстап аластайды.

#### Адыраспанның морфологиялық сипаты

Адыраспан – *Peganum harmala L.* Түйетабан тұқымбасы – *Zygophyllaceae* (*Peganaceae*).

Биіктігі 40-50 (70) см жететін, өзіне тән телімді иісі бар, көп сабақты, жайылып өсетін көпжылдық шөртесін өсімдік. Топыраққа 3-5 м еніп жататын, тамыры қара-қоңыр түсті қабықпен қапталған, мықты, сүректі, қалыңдығы көлденеңінен 3-5 см болады. Сабақтары бұтақталған, қатпарланған, сайшалы, жалаңаш, тегіс және қалың жапырақтанған. Жапырақтары отырыңқы кезектесіп орналасқан, ұзындығы 4-5 (7) см, ені 5,8-6,5 см алақан тәрізді бөлінген үш сегментке бөлінген. Олардың бөліктері ұзынша, жіңішке, үшкірленген, етті, жалпақ, созылған және үшкір бұрышта ажырайды. Бәбешік жапырағы шөптесін, қандауарша біз түрінде болып келеді.

Сабақтары мен бұтақтарының жоғарғы жағында 1-3-тен көп гүлдері болады. Гүлінің 5 тостағаншасы, 5 күлте жапырақшасы бар. Тостағанша негіздемеге дейін 5 сызықты шөптесінге бөлінген, үшкірленген немесе оны тостағанша жапырақшалары дейміз. Аталық саны 12-15, негіздемесінде жіпшелері кеңейген, тозаңдығы ірі және сызықты ұзынша келеді. Түйіні жоғарғы, шар тәрізді екі-үш ұялы, жалаңаш және тегіс. Аналық мойны ұзын және жіңішке. Жемісі – құрғақ, үшұялы, шартәрізді, диаметрі 0,6-1,0 (1,2) см қауашығында көптеген тұқымдар болады (40-100). Тұқымы үш сына тәрізді, ұзындығы 4 мм, қалыңдығы 2 мм қара-қоңыр немесе қошқыл-сұр түсті болып келеді. 1000 тұқым салмағы 2-3 (5) гр. Жеке өсімдіктің 282-ден 437-ге дейін қауашағы болады, олардың құрамында салмағы 472-715 гр болатын 15960-тан 37520-ға дейін тұқым болады. 1 гектардағы тұқым өнімділігі 5-12 ц құрайды.

Мамыр-маусым айында гүлдейді. Шілде, тамыз айында жеміс береді. Ташкент аймағында қазан айында еккен тұқым келесі жылдың наурыз айында шығады. 1,5-2 см тереңдіктегі жер астындағы тұқым ұқсастығы – 75-80%. Адыраспан көбінесе ну болып өседі. Жеке ірі өсімдіктердің сұлба диаметрі 100-150 см болатын 150 сабағы болады. Жер асты бөлігіндегі қарқынды өсуі наурыз-сәуіро айларында жүреді. Гүлшанақтану сәуір айында басталады. Өсіп-өну кезеңі тамыз айында бітеді, кейде күз айларының үсігіне дейін жетеді.

Мамыр және шілде айларында гүлдейді, маусым айының аяғынан тамыз айына дейін тұқым пісіп-жетіледі.

Өсімдік аты	Биіктігі	Гүлдеу мерзімі	Кездесетін орны	Пайдаланылатын бөлігі	Жинау мерзімі	Қандай ауруға пайдаланады
адыраспан	30-60 см	Маусым-шілде	Сортаң топырақты далаларда	Шөбі, жапырағы, гүлі	Тамыз, қыркүйек	Бел ауруы, бас ауруы, асқазан

**Ареал.** Адыраспанның ареал типі – ежелгі Жерорта теңіздік. Орталық Азия мен Оңтүстік Қазақстанда кең тараған және де Ресейдің Оңтүстік аймақтары мен Кавказда жиірек кездестіруге болады.

Ареалдың солтүстік шекарасы Кишиневтің оңтүстік аймағын, шығысқа қарай Воронежге, одан әрі 50° с.е Самара және Белая өзендері арқылы солтүстікке барады және торғай арқылы Қарағанды облысын алады, Зайсан көлінен асып ҚХР мен МХР-ден өтеді. Адыраспан Кавказ тауының шөлейт аймағында төменгі тау белдеуінде өседі, ал орталық таулы белдеуде сирек кездеседі.

Адыраспан Қазақстан жерінің солтүстік аймақтарынан басқа территорияны қамтиды, соның ішінде Шу және Іле өзендерінде де, Шымкент және Жамбыл облыстарында да қалың бұталы шөбі өте жиі кездеседі. Адыраспан баялышпен бірлесіп Қызылқұмның солтүстік бөлігінде және Қуандарияның ескі анасында аз тұздалған, жартылай төмпешікті құмдарда байқалады. Көбінесе адыраспан Шымкент және Жамбыл облыстарында кездеседі.

Қырғызстанда адыраспан барлық жерде өседі, тіпті тұздалған топырақтарда, тұрғын жерлерде, жайылымдарда және егсітерде кездеседі. Әсіресе тұрғындық аймақтарының және жайылымдардың Ыстықкөл өзенінің айналасындағы шұңқырларында көптеп кездеседі. Шөлейт және тау беткейлерінің жазықтығының сазды және субқұмды топырағында өседі, кейде таудың 2800 м биіктігінде де кездеседі.

Адыраспан орталық Қарақұмда, Красноводтық ауданда, Гасан-Кул, Кизыл-Атрек, Чукуркал, Ходжакал, Кара-Кал, Бендесен, Караул, Гермаб, Фирюз, Керк, Кугитамгтау және басқа жерлерде байқалған.

Өзбекстанда Сырдария, Бұқар, Самарқан, Қызылқұм мен Үстіртте және басқа да аймақтарда жиі кездеседі.

**Экологиясы.** Адыраспан – Ресейдің оңтүстік дала және шөлейтінің өрістері мен жайылымдарын басып кететін ксерофильді арамшөп.

Ұсақ өрлерде, өзеннің шөлді бойында, таудың 2800 м биіктігіне дейін таралған. Рудеральді өсімдік ретінде құмды, сазды, тұздалған топырақта тіршілікке бейім; шөлді аймақтарда сулы қарағанда жиірек кездеседі, әсіресе бақтарда, жүзім бақтарында, жоңышқа егінінде көп тараған.

**Ресурстары.** Жоғары айтып кеткендей адыраспан Орталық Азия мен Оңтүстік Қазақстанды қамтиды. Самарқан облысының Фариш ауданында адыраспан 300 мың га жер көлемін алып жатыр. Шыққан өнім 1 га – 7,9 ц, ал тұқым мөлшері 4-5-тен 10-12 ц өнім береді. Шоссе мен тұрғын үйлердің алыстығына және өнімділікке байланысты адыраспандар екі категорияға бөлінеді:

1. Караман, Тақырқұдық, Базарбаш, Балықлы, Тузкан, Тешикқұдық территорияларын қамтитын массивтер. Бұл тұрғын аймақтарға асфальтталған және грунтталған жол салынған. Шикізат дайындау үшін бұл жерге совхоз тұрғындарын шоғырландыруға болады. Бұл массивтерден 130 тонна құрғақ жер үсті массасын дайындауға болады.

2. Қызылча және Нурата территорияларындағы массивтер. Бұл аймақта шикізатты транспорттау және жинау қиынға соғады, себебі адыраспан бұнда сирек өседі және тұрғын аймақтары алыста орналасқан. Бұл аймақтарда 63 тонна шикізат дайындауға болады.

Сырдария облысында Туран теңізі ауданында адыраспанды жиі кездестіруге болады. Бұндағы адыраспанның таза таралу көлемі 400-500 га. Закавказьеде (Әзірбайжан, Армения) адыраспанның кең таралған нулары негізінен Құра-Арақсы, Құрық ойпаттарында, Арарат және Нахичеван алқаптарында шоғырланған.

Адыраспанның жерасты бөлігін бутонизация кезінде ерте көктемде (сәуір) дайындау керек. Жақсы өнім алу үшін 1-2 жыл аралықта егу керек. Өсімдіктердің жақсы өсіп және қалпына келуі үшін шикізаттың дайындалуын нағыз нудың бір жерде 1-2 жыл аралығында жүргізу керек.

#### Емдік қасиеті

Емдік мақсатқа адыраспанның шөбін, яғни бұтақтарын, жапырақтарын пайдаланады. Кезінде Әбу-Әли Ибн-Сина оны сегізкөз жүйкесінің қабынуы кезінде болатын шаншуларды басатын дәрі ретінде қолданған. Халық медицинасында адыраспан шөбін ревматизм, қышыма, безгек, қотыр және басқа тері ауруларына қолданады. Орта Азияда адыраспан ертеден-ақ белгілі болды. Адыраспанды Ирак халқы «урау аспанд» деп атайды, бұл «барлық ауруға ем» деген сөз.

Адыраспан өсімдігі 1928 жылдан бері дәрі-дәрмекке пайдаланып келеді. Қазақ халқы бұл шөптің қайнатпасымен тері ауруларын да емдейді. Адыраспанның тұқымынан қызыл түске бояйтын, әсіресе жүннен тоқылған бұйымдарды жақсы бояйтын бояу алып, сонымен ұлт киімі – фесканы бояп келген. Қазақ халқы адыраспан тұқымымен қойдың, түйенің жүнін бояған.

**Химиялық құрамы.** Медициналық мақсатқа шөпті, кейде адыраспан тұқымын пайдаланады. Адыраспанның ұрығында 4 алкалоид болады. Адыраспанның жерге төселе жататын сабағының бір шетінен бір шетіне тілімденген жапырақ шоқтала кезектесіп орналасқан.

Тұқым құрамы: 3,5-6 % алкалоид. Оның 60% гармалин, 30% гармин және аз мөлшерде гармалол; пеганин және дезоксивазицин құрайды.

Шөптің 1,5-3% алкалоид, 60%-ті пеганин (вазицин) және вазицинон. Өсімдікте табылған алкалоидтар: пегнидин, пегамин, пеганол және дезоксипеганин. Тамыр құрамында 2,15-2,70% алкалоид бар. Тамырдың негізгі алкалоид-гармин, одан басқа ол вазицин мен вазицинон құрайды. Тұқым құрамыда бояуыш заттар және 14,25% май бар.

**Қолданылуы.** Пеганин гидрохлориді (ампула және таблетка түрінде) антихолинестераз ретінде миопатияға және миастенияға, сондай-ақ ішек қатқанда және ішек атониясы қолданылады. Адыраспан құрамындағы гармин эпидемиялық энцефалитке, тартылу ауруына және Паркинсон ауруына қарсы қолданылады.

Қазақ халқының ерте заманнан келе жатқан емшілік қасиеттері бар. Қазіргі таңда көптеген халық емшілері дәрілік шөптерді пайдалана отырып, емдейді.

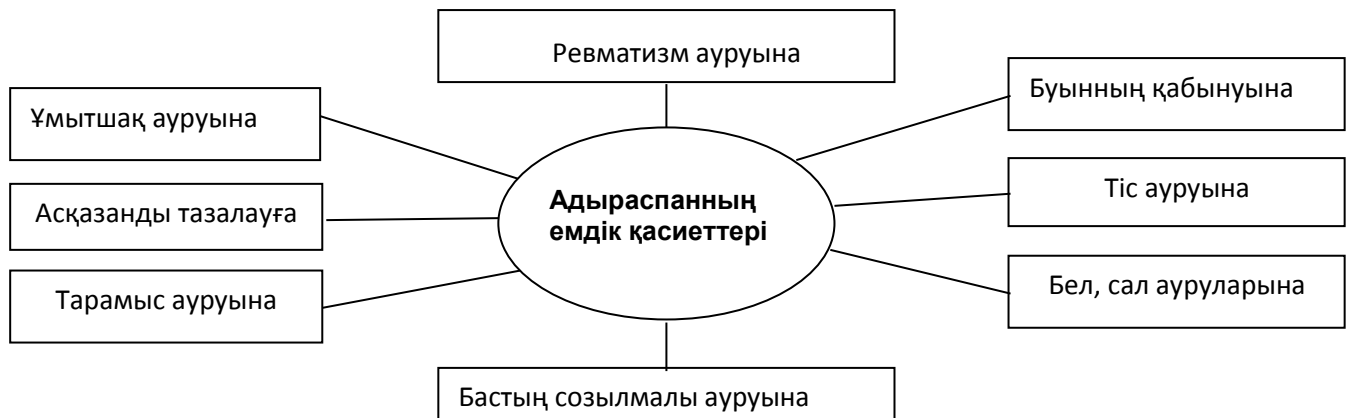

Сонымен өсімдік – медициналық препараттардың сарқылмас көзі. Улы деген өсімдіктердің өзі пайдалы.

Қазіргі заманда адам денсаулығын сақтау жайындағы күрес бүкіл елдің қасиетті парызы. Өсімдік – тіршілік көзі, өзегі. Біздің өлкеміз дәрі-дәрмек қоймасы. Сондықтан сан алуан шипалы өсімдіктерді білу, оның түр-түсін ажырату, мезгілінде жинап, кептіріп, олардан дәрі-дәрмек дайындауды жалпы меңгеру қажет. Дәрілік өсімдіктерді пайдалану денсаулықты сақтауға, отбасының қаражатын үнемдеуге, табиғат байлығын қорғауға көмектеседі.

#### ПАЙДАЛАНҒАН ӘДЕБИЕТТЕР ТІЗІМІ:

1. Қожабеков М., Қожабекова Г. Дәрілік өсімдіктер. – Алма-Ата, 1982.
2. Шамрук С. Г. Лекарственные растения: сбор, заготовка, применение (Справ. пособие). – Минск, 1988.
3. Көкенов М.К., Әдекенов С.М., Рақымов Қ.Д., Исамбаев Ә.И., Сауранбаев Б.Н. Қазақстанның дәрілік өсімдіктері және оның қолданылуы. – Алматы, 1998.
4. Искендіров М. Қазақстанның дәрілік өсімдіктері. – Алма-Ата, 1982.
5. Ұшбаев К. У., Никонов Г. К. Лечебные свойства растений Казахстана. – Алматы, 1994.
6. Ушбаев К.И., Абдрахманов С.А., Токашова Л.Е. Лекарственные и пищевые растения Казахстана в терапии некоторых заболеваний. – Алматы, 2005.

Марина Кучерявченко  
(Харьков, Украина)

#### ВЛИЯНИЕ СУБТОКСИЧЕСКИХ ДОЗ ЭПОКСИДСОДЕРЖАЩИХ ОЛИГОЛЭФИРОВ НА СОСТОЯНИЕ БЕЛКОВОГО ОБМЕНА ЖИВОТНЫХ

В настоящее время увеличилась доля пагубного влияния на биосферу химической, металлургической, строительной, нефтеперерабатывающей, горнодобывающей промышленности, автотранспорта и др., что усилило неизбежное антропогенное воздействие вредных факторов на окружающую среду. Синтезируется огромное количество новых химических веществ, зачастую высокотоксичных, химически стойких, обладающих выраженной биотропностью, к которым животный и растительный мир эволюционно не адаптирован [1, с. 15-18; 2, с. 22-25]. В связи с этим, естественная среда обитания человека сейчас стала носить относительный характер, так как происходит формирование новой экологической ситуации, которая, прежде всего, связана с интенсивным ростом и развитием, в первую очередь, химической промышленности. Это отражается на состоянии общей неспецифической резистентности и реактивности организма человека к воздействию негативных факторов, что обуславливает формирование экологически зависимых заболеваний и патологических состояний. Длительное субтоксическое воздействие малых доз химических веществ на организм способно привести к развитию нарушений со стороны различных органов, систем и функций [3, с. 50-55; 4,

с. 33-39]. Учитывая, что монооксигеназная система различных органов и тканей, в первую очередь, печени, является ведущей в детоксикации ксенобиотиков, поиск критериально-значимых диагностических показателей в донозологической оценке структурно-функционального состояния метаболических процессов должен отражать изучение структуры и функции этих органов и систем [4, с. 33-39].

**Целью работы** являлось изучение длительного влияния субтоксических доз эпоксидсодержащих олигоэфиров на состояние белкового обмена белых крыс.

**Материалы и методы исследования.**

Выбор новой группы эпоксидсодержащих олигоэфиров обоснован широким их использованием в различных отраслях народного хозяйства для получения эпоксидных смол, лаков, эмалей, красок и др., отсутствием прогностической характеристики потенциальной опасности для теплокровных животных и человека, а также данных о патохимических механизмах развития структурно-метаболических нарушений. Изучению подверглись такие эпоксидсодержащие олигоэфиры как: этиленгликольпропиленэпоксид молекулярной массы 500 (Л-500) и триглицидиловый эфир полиоксипропилентриола молекулярной массы 303 (Л-303).

Программа исследований предусматривала проведение подострого опыта на половозрелых белых крысах популяции Вистар массой 190-200 г. Животным на протяжении 45 суток с помощью металлического зонда вводились внутривентрикулярно утром, до их кормления, водные растворы эпоксидсодержащих олигоэфиров из расчета 1/10; 1/100; 1/1000 ДЛ<sub>50</sub>. Контрольной группе вводились соответствующие объемы питьевой воды. Всего было использовано 70 белых крыс, по 10 животных в каждой группе, при соблюдении правил гуманного отношения к животным и требований „Европейской конвенции о защите позвоночных животных, которые используются для научных и других целей” – Страсбург, 1985г.

На основании параметров острой токсичности Л-500 и Л-303 относятся к малотоксичным веществам не обладающим кумулятивными свойствами, видовой и половой чувствительностью. Среднесмертельные дозы (ДЛ<sub>50</sub>) на белых крысах были установлены на уровнях 5,75 и 26,7 г/кг массы животного, соответственно для Л-303 и Л-500. В соответствии с программой исследования в подостром опыте предусматривалось изучение влияния эпоксидсодержащих олигоэфиров на состояние белкового обмена, а именно на содержание в крови мочевины, креатинина, общего белка и альбумина [5, с. 228-251]. Статистическая обработка полученных результатов осуществлялась с использованием критерия Стьюдента-Фишера.

Оценка мониторинговых показателей белкового обмена выявила повышение в крови мочевины, креатинина и снижение общего белка и альбуминов под воздействием 1/10 и 1/100 ДЛ<sub>50</sub>. Сравнение этих показателей позволяет судить о превалировании катаболических процессов над анаболическими синтезами, а так же, подавлении белоксинтетической функции печени в дозах 1/10 и 1/100 ДЛ<sub>50</sub>. Так было установлено, что Л-303 в 1/10 и 1/100 ДЛ<sub>50</sub> повышал содержание в крови креатинина на 112,81 % и 94,86 %, мочевины на 258,69 % и 173,91 % на фоне снижения, соответственно, общего белка на 26,82 % и 21,03 %, альбуминов на 30,0 % и 18,02 %.

Сходная динамика наблюдалась и в группах животных токсифицированных этиленгликольпропиленэпоксидом (Л-500). Так, в 1/10 и 1/100 ДЛ<sub>50</sub> повышалось содержание в крови креатинина на 120,11 % и 98,81 %, мочевины на 240,66 % и 169,22 % на фоне снижения, соответственно, общего белка на 25,32 % и 21,95 %, альбуминов на 31,14 % и 18,54 %.

**Вывод.**

Результаты исследования свидетельствуют, что эпоксидсодержащие олигоэфиры в 1/10 и 1/100 ДЛ<sub>50</sub> нарушали белковый обмен, сопровождающийся преобладанием катаболических процессов над анаболическими синтезами. В 1/1000 ДЛ<sub>50</sub> вещества не влияли на обменные процессы и обезвреживающую функцию печени.

**Литература:**

1. Марченко М.М. Біохімічна біотрансформація ксенобіотиків у організмі / М.М. Марченко, О.В. Кеца, М.М. Великий. – Чернівці: Чернівецький ац. Ун-т, 2011. – 280 с.
2. Простые и макроциклические эфиры: научные основы охраны водных объектов / [Жуков В.И., Попова Л.Д., Зайцева О.В. и др.]. – Харьков, „Торнадо”, 2000. – 435 с.
3. Валеева Э.Т. Факторы риска и особенности формирования профессиональной заболеваемости у работающих нефтехимической промышленности / Э.Т. Валеева, Л.К. Каримова, А.Б. Бакиров и др. – М., 2008. – 64 с.
4. Савлуков А.И. Метаболические процессы в организме при воздействии химических загрязнителей / А.И. Савлуков, Р.Ф. Камилов, В.М Самсонов и др. // Клиническая лабораторная диагностика. – 2010. – № 7. – С. 33-39.
5. Меншикова В.В. Лабораторные методы исследования в клинике / В.В. Меншикова. – М.: Медицина, 1987. – 368 с.

M. Nurmatova, B. Bozorov  
(SamDU, Samarqand, O'zbekiston)

### MAHALLIY ACHITQI HUJAYRALARIDAN FOYDALANIB SIFATLI NON MAHSULOTLARINI TAYYORLASH IMKONIYATLARI VA ISTIQBOLLARI

Nonvoychilik insoniyatning eng qadimiy kasblaridan biridir. Bunga sabab non inson oziqlanishi uchun fiziologik zarur bo'lgan komponent hisoblanadi. Non tayyorlash inson sivilizasiyasining boshlarida boshlangan bo'lsa ajab emas. Dastlab non suvga aralashtirilgan unning pishirilgani bo'lgan. O'shandan boshlab hozirgi kungacha non tayyorlash doimiy ravishda takomillashib bormoqda [O'zbekiston Milliy Ensiklopediyasi, 2006].

Bu sohada mamlakatimizda katta tajriba to'plangan. Ma'lumki, har bir viloyat, tuman va hattoki qishloqning non yopishdagi tajribalari o'ziga xoslik an'analari mavjud. Texnologik nuqtai nazardan non tayyorlashda achitqilardan foydalanish katta ahamiyat kasb etdi. Shu o'rinda non tayyorlash jarayonida achitqi dastlab havodan tushgan desak xato bo'lmas. Ko'p mamlakatlarda non unga achitqi, tuz, shakar va ozroq yog' yoki margarin qo'shib tayyorlanadi. Bu komponentlar achitqini tez rivojlanishi uchun zarur va oqibatda nonning sifatini yaxshilashga xizmat qiladi. Bugungi kunda milliy urf-odatlar, to'yimlilikni ko'tarish, parhez, to'y-xasham va boshqa ehtiyojlardan kelib chiqqan holda nonga boshqa komponentlar ham qo'shiladi [wikipedia.ru].

Unni tuzli suvda yaxshilab aralashtirgandan keyin unga *Saccharomyces cerevisiae* achitqi zamburug'i qo'shiladi. Boshqililar, jumladan bug'doy kam miqdorda past molekulyar massaga ega bo'lgan, bijg'iydigan shakar moddalari saqlaydi. Ikkinchi tomondan 50% dan ko'proq kraxmal saqlaydi va u achitqi zamburug'lari tomonidan parchalanmaydi. Shuning uchun ham kraxmalni glyukoza yoki maltozagacha parchalaydigan fermentlardan foydalaniladi [Q.Davranov, 2013].

Ilmiy izlanishlar natijasida un tarkibidagi kraxmal zamburug' va bakteriyalardan olingan amilazalar yordamida yaxshi parchalanishi aniqlangan. Kraxmalning gidrolizi xamirga tashqaridan qo'shiladigan amilolitik fermentlar yordamida amalga oshadi. Amilolitik kompleks bir necha fermentlarni o'z ichiga olsada, ulardan faqatgina ikkitasi: amilaza va glyukoamilaza nonvoychilikda keng qo'llaniladi. Amilazani zamburug'lar (*Aspergillus oryzae*, *A.niger*, *A.awamori* va boshqalar) va bakteriyalar (*Bacillus subtilis*, *B.amyloglignefaciens*, *B.mesentericus*, *B.stearothermophilus*) sintez qiladilar. Glyukoamilaza faqatgina qora aspergillarda (*Aspergillus awamori*, *A.niger* va boshqalar) ko'proq sintez bo'ladi [M.Mavloniy, 2007].

Nonvoychilikda ishlatiladigan bakteriya yoki zamburug' amilazalari orasida ustuvorlik zamburug' fermentlariga beriladi. Bunga asosiy sabab zamburug'  $\alpha$ -amilazalari bakteriyalarnikiga nisbatan haroratga chidamsizroq, yuqori haroratda tez parchalanib, non mag'ziga salbiy ta'sir ko'rsatmasligidir. Zamburug' amilazasi qo'shilgan xamirga shakar miqdori ko'proq bo'lib, achish jarayoni to'laroq o'tadi, karbonat anhidrid gazi ko'proq chiqadi, melanoidinlar hosil bo'lishi oshadi va tayyor mahsulotni saqlash vaqti cho'ziladi. Ferment qo'shilganda non, keks va non mahsulotlarining ta'mi yaxshilanadi, xushbo'y hidli, tashqi ko'rinishi yoqimli bo'ladi. Zamburug'lardan olingan  $\alpha$ -amilaza tarkibida proteaza ham uchraydi, bu esa xamirdagi oqsillarning, xususan asosiy oqsil – kleykovinaning ham parchalanib ketishiga olib keladi. Shuning uchun ham nonvoychilikda proteazaning faolligini to'xtatib qo'yadigan modda (ingibitor) kaliy bromat ishlatiladi. Bug'doyni qattiq navlaridan olinadigan unlardagi kleykovinaning qisman parchalanishi ijobiy natija beradi [M.Mavloniy, 2007; Q.Davranov, 2013].

Tajribalarda kuzatilganidek, nonvoychilikda glyukoamilazaning ishlatilishi ham ijobiy natija beradi. Bu ferment eplab ishlatilganda, kerakli miqdorda glyukoza hosil bo'ladi. Yuqorida ta'kidlanganidek, glyukoamilaza kraxmal molekulasidagi ichki bog'larni gidroliz qila olmaydi, demak uni molekulyar massasini tez kamaytirib yubora olmaydi. Bu ferment faqatgina kraxmalni qaytarilgan uchidagi glyukozani gidroliz qilishga qodir xolos, shuning uchun ham u biopolimerning umumiy fizikaviy xususiyatlariga juda ham kam ta'sir ko'rsata oladi xolos. Bu esa juda ham muhim, chunki kraxmal nonga shakl beradi, uning butunlay parchalanib ketishi ma'lum shakldagi non yoki non mahsulotlari tayyorlashni qiyinlashtirib yuboradi. Nonvoychilik tajribasida boshqa fermentlar ham ishlatilgan (sellyulaza, ksilanaza), ammo bunday misollar shunchalik kamki, shuning uchun ham ularni muhokama qilishni zarur emas deb hisoblash mumkin. Non tayyorlanayotganda xamirdagi shakar moddalari achitqi zamburug'lar tomonidan iste'mol qilinadi va ular tomonidan spirt va karbonat anhidrid gaziga aylantiriladi. Non yopish (pishirish) jarayonida spirt uchib ketadi, karbonat anhidrid gazi esa xamir orasida tarqalib, unga o'ziga xos bo'lgan bo'shliq saqlagan shakl beradi [M.Mavloniy, 2006].

Oxirgi yillarda non tayyorlashda anchagina o'zgarishlar yuz bermoqda, eng avvalo bu xamir qoradigan va unga ishlov beradigan mashinalarga taaluqlidir. Nonvoychilikning yanada kengayib borishi, bu jarayonni tezlashtiruvchi barcha yangi usullardan foydalanishni taqozo etadi. Xuddi shu maqsadga erishish uchun xamirga ko'proq achitqi zamburug'lari va ferment preparatlarini aralashtirilmogda. Bunday nonning sifati esa avvalgilardan past bo'lmasligini e'tibordan tashqarida qoldirish mumkin emas [Q.Davranov, 2013].

Zamonaviy biotexnologiya nuqtai nazaridan achitish jarayonida ishlatiladigan *Saccharomyces cerevisiae* achitqi zamburug'ining genetikasi o'ta yaxshi o'rganilgan va u gen – muhandislik tajribalari o'tkazish uchun muhim manba ekanligi aniqlangan. Bu kulturaga  $\alpha$ -amilaza va  $\beta$ -galaktozidaza genlari kiritilgan, bu esa ushbu mikroorganizmning genetik spektrini yanada boyitgan. Yaqin kelajakda non tayyorlashda bug'doyning yangi navlaridan, hamda texnologik qulay mashina va mexanizmlardan, mikroorganizmlarning yangi, serhosil, maqsadga to'liq javob bera oladigan shtammlaridan foydalanish orqali non ishlab chiqarishni yanada yuqori darajaga ko'tarish istiqboldagi muhim vazifalardan biri hisoblanadi.

Yuqoridagilardan kelib chiqqan holda kelajakda quyidagi yo`nalishlarda ilmiy-tadqiqot ishlarini olib borish sifatli non mahsulotlarini tayyorlash uchun selektiv achitqi kulturalarini yaratish uchun asos bo`lib xizmat qiladi:

– Respublikamiz, jumladan viloyatimizning non mahsulotlari tayyorlanadigan turli hududlaridagi an`anaviy non tayyorlash texnologiyalarini o`rganish;

– O`rganilgan hududlardan achitqi hujayralari manbalarini ajratib olish, ularni sun`iy muhitda o`stirish va o`rganish;

– O`stirilgan achitqilar orasidan eng selektiv, ya`ni qisqa muddatda sifatli non mahsulotlari tayyorlash imkonini beruvchi selektiv shtammlarni tajribalar o`tkazish orqali ajratib olish hamda ularni amaliyotga joriy etish uchun tavsiyalar tayyorlash.

**M. Hayitova**  
(Samarqand, O`zbekiston)

### **BIOTEXNOLOGIK USULLAR ASOSIDA SIFATLI POMIDOR YETISHTIRISH IMKONIYATLARI VA ISTIQBOLLARI**

Keyingi yillarda fan – texnika yutuqlaridan foydalanish asosida insoniyat oldida turgan muammolarni bartaraf etishga qaratilgan ilmiy – tadqiqot ishlari kulami tobora kengayib bormoqda. Shu bilan bir qatorda unga mos tarzda yechimini kutayotgan muammolar ham ko`paymoqda. Hozirgi kunda qishloq xo`jaligi ekinlarining hosildorligini oshirish, o`simliklarni har xil noqulay omillar ta`siri ostida o`sib – rivojlanish xususiyatini oshirish dolzarb masalalardan biri hisoblanadi. Ularning yechimi sifatida biotexnologik usullardan foydalanib o`simliklarning o`shishi va rivojlanishiga ijobiy ta`sir kursatadigan biopreparatlar yaratishni ko`rsatishimiz mumkin. Respublikamiz sharoitida tomatdoshlar oilasi vakillaridan biri pomidor o`simligi keng miqyosda yetishtiriladi. Pomidor ilk bor Amerika materigida kelib chiqqan. Keyinchalik ispanlar Amerikada mustamlakalar o`rnasha boshlaganidan so`ng butun dunyoga tarqalgan. Hozirgi kunda pomidorning juda ko`p navi dunyoning turli mamlakatlarida yetishtiriladi (1 jadval).

1-jadval

#### **Butun dunyoda har yili yetishtiriladigan pomidor miqdori, ming tonna hisobida (2010)**

<b>Davlatlar</b>	<b>Miqdori</b>
Xitoy	41879,7
AQSh	41879,7
Hindiston	11979,7
Turkiya	10052,0
Misr	8544,0
Boshqa davlatlar	31416,4
<b>Dunyoda jami</b>	<b>145751,5</b>

Pomidor bir yillik o`t o`simlikdir. P o m i d o r *Lycopersicum* avlodiga kiradi. Bu avlod 3 ta: peruan, tukli va oddiy turga bo`linadi. Ekiladigan navlari oddiy – *Lycopersicum esculentum* turiga kiradi. Bu oddiy tur ham uchta kenja: yovvoyi (smorodinasimon va boshqalar), yarim madaniy (noksimon, olxo`risimon kabi) va madaniy (oddiy, tik o`sadigan, yirik bargli kabi) turlarga bo`linadi. Pomidor hozirgi kunga kelib o`zining qimmatli va dietik hususiyatlari sababli butun jahonda eng keng yetishtiriladigan sabzavot ekinlaridan biri hisoblanadi [1,4,6].

Bu o`simlikni yetishtirishda agrotexnik tadbirlar o`tkazish muddatlariga qarab oynaband issiq xonalarda va ochiq joylarda amalga oshiriladi. Pomidor dalada va issiqxonalarda yetishtirilganda bir qancha kasalliklardan zarar ko`rishi mumkin. Bu o`simliklarni ochiq joylarda yetishtirilganda fitoftorioz, makrosparioz, septarioz, ildiz chrishi, fuzariozli vilt, bakterial vilt, qora bakterial dog`lanish(kladosparioz) kabi zamburug`li kasalliklar, hamda mozaika, strik va stolbur kabi virusli kasalliklar bilan kasallanadi.

Issiqxonalarda pomidorlar yetishtirilganda esa asosan kul rang chirish (*Botrytis cinerea*), fitoftora (*Phytophthora infestans*), barglarnig go`ng`ir dog`lanishi (*Fulvia fulva, Cladosporium*), un shudring (*Oidium neolyopersici*) kabi zamburug`li kasalliklardan aziyat chekadi [3,7,8].

Pomidor tuproq unumdorligiga talabchan ekin. Tuproqda o`tadigan asosiy jarayonlar biologik jarayonlardir. O`simliklar hayotida mikroorganizmlarning roli beqiyosdir. Har ikkalasi orasida o`zaro aloqadorlik bo`lib, bu aloqadorlik tuproq unumdorligigiga ta`sir ko`rsatadi. Har bir o`simlik hayot davrida ildiz atrofida har xil organik va mineral moddalar ajaratadi. O`simliklarning vegetatsiya davri uning ildiz sochlari (kokillari) hosil qiladi va ularni tashlab yuboradi, bu esa epidermis hujayralarining o`liklaridir. Bu va boshqa bir qancha elementlar mikroblar uchun ozuqa bo`lib xizmat qiladi. Bularning hammasi o`simlik turiga xususiyatlariga va hokozolarga qarab o`ziga xos bo`lgan mikroorganizmlar to`plami va ularning miqdorini hosil qilishga sabab bo`ladi.

Mikroorganizmlarning hayotiy faoliyati o`z navbatida o`simlikning ildizdan oziqlanishi sharoitini va uning hosildorligini belgilab beradi. Shuni ham aytib o`tish lozimki, ko`p sonli jonivorlar orasida o`simlikka xizmat qilib uning hosildorligini oshiradiganlari ham, o`simlikka zarar yetkazadiganlari ham uchraydi. Xuddi manu shuning o`zi mikroblar preparatlarga zurruriyat tug`dirdi va foydali mikroorganizmlar asosida preparatlar tayyorlash texnologiyalar ishlab chiqila boshlandi [2,5].

Yuqoridagilardan kelib chiqqan holda aytish mumkin-ki, hozirgi kunda pomidorchilikka zarar keltirayotgan kasalliklar uning hosildorligi, yashovchanligi kabi hususiyatlariga katta zarar keltirmoqda. Shu bois ularga qarshi

kurashishning yangi usullarini nazariy – amaliy jihatlarini o'rganish dolzarb masalalardan biri hisoblanadi. Pomidorga zarar keltiruvchi kasalliklarga qarshi zamburug'lar asosida ishlab chiqarilgan "Yer malhami" biopreparatining pomidor o'simligining o'sish xususiyatlariga ta'sirini mahalliy sharoitda o'rganish bu borada qilinadigan ishlarning eng asosiyalaridan biri deyish o'rinli. Shu bois quyidagi yo'nalishlarda ilmiy tadqiqot ishlarini olib borish zarur deb hisoblaymiz:

- Adabiyotlarni tahlil qilish asosida, bioprepart yaratish, ishlab chiqarish va ulardan foydalanish texnologiyasini nazariy-amaliy asoslarini, bu boradagi dunyo davlatlari tajribasini o'rganish;
- Zamburug'lar asosida yaratiladigan "Yer malhami" biopreparatini pomidorning o'sishi va rivojlanishiga ta'sirini kuzatish va uni tahliliy tekshirish;
- Olib borilgan tajriba asosida tegishli xulosa va tavsiyalar tayyorlash.

#### Adabiyotlar:

1. R. Artiqova, S. Murodova Qishloq xo'jalik biotexnologiyasi Toshkent-2010 yil.
2. M. Расулов, И.Ирматов Тупрокшуослик, дехкончилик асослари Т. Укитувчи 1980 й.
3. Т.Э. Остонақулов, В.И.Зуев, О.Қ.Қодирхўжаев Сабзавотчилик Тошкент-2009 й (332-бет).
4. Б.Ж. Азимов, Б.Б. Азимов, Х.Ч. Буриев Сабзавот экинлари биологияси Т. УзМЕДИН 2002 й (219-бет).
5. Бакулина Н.А, Краева Э.Л Микробиология ЎзССР «МЕДИЦИНА» нашриёти Тошкент-1979 й (106-бет).
6. www.google.uz
7. www.medgov.ru
8. www.ziyonet.uz

#### Ilmiy rahbar:

biologiya fanlari doktori, professor, Z.F.Ismailov

**Шоира Янгибоева, Эльвира Латыпова,  
Абдугаффор Жабборов, Мавлюда Юлчиева  
(Ташкент, Узбекистан)**

### АНАТОМИЧЕСКИЕ ОСОБЕННОСТИ СТРОЕНИЯ КОРНЕЙ КУКУРУЗЫ ОБЫКНОВЕННОЙ – ZEA MAYS L

**Актуальность научной работы:** Официальным сырьём кукурузы обыкновенной – Zea mays L. являются кукурузные рыльца, которые назначают в качестве желчегонного средства и др. Корни кукурузы также обладают выраженным желчегонным действием, не уступающим в этом отношении кукурузным рыльцам. Согласно данным литературы, корни кукурузы обыкновенной содержат стероиды, горькие гликозиды (до 15%); сапонины (до 1,18%), жирное масло (до 1,5%); эфирное масло (до 0,12%); флавоноиды и др.

[1, с. 19-22]. В Мексике корни кукурузы применяют для профилактики ишемической болезни сердца [2]. В Бразилии корни кукурузы применяют для повышения гемоглобина, т.к. в них содержится большое количество железа [3].

Для продвижения этого сырья в медицинскую практику необходимо проведение исследований, связанных с его стандартизацией, предполагающие разработку научно обоснованных показателей подлинности и доброкачественности сырья. В этом плане планируемое нами изучение анатомических особенностей корней кукурузы обыкновенной имеет важное значение для диагностики сырья.

**Цель работы:** Целью настоящей работы является изучение особенностей анатомического строения корней кукурузы обыкновенной.

**Материалы и методы исследования:** Материалом для исследований послужили корни кукурузы обыкновенной, выращенной в теплице в течение 2 месяцев. Анатомическое строение корня изучено на материале, фиксированном в 70%-м этаноле по общепринятой методике Д.А. Транковского [4]. Ручные срезы зоны проведения окрашены суточным сафранином, заключены в глицерин-желатин. Клетки и ткани измеряли с помощью окуляр-микрометра МОВ-15. Рисунки выполнены при помощи рисовального аппарата РА-6 и микроскопа Ergaval.

**Полученные результаты:** На поперечном срезе корень диаметром 335,7 мкм, округлый. На срезе уже при малом увеличении ясно различается небольшая внутренняя часть – центральный цилиндр и наружная первичная кора (рис.). Первичная кора корня покрыта ризодермой. Ризодерма однорядная, тонкостенная, состоит из неравных клеток-атрихобластов, не образующих корневые волоски. Первый слой коры представляет 1-рядная экзодерма, состоящая из крупных, равно-прямоугольных, тонкостенных клеток. Мезодерма, составляющая основную массу первичной коры, представлена 2-рядной и мелкоклеточной склеренхимой и 4-5-рядной рыхлой тонкостенной паренхимой. В мезодерме обнаружены клетки, заполненные клейким веществом. На микрофотографии они имеют вид темных клеток паренхимной формы. Слой, прилегающий к эндодерме, имеет редкие гидроцитные клетки. Рыхлое расположение клеток мезодермы важно для аэрации. По системе межклетников вдоль оси корня циркулируют газы. Эндодерма однорядная с сильно утолщенными стенками. Она в виде непрерывного цилиндра окружает стелу. Клетки эндодермы плотно прилегают друг к другу. Под эндодермой расположен перикл – наружный слой центрального цилиндра, который состоит из одного ряда живых сильно сжатых



паренхимних кліток с тонкими стенками. Центральний циліндр поліархного типу. В його внутрешній часті розполагається большое количество тесно примыкающих друг к другу сосуристо-волокнистых пучков, образующих Флоэма представлена мелкими тяжами, ксилема – группами внутренних и тангентальных 7 – 9 сосудов, расположенных по кругу. Широкие сосуды метаксилемы окружают узкую мелкоклеточную, склерифицированную сердцевину.

**Выводы:** Корень кукурузы обыкновенной имеет типичное для однодольных растений анатомическое строение корня. В нём ясно различаются центральный цилиндр и покрытая однорядной ризодермой наружная первичная кора, дифференцированная на экзодерму, мезодерму и эндодерму. В мезодерме обнаружены паренхимные клетки, заполненные клейким веществом.

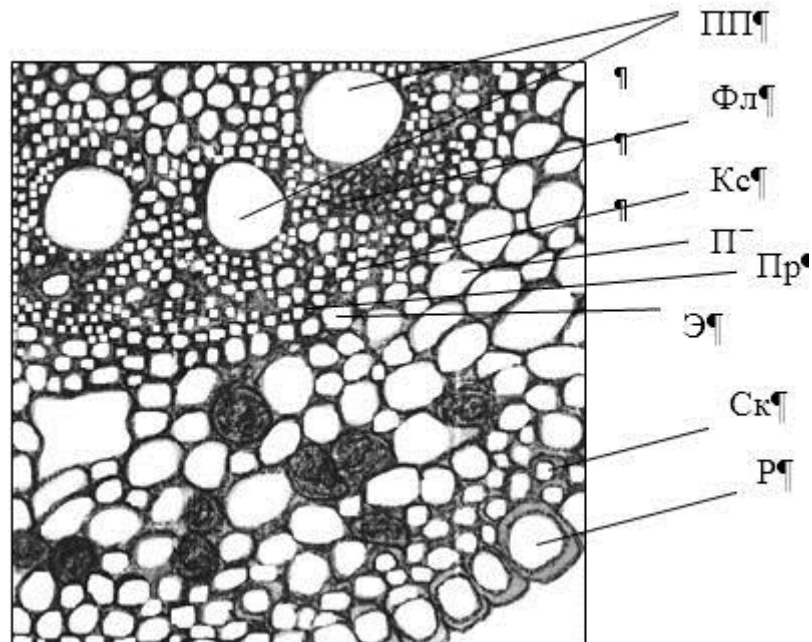

**Рис: Анатомическое строение корня кукурузы обыкновенной.**

ПП-проводящий пучок, Фл-флоэма, Кс-ксилема, П-паренхима, Пр-перидерма, Ск-склеренхима, Р-ризодерма, Э-эндодерма.

#### Литература:

1. Балюра Ф. Происхождение кукурузы и её ботаническая характеристика.-Москва, 1996.-№1. С. 19-22.
2. Козловский В.Н. Влияние кукурузного масла на некоторые показатели липидного и белкового обмена у больных атеросклерозом // Клин. мед. – Москва, 1962. – 11. С. 112.
3. Голиков А.П. Опыт применения кукурузного масла при атеросклерозе в условиях кардиологического кабинета и ночного профилактория // Сов. мед. – Москва, 1962. – №12. С. 116.
4. Транковский Д.А. Практикум по анатомии растений. – М.: Высшая школа, 1979. – 221 с.

**Научный руководитель:**

кандидат биологических наук Латыпова Эльвира Азатовна.

**СЕКЦІЯ: ГЕОГРАФІЯ ТА ГЕОЛОГІЯ****Меруерт Мусабаева  
(Астана, Казахстан)****ТЕҢІЗ ҚОРҒАЛЖЫН КӨЛДЕР ГЕОЖҮЙЕСІНІҢ ФИЗИКО-ГЕОГРАФИЯЛЫҚ ЖАҒДАЙЫ**

Қорғалжын қорығы – Ақмола облысы Қорғалжын ауданында орналасқан мемлекеттік қорық. 1958 ж. ұйымдастырылған. Оған Теңіз – Қорғалжын көлдер жүйесінің біразы енеді (Қорғалжын; Теңіз). Жер аумағы 258,9 мың га (2003). Қорық орналасқан аумақта қыста ауаның температурасы –41 – 42 суық болса, шілдеде температура 38 – 39 – қа жетеді. 125 – 130 күндей аязсыз жайма шуақ болады. Жылына 200 мм шамасында жауын-шашын түседі. Қорықта жоғары сатыдағы өсімдіктердің 331 түрі, атап айтқанда, жусан, көкпек, боз селеу, қызғылт, тобылғы, бидайық, бозшөп, т.б. өседі. Әсіресе, суда өсетін өсімдіктердің 22 түрі мұндағы көлдерге ерекше әсемдік береді. Қорық жан-жануарлар дүниесіне бай. Мұнда сүтқоректілердің 37 түрі, құстардың 294, бауырымен жорғалау-шылардың 3, қосмекенділердің 2, балықтардың 10-нан астам түрлері тіршілік етеді. Осы таңғажайып тіршілік мекенін қорғап, сақтау үшін қазіргі заманауи технологиялар қодану қажет [1].

Республикамызда Қорғалжын қорығын ұйымдастырудаға басты мақсаты – қанаттыларды үркітпей, олардың қорын еселеп арттыруға жағдай жасай отырып, осы көлдер иесі болатын аққу, қаз, үйректердің биологиялық ерекшеліктерін зерттеп, олардың өміріндегі нелер құпия сырларды ашу. Теңіз көлін жер шары жұртшылығының назарын аударып отырған тамаша құс – қызыл қаздар базарына айналдыру. Бірақ, қорықтың алдына қойған мақсатын толық жүзеге асыру үшін күні бүгінге дейін кедергі болып, шешілмей келе жатқан кейбір проблемалар бар. Олардың ішіндегі ең бастысы – көлдерді сумен қамтамасыз ету мәселесі. Соңғы жылдары Нұра және Құланөтпес өзендерінің бойынан 25 – 30 мың гектар шабындық жерді суландыру үшін бірнеше бөгеттер салынғаны мәлім. Бұл жағдай көктемде Қорғалжын көліне су жеткізбей жүр. Соған сәйкес осы көлдің суы тайыздап, тіпті шалшық сулар кеуіп қалады. Осының салдарынан қызылқаз, аққу сияқты құстардың азайып бара жатқаны байқалады. Бұл қорықты шын мәнінде «құс базарына» айналдыру үшін ондағы су деңгейін бір қалыпта ұстау мәселесін дер кезінде шешкен дұрыс [2].

Теңіз-Қорғалжын көлдер геожүйесі аймағы Теңіз ойпатының оңтүстік бөлігінде, яғни Қазақ қатпарлы аймағында орналасқан.

Барлық аумақта кең таралуы палозой шөгінділерінен бастау алады, бұл кезеңде геологиялық құрылым мен құрылымды-тектоникалық белгілері анықтала бастады. Қатпарлардың ежелгі даму кезеңі – каледондық орта силурда аяқталса, соңғысы – варисцийлік – палеозойдың аяғында аяқталды. Допалеозойдан бастап бүкіл аумақты аралды теңіз алып жатты, жанартаулы аралдардың ірілері Ерейментау таулы аймағында және Теңіз көлінің маңында Теңіз-Сарысүй тақтасының қалыптасуы аймағында орналасқан. Барлық бұл кезең жанартаулы шөгінділердің қарқындылығымен сипатталады, палеозой қабатының үгілуі қалыптасады. Палеозой шөгінділері негізінен теңіз қалдықтарының шөгінділерінен тұрады (эктас, бос топырақ, саз балшықты тақтатас).

Мезозойдың жалғасуы үшін континенттік шарттар бар. Бұл кезде аймақ қазіргі күнге дейін сақталып қалған пенеплен тәрізді болды. Мезо-кайнозойлық платформалық кезең палеозой фундаментінің жинақтаушы әректімен сипатталады. Үштік кезеңнің басталуымен Қазақ қалқанының ежелгі қыртысының үгілуі және жұқа құм-батпақты шөгінділердің жинақталуымен сипатталады. Бұл кезеңде континенттік жауын-шашын жинақталып, жазықтықтарда теңіз фациялері дамиды (палеогенді балшық). Үштік кезеңнің кең таралған шөгінділері гипсті балшықтар, олар құммен, конгломераттармен, доломиттармен және доломитті мергель мен галечниктармен қосылады.

Заманауи төрттік шөгінділер беттік балшықтармен байқалады, олардың қалыңдығы (15-25 м) және карбонаттылығы өте жоғары. Шығу тегі жағынан делювиалды-пролювиалды, аллювиалды және су кеңістігін, өзен-көлдердің террасаларын, су тоғандарын қалыптастырады.

Аймақтың геологиялық даму тарихы Н.Г.Кассин (1947) мен В.А.Николаевтың (1999) кестесінде көрсетілген [3].

Теңіз ойпатының геологиялық кескіндерінде бірнеше құрылымдары анықталды: палеозойлық – құм конгломеранттарының доломиттері мен эктас және кайнозойлықта – көлді-аллювиалды қабаттардың неогендері және ерте плейстоценнен құрылады. Неогенраннеплейстоценді аккумулятивті деңгей рельефте белсенділік етеді. Ол ежелгі көлді және көлді-аллювиальды шөгінділерден тұрады.

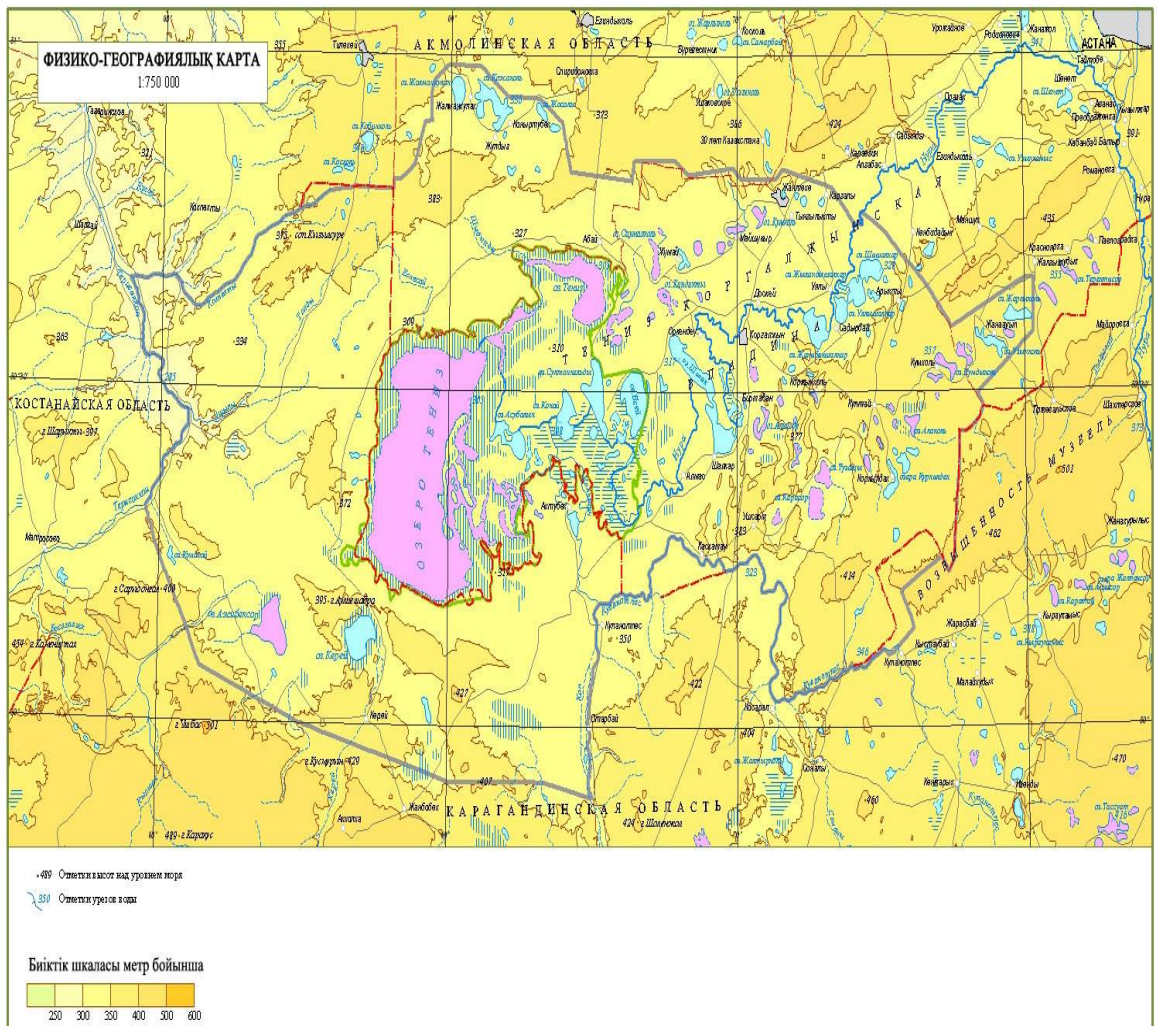

Сур.1 – Теңіз-Қорғалжын көлдер геожүйесінің физико-географиялық картасы

Зерттеліп отырған аймақтың рельефі геологиялық құрылым мен литологиямен байланысты. Аймақтың екі облыс түрі бар: 1. Бұзылу түрлері (денудация және шайылу) – жазық кеңістіктегі су айрықтары және олардың еңістіктері, 2. Басымды аккумуляция – өзен-көлдердің шұңғымылары. Жалпы рельефтің фөрмасын 1 – суреттен көруге болады.

Ұсақ шоқылы рельеф аумақтың батыс, оңтүстік және оңтүстік батыс бөліктерінде кездеседі. Ұсақ шоқылардың шөгінділері палеозой түрлерімен (тақтатас, құмдар, әктас, мергелдер) және төрттік дәуірдің элювиальды-деллювиальды құрылымдарынан тұрады, олар Терісаққан өзені мен Теңіз көлінің су айрықтарында, яғни Қыпшақ өзені мен Керей көлінің солтүстік жағының ұсақ шоқылы төбешіктерінде орналасқан (биіктігі 400-650 м).

Ұсақ шоқыларды су айырушы және өзен жағасындағы деп бөледі. Төбе және жота шыңдарында құз шоқылары және тасты үгінділер, ал еңісті жерлері элювті-делювимен көмкерілген.

Делювиальды-пролювиальды жазықтықтар мен шоқылар жобаланушы аймақтың солтүстік және оңтүстік-шығыс бөлігінде орналасқан. Олар сары-қызылт түстес карбонатты балшықтардан және ауыр саздардан құралған. В.А.Николаев оларды ежелгі көлді жазықтықтардан құралған деп қарастырады. Еңістік жазықтарға балшықтар мен әлсіз саздақтар тән.

Төбеаралық пролювиальды-делювиальды және делювиальды-пролювиальды жазықтықтар мен төбелерден тұрады. Олар Терісаққан өзені мен Теңіз көлінің су айрықтарында, яғни Қыпшақ өзені мен Керей көлінің солтүстік жағының ұсақ шоқылы төбешіктерінде орналасқан. Бұл жазықтықтар астыңғы қабат деп аталады. Төбеаралық жазықтардың барынша көп бөлігі элювиальды және делювиальды қиыршық тастармен көмкерілген. Тереңдігі 0,5-1 метр аралығында.

Керей көлі ауданы және Берден шатқалының солтүстік жағында пролювиальды шлейф қалдықтары кездеседі. Көлді-аллювиальды тегіс жазықтықтар морфогенетикалық рельефтің гінділер құрамамен біріктірілген. Жазықтықтар Нұра өзенінің су айрықтары мен сайларында орналасқан. Олардың биіктігі 25-30 м, ені 2-3 км, кейде олады «дюна» деп атайды. Дюналар бір-бірімен бірігіп, бірнеше километрді құрайды.

Ірі өзендердің ерекшелігі (Қорғалжын, Теңіз) аккумулятивті көл террасаларының болуы. Заманауи көл шөгінділері Теңіз көлінің бірінші және екінші террасаларынан құрылады [4].

Жайылымдықтардың 2 түрлі морфоқұрылымын ажыратуға болады. Олардың бірі алқаптардың тар аймағында орналасқан, ұзындығы 3-4 м, келесі түрі кең аймақтарда, ұзындығы 1,5-2,5 м.

#### Пайдаланылған әдебиеттер

1. Ақмола облысының Статистика департаментінің мәліметтері. Динамикасы. 2013ж.
2. Қазақстан Республикасының Атласы, 3 том.
3. Доскач А.Г. Основные черты строения Северного Казахстана //Природное районирование Северного Казахстана, М. – Л., 1960.
4. Рельеф Казахстана (пояснительная записка к Геоморфологической карте Казахской ССР масштаба 1:1500 000).Часть 1. Алма-Ата, Ғылым, 1991,168 с.
5. Филонец П.П., Омаров Т.Р. Озера Центрального и Южного Казахстана Алма-Ата, Наука, 1973.
6. Сваричевская З.А. Геоморфология Северного Казахстана //Географический сборник Географического общества Союз СССР. М-Л., 1958.
7. Каюков П.Г. и др. Изучение радиационной обстановки на территории Республики Казахстан, Том IX – Акмолинская область, 2009 г.

**Меруерт Мусабаева**  
(Астана, Казахстан)

### ТЕҢІЗ – ҚОРҒАЛЖЫН ГЕОЖҮЙЕСІНІҢ ДИНАМИКАСЫН АНЫҚТАУДА LANDSAT ЖАСАНДЫ ЖЕР СЕРІГІНІҢ ТҮСІРІЛІМДЕРІН ПАЙДАЛАНУ

Ғарыштық суреттерді гидрографиялық дешифрлеу мүмкіндігі олардың типіне байланысты. Көрсету мүмкіндігі әр түрлі фотографиялық суреттерде өзен арналарының ені 5-70 м-ге дейін бейнеленеді, ал «Landsat» Жердің жасанды серіктерінен алынған MSS сканерлік суреттерде оның өлшемі 50-100 м-ге дейін өседі, ал метеорологиялық жасанды серіктерден алынған суреттерде ол көрсеткіш 500-1000 м тең болады. Өзен арналарын дешифрлеу көктем мезгілінде ыңғайлы, себебі аңғардағы сай саладағы қарлар еріп кетеді, ал арналардағы мұз жамылғысы әлі де сақталады. Көбінесе ғарыштық суреттерде жақсы анықталмайтынына қарамастан, ғарыштық суреттерді қолдану арқылы көптеген ірі масштабты деректермен картометриялық жұмыстарды орындау мүмкіндігі туады.

Ғарыштық суреттерді гидрологиялық пайдаланудың ұқсас аспектісі бар болуы мүмкін – ұқсас бассейндерді анықтау, оған зерттелмеген аймақтағы өзен режимінің көпжылдық зерттеу мәліметтердің шектелген санының таралу кезінде жүгінеді [1].

Гидрологиялық үлгілеу. Қазіргі кездегі гидрологияда ағындарды есептеу көп жағдайда гидрологиялық үлгілеу базасында жасалынады. Ол бассейндердегі ағындар болдаудың негізі болып табылады. Ағындардың гидрологиялық үлгісін жасауда бірқатар өлшемдерді ескеру қажет; олардың кейбірі бассейндердегі жалпыгеографиялық жағдайға қатысты болып, ғарыштық суреттерді талдау негізінде алынуы мүмкін [2].

Су жиынтықтарының көлділік, батпақтылық, ормандылық сияқты сипаттары ғарыштық суреттерден нақты анықталады. Қармен қоректенетін өзендер үшін суреттер арқылы ағынның түрлі фазада құрылымындағы қатты сұйық түрдегі сумен бассейнді жабу дәрежесі де анықталуы мүмкін: қар еру кезіндегі өзен ауданының қармен жамылған бөлігі; ағынның арнадан тыс фазасы үшін арналық фаза үшін өзен арналарының сулылығы; микрокөлдердің басты уақытша су басулардың су мөлшері.

ТМД елдеріне ағындарды үлгілеу жұмыстары ғарыштық суреттерді әртүрлі гидрологиялық құбылыстарды болжау, зерттеу негізінде қолданады.

Осыған ұқсас жұмыстар АҚШ-та да жүргізіліп жатыр. Үлгілер (мұнда үлгілердің алғашқыларының бірі Теннеси өзеніне істелген) жауын-шашынның белгілі мәндері арқылы ағынды болжау алгоритмі негізінде су жиынтықтарының трансформация функциясы есебімен істелінеді. Ара қашықтық ақпарат бұл үлгілерде суреттерде дешифрленетін ағынға әсер ететін су жиынтықтарын сипаттамаларын бағалау үшін пайдаланылады.

Қар жамылғыларының еру динамикасы су жиынтықтарының қар басқаны туралы мәліметтері арқылы су басу арналық жүйелер деңгейіндегі судың өзгерісін анықтау үшін оперативті бақылауда болатын жоғарғы рұқсаттағы түсіру аппаратын қолдануды талап етеді [3].

Таулы қар ағынын божау. Бұл бағыттағы жұмыстар ғарыштық зерттеудердің бастапқы кезеңінен жүргізіліп жатыр. 60 жылдардан бастап Гималайдағы қарға байланысты Инд өзенінің ағынын алдымен «Нимбус» және ESSA метеорологиялық Жердің жасанды серіктері, кейіннен NOAA және «Ландсат» арқылы божау жүргізілуде. Қардың еруіне байланысты ағынның болжамдық үлгілері Канада, Скандинавия елдері және АҚШ та қолданылып келеді, әсіресе бұл гидроэлектростанция және ирригация мәселеріне қатысты жұмыстармен байланысты. ТМД елдеріне Амудария мен Сырдария ағындарын болжау үшін Орталық Азия тауларының қарлылығы, таулы Алтайдың Обь өзені үшін және Волга мен Дон бассейндері үшін анықталған.

Осы тәуелділіктері зерттеу мақсатында жазық бассейндерде, соның ішінде Вятка өзені бассейнінде тәжірибе жүргізілді. Алайда нақтымен салыстырғанда максималды шығын есебінің айырмашылығы өте көп атқар жамылғысы бойынша) яғни жазық аудандар үшін бұл әдіс тиімді емес, басқа тәжірибелерді мысалы, Дон бассейнінде су жинақтауыштың қармен жамылған дәрежесі мен қар еруден

пайда балған ағын арасындағы корреляция әр жылда әртүрлі сужинақтауыштар үшін түрліше болды. Сол себепті де анықтайтаған тәуелділіктерді болжам жасауда пайдаланбаған жөн[4].

Таудағы су жинақтауыштардағы қар еруінің ағынын бағалау үшін спутниктік мәліметтерді пайдалану үлкен нәтижеге алып келуі мүмкін. Мұнда әр мезгілдегі қар сызығының жағдайы ағынның негізі факторының көрсеткіші болып табылады. Максималды қар қоры және т.б.

Ғарыштық суреттер арқылы анықталған су жинағының қармен жамылған дәрежесі мен қардың ери бастаған кезегі ауа температурасының оң суммасы арасындағы тәуелділік Варбоза аңғарының көпжылдық әуефотосурет түсірістерінің материалдары біршама анықталған және спутниктік суреттер арқылы Обь өзенінің бассейні үшін бекітілген болатын.

Мұндай тәуелділіктердің сақталуы келесі жолы болатын қар еруінің ағынның индикаторы ретінде қабылдауға болады. Мысалы, мамыр айының соңындағы қар сызығының биіктігі арқылы шілде айындағы Обь, Катунь және Бия өзендерінің суларының орташа айлық шығындарының болжамдық тәуелсіздіктерін анықтау мүмкін болды.

Ағынның пайда болу процесінің көрсеткіші белгілі уақыттағы су жинақтарының қарлылығы ғана емес, сонымен қатар оның өзгеру жылдамдығы да бола алады. Мұндай зерттеулер Амудария бассейнінің жоғары бөлігі үшін жасалған. Наурыз-мамыр айлары аралығындағы қарлылықтың біртіндеп азаюы ғарыштық суреттер арқылы байқалып отырылды.

Жерді қашықтықтан зондтаудың деректері қоршаған орта жағдайын жедел және анық зерттеуге және табиғи ресурстарды қолдану мен әлемнің объективті бейнесін алуға мүмкіндік беретін тиімді құрал болып табылады.

*Landsat 5 жасанды жер серігі түсірген суреттерді геожүйе динамикасын анықтауда пайдалану*



1 – сурет

Сурет-1.28.06.2010 жылы ал екінші сурет 30.07.1986 жылы Landsat 5 жасанды жер серігі түсірген суреттері. Бұл суреттер landsat суреттер базасынан алынған. Суреттер 7 каналды. Егер біз үшінші, екінші және бірінші каналдарды құрамдастырсақ онда біз жер бедерінің табиғи яғни адам көзі қабылдайтын көрінісіне жақын сурет аламыз. Себебі бұл каналдарда көрінетін диапазондар тіркеледі. Мыс: бірінші және екінші суреттер.

Егерде 4 – ші каналды 3 – ші каналға бөлетін болсақ онда біз жер бетінің биомассасын көре аламыз.

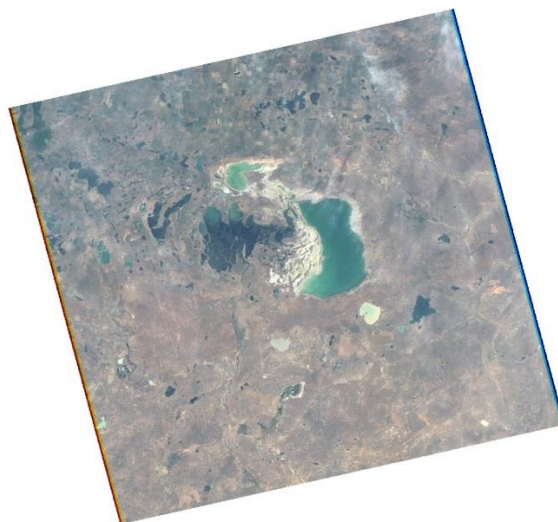

2 – сурет

Үшінші сурет 28.06.2010 жылы ал төртінші сурет 30.07.1986 жылы түсірілген суреттер. Суреттегі қанық қара түстер өсімдіктер жамылғысының жоқтығын көп жағдайда ол өзен немесе көлдерді білдіреді, ал түс ашық болған сайын өсімдіктердің және ормандардың қалыңдығын білдіреді.

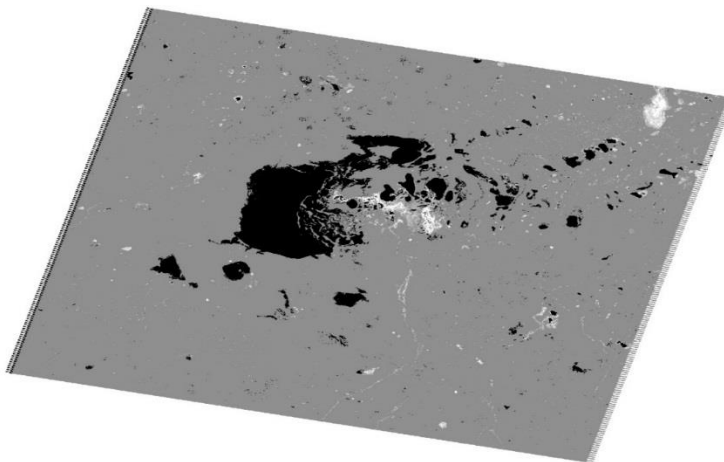

3-сурет

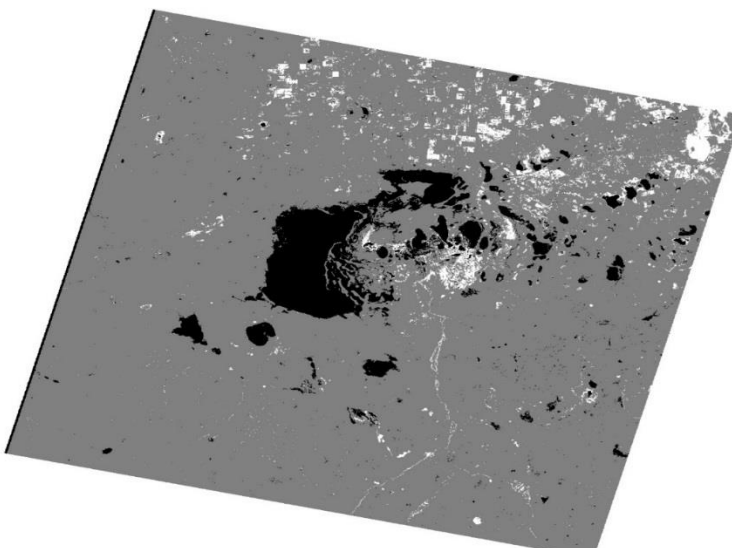

4 – сурет

Қорыта келгенде Теңіз қорғалжын геожүйесінің соңғы жылдарда өсімдік жамылғысының көңіл адаратындай деңгейде азайғанын білеміз.

Су жүйесі ғарыштық суреттерде жақсы көрінеді. Өзендер мен көлдер теңіздің жағалық сызықтарымен қатар суреттерді кеңістік байлау кезінде негізгі бағдарлау ретінде қолданылады. Гидрологиялық объектілердің анық көрінуі суреттерді гидрографиялық мақсатта қолдану мүмкіндігін қамтамасыз етеді, яғни суқойма (сутоған) жүйелерін картографиялау суреттер көмегімен картометриялық жұмыстарды орындау. Су нысандардың түрлі гидрологиялық сипаттарын анықтау үшін гидрологиялық мақсатта суреттерді күрделі түрде қолдануды, бірақ мұндай жұмыстардың нәтижесінде мынандай бірқатар – міндеттерді шешуге мүмкіндік туады: гидрологиялық үлгілеу, су тасқынының пайда болу себебін анықтау, ағындарды болжау, қар гидрологиясының мәселесін шешу, апатты су тасқындарын зерттеу онымен күресу, ғаламдық суайналымды зерттеу [5-6].

Су басу және тасқындарға бақылау жүргізу. Ғарыштық мәліметтер болжам жасау үшін ғана емес, сонымен қатар түрлі тасқындар, су басуларды, әсіресе апатты құбырыстарды бақылау үшін қолданылады. Бұл мақсатта көрсету мүмкіндігі жоғары ресурсты спутниктік суреттерін қолданған жөн. Мысалы, 1978 жылы Миссисипи өзенінде болған және сол арқылы су тасқынының салдарымен күресуде қолданылды. Суреттер бойынша келтірілген зардап мөлшері және қорғаныс дамбаларын салу үшін орындар таңдалып алынды. Сонымен қатар, радиолокациялық суреттер арқылы да су тасқыны аудандарын анықтауға болады [6].

Көпзоналы ғарыштық суреттер арқылы көл т.б. су қоймаларды зерттегенде, олардың каталогын жасайды, үлкен көлдердің деңгейін өлшейді (радиольтиметр көмегімен), су құрамын зерттейді: лайлылығы, эвтрофикациясы, судың өндіріс қалдықтарымен ластануы және т.б. «Союз-22» ғарыш кемесінің көп зоналы суреттері арқылы Байкал көліндегі Селенга қатты ағынының таралуы және көл түбінің фаунасын құрту қаупі бар екендігі анықталды. АҚШ-та Флоридадағы Окиноби көлін мысалға ала

отырып, оның лайылығы мен ондағы хлорофилдердің бар екендігі анықталып, зерттелді, «Landsat» суреттерінің машиналық өңделуі лайылық, өсімдік және хлорофил құрамы карталарымен анықталады

Үлкен көлдер мен суқоймалардағы мұздықтар жағдайын зерттеу үшін мемлекеттік гидрологиялық институтта арнайы әдістемелік ұсыныстар әзірленген. Суреттер бойынша кішігірім көлдердегі мұздықтардың пайда болу күндері мен олардағы мұздардың еруін анықтау қиын емес, себебі онда ашық дақтар бірден көрінеді. Әртүрлі гидрометеорологиялық көрсеткіштердің кеңістіктік-уақыттық өрістері мен олардың статистикалық құрылымын, сонымен қатар атмосфера мен гидросфераның өзара байланысын зерттеу су алмасудың ғаламдық мәселелерін шешуде негіз бола алады.

#### **Пайдаланылған әдебиеттер**

1. Гидрология и охрана окружающей среды горнорудных районов Северного Казахстана. – М.: Недра. – С. 142.
2. Канафин Ж.А. Нұра өзен алабының ластануы // География және табиғат. – 2004. – № 4.
3. Информационный экологический бюллетень Республики Казахстан: Итог. вып. – 2000. – Алматы: Мин. природн. ресурс. и охраны окр. среды, 2001.
4. [www.earthexplorer.usgs.gov](http://www.earthexplorer.usgs.gov)
5. [www.esri.com](http://www.esri.com)
6. [www.arcgis.com](http://www.arcgis.com)

**СЕКЦІЯ: ДЕРЖАВНЕ УПРАВЛІННЯ****Тетяна Василик  
(Шепетівка, Україна)****НОРМАТИВНО ПРАВОВІ ЗАСАДИ МІЖСЕКТОРАЛЬНОЇ ВЗАЄМОДІЇ**

В типових для сучасного українського суспільства умовах громадянської пасивності, корумпованості владних органів та посткризової інституційної деструкції особливого значення набуває розробка, вивчення та впровадження новітніх вискоєфективних соціальних інновацій, які дозволять суттєво підвищити рівень конкурентоспроможності всіх інститутів управління. Однією із найбільш перспективних та дієвих соціальних інновацій небезпідставно вважається міжсекторальна співпраця, яку традиційно визначають як продуктивне та взаємовигідне партнерство представників влади, бізнесу та територіальних громад або ж громадських організацій [9; с. 17.].

Сьогодні взаємодія органів державної влади та інститутів громадянського суспільства регулюється Конституцією України, яка гарантує громадянам право брати участь в управлінні державними справами (стаття 38) та направляти індивідуальні чи колективні письмові звернення або особисто звертатися до органів державної влади, органів місцевого самоврядування та посадових і службових осіб цих органів, що зобов'язані розглянути звернення і дати обґрунтовану відповідь у встановлений законом строк (стаття 40) [3; с. 8]. Ці положення визначені Законом України «Про звернення громадян», який конкретизує можливості участі громадян України в управлінні державними і громадськими справами [5].

Згодом, з метою розширення спектру взаємодії інститутів громадянського суспільства та органів влади на регіональному рівні був виданий Указ Президента України від 17 травня 2001 р. «Про підготовку пропозицій щодо забезпечення гласності та відкритості діяльності органів державної влади». Ним передбачалася розробка низки заходів щодо поліпшення умов для розвитку демократії, реалізації громадянами конституційних прав на участь в управлінні державними справами та на вільний доступ до інформації про діяльність органів державної влади, забезпечення гласності та відкритості діяльності цих органів.

Ще одним Указом Президента України «Про додаткові заходи щодо забезпечення відкритості у діяльності органів державної влади» від 1 серпня 2002 р. була визначена стратегія забезпечення відкритості формування та реалізації стабільної й зрозумілої громадянам економічної та соціальної політики держави [9], основним принципом якої стало забезпечення реалізації права громадян на отримання інформації про діяльність органів державної влади та органів місцевого самоврядування.

Однак, тільки з 2004 р. в Україні почали предметно говорити про необхідність унормування механізмів участі громадян у процесах політичного управління. Упродовж цього року влада ініціювала низку заходів, які повинні були сприяти формуванню постійної взаємодії між владою та громадянським суспільством. 31 липня 2004 р. Указом Президента «Про забезпечення умов для більш широкої участі громадськості у формуванні та реалізації державної політики» були визначені основні принципи такої взаємодії, зокрема проведення консультацій з громадськістю: організація широкого роз'яснення вимог законодавства щодо участі громадян в управлінні державними справами; забезпечення гласності та відкритості діяльності органів державної влади; активізація діалогу керівників органів виконавчої влади з громадськістю.

На підставі даного Указу 15 жовтня 2004 р. Постановою КМУ «Деякі питання щодо забезпечення участі громадськості у формуванні та реалізації державної політики» було затверджено порядок проведення консультацій з громадськістю з питань формування та реалізації державної політики, в якому основна роль відводилася новому суб'єкту діалогу між владою та громадянами – Громадській раді при КМУ та громадським радам при місцевих органах виконавчої влади [1].

Вперше у нормативному документі було використано поняття «системний діалог органів виконавчої влади та громадськості», який повинен сприяти підвищенню якості підготовки й прийняття рішень з важливих питань державного і суспільного життя з урахуванням думки громадськості, створенню умов для участі громадян у розробці проектів таких рішень. Визначалося, що консультації з громадськістю можуть проводитися за двома основними напрямками – публічного громадського обговорення, яке відбувається у формі конференцій, семінарів, форумів, громадських слухань, круглих столів, зборів, зустрічей з громадськістю, громадських приймалень, теле – або радіодебатів, дискусій, діалогів, інтерв'ю, інтернет-конференцій, телефонних гарячих ліній, інтерактивного спілкування, в інших сучасних формах, та вивчення громадської думки, яке здійснюється у вигляді проведення соціологічних досліджень, запровадження спеціальних рубрик у друкованих та електронних ЗМІ, проведення експрес-аналізу коментарів, відгуків, інтерв'ю з метою визначення позицій різних соціальних груп, опрацювання та узагальнення висловлених у зверненнях громадян зауважень і пропозицій, проведення аналізу цільової інформації, що надходить до спеціальних скриньок.

Після президентських виборів 2004 р. влада намагалася вдосконалити та завершити інституційне оформлення принципів взаємодії влади та громадськості. Проголошена орієнтація на відкритість влади супроводжувалася запереченням певних організаційних здобутків попередників. Зокрема, замість громадських рад Постановою КМУ «Про додаткові заходи щодо залучення громадян до участі в управлінні державними справами» від 18 травня 2005 р. ініціювалося створення громадських колегій при керівниках органів виконавчої влади [4]. Переважно кулуарні шляхи їх формування та певне звуження функцій до



обслуговування керівників органів державної виконавчої влади спричинило скасування Постанови КМУ про їх створення та відновлення дії Постанови КМУ від 15 жовтня 2004 р., згідно з якою знову починали працювати громадська рада при КМУ та громадські ради при місцевих органах виконавчої влади. Додатковою структурою для підтримки та розвитку діалогу влади з громадянами повинен був стати Центр комунікації – відокремлений структурний підрозділ Секретаріату КМУ, проте невдовзі процес його створення було зупинено.

Зруйнувати сформовані стереотипи взаємодії влади та громадянського суспільства покликана «Концепція взаємодії держави з громадянським суспільством», схвалена Розпорядженням Кабінету Міністрів України від 21 листопада 2007 р. № 1035-р [6]. Основним каналом взаємодії влади і громадян було визначено інститути громадянського суспільства – об'єднання громадян, політичні партії, благодійні організації, органи самоорганізації населення, релігійні організації, професійні спілки, недержавні ЗМІ, через які громадяни одержують інформацію і виражають свою думку з приводу планових рішень.

Змістовне наповнення даного розпорядження не викликає заперечень, за виключенням п. 2 ч. 1, яка доручає відповідним державним органам підготувати за участю інститутів громадянського суспільства та внести Мін'юсту пропозиції до проекту плану заходів щодо реалізації Концепції.

Недолік даного пункту полягає у відсутності конкретизації форм та методів забезпечення участі інститутів громадянського суспільства у підготовці вказаних пропозицій, що може призвести до формального ставлення виконання даного пункту в окремих регіонах України та до фактичної відсутності участі інститутів громадянського суспільства в підготовці пропозицій. Відсутність інститутів громадянського суспільства у вказаному процесі, в свою чергу, може негативно позначитись на якісному та змістовному рівні розроблених пропозицій, що дасть можливість не врахування думки самих організацій громадянського суспільства, які по суті є основою інституту громадянського суспільства, на яку спрямовується дія Концепції.

Процес формування адекватних механізмів взаємодії інститутів громадянського суспільства та місцевих органів виконавчої влади умовно можна поділити на три основних етапи: 1) 1991-2004 рр., коли відбувалося усвідомлення потреби такої взаємодії та було здійснене нормативно-правове врегулювання цього процесу; 2) 2005-2007 рр. – етап інституціоналізації базового на сьогодні механізму взаємодії інститутів громадянського суспільства та місцевих органів виконавчої влади – громадських рад; 3) 2007 – до сьогодні – етап реалізації «Концепції сприяння органами виконавчої влади розвитку громадянського суспільства» [2; С. 48].

Отже, аналіз вияву суб'єктності громадянського суспільства в Україні, вказує на особливості взаємодії громадських інституцій з державними структурами. В період політичних і соціально-економічних трансформацій роль держави є визначальною. В свою чергу, громадянське суспільство, яке зароджується, має протистояти різним спробам відновлення старих форм організації суспільства, в яких інтереси суспільства підмінюються інтересами впливових груп та кланів. Основна роль у здійсненні публічної політики належить громадським організаціям, ефективність роботи яких вимірюється рівнем успішності презентації інтересів соціальних груп у процесі ухвалення політичних рішень та вмінням вступати у взаємодію з владою у процесі вироблення та реалізації державної політики. Саме громадські організації є найбільш ефективним механізмом трансляції інформації про діяльність влади, про можливості співпрацювати з нею та принципово здатні забезпечити ефект реального залучення громадян до процесів ухвалення політичних рішень. Здійснений аналіз ситуації дозволяє виокремити низку проблем у співпраці інститутів громадянського суспільства та влади, а саме:

- влада, як правило, налаштована на співпрацю та допомогу громадським організаціям, однак, не завжди має достовірну та повну інформацію про їх реальні можливості. Тому, зазвичай, співпраця державних структур та «третього сектору» є однотипною та здійснюється з одними й тими ж недержавними організаціями;

- громадські об'єднання, зазвичай, теж недостатньо володіють інформацією про напрями діяльності інших недержавних організацій. Наслідком цього є вузьке коло партнерських організацій, відсутність тісної співпраці між об'єднаннями, що працюють над вирішенням аналогічних проблем, брак обміну досвідом між громадськими організаціями, що діють в інших населених пунктах та областях;

- слабкою є і координація зусиль державних структур та недержавних об'єднань, що реалізують регіональні цільові програми;

- проблемним залишається узагальнення та впровадження досвіду ефективної діяльності недержавних організацій щодо розбудови громадянського суспільства;

- назріла нагальна потреба у реорганізації вже існуючих структур, які взяли б на себе роль координуючих та інформаційних центрів, зокрема за допомогою спеціалізованих видань (інформаційно-аналітичних довідників громадських організацій, профільних обласних газет, або розділів та рубрик в існуючих друкованих ЗМІ, присвячених проблемам становлення громадянського суспільства).

Окрім того, варто зауважити, що чинне законодавство України вочевидь недостатньо приділяє уваги фінансовому забезпеченню діяльності неурядових організацій, а також питанням фінансування консультативної (експертної) діяльності громадських організацій у сфері виконання ними тих чи інших видів соціального замовлення. Слабко прописані в законодавстві також аспекти розподілу відповідальності за рішення, прийняті внаслідок порад (вимог) неурядових організацій. У питаннях відповідальності наявна очевидна асиметрія в бік більшої відповідальності державних структур [8; с. 12].

У практиці багатьох країн існують більш жорсткі норми щодо врахування рішень дорадчих органів. Україні бажано було б принципово вирішити питання про статус рішень дорадчих рад з метою чіткішого

окреслення рамок відповідальності учасників консультативно-дорадчої взаємодії. Не менш серйозною є проблема незалежності таких рад, як фінансової так і особової (кадрової). Остання, зокрема, стосується питання про те, хто саме і як формує персональний склад ради. Вирішення цих питань допоможе членам громадських рад відігравати більш вагомий роль у регіональному управлінні, в удосконаленні власної нормативно-правової бази тощо.

Виходом з існуючої в Україні ситуації мусить стати професіоналізація діяльності недержавних організацій, а також вироблення та прийняття закону, в якому всі поняття, процедури та механізми взаємодії державного («першого») і недержавного («третього») секторів будуть чітко, детально прописані. З метою виконання завдань органи державної влади та місцевого самоврядування повинні мати право укладати угоди (або ж договори про співпрацю) з недержавними суб'єктами діяльності. Це сприятиме розвитку стійкої системи взаємодії недержавних організацій та органів влади.

#### Література:

1. Деякі питання щодо забезпечення участі громадськості у формуванні та реалізації державної політики [Текст] / Постанова Кабінету Міністрів України від 18.05.2005 // Офіційний вісник України. – 2005. – №20.
2. Іванюк М.І. Розробка інститутів громадянського суспільства у Західному регіоні України періоду незалежності [Текст] / М.І. Іванюк. – Л., 2013. – 102 с.
3. Конституція України [Текст]: офіц. текст. – К.: Мін-во Юстиції України, 2006. – 124 с.
4. Про додаткові заходи щодо залучення громадян до участі в управлінні державними справами [Текст] / Постанова Кабінету Міністрів України від 18.05.2005 // Офіційний вісник України. – 2005. – № 20.
5. Про звернення громадян [Текст]: закон України від 02.10.1996 // Відомості Верховної Ради України. – 1996. – № 47. – Ст. 256.
6. Про схвалення Концепції сприяння органами виконавчої влади розвитку громадянського суспільства [Текст] / Розпорядження Кабінету Міністрів України від 21.11.2007 // Офіційний вісник України. – 2007. – №89. – Ст. 3284.
7. Про типові положення про громадську раду при центральному, місцевому органі виконавчої влади [Текст] / Постанова Кабінету Міністрів України від 15.10.2004 // Офіційний вісник України. – 2004. – №42.
8. Стойка А.В. Механізми ефективної взаємодії органів державної влади і громадських об'єднань на регіональному рівні [Текст]: автореф. дис. к-та д. у. 25.00.02 / А. Стойка. – Донецьк, 2006. – 32 с.
9. Якимец В. Межсекторное социальное партнерство: основы, теория, принципы, механизмы [Текст] / В. Якимец. – Москва: Эдориал УРСС, 2004. – 384 с.

**Науковий керівник:**

кандидат наук з державного управління, доцент Штурхецький Сергій Володимирович.

**Анастасія Ібрагімова**  
(Миколаїв, Україна)

### ВЗАЄМОДІЯ МІСЦЕВИХ ОРГАНІВ ВИКОНАВЧОЇ ВЛАДИ З ОРГАНАМИ МІСЦЕВОГО САМОВРЯДУВАННЯ СПРОМОЖНИХ ТЕРИТОРІАЛЬНИХ ГРОМАД У СФЕРІ НАДАННЯ ПУБЛІЧНИХ ПОСЛУГ

**Постановка проблеми.** Одним із важливих етапів у процесі побудови спроможних територіальних громад є систематизація та впорядкування системи надання публічних послуг населенню місцевими органами виконавчої влади та органами місцевого самоврядування. Адже на сьогоднішній день ми маємо непрозору схему делегованих та власних повноважень органів місцевого самоврядування, які призводять до компетенційних спорів між органами місцевого самоврядування й органами виконавчої влади, що є наслідком несвоєчасного та неякісного надання публічних послуг громадянам.

На сучасному етапі загальної демократизації, розвитку інформаційних технологій, становлення громадянського суспільства та побудови спроможних територіальних громад в Україні, з урахуванням зазначеної проблеми, питання взаємодії місцевих органів виконавчої влади з органами місцевого самоврядування спроможних територіальних громад у сфері надання публічних послуг є актуальною і потребує глибокого вивчення.

**Аналіз останніх досліджень і публікацій.** Загальними питаннями щодо сутності публічних послуг та їх надання сьогодні займаються такі вітчизняні вчені як: Ю.Ю. Абраменко, К.В. Ніколаєнко, В.Б. Авер'янов, В.Т. Александров, В.М. Гаращук, І.Б. Коліушко, В.О. Серьогін, М.О. Баймуратов, В.С. Куйбіда, В.М. Сороко, В.Д. Полтавець та інші. Велику увагу цим питанням приділяли російські вчені, а саме: Мицкевич Л.К., Тихомиров Ю.О., Терещенко Л.О. Більшість із них зосереджують свою увагу на юридичних аспектах надання публічних послуг. Водночас поза увагою сучасних дослідників залишаються питання взаємодії місцевих органів виконавчої влади з органами місцевого самоврядування спроможних територіальних громад у сфері надання публічних послуг за сучасних соціально-економічних та політико-правових умов в Україні. Тому, зважаючи на відсутність відповідних досліджень у вітчизняній науці, вважаємо за необхідне розкрити основні аспекти взаємодії місцевих органів виконавчої влади з органами місцевого самоврядування спроможних територіальних громад у сфері надання публічних послуг.

**Формулювання мети статті.** Метою даної статті є дослідження взаємодії місцевих органів виконавчої влади з органами місцевого самоврядування спроможних територіальних громад у сфері надання публічних послуг в Україні та визначення оптимальних напрямів її вдосконалення.

**Виклад основного матеріалу дослідження.** На теперішній час будь-які послуги – це скерована на задоволення певних потреб особи діяльність, яка здійснюється за її зверненням. Публічні послуги – це всі послуги, що надаються публічним сектором або іншими суб'єктами за рахунок публічних коштів. Цей термін набагато ширший від терміну «державні послуги», так як їх можуть надавати державні і недержавні структури. У Концепції адміністративної реформи в Україні паралельно використовується і термін «управлінські послуги» [5]. При цьому особливої межі між ними не проводиться. Останнім часом найбільш уживаним став термін «адміністративні послуги», оскільки справедливо вважається, що категорія «управлінських послуг» вже має своє змістове навантаження в економічній науці [7, с. 117].

Хотілося б зазначити, що наразі відсутнє єдине законодавче визначення поняття «публічні послуги». Відповідно до Концепції розвитку системи надання адміністративних послуг органами виконавчої влади, схвалена розпорядженням Кабінету Міністрів України від 15 лютого 2006 р. № 90-р, публічними послугами визнаються усі послуги, що надаються органами влади, а також підприємствами і організаціями, які перебувають в їх управлінні [3]. У свою чергу, згідно із Проектом Концепції реформування територіальної організації влади в Україні публічною послугою є законодавчо регламентовані та цілеспрямовані дії органів публічної влади, підприємств, організацій, установ, які надаються для реалізації належних цим особам прав, їх законних інтересів, а також забезпечення виконання їх обов'язків [6].

Юридична наука також до останнього часу не приділяла уваги публічним послугам. Практично єдине визначення згаданого поняття запропоновано Ю.О. Тихомировим: «Публічні послуги означають юридично і соціально значущі дії на користь суспільства, держави і громадян» [8, с. 200]. З наведеного бачимо, що, наголос робиться не на тому, хто надає публічні послуги, а саме на тому, що вони собою представляють і в чий інтерес надаються.

Порівнюючи нормативне визначення поняття «публічні послуги» науковці трактують це поняття як суспільно значущу діяльність аргіогі чітко регламентовану законодавством, для якої характерним є добровільний інтерес споживача послуги та індивідуальний характер її надання будь-якій особі, яка має на це право або звертається за реалізацією своїх прав, свобод і законних інтересів, на рівних підставах безоплатно або в межах цін, визначених державою [1, с. 89].

Враховуючи викладені вище різні трактування визначення поняття «публічні послуги» та узагальнюючи їх пропонуємо таке розуміння даного поняття як суспільно-необхідну і значущу, законодавчо регламентовану діяльність органів державної влади, органів місцевого самоврядування спроможних територіальних громад, підприємств, установ, організацій, які перебувають в їх управлінні, на платній та безоплатній основі, спрямовану на задоволення потреб та запитів громадян, юридичних осіб та організацій для реалізації їх прав, свобод і законних інтересів.

Органи місцевого самоврядування, що представляють спільні інтереси територіальних громад сіл, селищ, міст, сьогодні не можуть надавати якісні публічні послуги та ефективно виконувати свої функції при цьому взаємодіючи з місцевими органами виконавчої влади з декількох причин.

По-перше, органи місцевого самоврядування різних рівнів у процесі здійснення своєї діяльності дублюють один одного повноваження, функції і завдання.

По-друге, вони не мають власних виконавчих органів. Окремі повноваження цих органів, відповідно до Конституції та законів України, беруть на себе місцеві державні адміністрації. Тому такі важливі питання, як управління об'єктами спільної власності територіальних громад, розподіл між ними коштів, які надходять з державного бюджету, та інші повноваження фактично зосереджені в руках місцевих держадміністрацій, а не органів місцевого самоврядування.

По-третє, повноваження районної й обласної рад є майже ідентичними, що суперечить основним принципам місцевого самоврядування.

По-четверте, законодавством не визначено механізм виявлення спільної думки територіальних громад сіл, селищ, міст з певного питання, а також отримання їхньої думки з приводу вирішення того чи іншого питання тощо.

По-п'яте, недосконало визначено правовий статус районних і обласних рад, що робить неможливим перерозподіл повноважень у системі місцевого самоврядування шляхом їх делегування сільськими, селищними та міськими радами для найбільш ефективної їх реалізації [4, с. 96-97].

Враховуючи все це, в процесі побудови спроможних територіальних громад, з метою усунення зазначених причин та покращення взаємодії місцевих органів влади з органами місцевого самоврядування та підвищення її ефективності, у Проекті Концепції реформування місцевого самоврядування та територіальної організації влади в Україні викладені основні вимоги щодо систематизації повноважень з надання публічних послуг органів місцевого самоврядування спроможних територіальних громад. На жаль, ці вимоги не увійшли до Розпорядження Кабінету Міністрів України «Про схвалення Концепції реформування місцевого самоврядування та територіальної організації влади в Україні» від 1 квітня 2014 р. № 333-р. Це:

- у ході передачі повноважень державою до органів місцевого самоврядування повинна враховуватися їх спроможність реалізувати ці повноваження;

- повинен надаватися достатній рівень фінансового забезпечення повноважень органів місцевого самоврядування;

- визначення повних та вичерпних обов'язкових повноважень органів місцевого самоврядування базового, районного та обласного рівнів з обов'язковим застосуванням принципу субсидіарності;
- формування повноважень місцевих органів виконавчої влади має здійснюватися після визначення повноважень на кожному рівні місцевого самоврядування;
- повноваження до органів місцевого самоврядування мають передаватися державою, якщо на відповідному рівні створено представницькі органи місцевого самоврядування та підпорядковані їм виконавчі органи;
- законодавче визначення стандартів послуг (адміністративних та соціальних), що надаються на кожному рівні місцевого самоврядування;
- встановлення індикаторів, критеріїв оцінки якості надання послуг [6].

Враховуючи вище викладене, для ефективної взаємодії місцевих публічних органів влади у сфері надання публічних послуг існує потреба у впровадженні певних стандартів і процедур, типових для місцевих органів виконавчої влади і органів місцевого самоврядування (за територіальною ознакою, розподілом повноважень і їх делегуванням). Одним із таких стандартів є система управління якістю, що практичної точки зору є інструментом, за допомогою якого органи публічної влади можуть поліпшувати свою діяльність і якість надання публічних послуг громадян. Ця система являє собою сукупність таких аспектів: ресурси, персонал, організаційна структура, що впливають на якість кінцевої продукції [2, с. 64]. Система управління якістю передбачає розроблення і застосування стандартів щодо управління ресурсами, персоналом, інфраструктурою; надання послуг; визначення рівня задоволеності споживачів; ведення документації; планування і прогнозування тощо.

Впровадження наскрізної системи управління якістю за територіальною ознакою, на наш погляд, дасть змогу:

- розробити і затвердити на загальнодержавному рівні єдині стандарти (з можливістю їх коригування з урахуванням специфіки регіону) надання публічних послуг, що не тільки оптимізує бюджетну систему;
- уникнути недоцільного розподілу повноважень між місцевими публічними органами;
- використовувати сильні та долати слабкі сторони двох гілок публічного управління при їх взаємодії у сфері надання публічних послуг.

Отже, можна зробити висновок, що локальна організація влади в нашій державі побудована таким чином, що існує пряма взаємодія місцевих органів виконавчої влади з органами місцевого самоврядування у сфері надання публічних послуг. Але наразі виникають питання її доцільності, необхідності та ефективності у процесі досягнення тих цілей, які ставить перед собою Україна на шляху реформування місцевого самоврядування, особливо, побудови спроможних територіальних громад.

Для підвищення ефективності такої взаємодії є впровадження системи управління якістю, побудованою з урахуванням особливостей регіонів і територіальною ознакою, чітким розподілом повноважень та їх делегуванням. Запровадження цієї системи урегулює комплекс повноважень місцевих органів виконавчої влади та органів місцевого самоврядування, дозволить уникнути дублювання та конкуренції компетенцій, тим самим забезпечить якісне надання публічних послуг. Також необхідно посилити контроль та внутрішній адміністративний аудит у системі місцевих публічних органів.

За умов дотримання цих всіх положень взаємодія місцевих органів виконавчої влади з органами місцевого самоврядування спроможних територіальних громад набуде ознак раціональності, ефективності та економічності.

#### Література:

1. Венедіктова І.В. Юридична природа публічних послуг / І.В. Венедіктова // Вісник Харківського національного ун-ту. Серія: Право. – 2009. – № 841. – С. 88-91.
2. Ільїнська Т.В. Досвід надання якісних послуг органами державної влади в Автономній Республіці Крим / Т.В. Ільїнська // Вісн. держ. служби України. – 2008. – № 4. – С. 63-66.
3. Концепція розвитку системи надання адміністративних послуг органами виконавчої влади: Розпорядження Кабінету Міністрів України від 15 лютого 2006 р. № 90-р / Єдиний веб-портал органів виконавчої влади України – <http://www.kmu.gov.ua/kmu/control/uk/publish/article?/>.
4. Кравченко Т.А. Реформування системи місцевого самоврядування в контексті адміністративно-територіальної реформи: теоретичні та прагматичні питання / Т.А. Кравченко // Держава та регіони: Науково-виробничий журнал. Серія державне управління. – 2012. – № 1. – С. 94-98.
5. Про заходи щодо впровадження Концепції адміністративної реформи в Україні: Указ Президента України від 22 липня 1998 р. № 810/98. – [Електронний ресурс]. – Режим доступу: <http://zakon2.rada.gov.ua/laws/show/810/98?nreg=810%2F98&find=1&text=%EF%EE%F1%EB%F3%E3%E8&x=0&y=0>.
6. Проект Концепції реформування місцевого самоврядування в Україні, підготовлений Всеукраїнською асоціацією органів місцевого самоврядування «Асоціація міст України» [Електронний ресурс]. – Режим доступу: <http://municipal.gov.ua/articles/show/module/default/article/116>.
7. Тимошук В.П. Адміністративна процедура та адміністративні послуги. Зарубіжний досвід і пропозиції для України / В.П. Тимошук. – К.: Факт, 2003. – 496 с.
8. Тихомиров Ю.А. Публичные услуги и право: Науч.-практ. пособ. / Под ред. Ю.А. Тихомирова. – М., 2007. – 414 с.

**Науковий керівник:** доктор наук з державного управління, Ємельянов Володимир Михайлович.

## СЕКЦІЯ: ЕКОЛОГІЯ

Юрій Караван  
(Львів, Україна)

### ЕКОЛОГІЯ ДУШІ – ЯКІСНИЙ РІВЕНЬ ДУХОВНОГО РОЗВИТКУ

Шкідливі забруднення, техногенні аварії, природні катаклізми. Все це становить загрозу і збитки для людей. Тому зараз усі переймаються питанням екології. Майже у кожному уряді є партія «зелених», екологічні проблеми обговорюються на зборах всесвітніх організацій мало не щодня, заможні люди та «зірки» вкладають кошти у створення благодійних фондів допомоги, на усіх товарах з'являються маркування «чисто екологічно» та «без ГМО». То що ж це: пробудження свідомості людей чи мода на екологію?

У наш час багато говорять про екологію та захист навколишнього середовища. Люди стурбовані "глобальним потеплінням" і розривом озонової оболонки, прагнуть "залатати" озонову діру над Антарктидою. Нас закликають берегти атмосферу, оскільки її здоровий стан безпосередньо пов'язаний зі здоров'ям людини. Лікарі закликають берегти серце, зуби та інші структури тілесного організму.

Юристи та працівники правопорядку радять берегти особисту і суспільну власність від злодіїв. З цією метою в оселях і автомобілях рекомендують встановлювати електронні системи сигналізації та відеоспостереження. Правда, люди, нечисті на руку, знаходять шляхи відключення цих систем і виведення їх з ладу.

Сильні світу цього почали вкладати свої статки в екологічні акції та природоохоронні організації. Та вся ця активна діяльність наших славетних благодійників починається лише тоді, коли вже виникла якась катастрофа і людство потерпає від її наслідків? Таким чином, їхня турбота про довкілля планети – це чергова забаганка моди серед розбещеної еліти.

Екологія – це найголовніша наша проблема. Стан навколишнього середовища погіршується щодня. Ми їмо безліч генемодифікованих продуктів, вплив яких на організм невідомий, чистої їжі майже не бачимо, купатися в річках стає небезпечно, пити «чисту» колодязну воду неможливо... Які виростають наші діти? З цілим букетом хронічних захворювань, проблеми майже у всіх починаються від дня народження, фармацевтична галузь розвивається гігантськими темпами (адже практично здорової людини вже не знайдеш!), молочні продукти дитячого харчування не відповідають стандартам і нормам якості. Таких прикладів можна навести безліч.

В чому ж основна причина цієї страшної ситуації? Перш за все, в тому, що в нас відсутня відповідна ідеологія. Основні принципи, які панують в Україні, спрямованні на збагачення окремої купки людей будь-яким шляхом, не зупиняючись ні перед чим. Про моральні цінності вже давно ніхто не згадує, все покладено на вівтар матеріальних. Ідеологія насильства, пияцтва, наркоманії та розбещеності буває всюди: з екранів телевізорів, шпальт газет і журналів, а про Інтернет і казати не потрібно. Що там бачить людина?!

Найголовніша причина розрухи полягає в тому, що частково порушена, а в більшості випадків зруйнована екологія людської душі. Екологічна криза, безумовно, пов'язана з моральним станом суспільства. Недаром глибока тривога з цього приводу охопила сьогодні багатьох мислителів, вчених, громадських та релігійних діячів.

Екологічні проблеми по суті носять антропологічний характер, оскільки породжені людиною, а не природою. Тому відповіді на багато питань, що поставлені кризою оточуючого середовища, містяться, в основному, в людській душі, а не в сферах економіки, природничих наук, техніки.

Єдиний вихідом є популяризація високої екології душі, виховання, якої має починатися з раннього дитинства. Така спрямованість повинна стати основною нормою для керівництва держави. Людина має добре розуміти і відчувати свою землю, державу – все, що її оточує. Поважати батьків, цінити свою родину, адже з цього починається Батьківщина. Виховання екології душ повинно стати державною ідеологією та вирішуватися на всіх рівнях.

Потрібно повернути інтерес молоді до класичної літератури, адже те, що викладене на прилавках виховує в молодих людей тільки негативні риси. Нове покоління виростає обкрадене з точки зору духовних цінностей.

То з кого ж бере початок справжня екологічна свідомість? З молоді, адже вона є поколінням майбутнього, людьми, яким ще далі жити на цій планеті. А звідки ця свідомість береться? З душі. Можна багато говорити про глобальні проблеми людства та всесвітні катаклізми, а починати щось робити слід з себе. Ми нікого не примусимо змінитись, але якщо кожен змінить себе, то зміниться і поведінка всього суспільства. Що може зробити молода людина для екології планети? Так само, почати з власної екології, бо ми є складовою всесвітньої екології.

Які конкретні дії може зробити молода людина? Ну, хоча б, не смітити. Як би банально і смішно це не звучало, але якщо ви викинете поліетиленовий пакетик у смітник, на планеті стане набагато чистіше, адже, як відомо, поліетилен розкладається через більш ніж 300 років, а пластик – ще довше, ніж радіонукліди. Віднесіть списані зошити у пункт прийому макулатури, і ви збережете одне дерево. Ці, здавалося б, дрібниці забирають мало часу, але приносять багато користі.

Яким чином можна поліпшити власну екологію? Екологія – це чистота і природність. Отже, варто дотримуватись елементарних правил гігієни, вживати в їжу лише корисні і необхідні продукти харчування,

раціонально використовувати час для праці і відпочинку, відмовитись від шкідливих звичок, займатися фізичними вправами. Яке відношення до екології мають всі ці поради? Вони забезпечують здорове функціонування людського організму. Знову-таки, коли молодь буде здоровою, все суспільство складатиметься зі здорових осіб.

Екологія душі – це якісний рівень особистого духовного розвитку кожної людини. Рівень освіти і виховання є початковим етапом формування духовної екології, тобто духовної чистоти. Багато людей страждає від забруднення власної душі. Ми дивимось беззмислове кіно, читаємо жовту пресу, обмінюємо визнане мистецтво на сумнівні розваги. Таким чином ми забруднюємо власну екологію. Як можна це виправити? Найефективнішим методом є залучення до творчості і мистецтва. Не всі люблять читати і відвідувати галереї. Однак зараз є всі можливості, щоб поєднати цікаве з корисним. Та хоча б просто прогуляйтеся з друзями по місту. Ви впевнені, що ви досить добре знаєте рідне місто та свою країну? Розвиватися можна і завдяки спілкуванню з цікавими людьми. Допомагає у цій справі і релігія. Існує багато добровільних молодіжних організацій, які регулярно влаштовують акції допомоги довкіллю та пропагандують пробудження екологічної свідомості. Використовуйте свій час для справ, що підвищують загальний розвиток і водночас не будуть нудними для вас, і ви матимете здорову екологію душі.

Можна подумати, що це якісь дрібниці, а треба мислити глобально. Однак велике і глобальне складається із маленьких дрібниць. Тож задумайтесь: може, кожній людині (а особливо молодій) виконувати ці маленькі дрібниці, ніж потім думати, що робити з чимось глобально катастрофічним.

Ще раз пригадаємо екологічні приписи для нашого внутрішнього світу. "...Послухайте, й житиме ваша душа", – говорить Господь (Ісаї 55:3). "... Тому свого духа пильнуйте" (Малахії 2:15). "Стережіться за душі свої" (Єремії 17:21).

"Бог же не є Богом мертвих, а живих, бо всі в Нього живуть" (Луки 20:38). Тому, якщо ми стривожені загрозою для тіла з боку радіації, азбесту (шкідливий екологічний фактор), і пестицидів, то, тим більше, нам слід турбуватися про екологічно чисті продукти для душі.

Французький письменник Антуан де Сент-Екзюпері писав: «Усі ми пасажери одного корабля, що називається Земля». Тому священний обов'язок усіх нас полягає у постійній турботі про благо нашого спільного дому, про його майбутнє. Обережно, чутливо, з любов'ю ставитися слід не лише до людини, а й до природи. Ставлення до природи є ознакою моральності й мірилом рівня культури людини.

Природа завжди потребує нашої допомоги. Допомагаючи природі, ми насправді просто повертаємо борги, відшкодовуючи те, що взяли ми або наші попередники: насаджуймо дерева, вичищаймо джерельця, підгодовуймо птахів тощо. А відпочиваючи на природі, просто не забуваймо прибирати за собою, так само як ми прибираємо у себе в кімнаті чи на подвір'ї.

Необхідно твердо триматися принципів духовної екології, остерігаючись всіх шкідливих гріховних факторів, покінчивши з шкідливими звичками, віддаляючись від усякого роду зла. У цьому полягає велике мистецтво бути здоровими духовно. "Сам Бог миру нехай освятить вас цілком досконало, а непорушний дух ваш, і душа, і тіло нехай непорочно збережені будуть на прихід Господа нашого Ісуса Христа!" (1 Солунян 5:23).

У «екологію душі» входять такі поняття, як добро, зло, щедрість, жадібність та інші. Душу також визначають наші думки, слова, вчинки; по них можна судити про людську душу. Чистота душі проявляється в її вчинках, мові. Якщо людина ввічлива, спокійна, добра і щаслива, то її душа є чистою. Але є люди, які не поважають інших, лихословлять, не дотримуються суспільних норм, порушують права людини і закони держави. Такі люди не чисті душею.

«Душевна екологія» – це справа самої людини. Якщо людина чиста душею, вона ніколи не зійде зі шляху правди, але таких людей менше. Про чистоту душі може говорити віра людини. Людина, що дотримує закони божі, буде чистою душею. Хоча є атеїсти, про яких не можна сказати що вони є злими, ніщо не поважають і ненавидять всіх і все підряд. З іншого боку, віру часто використовують не за призначенням. Так звані терористи видають свої злочини за «джихад» – священну війну, яку ведуть в разі зазіхань на віру. Чистота душі залежить від самої людини, ніхто не має права навязувати їй віру, погляди, думки, поняття.

Перш ніж вирішувати проблеми екології, люди повинні змінити свої погляди на світ, а це означає, в свою чергу, що необхідно змінити їх погляд на самих себе. Доки це не буде зроблено, всі природоохоронні проекти, не зважаючи на найкращі наміри, не будуть давати ніякого ефекту: адже ми будемо боротись з симптомами, а не з причинами.

Антропогенна основа екологічних проблем показує, що люди змінюють навколишній світ у відповідності до свого внутрішнього світу, а тому перетворення природи повинно розпочинатись з перетворення душі.

Якщо людство побачить головну небезпечну причину в зруйнуванні, а в подальшому в загибелі фізичного світу внаслідок порушення законів природи і буде протистояти їй, тоді найголовніше завдання екології буде виконане, оскільки швидкість деструктивних сил сповільниться.

Ольга Корнеева  
(Астана, Казахстан)

## ПОКАЗАТЕЛИ ЭКОЛОГИЧЕСКОГО СОСТОЯНИЯ И ЗДОРОВЬЯ НАСЕЛЕНИЯ АКМОЛИНСКОЙ ОБЛАСТИ

Залог успешного развития государства в первую очередь заключается в его трудовых ресурсах. И здесь следует говорить не только о численности и плотности населения, но и о популяционном здоровье. Для этого необходимо своевременное и постоянное проведение мониторинга и оценки состояния окружающей среды. В качестве критериев оценки служат показатели естественного ненарушенного состояния природных комплексов или фоновые параметры среды. Нормативные показатели, характеризующие меру возможного воздействия на природу, устанавливаются на основе специальных исследований или в результате экспертных оценок. Исключить попадание вредных веществ в окружающую среду в силу экономических и технологических причин невозможно, поэтому приходится вводить нормы предельно допустимых концентраций (ПДК) вредных веществ. Все существующие нормы ПДК представляют собой компромисс между допустимым и реально существующим уровнем загрязнения атмосферы, гидросферы и литосферы. Для оценки состояния природной среды используют экологические критерии, которые рассматриваются как мера антропогенного воздействия на экосистемы и ландшафты [1, с. 98].

Правительство Республики Казахстан предусматривает снижение неблагоприятного воздействия окружающей среды на здоровье населения в рамках ведения политики устойчивого развития, один из пунктов ее достижения – оценка экологического риска и формирование программ по его снижению [2, с. 17]. Экологическая обстановка на территории Казахстана имеет региональные особенности. В данной работе мы определяем экологическое состояние территории Акмолинской области, а также его возможное влияние на состояние здоровья жителей. В целом экологическое состояние региона оценивается как удовлетворительное. Основными источниками выбросов загрязняющих веществ воздушного бассейна в Акмолинской области являются предприятия теплоэнергетики и горнодобывающей отрасли. Выбросы данных предприятий в атмосферу составляют более 100 тыс. тон в год, более 50% которых приходится на теплоэнергетику. Контроль над состоянием воздушного бассейна на урбанизированных территориях из-за отсутствия постов Казгидромета и ведомственной лаборатории производится не регулярно [3].

Территория области составляет 14 622 тыс. га, где поверхностными водными источниками занято 446,8 тыс. га, т.е. 3 % от общей площади. Острыми проблемами являются обмеление и загрязнение озер, избыточная рекреационная нагрузка объектов природной среды. Отсутствие централизованных систем канализации и ливневых стоков в населенных пунктах и здравницах, расположенных по берегам озер и рек, влечет за собой сооружение многочисленных локальных сборников сточных вод, и создает угрозу их переполнения и загрязнения окружающей среды. В пределах Акмолинской области значения индекса загрязнения воды (ИЗВ) для реки Ишим составляет 1 – 2.2, при среднем – 1.1, соответственно – 3 класс, умеренно загрязненная. Вода Вячеславского водохранилища при значениях ИЗВ 0,55 – 1, относится ко 2 классу – чистая. Вторая крупная река – Нура, при среднем значении ИЗВ 2,1, относится к 3 классу – умеренно-загрязненная. Основными загрязнителями рек Ишим, Нура, Чаглинка являются ливневые стоки с территорий населенных пунктов, а так же минеральные и органические удобрения, смываемые талыми, дождевыми водами с водосборных площадей. Основными загрязнителями озер являются населенные пункты и промышленные предприятия, находящиеся на площади водосбора. Другим фактором, влияющим на ухудшение качества воды, является площадной смыв пахотных земель. В результате хозяйственной деятельности человека – безвозвратно изъятых объемов воды, загрязнения органическими веществами и бытовым мусором, произошло ухудшение качества воды, интенсивное развитие водорослей, с последующим интенсивным заилением и обмелением озер.

Отвод сточных вод в городах и районных центрах осуществляется в накопители, кроме города Степногорска, где очищенные стоки после станции биологической очистки сбрасываются в реку Аксу. Часть стоков в городе Кокшетау подвергается очистке, остальная часть смешивается с очищенной и отводится в накопитель Мырзакольсор. Отведения сточных вод Кокшетау и районных центров в накопители чревато экологическими последствиями; есть угроза прорыва накопителей и затопления сельхозугодий, так как многие накопители достигли критической отметки. Качественный состав сточных вод накопителей в районных центрах не производится.

На территории Акмолинской области имеется 547 полигонов твердых бытовых отходов, 18 из которых узаконены и имеют полный перечень проектно-нормативной документации в соответствии с санитарными и экологическими нормами и требованиями. Полигоны в городах Кокшетау, Степногорск и Щучинск обустроены и обеспечены техникой для захоронения отходов. Имеется также 7 хвостохранилищ: из них 3 на балансе АО «Казахалтын» (Степногорск), 3 принадлежат – ТОО «Степногорскому горно-химическому комбинату» (Степногорск) и 1 хвостохранилище – ОАО «Васильковский ГОК» (Кокшетау). Особо отрицательным фактором, влияющим на состояние окружающей среды, является пыление сухих пляжей хвостохранилищ предприятий горно-перерабатывающей промышленности. В составе хвостов содержатся радиоактивные и химически токсичные элементы. Производственные отходы в настоящий момент не перерабатываются в виду отсутствия высокорентабельных технологий на территории области.

Шламы промышленных предприятий не содержат в своем составе полезных компонентов, пригодных для извлечения, поэтому они не перерабатываются, а захораниваются [3].

Радиационная обстановка на территории области за 2010-2013 годы отмечается как стабильная, случаев радиационных аварий за данный период не зарегистрировано. Обеспечение радиационной безопасности населения от воздействия ионизирующих излучений, обусловленных загрязнением окружающей среды радиоактивными веществами, достигается выполнением требований санитарного законодательства, своевременность и полнота соблюдения которого осуществляется предупредительным санитарным надзором и текущим контролем. В целом по области значения гамма – фона на протяжении многих лет не меняются. Наиболее высокие показатели по сравнению с другими районами отмечаются в Сандыктауском, Буландинском (до 0,20 мкР/час), Бурабайском районах и городе Кокшетау (до 0,19 мкР/час) Превышение допустимого уровня – 0,3 мкР/час не выявлено [4, с. 239].

Численность населения по области в 2013 году составляет 732,7 тысяч человек, в городской местности – 344,2 тыс. человек и в сельской местности – 388,5 тыс. человек. Плотность населения области – 5,0 человек на 1 кв. км. Естественный прирост на 1000 человек составляет 6,58. Ожидаемая продолжительность жизни населения достигла 69,69 лет [5].

В настоящее время одной из актуальных задач, стоящих перед здравоохранением республики, является реализация мер по улучшению и дальнейшей стабилизации санитарно-эпидемиологической ситуации в стране и улучшению общественного здоровья. В результате принимаемых государством мер в последние годы прослеживается позитивная динамика состояния санитарно-эпидемиологической ситуации, как на республиканском уровне, так и на областном. К примеру, показатели заболеваемости туберкулезом снизились – на 10,4 % (с 78,8 на 100 тыс. населения до 70,6), смертности от болезней системы кровообращения на 14,9% (с 228,2 на 100 тыс. населения до 194,1), младенческой смертности – на 7,3% (с 10,9 на 100 тыс. населения до 10,1) [6].

В Казахстане за последние 5 лет заболеваемость бронхиальной астмой увеличилась в 2,2 раза. Образаемость по данной нозологии по ряду областей возросла: в Акмолинской (90,5 случая на 100 тыс. населения), Северо-Казахстанской (60,7), Костанайской (50,4), Южно-Казахстанской области (42,8). С каждым годом количество хронических больных, особенно впервые обратившихся за медицинской помощью, продолжает неуклонно расти по всем возрастным группам: дети, подростки и взрослое население. Число больных, обратившихся в лечебные учреждения по поводу бронхиальной астмы, возрастает ежегодно на 7-8%. Заболеваемость, выявляемая при медицинских осмотрах, превышает уровень заболеваемости по образаемости, в среднем, по республике в 3 раза, при этом отмечается тенденция к ежегодному росту аллергической патологии верхних дыхательных путей [7, с. 4].

Большой группой экпатологий, т. е. болезней, связанных с неблагоприятной средой, являются природноочаговые заболевания, имеющие конкретные территории распространения. Крупные территории, характеризующиеся специфическими особенностями состава биосреды, влияют на видовой состав биоты и на здоровье людей. Акмолинская область имеет биогеохимические особенности: подземные воды обогащены фтором, недостаток йода в почвах и водах, на фоне этого появились эндемические болезни – проблемы с щитовидной железой, флюороз [8].

Следует отметить, что загрязнения воздушного, водного бассейнов и почвенного покрова не останутся незамеченным для населения. Из истории известно множество примеров эпидемий, причины которых связаны с деятельностью человека и отсутствием внимания к загрязнению окружающей среды: так, с ростом промышленности после Второй мировой войны, можно выделить эпидемию Минамата в Японии, связанную с отравлением рыбы отложениями ртути; аварию на швейцарском предприятии и выброс диоксинов в воздух, в результате чего итальянский город Севезо превратился в город призрака; вспышка «коровьего бешенства» в Великобритании и т.д. Результатом развития промышленности, транспорта и теплоэнергетики является выброс веществ, которые не просто попадают в организм человека, но и имеют свойство накапливаться в нем, например: кадмий, свинец, ртуть и т.д. Попадая в организм через дыхательные пути, кожу, пищу и воду, вызывают различные проблемы органов дыхания, кровообращения, пищеварительной и сердечнососудистой систем и т.д. На территории области нет предприятий перерабатывающих твердые бытовые и промышленные отходы, что значительно повышает риск химического стресса и заболеваемости для населения региона. Особенно отмечается проблема водных ресурсов региона: ненаалаженная централизованная система канализации и очистки сточных вод, отсутствие контроля качества воды в накопителях и локальных выгребях, а также риск их перенаполнения и прорыва создают угрозу не только химического заражения для населения, но и биологического, так как не исключено присутствие в воде листерий, сальмонелл, E.coli, стафилококков и т.д. Таким образом, следует обратить внимание на возможную проблему, и решить ее уже сейчас, разрабатывая не только программы по развитию промышленности, бизнеса, сельского хозяйства, но и программы экологической направленности, которые бы позволили изучить и оценить экологическую ситуацию региона, а также повысить ответственность руководителей предприятий и экологическую грамотность населения.

#### **Литература:**

1. Ашихмина Т.Я. Экологический мониторинг: учебно-методическое пособие – Москва: Академический проект, 2006. – 416 с.
2. Концепция перехода Республики Казахстан к устойчивому развитию на 2007-2024 годы от 14 ноября 2006 года №216.



3. Оперативная отчетность о реализации стратегического плана государственного органа ГУ «Управление природных ресурсов и регулирования природопользования Акмолинской области» на 2011-2015 годы, утвержденного Постановлением акимата Акмолинской области от «28» декабря 2010 года № А-1/529
4. Состояние природных ресурсов и окружающей среды в Республике Казахстан. Книга 2. Экологическое состояние областей Республики. – Кокшетау, 2001. – 356 с.
5. <http://www.akmola.stat.kz/dinamika/dinamikadem.htm>
6. <http://minregion.gov.kz/rus/map>
7. Бармагамбетова А.Т. «Организация медицинской помощи больным с бронхиальной астмой». – Атырау: 2013. – 5 с.
8. <http://ecology-portal.ru/publ/11-1-0-704>

**Научный руководитель:**

кандидат биологических наук, доцент Инкарова Жансулу Ишановна.

**Татьяна Молодечкина  
(Новополоцк, Беларусь)**

### **ПОРИСТАЯ КЕРАМИКА ДЛЯ СОЗДАНИЯ ФИЛЬТРОВ**

При тонкой очистке жидких и газовых сред в различных отраслях промышленности, коммунальном хозяйстве все большее применение находят керамические мембранные фильтры. Это обусловлено их высокой коррозионной стойкостью, стабильностью геометрических размеров, способностью работать при повышенных температурах, стойкостью к воздействию бактерий, длительным ресурсом работы и возможностью многократной регенерации. Несмотря на хрупкость и относительно высокую стоимость керамических мембран, они быстро окупаются за счет высоких эксплуатационных показателей и длительного срока службы (до 10 лет и выше вместо 1 года для полимерных мембран) [1, с. 16], [2, с. 35]. В связи с этим интерес к созданию изделий из пористой керамики в последние годы сильно возрос, что обуславливает необходимость изучения механизмов образования пор, условий синтеза пористых изделий. Наши исследования были направлены на изучение керамики на основе оксидов титана, олова, алюминия.

Известно, что керамика представляет собой сочетание твердого вещества (кристаллического и стекловидного) с пустотами (порами). Количество пор, их размер и характер распределения оказывают значительное влияние на основные свойства керамических изделий и материалов. Например, механическая прочность керамики зависит не только от общей пористости, но и от размера пор, равномерности их распределения по объему материала. С увеличением пористости механическая прочность керамики значительно уменьшается за счет увеличения количества дефектов структуры и снижения прочности связей. Поскольку изделия из керамики могут эксплуатироваться в условиях повышенной влажности, то возможна ситуация, когда поры заполняются влагой, например водой. Во время эксплуатации такой керамики при отрицательных температурах снижается механическая прочность материала. Поры относятся к внутренним, объемным дефектам. Незапланированные поры могут изменить характеристики материала в худшую сторону: например, сделать его менее подверженным коррозии. Пористость также влияет на теплопроводность, звукопроницаемость керамических изделий.

Как правило, форма пор в керамических материалах различная. Можно выделить поры закрытые (жидкость и газы в такие поры не проникают), открытые (возможно заполнение пор жидкостью и газами). Открытые поры могут быть двух видов: тупиковые (заполняемые жидкостью и газом, но не влияющие на проницаемость керамики) и каналобразующие (открытые с обоих концов поры, создающие поровые каналы) [3, с. 24].

При формировании образцов керамики мы учитывали, что размер пор можно регулировать изменением размера частиц исходной шихты, составом шихты, условиями термической обработки. Наличие органического связующего при сушке и обжиге способствует снятию внутренних напряжений и увеличению пористости. Пластификаторы добавляли для предотвращения растрескивания при усадке образцов во время выгорания связующего.

В качестве исходных компонентов для получения пористых керамических образцов в работе использовались порошки  $TiO_2$ ,  $SnO_2$ , полученные золь-гель методом, и порошки оксидов  $Al_2O_3$ ,  $SiO_2$  заводского производства. Для формирования пористой структуры нами использованы добавки порообразующих веществ. Из перечня таких веществ мы выбрали  $NH_4Cl$  и  $Al(NO_3)_3$ . Для лучшего формования образцов использовали связку, крахмал, который выгорает в процессе отжига. Таким образом, порообразование обусловлено количеством основного порообразующего вещества, так как количество крахмала во всех образцах одинаково. Состав образцов представлен в таблице 1.

Таблиця 1

№ образца	Состав	Порообразующая добавка	Массовая доля порообразующей добавки, %
6	Al <sub>2</sub> O <sub>3</sub> + SiO <sub>2</sub>	отсутствует	
7	Al <sub>2</sub> O <sub>3</sub> + SiO <sub>2</sub>	NH <sub>4</sub> Cl	10 – 30
8	Al <sub>2</sub> O <sub>3</sub> + SiO <sub>2</sub>	Al(NO <sub>3</sub> ) <sub>3</sub>	10 – 30
9	Al <sub>2</sub> O <sub>3</sub> + SnO <sub>2</sub>	отсутствует	
10	Al <sub>2</sub> O <sub>3</sub> + SnO <sub>2</sub>	NH <sub>4</sub> Cl	10 – 30
11	Al <sub>2</sub> O <sub>3</sub> + SnO <sub>2</sub>	Al(NO <sub>3</sub> ) <sub>3</sub>	10 – 30
12	Al <sub>2</sub> O <sub>3</sub> + TiO <sub>2</sub>	отсутствует	
13	Al <sub>2</sub> O <sub>3</sub> + TiO <sub>2</sub>	NH <sub>4</sub> Cl	10 – 30
14	Al <sub>2</sub> O <sub>3</sub> + TiO <sub>2</sub>	Al(NO <sub>3</sub> ) <sub>3</sub>	10 – 30

Технология формирования образцов пористой керамики схожа с технологией формирования керамических образцов, описанной в [4].

Существующие методы определения пористости керамических материалов отличаются точностью измерений, используемым оборудованием, сложностью, стоимостью и спецификой применения для различных видов керамики. Поэтому исходя из конкретных условий работы и наличия необходимого оборудования мы использовали косвенные методы определения пористости. Так, оценку пористости мы проводили по измерению плотности материала (истинной, кажущейся, относительной) и водопоглощения. Методика измерения водопоглощения изложена в ГОСТ 473.3-81 «Изделия химически стойкие и термостойкие керамические. Методы определения водопоглощения». Определение плотности проводили по методике [5].

Результаты измерений и расчетов показали, что кажущаяся плотность образцов составила от 1,03 до 1,94 г/см<sup>3</sup> (усредненное значение для всех образцов). Для образцов состава (Al<sub>2</sub>O<sub>3</sub> + SiO<sub>2</sub>) значение кажущейся плотности менялось от 1,03 г/см<sup>3</sup> до 1,173 г/см<sup>3</sup>. Образцы состава (Al<sub>2</sub>O<sub>3</sub>+ SnO<sub>2</sub>) имели кажущуюся пористость от 1,37 г/см<sup>3</sup> до 1,94 г/см<sup>3</sup>. Кажущаяся пористость образцов состава (Al<sub>2</sub>O<sub>3</sub>+ TiO<sub>2</sub>) менялась от 1,45 г/см<sup>3</sup> до 1,75 г/см<sup>3</sup>. Большее значение пористости было выявлено у образцов, в состав которых ввели в качестве порообразующей добавки NH<sub>4</sub>Cl.

Водопоглощение образцов составляло от 5 до 15 %. Максимальное водопоглощение получено для образцов состава (Al<sub>2</sub>O<sub>3</sub> + SiO<sub>2</sub>). При этом увеличение количество порообразователя от 0 до 30 % приводило к росту водопоглощения всех образцов.

По результатам проведенных исследований можно сделать выводы, что введение в состав керамики порообразователей NH<sub>4</sub>Cl и Al(NO<sub>3</sub>)<sub>3</sub> привело к формированию пористых структур. Увеличение количество порообразователя от 0 до 30 мас. % приводило к увеличению пористости образцов всех составов. При этом большую пористость имели образцы, в состав которых был введен NH<sub>4</sub>Cl. Наибольшее значение пористости было получено для образцов состава (Al<sub>2</sub>O<sub>3</sub> + SiO<sub>2</sub>). При введении в состав шихты порообразователя NH<sub>4</sub>Cl пористость составляла 17%. Как нам кажется, это объясняется тем, что исходные порошки имели большую твердость и соответственно худшую прессуемость. В результате высокотемпературного отжига этих образцов сформировались более рыхлые структуры, что способствовало лучшему удалению продуктов распада порообразователя. И как результат, образцы имели большую пористость.

Проведенные исследования позволят изготавливать структуры с необходимой пористостью, которые могут быть применены в качестве фильтров, мембран в устройствах очистки жидкостей, газов.

#### Литература:

1. Пористая проницаемая керамика для фильтрующих элементов установок очистки горячих газов от пыли/Б. Л. Красный, В. П. Тарасовский, А. Ю. Вальдберг, Т. О. Казначеев //Стекло и керамика. – 2005. – № 5 – С. 14-18.
2. Чернышев Л. И. Анализ гидравлических свойств проницаемых материалов с бимодальной пористостью //Порошковая металлургия. – 2005. – № 3-4. – С. 31-40.
3. Каграманов Г. Г., Назаров В.В., Чупис Р.А. Получение и свойства ультрафильтрационных керамических мембран // Огнеупоры и техническая керамика. 2001. № 3. С. 22 – 25.
4. Е.В. Трахимович, Е.В. Вейтко, М.О. Молодечкин. Получение и свойства керамических оксидных материалов // Труды молодых специалистов Полоцкого государственного университета. Промышленность. Информационные технологии. Машиностроение и материаловедение. Приборостроение. Химическая технология. Охрана труда – Новополоцк, 2013, – Выпуск 68, С. 153-156.
5. ГОСТ 2409-95. Огнеупоры. Метод определения кажущейся плотности, открытой и общей пористости, водопоглощения. М.: Издательство стандартов, 2002.

**СЕКЦІЯ: ЕКОНОМІКА****Дмитро Артеменко  
(Київ, Україна)****ОСОБЛИВОСТІ ВИЗНАЧЕННЯ СТАВКИ КАПІТАЛІЗАЦІЇ ПРИ ОЦІНЮВАННІ КОМЕРЦІЙНОЇ НЕРУХОМОСТІ В УКРАЇНІ**

Перехід до ринкових відносин в Україні зумовив потребу в об'єктивній оцінці нерухомого майна, зокрема, комерційної нерухомості. Основним підходом при оцінюванні комерційної нерухомості є дохідний підхід. У рамках цього підходу розрізняють два методи: метод прямої капіталізації доходу, який передбачає рівновеликі надходження доходів протягом всього прогнозного періоду, і метод непрямой капіталізації доходу (дисконтування грошового потоку), що передбачає змінні у часі надходження доходів протягом прогнозного періоду [2, с. 4]. Важливою проблемою нині для інвесторів та оцінювачів нерухомості є визначення ставок дисконтування та капіталізації, особливо в умовах кризи.

Поставлена мета зумовлює необхідність розгляду сутнісних ознак кожного з методів визначення ставок капіталізації. Ставка капіталізації характеризує норму доходу на інвестований капітал (власний та/або позиковий) і норму його повернення [1, с. 4].

Існує декілька методів визначення ставки капіталізації:

- метод кумулятивної побудови;
- метод визначення ставки капіталізації з урахуванням відшкодування капітальних витрат;
- метод ринкової екстракції (вижимки).

Метод кумулятивної побудови заснований на додаванні компонентів:

- безризикової ставки;
- компенсації за ризик вкладання коштів;
- компенсації за низьку ліквідність;
- компенсації на інвестиційний менеджмент;
- поправки на прогнозоване підвищення або зниження вартості нерухомості.

Перевага цього методу полягає у простоті застосування. Недоліками є: невідповідність жодного активу вимогам, що висуваються при розрахунку без ризикової ставки для нерухомості; суб'єктивність визначення компенсацій за ризик вкладання коштів, ризик низької ліквідності та ризик на інвестиційний менеджмент; висока похибка при прогнозуванні динаміки цін на нерухомість.

Метод визначення ставки капіталізації з урахуванням відшкодування капітальних витрат полягає у визначенні суми ставки доходу на інвестиції та норми повернення інвестицій (норма відшкодування капіталу). Ставка доходу на інвестиції при цьому визначається ринковою прибутковістю безризикових і ліквідних інструментів і премією за ризики, пов'язаних з невизначеністю отримання доходів у майбутньому та недостатньою ліквідністю оцінюваного об'єкта нерухомості. Норма відшкодування капіталу визначається величиною щорічної втрати капіталу за час очікуваного періоду використання нерухомості, характером зміни величини чистих доходів і способу реінвестування одержуваних доходів. Використовуються три моделі повернення капіталу:

- прямолінійна (модель Ринга);
- за фондом відшкодування (модель Хоскольда);
- анuitетна (модель Інвуда).

Модель Ринга передбачає, що потік доходів буде щорічно знижуватися. Таке припущення в умовах постійно зростаючих орендних ставок виглядає дуже сумнівним. Тому таку модель практично не застосовують.

Метод Хоскольда також не знайшов широкого застосування при оцінюванні нерухомості, оскільки він припускає, що отримані від оренди гроші за роки акумулюються на депозиті або в інших безризикових і відповідно малодохідних інструментах, що не характерно для стратегії ефективного власника.

Найбільше поширення отримала модель Інвуда, яка більшою мірою відбиває реалії сучасного ринку. Ця модель виходить з того, що за прогнозний період виступає весь залишковий термін експлуатації об'єкта, який закінчується повною втратою вартості оцінюваного об'єкта.

Основні припущення, при яких дана модель діє: протягом всього терміну експлуатації (прогнозного періоду) об'єкт приносить постійний дохід; щорічні платежі, утворені чистим операційним доходом, надходять у кінці кожного року; частина періодичного доходу, що представляє повернення капіталу, реінвестується за ставкою доходу на інвестиції; після закінчення терміну експлуатації (прогнозного періоду) об'єкт повністю втрачає свою вартість. Виходячи з цих припущень ця модель може застосовуватися лише при оцінці спеціальної нерухомості. Так, наприклад, доходи від експлуатації газопровідних систем, які обслуговують населення, не зростають (у реальних цінах, без інфляції), а вартість цих споруд падає в міру їх старіння і після закінчення їх терміну життя стає рівною нулю. При оцінці торговельних, офісних та складських приміщень ця модель дасть хибний результат, оскільки орендні ставки постійно змінюються, також після закінчення нормативного терміну життя вартість нерухомості не стає рівною нулю (принаймні, якщо земельна ділянка у власності, навіть після повного руйнування об'єкта нерухомості у власника залишається деякий капітал в розмірі вартості ділянки землі і частини елементів будівель).

Метод ринкової екстракції полягає в тому, що ставка капіталізації та дисконтування розраховується на підставі аналізу норм прибутків, отриманих власниками аналогічних об'єктів, оскільки відображає процеси, що прямо відбуваються на ринку нерухомості. У загальному вигляді алгоритм застосування метода ринкової екстракції для визначення ставки капіталізації складається із наступних етапів:

Етап I. На цьому етапі формують перелік об'єктів нерухомості, порівнянних з оцінюваним об'єктом, що нещодавно були продані та передані в оренду. Оскільки досить часто подібні дані відсутні, то з достатнім рівнем вірогідності можна скористатися даними пропозицій до продажу та оренди. Зіставлення об'єктів-аналогів з оцінюваним об'єктом здійснюється, як правило, за їх функціональним призначенням, оскільки інші чинники (оздоблення, місцеположення, тощо) вже враховуються в ціні продажу та орендній платі.

Етап II. Після складання переліку порівнянних об'єктів ставка капіталізації ( $R$ ) розраховується за формулою:

$$R = NOI/C = AxK_{зап} x(1-K_{оп})/C,$$

де  $R$  – коефіцієнт капіталізації;  $NOI$  – чистий операційний дохід;  $A$  – орендна ставка;  $K_{зап}$  – коефіцієнт заповнення, що враховує втрати при зборі орендних платежів (у середньому становить від 2 до 5%);  $K_{оп}$  – коефіцієнт операційних витрат (цей коефіцієнт залежить від рівня постійних витрат власника, – чим менша площа, тим вище рівень операційних витрат);  $C$  – ціна продажу, при розрахунку ставки капіталізації доцільно приймати розрахункові величини вартості продажу та ставок оренди за об'єктами порівняння, які є максимально порівнянними з об'єктом оцінки. Тест на порівнянність виконується шляхом аналізу приналежності величин розрахункових вартостей продажу або ставок оренди по кожному об'єкту порівняння довірчим інтервалам ймовірних значень ринкової вартості об'єкта оцінки або ймовірних значень ставок орендної плати для нього. Розрахунок ставки капіталізації нерозривно пов'язаний з проведенням аналізу нижніх і верхніх цінових орієнтирів ймовірнісних діапазонів вартості продажу та оренди подібної нерухомості. Остаточне значення ставки капіталізації може бути визначене як середньозважена величина за формулою:

$$R (4xR_0 + R_{min/min} + R_{max/max} + R_{min/max} + R_{max/min})/8,$$

де  $R_0$  – значення ставки капіталізації, виходячи з цінових орієнтирів для найбільш порівнянних аналогів продажу та оренди або математичного очікування масиву ставок капіталізації;  $R_{min/min}$  – значення ставки капіталізації, мінімальний продаж / мінімальна оренда;  $R_{max/max}$  – значення ставки капіталізації, максимальний продаж / максимальна оренда;  $R_{min/max}$  – значення ставки капіталізації, мінімальний продаж / максимальна оренда;  $R_{max/min}$  – значення ставки капіталізації, максимальний продаж / мінімальна оренда.

Якщо провести необхідні розрахунки, то можна побачити, що чим дорожча та прибутковіша нерухомість, тим нижча ставка капіталізації (менші ризики).

Недоліком цього методу є необхідність достовірної інформації про достатню кількість угод по оренді та купівлі-продажу об'єктів нерухомості, співставних до об'єкта оцінки. Переваги цього методу: немає необхідності визначати безризиковий актив; відсутність похибки, що пов'язана з суб'єктивним визначенням ризиків та прогнозу динаміки цін.

Варто відзначити, що створення єдиної бази ставок капіталізації розрахованих методом ринкової екстракції, на великих масивах інформації (базах агентств нерухомості) створить можливість: прозорого застосування дохідного підходу при оцінці комерційної нерухомості, виявлення тенденцій у зміні дохідності альтернативних інвестицій, що мають кореляційний зв'язок з дохідністю інвестицій у нерухомість, оскільки ринок нерухомості існує і розвивається не сам по собі, а під впливом факторів, що визначають соціально-економічний розвиток і політичну стабільність як країни в цілому, так і окремих регіонів зокрема. Так, якщо розглядати торговельну нерухомість, то вирішальний вплив на ставки оренди в торгових приміщеннях має обсяг ввезених товарів, обсяг промислового виробництва, обсяг імпорту, курс гривні до долару США. Для офісної нерухомості найбільш значущими є зайнятість в загальній комерційній діяльності та обсяг імпорту.

У зв'язку із зниженням цін продажу і відносно стабільним рівнем орендних ставок ставки капіталізації для прибуткової нерухомості вирости до значень, які є одними з найвищих в світі і найвищими в Європі. Наразі, ставки капіталізації для торгової та офісної нерухомості у м. Києві, порашовані у результаті статистичних спостережень: офіси – 11.46%, офіси (професійні) – 11.33%, торгові приміщення – 12.93%, торгові приміщення (професійні) – 14.21%. Таким чином, ринок комерційної нерухомості Києва на даному етапі розвитку переживає кризу. [3, с. 2].

#### Література:

1. Постанова КМ України «Про затвердження Національного стандарту №1 «Загальні засади оцінки майна і майнових прав» від 10.09.2003 р. N=1440.
2. Постанова КМ України «Про затвердження Національного стандарту №2 «Оцінка нерухомого майна» від 28.10.2004 р. №1442.
3. Антонова А. Анализ рынка коммерческой недвижимости в г. Киев (первое полугодие 2013) (21.12.2013) / А. Антонова / [Електронний ресурс]. – Режим доступа: <http://pravotoday.in.ua/ru/blogs/2054/829/>

**Науковий керівник:**

доктор економічних наук, професор, Білик Марія Дмитрівна.

Вікторія Журавель, Антон Атовський  
(Полтава, Україна)

## ІНВЕСТИЦІЙНА ПРИВАБЛИВІСТЬ РЕГІОНУ

Вирішення проблем розроблення і реалізації регіональної політики в Україні, яка б забезпечувала зростання рівня соціально-економічного розвитку регіонів, підвищення рівня життя населення є неможливим без активізації інвестиційної та інноваційної діяльності, що дозволяє здійснити прогресивні структурні зрушення в економіці, інноваційне оновлення її реального сектора, підвищити конкурентоспроможність та забезпечити соціально-економічний розвиток як регіонів, так і держави загалом.

Аналіз інвестиційної привабливості регіонів виявив, що найбільш привабливими для інвесторів є Дніпропетровська область, Запоріжжя, Полтавщина та м. Київ.

Так, у 2013 році приріст обсягу іноземного капіталу в економіці Полтавської області склав 96,4 млн. дол. США, а його накопичений обсяг перевищив 1 млрд. дол. США, що майже на 8% більше, ніж на початок року.

Підприємства Полтавського регіону освоїли майже 6 млрд. грн. капітальних інвестицій. Понад 50% капітальних інвестицій, а це більше 3 млрд. грн., спрямовано у розвиток промисловості.

У промисловому комплексі за 11 місяців 2013 року зростання обсягів виробництва відбулося в гірничодобувній – на 12,8%, легкій – на 2% та хімічній промисловості – на 39%.

Проте, за 11 місяців 2013 року обсяги виробництва в промисловості скоротилися на 4,7% (по Україні – на 5%). Головним чинником, що вплинув на скорочення обсягів в промисловості, є зменшення виробництва в машинобудуванні на 29% [2].

Важливим стратегічним пріоритетом розвитку регіону є агропромисловий комплекс, який протягом року забезпечував високі темпи зростання виробництва (від 10% до 20%).

Щодо розвитку будівництва. Підприємствами області виконано будівельних робіт на суму 3,1 млрд. грн. [2].

Держінвестпроект України спільно з Полтавською облдержадміністрацією та Полтавським регіональним центром з інвестицій та розвитку підготували Інвестиційний паспорт Полтавської області. Нещодавно паспорт було перекладено на англійську мову, що дозволить детально ознайомитись з інвестиційним потенціалом регіону не тільки вітчизняним, а й закордонним інвесторам.

Інвестиційний паспорт регіону містить інформацію про конкурентні переваги області та пропозиції для інвесторів, що можуть зацікавитися у веденні бізнесу на Полтавщині.

Пріоритетними галузями для інвестування в Полтавському регіоні є:

- Агропромислове виробництво;
- Машинобудування (в тому числі автомобілебудування);
- Виробництво електротехнічної продукції;
- Виробництво будівельних матеріалів.

В області також передбачена реалізація Національних проектів «Відкритий світ», «Чисте місто», «Індустріальні парки» та «Зелені ринки», що сприятиме соціально-економічному розвитку регіону [4].

За даними щорічного дослідження конкурентоспроможності регіонів Фонду «Ефективне управління», область посідає 9 місце в рейтингу з-поміж 27 регіонів.

Основними складовими привабливості інвестиційного клімату слід визнати макроекономічні особливості Полтавського регіону, наявність сфер та об'єктів інвестування, природних ресурсів, робочої сили, інфраструктури та інвестиційний ризик. Останній залежить не тільки від політичної, соціальної, економічної, екологічної та кримінальної ситуації а й від діяльності місцевих органів влади в питаннях регулювання інвестиційної діяльності [3].

Отже, визначаючи основу сучасної політики державного регулювання Полтавського регіону інвестиційної діяльності, на наш погляд, слід насамперед застосовувати інструменти опосередкованого та регулятивного впливу на суб'єкти інвестиційної діяльності.

Основною загальною засадою формування інвестиційної політики нині має стати забезпечення повного виконання програм і комплексів заходів із залучення інвестицій, стабілізація законодавства і забезпечення впевненості інвесторів у дієвості державної діяльності у сфері сприяння інвестиціям.

Фахівці сфери інвестиційного клімату вважають, що законодавча база процесу іноземного інвестування повинна охоплювати всі аспекти цієї багатогранної діяльності [1].

Основні перешкоди поглибленню модернізації соціально-економічному розвитку регіону полягають у неефективності стратегічного управління на місцевому рівні. Вирішення поточних проблем приносить, як правило, лише короткострокові результати. Розв'язання ж стратегічних завдань перебуває переважно на стадії проектів або укладених договорів, реалізація яких ще не почалася чи запланована на віддалений час. Подальше соціально-економічне реформування регіону повинно передбачати комплексну модернізацію усіх галузей економіки області, а не тільки окремих її сегментів.

### Література:

1. Карпунь Н.І. Основні передумови управління інвестиційним процесом / Н.І. Карпунь // Науковий вісник НЛТУ України. – 2011. – С.231-236.

2. Офіційний сайт Полтавської обласної державної адміністрації [Електронний ресурс]. – Режим доступу: <http://www.adm-pl.gov.ua>.
3. Присяжнюк Н. В. Державна інвестиційна політика України / Н. В. Присяжнюк // Сталій розвиток економіки: науково-виробничий журнал. – №3. – 2010. – С. 165–169.
4. Пругло Я. О. На Полтавщині 50% інвестицій спрямували в розвиток промисловості / Я.О. Пругло // Журнал «Полтавщина». [Електронний ресурс]. – Режим доступу: [www.poltava.pl.ua.news](http://www.poltava.pl.ua.news).

**Дмитрий Дорошев**  
(Гомель, Беларусь)

## **ИНТЕРНАЦИОНАЛИЗАЦИИ БИЗНЕСА и ЭЛЕКТРОННАЯ КОММЕРЦИЯ**

Сформированная слиянием информационных и коммуникационных технологий, глобальная электронная коммерция выходит за границы бизнеса и изменяет характер мировой экономики XXI века. Она обеспечивает новые конкурентоспособные возможности и преимущества как для крупных предприятий, так и для предприятий среднего и малого бизнеса.

Электронная коммерция облегчает доступ к мировому рынку для малых и средних предприятий, которые не имеют зарубежных филиалов и достаточного опыта экспортных операций. Благодаря этому потенциальные возможности ведения бизнеса у малых и крупных предприятий выравниваются. В общем это означает, что электронная коммерция представляет собой фактор, который имеет стратегическое значение, главный результат которого состоит в снижении транзакционных затрат и изменении структуры предприятий и их размеров.

Эксперты выделяют следующие направления проблем, которые связаны с перспективами развития электронной коммерции и ее влиянием на рост интернационализации предприятий и укрепление их конкурентоспособности.

1. Изменение среды международного бизнеса в условиях развития информационных технологий.
2. Выбор модели использования электронной коммерции средними и малыми предприятиями для интернационализации деятельности.
3. Практическая значимость исследований по использованию электронной коммерции для интернационализации предпринимательской деятельности.

Ядро электронной коммерции – информационные технологии, которые привлекают значительные инвестиции во многих странах мира. Рост электронной коммерции зависит от ключевой инфраструктуры, в развитии которой существует определенная неравномерность: одни страны значительно ушли вперед, часть их догоняет, а остальные продвигаются медленно. Основные условия такого роста определяются развитием информационных технологий и телекоммуникаций, а также социальной, культурной, коммерческой, правительственной и правовой поддержкой.

Для глобальной электронной коммерции, направленной на охват рынков как развитых, так и развивающихся стран, необходима, прежде всего, мощная инфраструктура телекоммуникаций. В большинстве промышленно развитых стран (США, Канада, Япония, Великобритания, Новая Зеландия, Финляндия) инфраструктура для электронной коммерции широко развернута и быстро модернизируется с целью внедрения новейших технологий. Однако, есть страны, где низкий уровень развития информационных технологий и телекоммуникаций пока ограничивает их участие в электронной коммерции как на внутреннем, так и на мировом рынке.

Так же не следует забывать про социальные и культурные факторы. Социальная структура влияет на решения в бизнесе, включая стоимость коммерческих операций, отбор поставщиков и возможности развития долгосрочных отношений с ними. Культурные элементы, такие, как язык, уровень образования, верования и система ценностей, влияют на технологические инновации и предпринимательский дух. В целом глобальная электронная коммерция определяется пороговыми уровнями образовательных и технологических навыков как по качеству, так и по количеству.

Рост электронной коммерции зависит от новой промышленности – особого информационного сектора, сформированной провайдерами, оказывающими Интернет-услуги и обеспечивающими web-хостинг. Эта отрасль растет особенно быстро. Кроме того, провайдерские услуги предполагают не только предоставление разнообразных технологий, но и гарантируют, что электронная коммерция будет безопасна и надежна.

Ключевую роль в развитии новых технологий в промышленности играет правительственная политика, которая обеспечивает поддержку отраслей промышленности, в частности, информационных технологий, может улучшить экономическую среду в стране, а также создать более благоприятные условия для связи с мировым сообществом. На уровне правительства решаются вопросы защиты потребителя, защиты национальных интересов. В финансовой и юридической сферах правительство подписывает и реализует международные соглашения, которые определяют рыночную доступность электронной коммерции.

В связи с бурным развитием электронной коммерции все большее значение приобретают условия ее безопасности. И безусловно, одна из самых серьезных проблем электронной коммерции – секретность и безопасность сделок. Интернет в некоторых случаях снижает как индивидуальную так и корпоративную секретность. Законодательное регулирование проблем безопасности бизнеса в Интернет многими

странами с каждым годом усиливается. Международное сотрудничество здесь необходимо для предотвращения обмана и мошенничества в глобальном информационном пространстве.

Глобализация и электронная коммерция обеспечивают в равной степени новые конкурентные преимущества для больших, средних и малых предприятий, осваивающих новые формы бизнеса.

В исследовании, проведенном специалистами в области международного бизнеса Канады и США и связанном с интернационализацией деятельности средних и малых предприятий, получены данные, что для средних и малых предприятий, работающих по модели B2C более традиционен и устойчив бизнес туризма и отдыха. В свою очередь высокотехнологичные организации главным образом используют модель B2B. В исследовании выделено две группы факторов, которые определяют необходимость использования электронной коммерции в процессе интернационализации деятельности средних и малых предприятий – это факторы окружающей среды бизнеса и устойчивые характеристики предприятия.

Устойчивыми факторами, определяющими возможность и необходимость использования предприятиями электронной коммерции, являются компьютерная компетентность, культурная эрудиция, размер предприятия, выбор способа выхода на конечного потребителя: через посредников, путем прямых продаж или формы бизнес-отношений.

Несколько важнейших проблем должны быть решены прежде, чем электронная коммерция сможет стать действительно глобальной альтернативой распределения.

Первая проблема – степень зависимости от дистрибьюторов, особенно на иностранных рынках. Предприятия, продающие изделия с большим количеством «товарного содержания», особенно с ограниченным пред – и послепродажным обслуживанием, в большей степени способны использовать посредников, так как при этом операционные затраты ниже. Напротив, предприятия, продающие более сложные технические изделия, теснее связаны с конечным потребителем.

Второй аспект проблемы связан с различиями между формами коммерции B2B и B2C, причем относится в большей степени к B2B-предприятиям, которые традиционно имеют дело с более сложными сделками, с меньшим, но более прямым взаимодействием с клиентами. Высокотехнологичные предприятия по-прежнему отказываются вести полноценный бизнес с теми, кого они не знают лично. В то же время при крупных сделках, характерных для этой формы организации коммерции, вовлекаются во взаимодействие нескольких человек с обеих сторон, особенно по новым сделкам. Эта позиция приобретает особое значение при использовании интеллектуальной собственности. От эффективности решения всех этих проблем будет зависеть использование электронной коммерции в международной деятельности предприятий.

Модель международного использования сети требует от предприятий подготовленности ресурсов, а именно функциональной сложности (возможность поиска и обработки необходимой информации, проведение сделок в онлайн-режиме, сложность сайтов) и культурной адаптации сети (возможность использования различных языков).

Использование Интернет в секторах B2B и B2C связано и с требованиями технологически подготовленных клиентов. Высокотехнологичные предприятия, клиенты которых применяют Интернет в течение многих лет, используют сеть как нечто само собой разумеющееся. Кроме того, все они имеют собственный сайт, демонстрирующий их техническую подготовленность.

В целом, предприятия вынуждены использовать сеть по трем главным причинам. Прежде всего – это потребность реагировать на изменения внешней среды и нормы ведения бизнеса, во-вторых, это желание интернационализировать свою деятельность, выйти на новые рынки, и в-третьих, многие предприятия уже давно обладают необходимыми ресурсами для использования новых технологий.

#### **Литература:**

1. Организация электронной торговли: задачи, решения, перспективы [Электронный ресурс]. Режим доступа: <http://www.citynet.by/wiki/sozdanie-saitov/239-2013-03-15-13-47-32.html>.
2. Интернет – инструмент бизнес-разведки [Электронный ресурс]. Режим доступа: <http://www.nestor.minsk.by/kg/14/kg71416.html>.

**О.І. Жила**  
**(Одеса, Україна)**

#### **ФОРМУВАННЯ СИСТЕМИ УПРАВЛІННЯ МАРКЕТИНГОВОЮ ДІЯЛЬНІСТЮ В ТОРГІВЕЛЬНІЙ МЕРЕЖІ**

Разом з тим, відомо, що ринкова економіка вільного підприємництва вимагає наявності в організаційній структурі кожного суб'єкта господарювання служби маркетингу. Цей підрозділ покликаний реалізувати концепцію соціально-етичного маркетингу, запобігаючи виникненню збутових проблем, забезпечуючи перемогу в конкурентній боротьбі.

Пропонуємо створити в ПАТ «Одеський Коровай» службу маркетингу. У світовій практиці розрізняють сім основних типів організації маркетингу на підприємстві: чотири чистих (функціональна, товарна, регіональна, галузева) і три змішаних (функціонально-товарна, функціонально-регіональна, функціонально-галузева). Конкретна форма організації визначається безліччю факторів, що умовно можна розділити на виробничі і позавиробничі. Вибір залежить від конкретних особливостей підприємства,

насамперед масштабу і характеру діяльності. Однак у будь-якому випадку організація служби маркетингу повинна бути адаптованою до маркетингового середовища.

Виробничі фактори:

1. Обсяг виробництва і реалізації.
2. Номенклатура й асортимент вироблюваної продукції.
3. Особливості її фізичного розподілу (збереження, розфасовка, маркірування, транспортування).
4. Територіальне розміщення виробництв і складів готової продукції.
5. Ступінь юридичної самостійності підприємств, що входять до складу об'єднань.
6. Наявність і оснащеність транспортно-складського господарства.
7. Інші.

Позавиробничі фактори:

1. Кількість споживачів і договорів постачання.
2. Питома вага постачань по кооперації і на експорт.
3. Рівень попиту на вироби, що випускаються.
4. Територіальне розташування споживачів.
5. Інші

Вважаємо за доцільне запропонувати товарну організацію служби маркетингу, з огляду на те, що для ТБ властиві дві таких обставини: по-перше велика номенклатура продукції і, по-друге, підприємство працює в межах схожих між собою ринків. На рис.3.1. приведена схема пропонованої організаційної структури служби маркетингу ПАТ «Одеський Коровай».

Начальник служби маркетингу повинний здійснювати:

- координування маркетингових дій;
- контроль за діяльністю підприємства, що впливає на рішення покупців про придбання;
- ведення кадрової політики в службі маркетингу;
- організація навчання персоналу підприємства принципам і методам маркетингу.

Служба побудована за товарною ознакою. У якості її структурних підрозділів створюються багатофункціональні відділи. Фахівці виконують свої обов'язки по усіх функціях і споживачам.

Виконуючи функцію аналізу маркетингової інформації, фахівці відділу здійснюють:

- збір і інтерпретацію маркетингової інформації;
- дослідження діяльності конкурентів;
- вивчення мотивації покупок, закономірностей поведінки покупців;
- типологію споживачів і сегментація ринку; виявлення існуючого попиту;
- аналіз положення на ринку власної продукції і пропозиції на ринку;
- оцінку рівня купівельної спроможності населення й інших факторів, що впливають на попит;
- визначення вимог покупців до продукції і факторів переваги до її визначеного виду;
- аналіз можливостей підприємства задовольнити виявлений попит на продукцію;
- визначень закономірностей поведінки покупців;
- розробку прогнозу розвитку ринку і визначень його ємності;
- проведення маркетингових досліджень і розробка планів маркетингу.

Виконуючи функцію розробки асортиментної політики, фахівці відділу здійснюють:

- розробку товарної політики, орієнтованої на попит;
- визначень моменту входження товару в стадію спаду життєвого циклу й обґрунтування рекомендацій з його удосконалювання або зняття з виробництва;

– розробку товарів-новинок;

– визначення політики ціноутворення;

– вибір товарного знаку, упакування, переліку послуг, що робляться.

Виконуючи функцію розробки програми роботи відділов

по: ФТМ, МТМ, РТМ, фахівці відділу здійснюють:

- реалізацію товарів; планування товарообігу в асортиментному розрізі;
- установлення господарських зв'язків і договірних відносин;
- виконання правової і претензійної роботи;
- підготовку кон'юнктурних оглядів, ведення звітності, аналіз ходу реалізації товарів;
- керування торгівельним персоналом.
- проведення рекламних кампаній;
- застосування «паблікрілейшнз»
- розробку і реалізацію програм просування;
- застосування особистого продажу.

Основною функцією служби маркетингу безумовно є розробка і реалізація плану маркетингу.

Ефективність функціонування служби маркетингу крім її організації і ступеня включеності всіх співробітників фірми в маркетинг обумовлена якістю професійної підготовки маркетологів.

Професійний маркетолог повинний мати необхідний рівень утворення, спеціальною підготовкою із визначеним набором особистих якостей: аналітичним розумом, ініціативністю, розвинутою інтуїцією, «симпатичною агресивністю». Під «симпатичною агресивністю» звичайно розуміють синтез респектабельності, привабливості, доброзичливості, здатності переконувати і викликати ентузіазм, з одного боку, і цілеспрямованості, напористості, чіпкості, готовності розумно ризикувати і доводити почату справу до кінця, з іншої сторони.



Чисельність і бюджет служби маркетингу повинні бути раціональними. Економія на маркетингу вважається однією із самих серйозних тактичних і стратегічних помилок у бізнесі. Адже немає в ньому більшого марнотратства, чим добре робити те, що взагалі робити не слід. Тому керівництву деяких фірм можна рекомендувати частину фахівців, зв'язаних з виробництвом виробів, використовувати їх для з'ясування потрібні вони комусь на ринку.

У цілому можна виділити п'ять умов, у комплексі визначальну ефективність роботи персоналу служби маркетингу:

- ретельний добір;
- раціональний розподіл
- своєчасне переміщення;
- безперервне підвищення професіоналізму;
- гідне матеріальне і моральне стимулювання.

Світовий досвід свідчить, що створення служби маркетингу з повним набором маркетингових функцій, що починають виконуватися системно дозволяє підвищити обсяг збуту на 5-10%.

Передумовою ефективної роботи відділу маркетингу є повноцінне виконання функції аналізу маркетингового середовища і збір маркетингової інформації. У слідуючому розділі розглянемо механізми формування на підприємстві системи збору і аналізу маркетингової інформації.

#### **Література:**

1. Закон України „Про банки і банківську діяльність” від 07.12.00р. //Відомості Верховної Ради України. – 2006 р. – № 2121-Ш
2. Закон України „Про захист від недобросовісної конкуренції” від 07.06.96р. №236/96-ВР.
3. Азов Г.Л. Конкуренція: аналіз, стратегія та практика. – М.: [Центр економіки та маркетингу], 1996. – 207 с.: іл. – (Бібліотека господарського керівника; Кн.3)

**Науковий керівник:**Ганганов В.М.

**Іван Корчинський, Наталія Зеліско  
(Львів, Україна)**

### **ДЕРЖАВНА ПІДТРИМКА РОЗВИТКУ МАЛОГО БІЗНЕСУ**

Малі підприємства є невід'ємною частиною ринкової економіки. Вони не потребують великих стартових інвестицій і гарантують високу швидкість обороту ресурсів. Малі підприємства здатні швидко реагувати на зміну попиту продукції і забезпечують рівновагу на споживчому ринку, створюють процес розвитку здорової конкуренції, що сприяє розвитку розвинутого ринку. Сприяють процесу демонополізації та роздержавлення державної економіки збільшуючи частку приватної власності, а із збільшенням числа власників формується середній клас населення. Малий бізнес є джерелом нових робочих місць з відносно низькими затратами, а підготовка кваліфікованих може здійснюватись безпосередньо на підприємстві. Він забезпечує впровадження нових товарів і послуг, використання незадіяних ресурсів і відходів виробництва, забезпечення суспільства новими товарами та послугами. Це провідний сектор економіки який визначає темпи економічного зростання, зайнятість населення, структуру та якість національного продукту.

Підприємства часто зустрічаються з проблемами, які можуть нести за собою фінансові збитки або крах компанії. Державою був прийнятий проект закону «Про Загальнодержавну програму розвитку малого і середнього підприємництва на 2014-2024 роки», в якій передбачаються заходи щодо розвитку малого та середнього бізнесу. Проте у ній не відображаються інші вагомні проблеми, не визначені пріоритетні цілі, а завдання та заходи вказують на результат. Поставлені цілі повинні визначати напрям дій для досягнення певної мети: «Добре розвинуте мале підприємництво».

Тому в умовах економічних реформ в Україні важливим є забезпечення перетворення малого бізнесу в потужний інструмент стимулювання ринку.

- *Аналіз проблем малого бізнесу не передбачених у програмі розвитку;*
- *Постановка пріоритетних цілей розвитку підприємництва.*

Урядом вжито заходів для поліпшення реєстраційної діяльності, зокрема спрощено процедури започаткування, ведення бізнесу та припинення діяльності суб'єктів господарювання. Забезпечено значне спрощення ліцензування шляхом скорочення переліку видів діяльності, що підлягають ліцензуванню. Вживаються заходи для прискорення перегляду регуляторних актів, прийнятих на регіональному рівні.

Зокрема було прийнято розпорядження кабінету міністрів «Про затвердження плану заходів з виконання у 2013 році Національної програми сприяння розвитку малого підприємництва в Україні», відповідно до закону України «Про національну програму сприяння розвитку малого підприємництва в Україні» від 10.06.2012р. Було прийнято розпорядження кабінету міністрів України від 28серпня 2013року «Про схвалення Концепції Загальнодержавної програми розвитку малого і середнього підприємництва на 2014-2024роки», відповідно до якої створено проект Закону України «Про Загальнодержавну програму розвитку малого і середнього підприємництва на 2014-2024 роки».

Згідно даного проекту визначаються такі завдання програми розвитку:

- *Дерегуляція господарської діяльності;*
- *Реалізація державної регуляторної політики у сфері підприємництва;*
- *Розширення можливостей доступу суб'єктів малого і середнього підприємництва до отримання кредитних ресурсів;*
  - *Надання підтримки інноваційно-орієнтованим суб'єктам малого і середнього підприємництва;*
  - *Сприяння розвитку інфраструктури підтримки малого і середнього підприємництва;*
  - *Підтримка діяльності суб'єктів малого і середнього підприємництва, у тому числі експортної діяльності;*
  - *Розвиток соціальної відповідальності бізнесу на добровільних засадах для суб'єктів малого і середнього підприємництва;*
  - *Удосконалення системи професійної освіти, підготовки, перепідготовки та підвищення кваліфікації кадрів для малого і середнього підприємництва;*
  - *Співпраця між державою, приватним сектором та громадськими організаціями у сфері навчання підприємств;*
  - *Удосконалення системи інформаційної підтримки;*
  - *Проведення моніторингу умов провадження підприємницької діяльності;*
  - *Розширення можливостей участі суб'єктів малого і середнього підприємництва у реалізації проектів державно-приватного партнерства;*
  - *Підвищення ролі місцевих органів виконавчої влади, органів місцевого самоврядування у підтримці розвитку малого і середнього підприємництва;*
  - *Формування фонду нежитлових приміщень та земельних ділянок для надання в оренду суб'єктам малого підприємництва на пільгових умовах;*
  - *Забезпечення розвитку сільськогосподарського підприємництва та кооперації.*

У програмі розвитку на 2014-2024 роки не передбачено введення змін до системи оподаткування підприємства. Це питання є важливим для розвитку бізнесу, оскільки через обтяжливі податки та складну систему звітності підприємства можуть отримувати фінансові збитки, або переходити у тінь не сплачуючи податків узагалі. За даними досліджень Doing Business 2013 Україна займає 165 місце із 185 у рейтингу сплати податків на 2013 рік. Загальна податкова ставка становить 55,4%. Середня ставка у Східній Європі та Центральній Азії становить 40,5%.

Особливу увагу хочу приділити фінансово-кредитній програмі підтримки малого бізнесу. За січень-липень фізичні особи-підприємці, які працюють на спрощеній системі оподаткування, сплатили до бюджету понад 2,8 млрд. грн. відзначає прес-служба Міністерства доходів. Проте, кошти на їх розвиток, згідно із державним бюджетом 2013, на Заходи по реалізації національної програми сприяння розвитку малого підприємництва в Україні видатки становлять 2,672,800грн. На спрощеній системі оподаткування зареєстровано 1,2 млн. осіб-підприємців. Можна казати про недостатнє фінансування підприємницької діяльності. Якщо ресурсів підприємства достатньо лише для забезпечення виробництва, буде зношуватись фізично і морально обладнання. Якщо підприємство не буде виконувати заходи щодо зниження собівартості продукції при аналогічних витратах, або підвищення продуктивності, воно стане неконкурентоспроможним. Новостворені підприємства особливо потребують фінансової підтримки від держави або фінансово-кредитних установ. На таких підприємствах виникають проблеми через неналагоджені ринки збуту продукції та необхідністю повернення зобов'язань.

Зважаючи на недостатнє фінансування держава не зможе забезпечити всіх суб'єктів необхідною підтримкою. Національна програма розвитку малого бізнесу передбачає зменшення ризиків для банків та стимулювання видачі кредитів суб'єктам малого бізнесу, проте в Україні є велика кількість банківських установ, і їх внутрішніх ресурсів не достатньо для підтримки високих темпів кредитування суб'єктів економіки. Тому є актуальним консолідування банківської системи.

Негативною тенденцією є велика частка малого бізнесу в торгівлі та посередництві. Це є швидкоприбуткові сфери діяльності і на фоні несприятливого інвестиційного клімату вони є менш ризикованими, ніж вкладення капіталу у довгострокове виробництво. Це зумовлює збільшення ціни для споживачів продукції, а від так вони купуватимуть її менше і частина прибутку для підприємств виробників буде зменшуватись. При зменшенні попиту можливе скорочення виробництва та збільшення собівартості продукції.

Одним із напрямів забезпечення державної підтримки є забезпечення інформування підприємців щодо умов ведення бізнесу, запровадження систем управління якістю, підвищення конкурентоспроможності. Це повинно забезпечуватися бізнес-центрами, бізнес-інкубаторами. На мою думку підготовці висококваліфікованих фахівців потрібно сприяти на освітньому рівні. Проблема корумпованості освіти залишається більш ніж актуальною. Фахівці які будуть працювати на новостворених підприємствах не будуть мати необхідного кваліфікаційного рівня. У ВНЗ держава повинна заохочувати молодь до ведення підприємницької діяльності. Інформувати про його переваги та як грамотно вести господарську діяльність, приймати правильні рішення від яких буде залежати розвиток та ефективна фінансово-економічна діяльність. Якщо керівник не має відповідних знань, він не зможе якісно контролювати бізнес, приймати правильні рішення та здійснювати управління і це в гіршому випадку може призвести до краху бізнесу. В національній програмі розвитку бізнесу не передбачено проблеми корупції у

ВНЗ, хоча освічене суспільство – це стратегічний ресурс держави, який робить її конкурентоспроможною на світовому ринку.

Конкуренція є рушійною силою для розвитку економіки. Конкуренція сприяє запровадженню на підприємствах нових технологій, удосконалення системи управління, економії ресурсів, реагування до зміни споживчого ринку. Монополізм може гальмувати процеси розвитку економіки в конкурентному середовищі. Оптимальність монополії та конкуренції можна досягти за допомогою державної діяльності. Конкуренція контролюється за рахунок антимонопольного законодавства. Політика дерегулювання не суперечить антимонопольному регулюванню і може активізувати ринкове функціонування. Важливе значення для підприємства є регулювання, державний вплив на формування підприємницького середовища. Позитивними змінами стане зменшення вартості ведення бізнесу, зниження податкових зборів та зменшення втручання держави в економічну діяльність. Ці заходи зменшать частку корупції та тінізації економіки. Ці фактори мають значний вплив за започаткування та ведення бізнесу і потребують особливої уваги.

Корупція є однією з причин тінізації економіки. Відтак відбувається несправедливий розподіл національного доходу, зменшення надходжень у бюджет, вища вартість, а відтак зменшення попиту на продукцію легального виробництва і т. д.

На мою думку необхідно визначити пріоритетні напрями розвитку малого та середнього бізнесу. Пріоритетні напрями повинні сприяти створенню сприятливих умов для ведення бізнесу. На мою думку до таких цілей потрібно віднести:

- *Дерегуляція господарської діяльності;*
- *Підвищення ролі місцевих органів виконавчої влади, органів місцевого самоврядування у підтримці розвитку малого і середнього підприємництва;*
- *Викорінення корупції на усіх рівнях;*
- *Підвищення економічного потенціалу та конкурентоспроможності малих підприємств;*
- *Зменшення ставки оподаткування для малого бізнесу та спрощення системи звітності.*

При досягненні певного результату пріоритетних цілей можна застосовувати заходи щодо надання інформації про законодавство щодо ведення бізнесу, створенні інфраструктури підтримки малого і середнього підприємництва, удосконалення системи професійної освіти, підготовки, перепідготовки та підвищення кваліфікації кадрів для малого і середнього підприємництва, фінансування та отримання пільгових кредитів та інші заходи з розвитку малого та середнього бізнесу.

На зараз Україна переживає час перехідної економіки. Частка малого бізнесу є невеликою в порівнянні з постіндустріальними країнами. В умовах коли держава бідна ми не повинні надавати перевагу фінансовій підтримці підприємств. Необхідно регулювати економіку задля забезпечення здорової конкуренції та боротьби з корупцією, зменшення впливу держави на діяльність бізнесу. Здійснювати моніторинг споживачького ринку та надання інформації щодо ведення бізнесу. Консолідувати банківську систему та заохочувати їх до підтримки малого бізнесу. За цих умов банки будуть зацікавлені в наданні кредитів, а малий бізнес отримає всі умови для розвитку.

#### **Література:**

1. Заярна Н. М. Міжнародний досвід підтримки малого бізнесу та сучасні українські реалії. / Н. М. Заярна // Науковий вісник НЛТУ України. – 2011. – Вип. 21.1. – С. 198 – 201.
2. Кириченко О.А. Стратегія розвитку малого та середнього бізнесу в Україні/ О.А.Кириченко, К.Г.Ваганов // Актуальні проблеми економіки. – 2008. – №1. – С. 103-118.
3. Логіненко Л.О. Нові стратегічні завдання державної політики щодо розвитку підприємництва в Україні// Актуальні проблеми економіки. – 2007. – №11. – С. 18-25.
4. Рибчак В. І. Світовий досвід державного регулювання підприємств малого бізнесу / В. І. Рибчак // Науковий вісник НЛТУ України. – 2006. – Вип. 16.1. – С. 441 – 445.
5. Чубарева Л. І. Малий бізнес: теорія, механізми підтримки становлення та розвитку / Л. І. Чубарева // Автореф.... канд. екон. наук – Донецьк. – 2008. – 20 с.
6. Шайдюк І. Є. Європейський досвід державного регулювання та підтримки малого підприємництва. / І. Є. Шайдюк // Матеріали III Всеукраїнської наукової конференції «Концептуальні засади формування менеджменту в Україні», Київ, Одеса, Стамбул, 17-22 травня 2010 р. – С. 246 – 252.

**Ольга Иванчук, Ольга Нежиденко  
(Харьков,Украина)**

#### **РЫНОК ТРУДА**

Движение товаров и услуг в здоровой экономике, ориентированной на критерии эффективности и способной к саморегулированию, происходит на основе рыночных отношений. В рыночной экономике товар рабочая сила покупается и продается на рынке труда. Рынок труда – общественно-экономическая форма движения трудовых ресурсов. Как экономическая категория рынок труда представляет собой систему производственных отношений между рабочими, предпринимателями и государством, во-первых, по поводу обмена индивидуальной способности к труду на фонд средств, необходимых для

воспроизводства рабочей силы, и, во-вторых, по поводу размещения работников в системе общественного разделения труда в соответствии с законами товарного производства и оборота.

Современные индустриальные и постиндустриальные страны опираются в основном на наемный труд (наемные рабочие – > 90%). Таким образом, на рынке труда рабочие предлагают свою рабочую силу в расчете на оплату, формируя предложение, а работодатели предъявляют спрос и платят за нее.

На практике, рынок труда рассматривается как механизм выявления и согласования спроса и предложения на рабочую силу, то есть этот рынок имеет общие черты с другими составляющими общего рынка. Это спрос, предложение, цена. То же время рынок труда отличается от других рынков. Суть различия в том, что для рабочего продажа рабочей силы, ее цена, служат, как правило, основным источником жизнедеятельности. Поэтому продажа рабочей силы нельзя отложить на длительное время, ожидая более благоприятного соотношения спрос-предложение.

Уровень заработной платы может гарантироваться только государством, путем установления предельных правовых норм (тарифные ставки, ставки оплаты труда, продолжительность рабочего времени, налогообложения и др.).

Резкие колебания на рынке труда, возникающих в результате циклических перерывов в производстве, отставание спроса на рабочую силу от ее предложения приводят не только к значительным нарушениям в воспроизводстве рабочей силы, но и к значительным взрывам.

За последние года четыре процесса коренным образом изменили в развитых странах состояние рынка труда:

- Рост профсоюзов (уравнение власти между работником и работодателем)
- Ослабление социальных недостатков (закон о социальном страховании, жилищное строительство, медицина, образование...)
- Государство взяло на себя ответственность за уровень производства (снижение налогов или увеличение расходов бюджета, или и то и другое. Таким образом государство увеличивает спрос и наращивает производство)
- В ведущих государствах исчез старомодный предприниматель, на смену которому пришел менеджер, корпоративный бюрократ.

Процесс становления рынка труда в Украине сопровождается усилением его сегментации. В социально-экономической структуре трудоспособного населения происходят существенные сдвиги, которые трансформируют практически однородную всеобщую занятость дореформенного периода в сегментированный рынок труда.

Каждый сегмент как занятого, так и не занятого населения отличается спецификой своего социального статуса, экономическим поведением, гарантиями занятости, уровнем и стабильностью доходов, конкурентоспособностью и защищенностью на рынке труда. В усилении сегментации рынка труда на современном этапе принимают участие различные факторы, в частности структурные изменения в экономике, появление альтернативных форм хозяйствования и собственности, спад производства и снижение жизненных стандартов украинской. Следствием действий этих факторов стало значительное расслоение населения, обострение проблемы безработицы, обнищания определенных социальных слоев.

В отличие от дуалистической модели западных рынков, украинском рынке труда свойственна трехсекторная модель, которая включает: занятых в официальной экономике; занятых в неофициальной экономике и занятых одновременно в официальной и неофициальной экономиках. Особую тревогу вызывают социально уязвимые сегменты рынка труда, представленные конкурентоспособными работниками с неустойчивой занятостью, нисходящим спросом на услуги труда, низкими и нестабильными доходами. Это большой массив скрыто безработных, которых насчитывается до половины занятого населения страны, официально безработные, число которых начало интенсивно расти со второй половины 1996 года, контингенты незанятого в официальной экономике населения, доходы которых не обеспечивают достаточного жизненного уровня. Сектор неформальной занятости представляет собой крайне неоднородный по экономическим и социальным показателям сегмент.

В украинской экономике его характеризуют следующие черты:

- Незарегистрированность занятости, деятельность только на свой страх и риск с полной ответственностью за результаты;
- Противоречие с развитием официальной экономики, изолированность, некоординированные этих видов деятельности;
- Зависимость доходов от степени риска, случайных обстоятельств, отсутствие которого социальной защиты.

В основе сдвигов на рынке труда Украины лежит несколько процессов. В

Украине на рубеже 90-х годов начались процессы формирования многоукладной экономики, создание новых организационных форм, использования новых механизмов управления. Трудящиеся получили больше возможностей в выборе вида, сферы и формы деятельности, источников и видов доходов. Экономика в целом стала более открытой. Начинается приватизация, то есть изменение формы собственности. Но и по сей день по количеству занятых доминирует государственный сектор. Однако именно здесь происходит наибольшее сокращение занятых – на 6083 тыс. человек в течение 1992-1996 гг.

В альтернативных секторах экономики численность занятых растет, но не в той мере, какой она сокращается в государственном. За этот же период численность занятых на коллективных и частных

предприятиях увеличилась на 2203 тыс. человек. Единственное объяснение этому – рост неофициальной занятости.

Наибольшее распространение частная собственность приобретает в сфере торговли, где сосредоточено 54% работающих, охваченных данной форме. Весь комплекс отраслей промышленности охватывает лишь 12% работающих в частном секторе. Основная доля работающих в условиях частной собственности занимается посреднической деятельностью. Это производит своеобразное влияние на рынок труда. Наиболее защищенными на нем лица, связанные с коммерческой, посреднической деятельностью, тогда как традиционные рабочие места в государственной экономике становятся менее привлекательными.

В частных организациях регламентация трудовых режимов дополняется большей самостоятельностью и широкой простором проявления инициативы. Такие организации имеют большие возможности для дифференциации и повышения заработной платы. Однако процесс украинской приватизации ведет и к негативным последствиям. Прежде всего – это распространение нелегальной деятельности.

Теневой сектор в Украине составляет до 50% ВВП. Наряду с обогащением одних слоев населения, другие еще больше отлучаются от материальных ценностей. С приватизацией связано и увеличение безработицы. Оживление приватизационного процесса в 1996 году сопровождалось значительным ростом безработицы: с 0,4% по состоянию на 1 декабря 1995 до 1,3% на 1 января 1997 года.

Другой важный фактор – это спад производства и торможения структурной перестройки экономики. Проявлением его является:

Высокие темпы спада производства и производительности труда за 1990-1995 гг.

Производительность труда сократилась на 40%. Это привело к обеднению товарных рынков, вымывание товаров по доступным ценам, снижение уровня потребления и социального статуса населения.

Темпы спада производства десятикратно превышают темпы сокращения занятых. Сохранение занятости в таких условиях свидетельствует о ее непроизводительном характере, потерю работниками своих знаний, квалификации, опыта.

Торможение структурной перестройки экономики сдерживает появление на рынке труда конкурентоспособных групп работников. Оно консервирует неэффективные производства, большинство из которых находится на грани банкротства, дает возможность удерживать на предприятиях огромный массив скрытой безработицы. Охватывая почти треть занятых, скрытая безработица стало устойчивой тенденцией, а его представители – особым сегментом на рынке труда, для которого заработная плата превратилась в пособие по безработице.

На товарных рынках ценообразования подлежало либерализации, а на рынке труда заработная плата регулировалась административными рычагами. Ужасными стали задержки в выплаты заработной платы, связанные, между прочим, с просчетами денежной и инвестиционной политики. Цены на ТТП по темпам роста намного превышали темпы роста заработной платы. В 1996 году более 32 млн. человек, или 63% всего населения, имели среднедушевой доход ниже черты мало обеспеченности. Обратной реакцией со стороны населения стал поиск форм приспособления к новым условиям. Это расширение предложения своей рабочей силы за счет вторичной занятости, участия в неформальной экономике, сельскохозяйственной труда на земельных участках и т.п..

Задачей современного этапа в сфере регулирования занятости является переход к активной политике на рынке труда, которая, к сожалению, не осуществляется сейчас. В основу должна быть положена модель управления, центральными элементами которой являются основные регуляторы рыночной организации труда: заработная плата как цена услуг труда, конкуренция на рынке труда, трудовая мобильность, уровень безработицы. Именно по этим параметрам осуществляется, с одной стороны, саморегулирование на рынке труда, а с другой – происходит вмешательство государства, реализует координирующую, стимулирующую или ограничивающую роль, в процесс управления

Приоритетными направлениями реформирования украинского рынка труда является совершенствование системы оплаты труда, расширение возможностей получения населением официальных основных и дополнительных доходов, социальная поддержка отдельных групп; повышение качества и конкурентоспособности рабочей силы; содействие эффективным и целесообразным перемещением трудоспособного населения; предотвращения роста безработицы через создание рабочих мест за счет различных источников финансирования, внедрение механизмов освобождения и перераспределения занятых, реструктуризации экономики и подъем отечественного производства.

#### **Литература:**

1. Макроекономика: Учебник / При ред. В.Д.Базилевича. – К.: Знання, 2007. – 703 с.
2. "Сегментация рынка труда: теория и практика регулирования", Петрова И.Л., К., Таксон, 1997.

**Научный руководитель:**  
доцент, Титарь Ольга Александровна

Марина Ксенофонтowa, Юля Крючко  
(Суми, Україна)

### ЗАБЕЗПЕЧЕННЯ ОБЛІКУ ТА КОНТРОЛЮ ВИТРАТ ВИРОБНИЦТВА

Система контролю витрат виробництва за сучасних умов стає вирішальним моментом щодо впливу на результати діяльності підрозділів і господарства в цілому. У практиці діяльності підприємств різних галузей народного господарства є кілька методів планування та обліку витрат та пов'язаного з ним контролю витрат.

В узагальненому вигляді особливості зазначених методів обліку і контролю витрат подано в табл. 1. Методи обліку і контролю витрат наведено у міру їх розробки та впровадження у виробництво [3].

Нормативний метод обліку витрат, який почали впроваджувати в СРСР в 30-ті роки, суттєво не відрізнявся від стандарт-кост з методологічного боку.

Відмінності між стандарт-кост і нормативним методом полягають у порядку збирання та опрацювання даних. При нормативному методі відхилення у витратах матеріалів та оплаті праці фіксували в сигнальних документах, а всі інші відхилення визначали розрахунково. Тим самим цей метод давав більш точні, ґрунтовні та докладні дані про результати господарювання.

При цьому суми економії і перевитрат визначали за причинами і відповідальними особами, але все це потребувало значних затрат часу на доведення лімітів до виконавців, документальне підтвердження фактів перевитрат, одночасно облік в одному реєстрі нормативів, відхилень і фактичних даних про витрати за всіма видами прямих і непрямих витрат.

У літературних джерелах останніх років значна увага приділена контролінгу як важливому засобу поліпшення управління підприємством [8].

Таблиця 1

Характеристика основних методів обліку і контролю витрат

Назва методу	Порядок доведення завдань до підрозділу	Склад витрат	Спосіб виявлення відхилень проти плану (бюджету)	Особи, що відповідають за відхилення	Система стимулювання
Стандарт – кост	На певний період на підставі нормативних та конкретних даних	Прямі, загаль – новиробничі, а в окремих випадках і загальногосподарські витрати	Розрахунково	Керівники підрозділів	Побажання власника та наявність трудової угоди
Нормативний метод обліку	На звітний період та більш короткі проміжки часу	Ті самі витрати, а також витрати на збут	За допомогою сигнальних документів і розрахунково	Особи, з вини яких сталися відхилення	Як правило, не передбачається
Дірект-костінг	На звітний період	Лише прямі виробничі витрати з поділом на змінні та постійні	Розрахунково	Керівники підрозділів (центрів витрат)	Побажання власника та наявність угоди
Чекова форма контролю	На виробничий період на основі нормативів	Виробничі витрати, включаючи і пов'язані з управлінням підрозділу, а також в разі потреби відр. на покриття загаль – нов. і загальногосп. витрат		Увесь колектив	За підсумками звітного періоду

У країнах СНД подібний аналіз отримав назву факторного і був запропонований для підприємств різних галузей народного господарства. Однак слід визнати, що при цьому найбільш узагальнюючим показником був рівень рентабельності товарної продукції, тоді як у різних системах контролінгу вибір узагальнюючого показника був вищий.

З найбільш відомих методик контролінгу, побудованих на логіко-дедуктивних схемах, слід виділити такі: Du Pont, де центральним показником виступає рентабельність інвестованого капіталу (ROI) із такими складовими, як рентабельність обороту та обіг капіталу; Pyramid Structure of Ration, де основним показником є ROI та різні показники обороту; Zvei, що складається з двох великих блоків: аналізу зростання та структурного аналізу; RL передбачає як основні показники рентабельність і ліквідність [8].

Крім того, є низка емпірико-індуктивних систем (Blaver, Weibel, Camel), побудованих на передбаченні можливих ситуацій щодо неплатоспроможності певного підприємства. Розглянуті схеми аналізу діяльності підприємства підтверджують факт, що всі вони є системою фінансового аналізу, а при вивченні складу, класифікації та формування витрат виробництва застосовуються загальноприйняті підходи.

Вивчення позитивних та негативних сторін окремих методів контролю витрат дає змогу визначити реальні шляхи побудови управління витратами виробництва в сучасних умовах [9].

Очевидно, найкращі результати підприємство матиме тоді, коли в досягненні економії будуть зацікавлені виконавці, тобто застосовуватиметься матеріальне стимулювання за підсумками діяльності підрозділу. Однак при цьому слід визнати, що застосування цього заходу насамперед визначається власником, який може вважати, що найбільш повне і раціональне використання ресурсів залежить від його керівництва і тому в приватних підприємствах запровадження засад госпрозрахунку має регулюватися за допомогою колективного договору. Особливо це доцільно робити щодо підрозділів, які розташовані далеко від підприємства і де власникові важко здійснювати контроль за виконанням технологічних операцій та понесеними витратами і виходом продукції. У всіх інших підприємствах питання про застосування госпрозрахункових засад має вирішувати безпосередньо колектив.

Однак при цьому потрібно врахувати два важливих моменти: кому (власнику чи госпрозрахунковому підрозділу) слід зараховувати маржинальний дохід, який виникає при перевиконанні планових завдань, та обґрунтувати методику визначення рівня виконання завдань з виходу продукції.

Вважаємо, що маржинальний дохід не повинен включатися до госпрозрахункового доходу підрозділу, тому економія витрат (перевитрати) має визначатися порівнянням фактичної суми з розрахованою за формулою:

$$E - B_{\phi} \sim (K * Z + \Pi * V + B_n),$$

де:  $B_{\phi}$  – фактичні витрати на виробництво;  $K$  – кількість продукції;

$Z$  – змінні витрати на одиницю продукції;  $\Pi$  – площа посівів (середнє поголів'я), що використані при виробництві продукції;  $V$  – умовно-змінні витрати на площу посіву чи середню голову;  $B_n$  – постійні планові витрати на виробництво певної продукції [9].

Така методика визначення відхилень від запланованих витрат потребує належної побудови обліку факторів, які визначатимуть нормативні витрати з метою їх порівняння з фактичними, а поглиблений аналіз – істотної перебудови обліку витрат. По-перше, необхідно виділити ті статті витрат, які є змінними і умовно-змінними, і вести їх облік з якомога більшою деталізацією з метою вивчення і узагальнення, тоді як постійні можна укрупняти, виділяючи лише найбільш значущі, що важливо для контролю за виконанням кошторису. По-друге, особливої уваги потребують ті статті, до складу яких входять витрати, які залежать від кількості виробленої продукції.

У центрах прибутку велику увагу необхідно приділяти питанням контролю за обсягами реалізації і насамперед щодо інформаційного забезпечення. На необхідність обчислення повної собівартості продукції свідчить і той факт, що існує звітність, зокрема форма № 50 – сг., де зіставляється собівартість товарної продукції певного виду з виручкою від її реалізації. Аналіз даних цієї звітності за останні роки показує, що всі види продукції, як правило, високодохідні, тоді як у цілому сільськогосподарське виробництво збиткове.

І тут виникають два питання, які потребують вирішення.

По-перше, згідно з Законом України «Про бухгалтерський облік та фінансову звітність в Україні» від 16. 07. 99 р. № 996-ХІУ підприємства самі визначають порядок ведення обліку витрат виробництва. Водночас Планом рахунків та інструкцією про його застосування не передбачено обчислювати повну собівартість продукції, що ускладнює застосування контролю за результатами господарювання за схемами центрів прибутку.

По-друге, законодавче закріплення прав підприємства про комерційну таємницю, зокрема щодо витрат виробництва і наслідків реалізації окремих видів продукції, ставить під сумнів правомірність запровадження у практику звітності про собівартість продукції [1].

Витрати підприємства є складовою частиною виробництва, тому їх контроль здійснюється одночасно із перевіркою всієї фінансово-господарської діяльності.

На ПП «Буймерське» зустрічаються випадки несистематичного здійснення поточного контролю за підрозділами кошторисів витрат на утримання та експлуатацію обладнання, загальнопромислових і адміністративних витрат. Метою такого контролю є дотримання затверджених норм витрат і лімітів споживання матеріалів, палива, енергії, інструментів та інших засобів праці; лімітів споживання і вартості різного роду робіт та послуг, заробітної плати обслуговуючого персоналу. Для контролю за витратами на утримання та експлуатацію обладнання розроблені нормативи витрат на ремонт і експлуатацію найбільш важливих груп обладнання, але їх дотримання нехтується працівниками підприємства.

Головною метою контролю витрат є ефективне використання виробничих витрат, їх видів шляхом виявлення причинно-наслідкових факторів, прийняття своєчасних рішень по регулюванню відхилень, оптимізації співвідношення «витрати – прибуток».

Для ПП «Буймерське» пропонуємо здійснювати перевірку собівартості продукції в розрізі калькуляційних статей затрат і визначення рівня собівартості окремих видів продукції. Особливу увагу звертати на можливі випадки коливання собівартості продукції за окремі періоди.

Ефективним методом перевірки правильності і документальної обґрунтованості списання витрат на виробництво за елементами і калькуляційними статтями є зустрічна перевірка і звірка даних первинних документів (лімітних карт, карт розкрою, вимог, забірних відомостей – з сировини і матеріалів) з даними аналітичного і синтетичного обліку (машинограмами, відомостями розподілу затрат сировини і матеріалів, заробітної плати, журналами 5 і 5-А, відомостями журнальної форми обліку, відомостями оцінки остаточного браку і розрахунку втрат від браку, даними оцінки залишків та недостач незавершеного виробництва) і звітними матеріалами (виробничими звітами цехів, періодичними звітами із собівартості). Одночасно перевіряється правильність оцінки матеріалів шляхом співставлення оцінки списаних матеріалів з обліковою їх оцінкою; правильність розрахованих відхилень від купівельних цін, оцінки незавершеного виробництва і обліку зворотних відходів. За рахунок цих факторів на окремих підприємствах має місце необґрунтоване регулювання собівартості продукції, що випускається.

Перевірка правильності накопичення та списання адміністративних витрат, витрат на збут та інших операційних витрат. Вивчаючи операції з обліку адміністративних витрат, витрат на збут, інших операційних витрат, необхідно пам'ятати, що вичерпний перелік таких витрат наведено в п.п. 18,19,20 П(С)БО 16 «Витрати». Тобто, контролер повинен перевірити правомірність віднесення витрат до адміністративних, витрат на збут, інших операційних витрат.

Щодо внутрішнього контролю, то багаторічна практика аналізу фінансово – господарської діяльності підприємств та стану бухгалтерського обліку на них більш ніж переконливо свідчить про дуже низьку ефективність внутрішнього контролю, який функціонує на базі чинного законодавства. На жаль, у чинному законодавстві ми знаходимо вимоги лише до внутрішнього фінансового контролю (постанова КМУ від 22.05.2002 р. 685 «Про здійснення міністерствами, іншими центральними органами виконавчої влади внутрішнього фінансового контролю»). Непрямо про необхідність організації дієвого внутрішнього контролю сказано у Законі України від 16.07.99 р. № 996-ХІУ «Про бухгалтерський облік та фінансову звітність в Україні», відповідно до якого питання організації бухгалтерського обліку на підприємстві належать до компетенції його власника [1].

Здійснення внутрішнього контролю в ПП «Буймерське» покладено на керівника та головного бухгалтера. Обов'язковим завданням для керівника підприємства є створення необхідних умов для правильного ведення бухгалтерського обліку. Обов'язковим завданням для головного бухгалтера є забезпечення дотримання на підприємстві встановлених єдиних методологічних засад бухгалтерського обліку, організації контролю за відображенням на рахунках бухгалтерського обліку всіх господарських операцій.

Рекомендуємо при здійсненні внутрішнього контролю за витратами головному бухгалтеру ПП «Буймерське» застосовувати: – нормативні перевірки, які являють собою вивчення вмісту відображеної в документі операції з точки зору її відповідності чинним нормам, правилам та інструкціям; – арифметичну перевірку, яка полягає в контролі за правильністю підрахунків, зроблених при складанні конкретного бухгалтерського документа.

Раз в рік в ПП «Буймерське» проводиться інвентаризація матеріальних активів шляхом спостереження, вимірювання, реєстрації та порівняння отриманих даних з даними бухгалтерського обліку. Відповідальність за проведення інвентаризації згідно із законодавством покладається на керівника підприємства.

У зв'язку з виявленням перевитрат виробництва для ПП «Буймерське» пропонується застосування нормативного методу обліку витрат. Своєчасний вплив на рівень виробничих витрат і формування собівартості продукції можливий при такій організації і методології обліку, при якій причини змін собівартості, допущення перевитрат і економія засобів розкриваються не тільки шляхом наступного вивчення звітних калькуляцій, але й щоденно в самому процесі виконання плану на підставі первинної документації і поточних облікових запасів. Таким вимогам відповідає нормативний метод.

Таким чином, причини перевитрат виробництва на підприємствах криються в нехтуванні відповідних працівників підприємства дотримуватись контролю витрат, що, в свою чергу, зумовлює збитковість виробництва. Для ПП «Буймерське» запропоновано застосування нормативного обліку витрат та своєчасну перевірку фактичної собівартості продукції.

#### **Література:**

1. Агропродуцтво [Електронний ресурс]. – Режим доступу: <http://www.kernel.ua/ru/farming/>.
2. Бізнес – план розвитку сільськогосподарського підприємства: Навчальний посібник – К.: Мета, 2003 В.І. Дробот, В.П. Мартянов., М.Ф. Соловійов, А.В. Токар, В.Й. Шиян 453 с.
3. Лігоненко Л. О. Антикризове управління підприємством: теоретико-методологічні засади та практичний інструментарій. – К.: КНТЕУ, 2001.
4. Лукава І. М. Організація оперативного аналізу в рослинництві // Удосконалення економічного механізму функціонування аграрних підприємств в умовах невизначеності: Збірник наукових праць Міжнародної науково-практичної конференції 19-20 травня 2004 р. – К.: КНЕУ, 2004. – С. 497.
5. Матеріально-технічне оснащення сільськогосподарського виробництва [Електронний ресурс]/ Режим доступу: <http://www.nibulon.com/r/production>.



6. Науково обґрунтована система ведення сільського господарства» під редакцією В.П Щербань, В.І. Левченко Видавництво Козацький вал., 2006 – 421
7. Осовська Г. Менеджмент організацій: Навчальний посібник/ Галина Осовська, Олег Осовський,. – К.: Кондор, 2005. – 853 с.
8. Павленко С. Н. Контроллинг: Учебное пособие. – К.: Ника-Центр, Эльга, 2003. – 301с.
9. Коупленд Т. Стоимость компании: Оценка и управление: Пер. с англ. – 2-е изд. – М, 2009.

**Сергій Маршак**  
(Одесса, Україна)

## **РОЗРОБКА МАРКЕТИНГОВОЇ СТРАТЕГІЇ**

Ще 10 років тому більшість підприємств України мало звертали увагу на розробку маркетингової стратегії. Основна діяльність була спрямована на досягненні планових показників фінансово-господарської діяльності, отримання більших прибутків. Для досягнення даних цілей в основному застосовувався не метод покращення стійкості позиції підприємства на ринку, а зменшення витрат шляхом скорочення працюючих, покращення продуктивності, інновацій. А сьогодні, в умовах жорсткої конкуренції, підприємство для того щоб отримати хоч мінімальні прибутки, повинно чітко спланувати свою діяльність, затвердити свої позиції на ринку шляхом впізнавання імені (торгової марки), покращення якості продукції та чітко-сформованої маркетингової стратегії. Необхідність вивчення суті маркетингової діяльності заключається в тому, що українська конкуренція сьогодні знаходиться ще на стадії розвитку, і тому для завоювання основних позицій на ринку достатньо мати стартовий капітал та продумати чітку маркетингову діяльність. І це потрібно робити прямо зараз, оскільки вже через 10-15 років «втиснутися» в український ринок буде на багато складніше.

Метою роботи є вивчення й освоєння методичних основ управління маркетинговою діяльністю, теоретичне обґрунтування й методологічна розробка основних принципів і практичних етапів удосконалення управління маркетинговою діяльністю підприємства та складання оптимального варіанту маркетингової стратегії підприємства.

В даній роботі розглянуто організаційний механізм одного із дилерів СП ТОВ "Інтернешенел Телекомюнікешен Компані" ТОВ "Укртех-Сервіс". Дане підприємство надає послуги зв'язку, здійснює реалізацію мобільних телефонів, та займається обслуговуванням клієнтів через інтернет-магазин.

Отже, об'єктом дослідження даної дипломної роботи є ТОВ "Укртех-Сервіс".

Предметом дипломного дослідження є маркетингова політика даного підприємства та методика управління нею.

Для виконання поставленої мети, в ході написання роботи, необхідно виконати наступні завдання:

- дослідити теоретичні основи маркетингової стратегії підприємства, а саме: її суть, принципи та види;

- провести діагностику конкурентного середовища;
- дослідити сильні та слабкі позиції підприємства на ринку;
- провести аналіз поточної стратегії підприємства;
- розглянути альтернативні варіанти реалізації стратегії маркетингу;
- за допомогою економічного аналізу визначити оптимальну стратегію.

Інформаційною базою дослідження є звіти з маркетингових досліджень, фінансова звітність підприємства, внутрішня організаційна документація. Для написання даного дипломного проекту також використано ряд нормативно-правових актів, а саме:

- Цивільний кодекс;
- Господарський кодекс України;
- Закон України «Про господарські товариства»
- Закон України «Про державну реєстрацію юридичних осіб та фізичних осіб – підприємців»;
- Статистичні дані Державного Комітату статистики України та ін.

Крім того, для написання роботи використано наукові праці таких авторів: Кучеренко В.Р., Біла О.Г., Армстронг Г та інші публікації.

Дані дослідження та розробки, які запропоновані в дипломній роботі мають високу практичну цінність, оскільки аналізу маркетингового середовища підприємства не проводилося, тому всі розробки можуть бути використані для покращення свого фінансового стану та зміцнення позицій на ринку.

Базисом аналізу маркетингового стану підприємства є загальні способи пізнання такі, як аналіз – метод дослідження, що полягає в уявному розчленуванні цілого поняття на складові, виділенні його окремих частин, зв'язку між ними; синтез – з'єднання окремих частин в єдине ціле. Перехід від аналізу фактів до синтезу здійснюється за допомогою індукції (спосіб переходу від знання окремих фактів до знання загального, від вивчення причин до результатів) та дедукції – спосіб дослідження від загального до часткового, від результатів до причин.

### **Література:**

1. Кретов И. И. Маркетинг на предприятии: Практическое пособие. – М.: АО «Финстатинформ», 1994. – 181с.

2. <http://www.marketing-ua.com>

3. Аналіз господарської діяльності в торгівлі. Навчальний посібник. За редакцією Кравченко Л. І. Мінськ 1995р. – 341 – 381с.

**Науковий керівник:**

доктор економічних наук, професор, Ганганов Володимир Миколайович.

**Альона Пишкало**  
(Полтава, Україна)

### ЗАЛУЧЕННЯ ФІНАНСОВИХ РЕСУРСІВ В ІННОВАЦІЙНУ СФЕРУ ДІЯЛЬНОСТІ ПІДПРИЄМСТВ

На сьогоднішній день перед більшістю підприємств постає питання розширення своїх виробничих потужностей. Вирішення питання придбання нових або модернізацію вже існуючих на підприємстві виробничих ліній безперервно пов'язане з залученням фінансових ресурсів.

Для успішного функціонування будь-якого підприємства вирішальне значення має забезпечення його діяльності необхідним обсягом фінансових ресурсів. Фінансові ресурси – це найважливіший чинник економічного зростання, а організація управління фінансовими ресурсами підприємств – центральна ланка усього комплексу заходів спрямованих на його забезпечення [1].

Дослідженню залучення фінансових ресурсів в діяльність підприємства присвятили свої праці вітчизняні та зарубіжні науковці: Безбородова Т.В., Лечига Й.Й., Носик Н.Н., Федоров В.М., Огородник С.Я., Суторміна В.М. та інші вчені-економісти.

Прийняття управлінських рішень стосовно процесу формування фінансових ресурсів є одним із найважливіших завдань фінансового менеджменту підприємства в частині управління фінансовими ресурсами. Результатом втілення цих рішень є створення з відповідних джерел ресурсної бази суб'єкта господарювання [3].

Підприємство може функціонувати на основі:

– власних ресурсів, якщо їхня питома вага становить не менше 75-80%:

– змішаного фінансування – частки власних та залучених фінансових ресурсів майже рівні;

– за рахунок залучених ресурсів, якщо їх питома вага перевищує 55-60% загальної ресурсної бази.

Для підвищення фінансових показників компанії необхідно скорегувати свою діяльність, тобто доцільно підвищити операційну ефективність, збільшити динаміку зростання, знизити витрати, пов'язані з фінансуванням, а також усунути неефективні напрямки діяльності.

Залежно від характеру інновацій та їх фінансової місткості джерела фінансування інноваційного розвитку можуть бути різноманітними (табл.1).

Таблиця 1

Джерела фінансування інноваційного розвитку [2]

№	Рівень фінансування	Джерела фінансування інноваційних програм
1	Держава і регіони	– кошти бюджетів та позабюджетних фондів; – залучені кошти державної кредитно-банківської та страхової систем; – позикові кошти у вигляді державних міжнародних запозичень (зовнішній борг держави), державних облігаційних, боргових, товарних та інших позик (внутрішній борг держави).
2	Організація	– власні кошти (прибуток, амортизаційні відрахування, страхові суми відшкодування збитків, іммобілізовані надлишки основних і оборотних коштів, нематеріальних активів та ін.); залучені кошти, у т.ч. кошти, отримані від продажу акцій, та ін.; – позикові кошти у вигляді бюджетних, банківських і комерційних кредитів.
3	Інноваційна програма	– кошти бюджетів держави і регіонів, позабюджетних фондів; – кошти суб'єктів господарювання – вітчизняних підприємств і організацій, – колективних інституціональних інвесторів; – іноземні інвестиції у різних формах.

У системі важелів механізму фінансового забезпечення інноваційного розвитку підприємств особливого значення набуває використання амортизаційних відрахувань. При цьому варто зазначити, що амортизаційні відрахування мають ряд переваг по відношенню до інших видів інвестиційних ресурсів: у порівнянні з іншими інвестиційними ресурсами, амортизаційні відрахування є більш дешевими (вони не входять до оподаткованої бази по податку на прибуток).

Важливу роль у фінансовому забезпеченні інноваційної діяльності відіграють кредити. Позитивними особливостями цього джерела фінансування інновацій є значний обсяг можливого залучення коштів та серйозний зовнішній контроль за ефективністю їх використання.

Отже, розширення джерел фінансового забезпечення інноваційної діяльності та підвищення ефективності механізмів їх залучення повинно здійснюватись через: стимулювання збільшення обсягів власних коштів підприємств, що витрачаються з метою активізації інноваційного розвитку; нарощування потенціалу державного фінансування інновацій; збільшення обсягів кредитування інноваційних проектів.

Подальших досліджень потребують механізми залучення джерел фінансування інноваційної діяльності, які можуть дати венчурні фірми, інвестиційні компанії, інвестиційні фонди, кредитні спілки, гранти тощо.

Удосконалення управління фінансовими ресурсами підприємств слід розглядати як один із головних чинників підвищення ефективності будь-якої виробничо-господарської діяльності. Від цього залежить поліпшення позиції підприємства в конкурентній боротьбі, його стабільне функціонування та динамічний розвиток.

#### Література:

1. Безбородова Т.В. Удосконалення механізму управління фінансовими ресурсами підприємств / Т.В. Безбородова // Держава та регіони. – 2007. – №5. – С. 21-23.
2. Волк І.Ф. Фінансові ресурси підприємства: економічна сутність та ефективність управління / І.Ф. Волк // Держава та регіони. – 2009. – №6. – С. 339-342.
3. Інноваційний розвиток промисловості України / Під ред. проф. О.І.Волкова, проф. М.П.Денисенка. – К.: КНТ, 2006. – С. 265-266.

**Науковий керівник:**

кандидат сільсько-господарства наук, Гаврилова Олена Анатоліївна.

**Тетяна Скрипко  
(Львів, Україна)**

### ПРОБЛЕМИ РОЗВИТКУ МАЛОГО БІЗНЕСУ НА ПЕРИФЕРІЙНИХ ТЕРИТОРІЯХ ЗАХІДНИХ ОБЛАСТЕЙ УКРАЇНИ

Сільські, віддалені від обласних центрів регіони, прийнято називати периферійними територіями [1]. Вони характеризуються нижчим рівнем соціально-економічного розвитку порівняно з містами, що значно ускладнює реалізацію ефективної регіональної політики.

Попри здійснення в Україні певних заходів на державного та регіональному рівнях, розвиток малого підприємництва на периферійних територіях сталого розвитку ще не досягнуто, а навпаки зростає поляризація, яка характеризується такими негативними проявами:

**1. Низька ділова активність наявного населення.** За даними офіційної статистики кількість малих підприємств у розрахунку на 10 тис. осіб у периферійних районах західних областей була вдвічі нижчою за середнє значення в Україні у Рівненській, Тернопільській, Чернівецькій областях, у Волинській та Закарпатській – 60-62,0% відповідно, і лише у Івано-Франківській – 74% та Львівській – 84% [2]. Галузево-територіальних прогресивних змін не спостерігається, спеціалізація малого підприємництва залишається переважно торговельно-посередницькою (понад 56%), що свідчить про низький розвиток у інноваційних галузях економіки із значною доданою вартістю [4].

**2. Низька рентабельність господарської діяльності представників малого підприємництва.** Так, фінансовий результат до оподаткування у 2012 р. характеризувався низькими або від'ємними значеннями. У Західній Україні в сільській місцевості без збитків працювали лише суб'єкти малого підприємництва Рівненської, Тернопільської і Чернівецької областей збитки малих підприємств Івано-Франківщини – 446,0 млн грн., Львівщини – 158,7 млн грн.). Частка збиткових малих підприємств у Волинській обл. становила 38,0 %, у Закарпатській обл. – 28,1 %, у Івано-Франківській обл. – 27,7 %, у Львівській обл. – 38,9 %, у Рівненській обл. – 39,1 %, у Тернопільській обл. – 30,5 %, у Чернівецькій обл. – 39,2 %. Така ефективність спричиняє обмеженість матеріально-технічного та фінансового забезпечення бізнесу, а також скорочується зайнятість на малих підприємствах, відбувається відплив активної частки населення у великі міста та за кордон.

**3. Нерозвиненість ринкової, фінансової, соціальної та інформаційної інфраструктури.** На периферійних територіях відсутні центри підтримки бізнесу, а діяльність агенцій регіонального (місцевого) розвитку, основним завданням якого є залучення підприємців до нових проектів і громадських ініціатив, які мають на меті вирішення актуальних господарських, побутових та культурних проблем периферійних територій, здебільшого обмежується організацією та проведенням комунікативних заходів, виготовленням та розповсюдженням тематичних буклетів, розробкою програмних документів. Окремі агенції створювалися виключно під отримання грантів, після виконання яких припиняли активну діяльність [4]. Натомість мале аграрне підприємництво поступово розвивається, розробляються програми із залученням фахівців науково-дослідних, вищих навчальних закладів, вивчається позитивний досвід інших країн. У 2012 р. на підтримку розвитку кооперації у Львівській області було виділено 200 тис. грн., але коштами скористалися лише три кооперативи.

**4. Низький рівень дієвості програм підтримки малого підприємництва** зумовлений формальним підходом, декларативним характером, відсутністю конкретних заходів щодо створення нових підприємств чи збільшення обсягів діяльності діючих, започаткування нових видів економічної діяльності, а також неврахуванням специфіки розвитку конкретної території. Слабка ефективність політики регіональних та місцевих органів державної влади і місцевого самоврядування щодо розвитку малого бізнесу значною мірою зумовлена низьким рівнем залучення його представників до вирішення проблем розвитку периферійних територій. Недосконалими залишаються існуючі механізми виділення бюджетних

коштів і контролю за їх використанням, а високий рівень бюрократизації призводить до втрат часу і зростання трансакційних витрат суб'єктів малого бізнесу.

Недостатнім є рівень залучення коштів програм міжнародної технічної допомоги з метою розвитку малого підприємництва на периферійних територіях. На сьогодні місцеві державні адміністрації та органи місцевого самоврядування не забезпечують системне стимулювання діяльності в цьому напрямі і тому реалізація розрізаних проектів та заходів у межах регіональних програм підтримки підприємництва за вкрай незначні кошти неспроможна якісно покращити ситуацію стосовно розвитку малого підприємництва.

**5. Проблеми урбанізації та міграції молоді.** Крайні соціальні умови стимулюють сільське населення, передусім молодь, до міграції у міста, що ускладнює формування та ефективне використання інтелектуально-кадрового потенціалу малого підприємництва, а зменшення щільності населення негативно впливає на його самоорганізацію та реалізацію бізнес-проектів.

**5. Несформованість дієвих економічних стимулів до формування і розвитку інвестиційної діяльності малих підприємств.** Незважаючи на певні позитивні зміни у регуляторній системі західних регіонів, рівень інвестиційної привабливості на початок 2013 р. залишався надзвичайно низьким – Івано-Франківська обл. посідає 24 місце, Чернівецька – 22, Тернопільська – 20, Закарпатська – 10, Львівська – 9. У рейтингу міжнародної корпорації IFC за 2014 р. серед держав світу щодо легкості ведення бізнесу Україна посідає 112-е місце (одна з найнижчих оцінок серед країн-колишнього СРСР), а за рівнем захищеності прав інвесторів – на 128-му. [7]. Основними гальмівними чинниками інвестиційної активності є нестача власних коштів, нестабільна економічна ситуація в країні, високі податкові ставки за кредитами, система оподаткування, недосконала нормативно-правова база, зменшення в умовах загальноекономічної кризи попиту на товари і послуги, корумпованість та надмірний тиск контролюючих органів.

**6. Недостатніми є економічні та психологічні стимули та механізми до інвестування трудових мігрантів.** Попри великі обсяги приватних трансфертів, які останніми роками перевищують обсяги прямих іноземних інвестицій до української економіки [3] вітчизняні заробітчани в основному витрачають зароблені кошти на споживання. Розподіл грошових переказів трудових мігрантів України за напрямками їх використання у 2013 р. свідчить, що 70% опитаних витрачають ці доходи на задоволення щоденних потреб, 33% витрачає на придбання товарів довготривалого використання, 25% – на ремонт і будівництво житла [6]. Натомість відсутні дієві механізми до започаткування заробітчанами власної справи, що здебільшого зумовлене низьким рівнем довіри до державних та приватних інституцій, недостатнім рівнем захисту прав інвесторів, вищими ризиками ведення бізнесу. Крім того, трудовим мігрантам часто бракує спеціальних знань у сфері підприємництва для започаткування власної справи. Так, обстеження домогосподарств мігрантів прикордонних західних областей України у 2011р. доводить, що серед осіб з міграційним досвідом частка самозайнятих була в 1,5 рази, а частка роботодавців – на третину більшою, ніж серед зайнятого населення загалом. Проте такі тенденції не збереглися через низку об'єктивних та суб'єктивних причин, нові підприємства закладають лише поодинокі трудові мігранти, що повернулися на батьківщину [6]. Коефіцієнт ефективності використання трансфертів трудових мігрантів для максимізації ВВП має тенденцію до стрімкого падіння: від 30,26 у 2003р. до 1,19 у 2012р. [3].

Відсутність досвіду використання українських діаспорних мереж для стимулювання інвестиційного процесу. Створена при Світовому конгресі українців Комісія допомоги українським громадянам за кордоном лише протягом 2010–2012 р. виділила 13,5 млн. канадських дол. для підтримки українців, зокрема 8,2 млн кан. дол. – в Канаді, 4,9 млн кан. дол. – в Україні, 49,6 тис. кан. дол. – в Казахстані, 20,5 тис. кан.дол. – в США [8]. Проте переважна частка цих коштів була спрямована на благодійну, а не інвестиційну діяльність. При цьому не використовуються також такі механізми залучення діаспорних мереж як депозитні рахунки мігрантів, облігації, пайові фонди, кредитні спілки.

Крім перерахованих проблемних зон, у всі часи залишається несприятливим для підприємництва не престижність праці на селі.

З огляду на визначені проблеми та перешкоди цільовими орієнтирами державної політики розвитку малого підприємництва на периферійних територіях західних регіонів України мають стати:

- створення фондів підтримки підприємництва у кожному регіоні та в кожному адміністративному районі з законодавчо визначеною квотою відносно обсягів фінансування діяльності цих структур включно з цільовим призначенням витрат [5];
- стимулювання розвитку та поширення місцевих підприємницьких ініціатив серед сільських жителів;
- покращення ресурсного забезпечення суб'єктів малого підприємництва та підвищення рівня ефективності їх фінансово-господарської діяльності;
- створення локальних інтегрованих систем у агропромисловому комплексі між суб'єктами малого підприємництва та іншими секторами економіки, перетворення приватних домогосподарств у малі підприємства.
- подальший розвиток інституційного забезпечення суб'єктів малого підприємництва, розбудова соціально-економічної інфраструктури сільських територій;
- створення кредитних спілок із залученням коштів трудових мігрантів;
- розробка та реалізація регіональних програм залучення приватних трансфертів для фінансування новостворених малих підприємств, акумулювання фінансових ресурсів;
- формування та розвиток організаційно-професійних навичок щодо ведення власної справи.

Державну політику в сфері стимулювання інвестиційної активності доцільно сконцентрувати за напрямками, узгодженими з найбільш істотними її чинниками: підвищення рівня доступності інвестиційних ресурсів, удосконалення державної системи фінансово-кредитного та інвестиційного забезпечення розвитку суб'єктів сектора МСП, стимулювання іноземного інвестування та реалізації інвестиційно-інноваційних проектів малих і середніх підприємств у межах співпраці з діаспорою, а також зниження рівня інвестиційних ризиків, підвищення інвестиційної привабливості малих і середніх підприємств та їх проектів, застосування альтернативних форм інвестування та його забезпечення. Для забезпечення мінімально необхідної рентабельності господарювання в умовах зменшення кількості та обсягів замовлень підвищилися кредитні та інвестиційні ставки, а також ускладнилися умови доступу до фінансово-інвестиційних ресурсів. Саме через ці чинники державі необхідно активніше працювати у напрямі надання державних гарантій під залучення коштів із інвестиційних фондів, банківських та інших кредитних установ.

#### Література:

1. Барановський М.О. Сільські території України: рівень розвитку, трансформаційні зміни, концепції реформування / М.О. Барановський // Науковий вісник Національного університету біоресурсів і природокористування України. – 2011. – №163. – С. 19-25.
2. Діяльність суб'єктів малого підприємництва у 2011 році / Статистичний збірник – К.: Державна служба статистики України, 2012. – 201 с.
3. Інституційні механізми залучення коштів трудових мігрантів як інвестиційного ресурсу розвитку економіки периферійних територій західних регіонів України / Флейчук М. І., Радіца О.А., П'ятовська О.Р.: Аналітична записка. – [Електронний ресурс] – Режим доступу: <http://lv.niss.gov.ua/public/File/1/Trudmigranty.pdf>
4. Напрями стимулювання розвитку малого підприємництва на периферійних територіях західних регіонів України / В. І. Волошин, Т. Г. Васильців, Т.О. Скрипко [та ін.]: Аналітична записка. – [Електронний ресурс] – Режим доступу: [http://lv.niss.gov.ua/public/File/1/MSP-LF\\_27.08-290e4.pdf](http://lv.niss.gov.ua/public/File/1/MSP-LF_27.08-290e4.pdf).
5. Скрипко Т. О. Інвестиційно-інноваційна активність малого і середнього підприємництва як чинник економічної безпеки держави: монографія / Т. О. Скрипко. – Львів: Ліга-Прес, 2013 – 384 с.
6. Соціологічне опитування сімей міжнародних трудових мігрантів у межах проекту Open Society Institute.– Higher Education Support Program. – Project Wealth, Poverty and Life Satisfaction in Transition Societies, 2013 [http://reset2011.wix.com/wealth\\_poverty\\_lsits](http://reset2011.wix.com/wealth_poverty_lsits)
7. Офіційний сайт International Finance Corporation (IFC) [Електронний ресурс]. – Режим доступу: <http://www.doingbusiness.org/reports/global-reports/doing-business-2014/>
8. Офіційний сайт Світового Конгресу Українців [Електронний ресурс]. – Режим доступу: <http://www.ukrainianworldcongress.org/index.php>

Ярослав Чайковський  
(Тернопіль, Україна)

### АНАЛІЗ СУЧАСНОГО СТАНУ ТА РОЛЬ ДЕПОЗИТНИХ КОШТІВ У КРЕДИТНІЙ ДІЯЛЬНОСТІ БАНКІВ

Вступ. Для здійснення кредитної діяльності банківські установи повинні мати у своєму розпорядженні ресурси. Тому важливою складовою функціонування банків є формування ресурсів. Оскільки у складі банківських ресурсів переважають депозити, то доцільно проаналізувати діяльність банків з формування і використання залучених коштів.

Аналіз останніх досліджень та публікацій. Дослідженню практики формування банківських ресурсів присвячено праці вітчизняних вчених-економістів М.Д. Алексеєнка, Т. М. Болгар, О.В. Васюренка, Ю. М. Галицької, О. В. Дзюблюка, Л.Р. Маринчак, А.М. Мороза, М. І. Савлуката ін. Однак проблеми організації депозитних операцій банків для формування банківських ресурсів та їх використання, зокрема в кредитній діяльності, потребують подальших досліджень, особливо з врахуванням сучасних реалій вітчизняної економіки.

Метою статті є аналіз сучасного стану і ролі депозитних операцій банків для розширення їх кредитної діяльності.

Виклад основного матеріалу. Кредит відіграє важливу роль у період становлення ринкової економіки України і здійснення структурної перебудови господарства. Банківський кредит забезпечує виробничі потреби підприємств необхідними грошовими ресурсами.

В Україні віддають перевагу короткостроковому (до 1 року – 46,8%) та середньостроковому кредитуванню (до 5 років – 34,1%). У 2013 році питома вага довгострокових кредитів зменшилася до рівня 19,1% (табл. 1).

Таблиця 1

Кредити, надані депозитними корпораціями резидентам у розрізі строків погашення [2, с. 138]

Період	Усього	до 1 року		від 1 року до 5 років		більше 5 років	
		Млн. грн.	%	Млн. грн.	%	Млн. грн.	%
2009	723295	230974	31,9	266699	36,9	225623	31,2
2010	732823	242772	33,1	275605	37,6	214446	29,3
2011	801809	297422	37,1	301002	37,5	203385	25,4
2012	815142	344237	42,3	294511	36,1	176394	21,6
2013	910782	426082	46,8	310739	34,1	173961	19,1

Вирішальним чинником, що визначає величину та структуру кредитних вкладень в економіку, зокрема в плані строків кредитування суб'єктів господарювання, є обсяги й структура залучених банком депозитів. Тому відповідні обмеження щодо надання довгострокових кредитів клієнтам визначає порівняно невисока частка довгострокових депозитів у загальному обсязі залучених банками коштів підприємств, організацій і населення (табл. 2).

Таблиця 2

Депозити резидентів, залучені депозитними корпораціями, у розрізі строків погашення [2, с. 120]

Період	Усього	на вимогу		до 1 року		від 1 до 2 років		більше 2 років	
		Млн. грн.	%	Млн. грн.	%	Млн. грн.	%	Млн. грн.	%
2009	334953	119793	35,8	135357	40,4	60425	18,0	19378	5,8
2010	416650	152477	36,6	133499	32,0	106718	25,6	23956	5,8
2011	491650	174959	35,6	153983	31,3	132907	27,0	29907	6,1
2012	572342	185314	32,4	187948	32,8	163861	28,6	35219	6,2
2013	669974	205565	30,7	188831	28,2	249362	37,2	26216	3,9

За 2013 рік залишки на рахунках резидентів до вимоги зросли на 20251 млн. грн., або на 10,9%, до 1 року – на 883 млн. грн., або на 0,5%, від 1 до 2 років – на 81501 млн. грн., або на 52,2% (див. табл. 2).

Довгострокові депозити (більше 2 років) є тією стійкою частиною ресурсної бази, здатною забезпечити необхідний потенціал для активізації кредитування банками реального сектора. Як видно з наведених в табл. 2 даних, незважаючи на певне зростання за 2009-2012 роки загального обсягу залучених банками довгострокових депозитів, їхня частка у структурі залучених ресурсів залишається ще на доволі низькому рівні – 5,8 – 6,2%. Упродовж 2013 року строкові депозити на рахунках більше 2 років зменшились на 9003 млн. грн., або на 25,6%. Їх частка у депозитах резидентів знизилась до 3,9%.

Протягом 2009-2013 років спостерігався висхідний тренд депозитів резидентів (див. табл. 2).

Одним з основних джерел кредитних ресурсів банку є залучення вкладів населення. Вони істотно можуть впливати на масштаби кредитування. Тому банкам слід активізувати діяльність щодо залучення вкладів населення з метою збільшення обсягів кредитування й отримання більшого прибутку. Невеликі за розмірами, але сумарно заощадження населення становлять доволі значний обсяг коштів, котрі з причин загальної недовіри до банківської системи переважно не потрапляють на банківські рахунки, а отже, не працюють на економіку країни. Зміцнення довіри до банківської системи має стати одним з пріоритетів державної політики.

За секторами економіки за 2009-2010 роки частка домашніх господарств у депозитах резидентів зросла з 63,9% до 66,0%, у 2011 році знизилась до 63,1% і за 2012 рік знову зросла до 64,5% (табл. 3).

За 2009-2012 роки депозити резидентів зросли на 237389 млн. грн., або на 70,9%. На протязі 2013 року депозити резидентів зросли на 97632 млн. грн., або на 17,1%, і на 01.01.2014 року становили 669974 млн. грн. (див. табл. 3). Це засвідчує про зростання довіри резидентів, як нефінансових корпорацій, так і домашніх господарств, до банківської системи та прийнятні пропозиції банків щодо залучення грошових коштів на депозити і вклади.

Таблиця 3

Депозити резидентів, залучені депозитними корпораціями, за секторами економіки [2, с. 119]

Період	Усього	Нефінансові корпорації		Домашні господарства		Інші резиденти	
		Млн. грн.	%	Млн. грн.	%	Млн. грн.	%
2009	334953	94796	28,3	214098	63,9	26059	7,8
2010	416650	116105	27,9	275093	66,0	25452	6,1
2011	491650	153120	31,1	310390	63,1	28140	5,7
2012	572342	173319	30,3	369264	64,5	29759	5,2
2013	669974	195160	29,1	441951	66,0	32863	4,9

За 2009-2012 роки депозити нефінансових корпорацій зросли на 78523 млн. грн., або на 82,8%. За підсумками 2013 року депозити нефінансових корпорацій збільшилися на 21841 млн. грн., або на 8,1% і 01.01.2014 року становили 195160 млн. грн. (див. табл. 3).

Депозити сектору домашніх господарств продовжували займати найбільшу питому вагу в структурі депозитів резидентів, зокрема 66,0% і на кінець 2013 року становили 441951 млн. грн. Упродовж 2013 року нарощування депозитів банків на 74,5% від загального приросту депозитів резидентів забезпечувалося за

рахунок сектору домашніх господарств. За 2013 рік депозити домашніх господарств зросли на 72687 млн. грн., або на 19,7% і на 01.01.2014 року становили 441951 млн. грн. (див. табл. 3). Така динаміка у 2013 році зумовлена збереженням високих темпів зростання реальної заробітної плати населення та стабільного курсу національної грошової одиниці відносно долара США та євро [2, с. 39].

На руках у населення знаходяться значні кошти в іноземній валюті. Залучення на банківські депозити хоча б частини цих коштів і відповідне підвищення обсягу банківських кредитів значною мірою розв'язало б проблему фінансування інвестиційного процесу в умовах економічного зростання і прискорило б трансформаційні процеси в економіці.

Тому слід розробити законодавчу основу функціонування Ощадного банку України як відносно самостійної банківської структури, що забезпечує населення банківськими послугами, здійснює державну політику накопичень і формування довгострокових ресурсів.

Зусилля усіх банківських установ спрямовані на збільшення депозитного портфеля. На сьогодні вартість залучених ресурсів є високою [3, с. 66].

За 2013 рік вартість депозитів знизилася на 1,8% – до 9,5% річних, у національній валюті – на 2,5% – до 10,9% річних (табл. 4) [2, с. 55].

Таблиця 4

Депозитні проценти за вкладами, які залучені банками у 2005-2013 роках на рахунки юридичних і фізичних осіб [4]

(середні проценти за рік, %)

Роки	процент, %	в національній валюті	в іноземній валюті	юридичні особи	фізичні особи
2009	11,8	14,0	9,2	11,5	12,2
2010	9,4	10,3	7,9	7,0	11,4
2011	7,3	8,1	5,5	5,8	9,1
2012	11,3	13,4	5,7	10,5	11,9
2013	9,5	10,9	5,9	6,7	12,5

Зміну ціни депозитів юридичних і фізичних осіб загалом передусім характеризувала динаміка відсоткових ставок у секторі юридичних осіб. У 2013 році середня відсоткова ставка за депозитами юридичних осіб зменшилася на 3,8% – з 10,5% у 2012 році до 6,7% (див. табл. 4) [2, с. 55].

Ціна вкладів сектору фізичних осіб в середньому на протязі 2013 року навпаки зросла на 0,6% – з 11,9% у 2012 році до 12,5% за рахунок подорожчання депозитів у національній валюті на 0,2% (див. табл. 4).

Отже, реалізація цілей банку у сфері організації кредитних відносин вимагає розробки адекватних заходів з розвитку і вдосконалення депозитних операцій. Такими заходами, на нашу думку, можуть бути:

- значно більше уваги приділяти розвитку депозитних операцій з населенням на основі впровадження нової техніки і технології банківського обслуговування фізичних осіб;

- збільшити обсяги строкових вкладів;

- активно використовувати процентну політику як метод стимулювання розміщення коштів на різні види вкладів, зокрема прогресивні ставки, можливість до завершення строку часткового зняття суми депозиту зі зниженням процентної ставки та ін.;

- збільшити коло депозитних рахунків з різноманітним режимом використання, котрі дають змогу поєднувати строкові вклади з вкладом до запитання – для здійснення платежів і отримання прийнятного рівня доходу (ATS-рахунки (automatictransferservice) – рахунки автоматичного перерахування грошових коштів, NOW – negotiableorderofwithdrawal – наказ на зняття грошових коштів в обігу, MMDA – moneymarketdepositaccount – вкладні рахунки грошового ринку. Надання банками інших додаткових послуг за цими рахунками (видача кредиту обсягом до 50 відсотків залишку на вкладі, вкладення коштів на рахунках у цінні папери, що дають відповідний дохід);

- активно застосовувати комплексне обслуговування клієнтів як засіб підвищення конкурентоспроможності банку, що веде до зберігання коштів на рахунках, залучення коштів на вклади, впровадження у банківську практику різних видів дебетових і кредитних карток, котрі можуть використовуватися для оплати різноманітних товарів і послуг, отримання готівки, заробітної плати та ін., що стимулює їхніх власників до розміщення коштів у банку;

- застосовувати перспективні види вкладів, їх розширення (залучення банками різдвятих, відпускних, податкових, пенсійних та інших строкових вкладів). Для банків такі методи мобілізації бажані тим, що вони сприяють зростанню депозитів і стимулюють ощадливість вкладників;

- активніше залучати кошти громадян України в іноземній валюті;

- вітчизняним банківським установам доцільно відкривати рахунки і для іноземних громадян;

- прискорити впровадження Стратегічної програми розвитку безготівкових роздрібних платежів в Україні;

- розширити спектр трастових (довірчих) послуг населенню (розпорядження майном клієнтів за заповітом; управління майном клієнта за спеціальною угодою; агентські послуги (різноманітні операції з цінними паперами – формування портфеля цінних паперів, купівля-продаж цінних паперів за дорученням клієнта, посередництво в організації випуску та первинному розміщенні цінних паперів та ін., надання

консультацій, отримання грошей під заставу, оренда сейфів, оформлення страхових полісів, оплата рахунків довіритель, виплата податків, оформлення усіх видів доходів за дорученням клієнтів та ін.);

- удосконалити механізм здійснення виплат з Фонду гарантування вкладів фізичних осіб відразу при виникненні проблем у банківській установі, що збільшить довіру населення до банківської системи.

#### **Література:**

1. Болгар Т. М. Сучасний стан і перспективи розвитку депозитної діяльності банків України [Текст] / Т. М. Болгар // Академічний огляд. – 2011. – № 1(34). – С. 38-43.
2. Бюлетень Національного банку України [Текст] / Щомісячне аналітично-статистичне видання Національного банку України. – 2014. – № 2. – 217 с.
3. Маринчак Л. Р. Оцінка ефективності залучення депозитів у системі ресурсного забезпечення вітчизняних банків [Текст] / Л.Р.Маринчак // Наукові записки. – 2013. – Випуск 22. – С. 63-67.
4. Офіційний сайт Національного банку України [Електронний ресурс] / Режим доступу: <http://www.bank.gov.ua>



## СЕКЦІЯ: ІСТОРІЯ

Юрій Бобровнік  
(Переяслав-Хмельницький)

### ПРИСУТНІСТЬ ІДЕОЛОГІЇ В СУСПІЛЬНО-ПОЛІТИЧНІЙ ДІЯЛЬНОСТІ МГО «НЕЗАЛЕЖНА АСОЦІАЦІЯ МОЛОДІ» НА ПЕРЕЯСЛАВЩИНІ В 2003 – 2014 РР.

Наявність власної ідеологічної основи вказує на рівень розвитку молодіжної громадської організації, дозволяє зрозуміти вектор її розвитку та діяльності. Сучасна українська історія періоду незалежності має не так багато молодіжних громадських організацій, які оголошували свою суспільно-політичну діяльність відповідно до ідеологічних принципів. Переважно це були лівого чи правого спрямування всеукраїнського масштабу або ж молодіжні об'єднання партійних структур. Практично не дослідженим є напрям присутності ідеологічної складової в контексті діяльності молодіжних громадських організацій регіонального рівня. Початок XXI ст. в Україні характеризувався переходом від пасивності молодого покоління до сплеску молодіжних протестів 2004 та 2013 рр., що супроводжувалось активізацією діяльності низки молодіжних об'єднань.

Мета статті – висвітлити ідеологічну складову в суспільно-політичній діяльності МГО «Незалежна асоціація молоді».

Завданням є з'ясувати стан зібраних знань з обраної теми, висвітлити ідеологічні принципи діяльності молодіжної громадської організації.

Молодіжна громадська організація «Незалежна асоціація молоді» (далі МГО «НАМ») виникла в жовтні 2002 р. в м. Переяславі-Хмельницькому Київської області з ініціативи студентів історичного факультету Переяслав-Хмельницького державного педагогічного університету імені Григорія Сковороди [1, с. 42-44]. В основу створення організації її активом було покладено ідею «незалежності молоді від політики» [3, с.7]. Головним завданням визначено посилення активності молоді шляхом активізації молодіжного руху в місті та участі в реалізації існуючих на той час молодіжних програм, розробки власних [3, с. 7]. Таким чином, вектор розвитку ідеології визначався у розбудові справді самодостатнього молодіжного об'єднання.

Члени організації зазначали, що лише те покоління, яке виховане в незалежній Україні, здатне розбудувати міцну державу. І тому на початку XXI століття виникла гостра потреба у якісному та невідкладному оновленні владної еліти країни. Актив об'єднання вказував на те, що у той час відбувалось спотворення ідеалів молодої людини через поступове та вибіркоче залучення молоді до управління держави, яке призводило до того, що вона стає подібним тому чиновнику, до образу якого в неї колись був особистий супротив.

У преамбулі до ідеологічних принципів зазначалось, що лише молодь, здатна власними силами оновити та розбудувати українську державницьку еліту, відстоювати та розуміти суть українських національних інтересів. Боротьба за молодіжні права, незалежність молоді – без сумніву політична боротьба. МГО «Незалежна асоціація молоді» оголосила про те, що долучається до місії виховання нової національної еліти через шлях навчання, виховання, підготовки професійних кадрів для всіх рівнів органів влади. Все це могло бути успішним, на думку молоді, через об'єднання наукових, бізнесових, творчих людських ресурсів задля підготовки суспільно-економічної бази для поступового і впевненого розвитку українського суспільства та держави. Активісти вважали, що кожен українець мав бути на своєму місці та відчувати себе потрібним своєму народові.

Загалом, ідеологічні принципи об'єднання були опубліковані 2009 р. Так, того ж року було оголошено, що ідеологія МГО «Незалежна асоціація молоді» базувалась на принципі єднання всіх тих, хто проживає на українській землі. Робився заклик до всієї української громадськості розпочати роботу для утвердження незалежності України. На думку членів молодіжного об'єднання, розпочинати потрібно із себе, через підтримку власного товаровиробника, економію ресурсів, бережливого ставлення до землі, природи, власного майна, самостійно якісно здобувати якнайкращу освіту. Молодь була переконана в тому, що заможність кожного громадянина – запорука могутності як окремо взятого населеного пункту, так і держави в цілому. На думку переяславської молоді, тільки єдність виступає запорукою успіху українства, про що в ідеологічній програмі йшлося: «Отже, ми сьогодні повинні об'єднатися навколо всього того, що нас оточує – навколо рідного краю. Ми впевнені, що в єдності наша сила. І тому представники політичних, наукових та бізнесових кіл вже сьогодні, починаючи від найменшого українського хутора до міста Києва, повинні об'єднатися для того, щоб впроваджувати добробут на своїй землі. Але прекрасно розуміючи, що сьогодні такого не відбудеться по добрій волі «прогнивною» псевдоеліти, ми закликаємо здорові українські сили єднатися навколо ідеї національної єдності країни та її регіонів» [2, с.2].

У внутрішній політиці МГО «Незалежна асоціація молоді» виступала за унітарну Україну, що базується на єднанні всього українського: «тому ми проти федералізації країни та другої державної російської мови. Але ми за вивчення українцями мов інших народів і вільне їх співзвуччя на території України» [2, с.2]. Члени МГО «НАМ» вимагали того, щоб кожен державний службовець при прийомі на посаду складав іспити з української мови та історії України. Підтримували ініціативу, щоб у всіх державних навчальних закладах усіх рівнів викладання велось виключно українською мовою, звісно, окрім профільних предметів з іноземних мов, літератури тощо. Намовці були проти тієї чи іншої

політичної сили, що підтримувала утворення військових, політичних союзів в яких Україна не відіграватиме провідну роль. Учасники організації не підтримували діяльність різного роду організацій, які виступали за федералізацію України чи відторгнення частини української території. Підтримали президентсько-парламентську форму правління, головною умовою якої мала стати централізація виконавчої гілки влади. МГО «НАМ» чітко висловлювалась проти продажу української землі іноземцям та існування ринку сільськогосподарської землі. Вимагали збереження українського села через протистояння процесам глобалізації України, утворенню мегаполісів, але не зупиняючи науково-технічний прогрес, що базується на принципах раціонального, інтенсивного використання ресурсів, що посприяє розвитку українського суспільства. Молодь організації виступала за обмеження фінансового капіталу іноземців в Україні, а сума іноземних інвестицій мала становити не більше 30% бюджету країни та спрямовуватися у спільні підприємства, що займалися б виробництвом із повним циклом. МГО «НАМ» проти будь-яких фінансових позичок від міжнародних фінансових установ. Протиставити фінансовим позикам, на думку молоді, потрібно повну підтримку вітчизняного виробника й обмеження доступу на український ринок іноземних товарів, аналоги яких виробляються в Україні, в першу чергу сільськогосподарських. Україна мала перетворитися в потужну промислово-аграрну країну та стати житницею Європи. Успіху України мало б сприяти і об'єднання усіх християнських церков, в першу чергу, Української греко-католицької церкви, Української православної церкви (Київського та Московського патріархатів), Української автокефальної церкви в одну Українську православну церкву із центром у Києві, як це було від початку виникнення православ'я на українських теренах.

Члени молодіжки виступали за кардинальну реформу української освітньої системи, що була побудована на стереотипах організації навчально-педагогічного процесу радянської системи «ми впевнені в тому, що наші навчальні заклади готують не стільки професійних фахівців, скільки носіїв дипломів, що в своїй більшості працюють не за професією» [2, с.2].

У зовнішній політиці голосно відстоювали власні інтереси: «Ми за дружні відносини з російським народом, побудовані на взаємовигоді та рівному партнерстві, але проти будь-якого шовіністично налаштованого кремлівського уряду відносно України. Ми не віримо в те, що українцям допоможуть країни НАТО чи Росія, тому що протягом століть ніхто з них нам жодного разу по-справжньому не допоміг. Виступаємо проти приєднання до будь-якого військово-політичного блоку, якщо його засновником буде не Україна і вона не зможе відігравати провідні позиції у ньому. І тим більше, військової присутності на території України інших держав, в тому числі й Росії» [2, с.2]. Актив МГО «НАМ» вимагав від керівництва держави обрати для України чітку власну лінію у зовнішній політиці, що побудована на принципах першості інтересів української держави. Так, намовці були не проти того, щоб Україна вступала виключно в економічні міжнародні об'єднання, була представлена в ООН та Раді безпеки. Але, були проти переділу існуючих кордонів і висловлювалися проти визнання Косово, Південної Осетії, Придністров'я. Були за поглиблення економічної та культурної співпраці із слов'янськими державами.

У молодіжній політиці актив МГО «НАМ» виступав за об'єднання молоді навколо української мрії – побудови заможного життя на своїй землі. Тому закликали усіх молодих українців припинити чвари між собою та назавжди викреслити із свого життя будь-які форми насильства один проти одного; вивчати історію рідного краю та бережливо ставитися до національних святинь; здобувати освіту та примножувати свої знання; відмовитися від алкоголю, тютюнопаління та наркотиків; утворювати дієві дорадчі молодіжні органи при органах влади усіх рівнів із їх державним фінансуванням.

З'ясовано, що спеціальних досліджень історії ідеології МГО «НАМ» в історичній літературі немає. Аналізуючи ідеологічні принципи в діяльності МГО «НАМ», стверджувати про існування їх стійкості чи наявність повноцінної ідеології доволі складно. Проте можна фіксувати факт існування ідеологічної концепції єднання в діяльності молоді. Важливо відмітити факти розробки, обговорення серед громадськості ідеологічних принципів діяльності об'єднання, а також намагання інтегрувати ці принципи в діяльність регіональної молодіжної організації. Незважаючи на малочисельність, члени МГО «Незалежна асоціація молоді» намагались позиціонувати об'єднання, як серйозне аполітичне молодіжне, здатне конкурувати в ідеологічному аспекті з молодіжними організаціями політичних партій та правонаціоналістичних організацій.

### Література:

1. Бобровнік Ю., Файзуллін А. Виникнення та організаційне становлення МГО «Незалежна асоціація молоді» в Україні (2002-2005 рр.) / Ю. В. Бобровнік, Артем Файзуллін // Проблеми та перспективи розвитку української науки на початку третього тисячоліття: матеріали II Всеукр. наук.-практ. інтернет-конф., 14–16 груд. 2010 р. – Переяслав-Хмельницький, 2010. – С. 42-44.
2. Дискусія навколо проекту ідеології організації. // Новий Погляд. Тижневик перспективної молоді. Газета молодіжної громадської організації «Незалежна Асоціація Молоді». – 2009. – № 5 (20.03) – 2009. – С. 2.
3. Незалежна асоціація молоді є тільки в Переяславі // Переяславська Рада. – 2003. – № 26 (27 черв.) – С. 7.

## СТАНОВЛЕННЯ ЕТНОНАЦІОНАЛЬНОЇ КУЛЬТУРИ

Розвиток етносів, їхнє походження і становлення – сьогодні одна з провідних тем у культурологічній науці. Вона є базовою при вивченні культурних процесів народу, народності, нації. Теорія етносу методологічно обґрунтовує наукові пошуки, дослідження походження етнічних процесів, їх наслідків для розвитку нації. Значення цієї теорії зростає, як і цінність кожної людини, її життя в духовно-культурному середовищі суспільства.

Етнос – це культурно-духовна спільність людей, які споріднені походженням, мовою, культурними надбаннями, територією проживання, а за певних умов і державними утвореннями.

З етносів, що проживають на земній кулі, складається людство. Кожний з етносів самоцінний незалежно від рівня розвитку: політичного, економічного чи культурного. Це природний результат етногенезу.

Етногенез (від грецьк. *ethnos* – плем'я, народ і *genesis* – походження) – це сукупність соціально-історичних і духовно-культурних процесів, що формують етнос, зумовлюють подальший розвиток діалектичних змін, які відбуваються завдяки взаємодії етнічних спільнот. Ці процеси розвиваються в часі та поширюються у просторі.

Етногенез – складний і неоднозначно спрямований процес. Історія засвідчує народження, розвиток і зникнення етносів. Цьому передують фізичне знищення, штучна чи природна асиміляція іншим етносом, зародження нових етносів шляхом виокремлення від базових чи злиття двох або більше етносів, які створюють новий етнос, абсолютно відмінний від попередніх.

Поряд з етнічними відмінностями існують расові з успадкованими зовнішніми ознаками – колір шкіри, яскраво виражений фізичний тип та ін. Виокремлюються три типи, що різняться найбільшою мірою: негроїдний, європеїдний та монголоїдний.

Людство – це єдиний біологічний вид, який сформувався внаслідок адаптації до різних умов географічного середовища. Відповідно всі раси були й є творцями культурних цінностей. У кожній расі, народу, нації цінності мають яскраво виражені особливості, що цілком природно.

Досить часто термін "етнос" порівнюється з поняттями "народ" і "нація", але переважно народ як культурно-історичну спільність слід розглядати лише на певному етапі розвитку етногенезу. Термін "народ" може бути синонімом корінного етносу країни чи розпоршеного по світу. Через постійні міграційні процеси важко знайти народ, який би постійно проживав на аборигенній території. Можливо, є на земній кулі такі племена, але їхній внесок у загальнокультурний розвиток Землі неістотний, тому ця проблема цікавить переважно етнографів, які вивчають реліктові народи.

У науковій практиці народ – це все населення країни, оскільки він завжди складається на основі кількох етносів або, як правило, багатьох етнокомпактних груп, наприклад бельгійський народ, швейцарський народ, американський народ, український народ, китайський народ та ін. Усі народи мають схожу історичну долю, і ті, хто з повагою ставиться до всіх суб'єктів державного об'єднання, яке утворює це угруповання, живуть мирно та дружно. Кожна територія – завжди поліетнічнеутворення; "чистих" щодо етнічності народів не існує. Усі народи мають певні назви. Якщо у Старому світі самоназви часто походять від назв території – Данія, Угорщина, Фінляндія, Україна та ін., то в Новому світі назви народів не мають етнічних коренів, оскільки немає етнічних канадців, американців, панамців, аргентинців тощо.

Народ відрізняється від нації не кількісними та якісними показниками, а рівнем свідомості, зумовленої проблемами та турботами облаштування державного устрою та об'єднання; лише тоді він стає народом-нацією і в сучасній практиці міжнародних відносин розуміється як такий, який має власну державність, суверенітет і є самодостатнім суб'єктом зовнішніх стосунків.

Сьогодні всі держави поліетнічні. Тому природним стає поступова асиміляція, розчинення малих етнічних груп у корінному етносі. Це пов'язано з динамікою економічного, політичного життя. Проте варто наголосити, що повсюдно підвищується усвідомлення збереження цінностей етнічної культури "малих" народів якпам'яті кожного етносу про свою історію. У цьому зв'язку загострилися проблеми щодо самовизначення народів та їхнього місця в історичному розвитку. Деякі "науковці", відшукуючи "глибинні" корені походження своєї нації, інколи забираються в такі нетрі, з яких важко вибратися навіть "теоретикам". Вони шукають своєрідності культурного процесу і відповідно культурного феномену народу, забуваючи про походження терміна "своєрідне": це всього-на-всього "своє рідне", яке з часом стало своєрідним, тобто таким, що вирізняє його серед інших.

Культурологи та мистецтвознавці намагаються визначити етнографізм як провідну тезу зв'язку з рідною землею, вбачаючи в цьому передумову життєвості, доцільності й краси мистецької діяльності, ігноруючи постулат про те, що взаємозбагачення культур виводить національну культуру на вищі культурно-мистецькі рівні. Кожний із митців з любов'ю і ніжністю згадує свою малу батьківщину, яка дала шлях у життя, а деяким і в мистецтво, використовує національні елементи у своїх творах, досить часто виводить їх на рівень знакової системи, яка має тенденцію у їх творах переходити до загальнолюдських символів. Це притаманно таким відомим митцям, як МаріусПетіпа, АйраОлдрідж, Сара Бернар, ПаблоКазальс, Мстислав Ростропович, Йосип Бродський, Олександр Архипенко, ПаблоПікассо,

Марк Шагал, Сальвадор Далі, які народились в одних місцях, а всесвітню славу здобули зовсім в інших. Можна вважати, що етнографізм не завжди є обов'язковою передумовою життєвості, доцільності та краси в мистецькій діяльності непересічної особистості.

Етнографізм уособлює характерні особливості художньої чи мистецької діяльності народу, визначає відповідно до умов, що склалися в суспільстві, погляди та уявлення про красиве, доцільне для певного народу. Здебільшого ці чинники поєднуються, тому в мистецькому вимірі це стає художнім, у побутовому – етичним, у духовному – святим (сакральним), а в цілому – уособленням народного, етнографічного, національного, тобто для конкретного народу стає рідним і відповідно прекрасним.

Але це зовсім не означає, що наше своєрідне є єдиним прекрасним у світі, оскільки психологічні установки та орієнтації формуються в дитячому віці й засвоюються підсвідомо, некритично. Тому все навколишнє сприймається як єдино правильне, тобто як визначна унікальність. Запозичене добровільно чи завдяки силовому тиску з часом може стати також своєрідним (своїм рідним). Так, візантійська архітектура в Київській Русі в X ст. зустріла досить сильний опір, а через 500-600 років після цього і донині вважається своєрідною українською; так само й бароко, яке прийшло в Україну з Європи, також з часом стало українським, і таких прикладів можна навести безліч.

Виробляючи своє, запозичуючи щось у сусідів та акумулюючи його, народ поступово формує так звану національну традицію. Традиція – це, власне, те, що передається у спадок майбутнім поколінням. Російською мовою буквальный переклад з латинської *traditio* більш точний: "предание", українською ж – "переказ" – більш звужене.

Національні особливості уявлень про красу тісно пов'язані з конкретними місцевими умовами, що яскраво простежується на прикладі архітектури. Традиційне житло різних регіонів максимально адаптоване до кліматичних і природних умов, а також видів діяльності. Кочові племена і кочові народи користуються мобільним житлом: на Півночі – це яранга з крутими схилами стін – багато снігу, у Середній Азії – юрта з плоскою покрівлею – дощів і снігу майже немає. У лісовій місцевості житло будували з дерева, у гірській – із каменю, а у степових регіонах, де не було ні першого, ні другого, – із глиняних вальків. Будівельний матеріал диктував конструктивні особливості, форму, оздоблення. Традиції зведення житла передавались із покоління в покоління, відбувалась їх естетизація; люди звали до свого житла, і воно видавалось їм єдино красивим. Навіть пізніше, коли збільшився арсенал будівельних матеріалів і замість глини та дерева почали використовувати цеглу, у зведенні споруд продовжували зберігатись попередньо набрані форми, оскільки вони вважались природними, відповідали смакам місцевого народу і визначали стиль певної місцевості. Отже, художнє з самого початку зливалось з національним, традиційним, народним, ставало виразником етнічного.

Одним із чинників визначення національної, етнічної культури є традиції народної художньої творчості. Чим вищий рівень розвитку і технізації суспільства, тим швидше і безповоротніше зникає з побуту і вжитку народна творчість. Сьогодні в Європі, як і в розвиненій Америці, традиції народної художньої творчості практично зникли. Цьому сприяв розвиток виробництва, поліграфічних послуг, а особливо – засобів масової інформації, зокрема телебачення. Наприклад, зараз в Україні національна народна традиція активно витісняється західними зразками маскультури найнижчого ґатунку. Технологічний процес з Україною – та російськомовного переходить на англомовний, що негативно позначається на лексиці як технічної, так і творчої інтелігенції. Різко зменшились тиражі україномовної літератури, на що звернули увагу і забили тривогу письменники, бо для них це проблема творчого життя чи смерті, буквально фізичного існування та можливості реалізуватись. Адже сумнівно, що хтось читатиме літературні твори, окрім фахівців, мовою, якою не користується суспільство в державі.

Історія засвідчує: жодна мова не жила, не живе і не житиме вічно. Сьогодні у світі багато мертвих мов, зокрема старогрецька, староіндійська, старосврейська, латинська, староруська та староукраїнська. Адже народи, які користувались в давні часи цими мовами, нині живуть і розвиваються в нових історичних реаліях і відповідному мовному еквіваленті.

До першої чверті XX ст. визначальною була теза про те, що мова є провідною ланкою, яка об'єднує народ. Однак сьогодні наукові дослідження довели, що мова є дуже важливою, але не вирішальною складовою того, що націю робить нацією, а народ – народом. Насамперед це стереотип поведінки, способу життя, що традиційно склався з урахуванням особливостей ландшафту, середовища, які формують і виробляють у процесі пристосування ті неповторні звичаї і психологічний еквівалент, що вирізняють певний народ серед інших.

На розвиток культурних процесів нації впливають також інокультурні надбання. Визначаючи повноту культурної спадщини народу, варто звертати увагу на те, чому були витіснені аборигенні надбання. Як приклад розглянемо територію України. У X-XI ст. теремну шатрову архітектуру витіснила візантійська, було знищено скульптуру; християнство забороняло народне музикування, скомороство, танці, хороводи, пісні; у живопису заохочувався лише візантієподібний напрямок. З прийняттям християнства у Київській Русі була ліквідована протодемократична система і натомість введена жорстко уніфікована авторитарна. Щоправда, деякі вчені, навіть такого високого рівня, як академік Д. Лихачов, не хотіли чи не змогли побачити згуби, яку завдало християнство слов'янській культурі.

Провідним у теорії етносу стало питання про етнічну цілісність на інтелектуальному, духовному і політичному рівнях. У визначенні місця, ролі та значення етнічного в сучасному світі, виробленні загальнолюдських цінностей, консолідації людства як цілісного феномена підвищилась роль особистостей і невеликих груп.

Кожний етнос – явище унікальне і соціально безцінне. Це соціуми, які об'єднуються навколо ідей позитивного ряду. На таких стрижневих ідеях базуються провідні лінії розвитку етнокультурного процесу народів, націй. Часто ці ідеї виводяться на вищі щабелі й сакралізуються (від лат. *sacrum* – священне), тобто предмети, речі, явища наділяються "священним" змістом і підпорядковуються політичним і громадським інститутам, догматизуються в соціальній і науковій думці, вводяться як обов'язковий атрибут у культуру та мистецтво, релігію. Символом у сакральному може виступати звичайне для певного часу явище чи церемонія, у результаті якої життєва колізія набуває "значущості". Наприклад, страта Ісуса Христа разом із двома злодіями на хресті для початку нової ери була звичайним явищем для Римської імперії, а з часом переросла в один із провідних символів християнства. Поряд з теологічним визначенням сакрального і світські вчені присвятили його вивченню багато уваги. Так, Е. Дюркгейм виводив ідею священного як діалектично-природну основу людського буття, громадську колективістську сутність, яка протистоїть індивідуалістичному, егоїстичному існуванню.

Кожний період історії виробляє свої форми і методи сакралізації явищ – як природних, так і суспільних. Чим вище рівень розвитку суспільства, тим більше розмежовуються розуміння і сприйняття сакралізації. У кризових ситуаціях завжди знаходяться люди, які намагаються сакралізувати минуле, зокрема релігійні постулати, і видавати їх як єдино правильні для всього суспільства. Це притаманне також деяким політичним партіям, які сакралізують учорашніх вождів, створюючи з них святих.

XX ст. поставило перед людством нагальне завдання – поєднати прекрасне і добре так, щоб ідеал фізичного і морального уособлював людину з усіма рисами гуманізму і доблесті, аби вона була красива душою і тілом. Основне завдання незалежної України – створити умови для повного здійснення громадянами права на працю, достатній життєвий рівень, освіту. Складні проблеми сьогодення можна розв'язати лише через високий рівень освіченості, адже вона – той важіль, який рухає прогрес.

**Ірина Верховцева**  
(Ізмаїл, Україна)

#### **ДУНАЙ-ДНІСТРОВСЬКЕ ПОНИЗЗЯ У СКЛАДІ БОЛГАРСЬКОГО ЦАРСТВА (VII – X СТ.): СОЦІОКУЛЬТУРНІ АСПЕКТИ**

У сучасних умовах, коли суспільна практика опановує нові форми інтеграції (приміром, «мережеві», або «інтернет»-товариства), людина прагне відшукати ідейні підстави своєї соціокультурної ідентифікації, за висловом Т.Цимбал, «буттєвісного укорінення» [1, с. 16]. Водночас сучасні зміни картини світу, обумовлені якісними зрушеннями соціокультурного буття людства, спонукають до пошуку нових ракурсів осмислення минулого. І.Колесник зазначає: в результаті змін у пізнавальних практиках істориків, що сталися протягом другої половини XX ст., сучасні вчені досліджують минуле у контексті багатовимірного, мультидисциплінарного підходу до предмету вивчення [2, с. 112-113]. У відповідності з «духом» таких студій праця історика, за висловом Л.Зашкільняка, – це продукування змістів для культурної комунікації [3, с. 597]. Відбувається, стверджують А.Полетаєв та І.Савельєва, конструювання соціальних реальностей – інтелектуальний по своїй суті процес [4, с. 356]. Результатом такого конструювання стає регіон як ментальне утворення. Дослідження його соціокультурного розвитку, у ході якого відбувається пошук культурних констант, дозволяє сучасній людині відчути свою «укоріненість», формує відповідальне ставлення до оточення [5, с. 154].

Соціокультурна історія розташованих у пониззі Дунаю і Дністра дев'яти південно-західних районів Одещини через специфічну історичну долю краю, обумовлену особливостями його географічного розташування, має низку характерних явищ [6, с. 90; 7, с. 261]. Тому ця частина українського соціального простору в історичній літературі виділяється під окремими «іменами»: «Українське Подунав'я», «Придунайський край», «придунайські землі України», «Буджак», «Придунайська Бессарабія» тощо [8]. Вивчення соціокультурної складової минулого регіону – справа складна і вимагає вироблення нових підходів до дослідження минулого краю, адже перебування у складі області активних етнокультурних процесів в масштабах Євразійського континенту зробило цю територію не просто контактною зоною: дунай-дністровське пониззя перебуває на геополітичному розломі, це частина рухливої кордону між народами Сходу і Заходу, це слов'яно-романо-тюркське пограниччя. Регіон був складовою чималої кількості історичних областей: серед них Північно-Західне Причорномор'я, Буджак, Бессарабія, Карпато-Причорноморська області тощо [9, с. 163]. У цілому, на нашу думку, це свідчить не тільки про неординарність соціального простору краю в межах України, а й про його унікальне культурне «обличчя» у світовому контексті, відтак спонукає до вироблення якісно нових методів пізнання минулого, пов'язаних зі спробою охопити соціальні і культурні процеси, що відбувались тут, в усьому їх різноманітті, взаємозв'язках та взаємообумовленості.

Однією з маловивчених сторінок історії минулого Подунав'я у контексті вищезазначеного є, на наше переконання, та частина спадщини регіону, що пов'язана з перебуванням його у VII – X ст. в складі Болгарського царства. Хоча дослідники приділили деяку увагу проблемі [10-14], натомість у вищевказаному ракурсі вона практично не розглядалась. Спираючись на попередні напрацювання фахівців, спробуємо довести, що під час перебування у складі Болгарського царства вказаними часами

землі дунай-дністровського пониззя зазнали впливу потужних культурних традицій, які у подальшому залишилися характерною рисою соціокультурного розвитку краю.

На початку раннього середньовіччя більшість населення нижнього Подунав'я становили слов'яни. Наприкінці IV ст., коли частина болгарських племен тюркського походження разом з гунами перекочувала у Північно-західне Причорномор'я та опанувала Паннонію, одне з їхніх відгалужень займає пониззя Дунаю. На нових територіях болгари зберігали племінну єдність і були надзвичайно активними у військово-політичному відношенні, часто виступаючи союзниками тих, хто воював з Візантією. Інколи слов'яни були їхніми спільниками, хоча траплялось і навпаки. У середині VI ст. частина болгар опинилась у складі Аварського каганату, потім – під владою Західнотюркського каганату. Звільнившись у 632 р. від цієї залежності, вони утворили так звану Велику Болгарію, на чолі якої став хан Кубрат з роду Дуло. За своїм характером це було типове військово-адміністративне об'єднання кочівників – орда. Десь після 651 р. Кубрат помер, і вона розпалась на три частини – за кількістю його синів. Один з синів Аспарух (Есперіх, Ісперіх) зі своєю частиною орди у 679 р. осів у місцевості Онгил на лівому березі Дунайського пониззя. Підкоривши місцевих слов'ян, болгари утворили тут нову державу – Перше Болгарське царство. Невдовзі, отримавши перемогу у війні з Візантією, болгари на чолі з Аспарухом переправились на правий берег Дунаю і зайняли терени Добруджи, де увійшли в контакт з місцевими слов'янами, поставивши Союз семи слов'янських племен, або об'єднання Северів. Заручившись підтримкою слов'ян, Аспарух відновив військові дії проти Візантії, яка у серпні 681 р. уклала з його ордою мирну угоду та зобов'язувалась щорічно виплачувати ханові данину. Цим актом, відмічає сучасний дослідник В.Чорній, Візантія, по суті, визнала існування Болгарської держави, очолюваної талановитим організатором і полководцем ханом Аспарухом. Новоутворений державний організм виявився цілком дієздатним. Йому судилося відіграти важливу роль у подальшій історичній долі одразу двох етнічних спільнот – болгар і слов'ян, які зуміли уберегтися від поглинення їх Візантією. Водночас поява Болгарії призвела до зміни геополітичного становища у нижньодунайському регіоні, зокрема, спричинилася до послаблення натиску азійських кочівників на Центральну та Західну Європу [13, с. 33-35], до відносної стабілізації у дунай-дністровському пониззі. Син Аспаруха Тервел спромігся зміцнити відносини з Візантією, навіть отримав від імператора Юстиніана II звання кесаря. Протягом усього VIII ст. молода Болгарська держава у складних стосунках з зовнішнім оточенням зуміла відстояти себе, розпочався етап її економічного піднесення. Наприкінці VIII ст. зміна династії правителів в результаті державного перевороту та міжусобні війни послабили Болгарію, проте на початку IX ст. за князя Крума у ній відбувались процеси політичної та етнічної консолідації, почалось зближення болгар зі слов'янами. Болгарська держава значно розширила свої кордони, стала відігравати неабияку роль у міжнародній політиці на південному сході Європи. За хана Омуртага було розпочато активну будівничу справу, серед новозведених міст був і Малий Преславець на Дунаї. Натомість у релігійному відношенні на цьому етапі болгари демонстрували нетерпиме ставлення до християнства, залишаючись язичниками. Але син Омуртага Боян (Енравот) був християнином, за що молодший брат Маламір – представник консервативної частини болгарської аристократії, відтяв йому голову. У 852 р. болгарський трон посів син Персіана Борис I. Саме йому судилося стати першим християнським правителем у цій країні [13, с. 40-44].

Християнство поширювалось у нижньому Подунав'ї ще з апостольських часів, оскільки саме Дунаєм на початку нашої ери проходили кордони Римської імперії. Чисельні свідчення стародавніх істориків доводять, що в епоху перших Вселенських соборів у пониззя Дунаю існували християнські єпархії. Одна з них Томітанська, або Мала Скіфія, поширювала свій вплив і на північ від Дунаю, далі її кордони стикувались з кордонами Готської єпархії [15, с. 108-110]. Отже, християнство на землях Болгарії, у тому числі – в Подунав'ї мало міцне коріння, по суті, територія Болгарської держави вже під час утвердження династії Дуло була складовою християнської ойкумени. Тому не дивно, що прагнучи позбутись зазіхань Німеччини, Борис шукає підтримки Візантії та погоджується на підписання так званого «Глибокого миру», перший пункт якого передбачав прийняття Болгарією християнства за східним, візантійським обрядом. Офіційне запровадження християнства у Болгарії відбулось у 864 р. Хоча утвердження нової віри йшло болісно, у протистоянні з язичництвом, на тлі суперечок між західним християнством і східним, Борис I зумів приборкати язичницькі бунти в середині країни і взявся розбудовувати помісну Болгарську церкву, оскільки розумів, що церковне підпорядкування Візантії призведе до політичної залежності від неї. Проте це не завжди йому вдавалось, інколи Болгарія навіть змушена була визнавати юрисдикцію папського престолу на своїй території. Натомість згідно рішень VIII Вселенського собору 870 р. Болгарія підпала під юрисдикцію Константинополя, їй було обіцяно церковну автокефалію. У 879-880 рр. це здійснилось. Відтоді Болгарія стала органічною частиною східнохристиянської, а згодом – візантійсько-слов'янської цивілізації [13, с. 44-47]. Відтак і землі дунай-дністровського пониззя, перебуваючи у складі Болгарії, зазнали потужних культурних впливів цієї цивілізації, тут поширювалось кириличне письмо.

Британський дослідник А.П.Власто зазначає: з відкриттям норманами нового водного торговельного шляху «з варяг у греки», що Дніпром та чорноморськими водними магістралями поєднував береги Балтики з Константинополем і проходив повз чорноморське узбережжя тої частини дунай-дністровського пониззя, що ми сьогодні називаємо Українське Подунав'я, Болгарія (разом з нею і Придунайський край) опинилась в епіцентрі активних міжнародних контактів та культурних новацій на південному сході Європи [11, с. 293-294]. Тими часами тут жили слов'янські племена тиверців й уличів, яких ще називають «подунайцями». Тиверці раніше всіх східнослов'янських племен прийняли

християнство [16, с. 13]. Саме ця релігійна традиція, поширюючись на північ від Дунаю на початку нашої ери з єпархії Мала Скіфія, стає в подальшому культурутворюючою для багатьох етносів дунай-дністровського пониззя і віссю культурної історії на землях Українського Подунав'я. Нікейське сповідання віри та візантійська обрядовість спрямовували розвиток державної організації, монастирське життя, літописання, книжну справу, формували історичну пам'ять народів [15, с. 108-110]. У 912-972 рр. за київських князів Ігоря, Ольги і Святослава Придунайські землі були приєднані до Київської держави: ці правителі надавали великого значення названому краю, адже Дунаєм проходили важливі торговельні шляхи. У 968 р. Святослав, прагнучи забезпечити вихід Русі до чорноморських ринків, взяв участь у боротьбі Візантії з Болгарським царством, зайняв ряд міст на Дунаї і, закріпившись в Переяславці, намагався перетворити останній на центр давньоруських земель. Хоча спроба виявилась марною, вказані події засвідчили: дунай-дністровське пониззя тими часами належало до культурного авангарду у складі Північно-Західного Причорномор'я, саме з цієї частини східної Європи імпульси передової культури йшли далі на північ, у землі східних слов'ян. Задовго до Володимирова хрещення дунай-дністровське пониззя зазнало впливу християнської культури.

#### Література:

1. Цимбал Т. Людина у пошуках ґрунту: Монографія. – К.-Кривий Ріг: «Видавничий дім», 2010. – 284 с.
2. Колесник І. Українська історіографія: концептуальна історія. – К.: Інститут історії України НАН України, 2013. – 566 с.
3. Зашкільняк Л. Метаморфози сучасної Кліо (про нові тенденції світового історіописання на початку XXI століття) // *Theatrum humanus vitae: Студії на пошану Наталії Яковенко*. – К., 2002. – С. 595-604.
4. Савельєва І.М., Полетаєв А.В. Теория исторического знания. – СПб.-М., 2008. – 523 с.
5. Верховцева І.Г. Соціокультурна спадщина Українського Подунав'я: регіон як ментальне утворення // *Інтелекція і влада: Громадсько-політичний збірник*. – Вип. 24. – Серія: Історія. – Одеса: Астропринт, 2012. – С. 153-164.
6. Богуславська Ю.Ю. Етнічна мозаїчність Одеської області (друга половина ХХ ст.) // *Інтелекція і влада: Громадсько-політичний збірник*. – Вип. 5. – Серія: Історія. – Одеса, 2005. – С. 86-91.
7. Верховцева І.Г. Базові чинники соціокультурного розвитку Українського Подунав'я // *Актуальні проблеми археології, історії та історичного краєзнавства Буго-Дніпровського межиріччя: Збірник наук. праць*. – Умань: ПП Жовтий. – С. 260-264.
8. Верховцева І.Г., Пригарин О.А. Буджак: історичний зміст топоніму у контексті історико-етнографічного районування України // *Постфактум: історико-антропологічні студії*. – 2013. – № 1. – С. 98-111.
9. Верховцева І.Г. Украинское Придунавье – славяно-романо-тюркское пограничье: базовые факторы формирования коллективной идентичности населения // *Актуальные проблемы социологии, политологии, философии и истории: материалы международной заочной научно-практической конференции (19 декабря 2011 г.)*. – Новосибирск: Изд. «Сибирская ассоциация консультантов», 2011. – С. 159-164.
10. Лебеденко О.М., Тичина А.К. Українське Подунав'я: минуле та сучасне. – Одеса: Астропринт, 2002. – 208 с.
11. Власто А.П. Запровадження християнства у слов'ян: Вступ до середньовічної історії слов'янства. – К.: Юніверс, 2004. – 496 с.
12. Киссе А. Возрождение болгар Украины. – Одесса: Оптимум, 2006. – 288 с.
13. Чорній В. Історія Болгарії. – Львів: ПАІС, 2007. – 404 с.
14. Верховцева І.Г. Тюрки у Подунав'ї (етносоціокультурні аспекти) // *Матеріали II Міжнародної науково-практичної інтернет-конференції «Проблеми та перспективи розвитку науки на початку третього тисячоліття у країнах СНД» (Переяслав-Хмельницький, 26-28 травня 2012 р.)* – Переяслав-Хмельницький, 2012. – С. 57-59.
15. Верховцева І.Г., Пригарин О.А. Християнська спадщина Українського Подунав'я // *Історія релігій в Україні: Науковий щорічник*. – Кн. 1. – Львів: Логос, 2012. – С. 107-115.
16. Мельникова Л.С. Населення пониззя межиріччя Дністра і Дунаю в період Великої слов'янської колонізації // *Българска Бесарабия (Страницы от историята на българите в Бесарабия и Приазовието)*. – Вип. 2. – Болград, 2003. – С. 6 – 17.

**Ганич Едуард**  
(Переяслав-Хмельницький, Україна)

#### «ЧОРНА АРХЕОЛОГІЯ» АБО В ПОШУКАХ СКАРБІВ

«Чорна археологія» є неофіційним, але широко вживаним поняттям. Зі справжньою археологією вона має дуже мало спільного, бо, по суті, зводиться до пошуку скарбів. Поява самого терміну «чорна археологія» на заміну «копачам», «шукачам скарбів» тощо пояснюється зміною предмету пошуків. Якщо шукачі скарбів полювали за речами цінними з точки зору сучасної їм культури, як то вироби з дорогоцінних металів, твори мистецтва тощо, то сучасні чорні археологи не гребують тими знахідками, що цікавили раніше лише справжніх археологів, а тепер стали предметом попиту. Справа звісно не в шукачах, які як були грабіжниками могил, так по суті ними і залишилися, а в тому, що змінився попит.

Розвиток науки, розуміння цінності артефактів минувшини призвели до того, що керамікою, іржавою зброєю, грубими статуетками з простих матеріалів тощо почали цікавитися приватні колекціонери. Цей попит і породив «чорну археологію» [1, с. 34].

Формальною ознакою «чорної археології» є її незаконність та аматорський характер – відсутність дозволів на розкопки, та те, що розкопки проводять неспеціалісти. Але відмінність полягає у самій суті – метою археології як науки є вивчення історії, отримання відомостей про минуле через вивчення давніх пам'яток, в той час як «чорних археологів» цікавлять лише артефакти минувшини самі по собі зазвичай з корисливою метою. Археологи, проводячи розкопки, збирають величезний масив інформації – місце заходження, супутні знахідки, розташування тощо, усе це ретельно задокументовується. Розкоп можна зробити лише один раз і якщо не зібрати інформацію, яку можна в цей час отримати, вона буде втрачена назавжди. Шукачі ж скарбів шукають лише те, що можна продати, вони марнують навіть ті знахідки, що не мають з їх точки зору цінності, а про документування розкопок і говорити нічого. Кожна знахідка зроблена чорними археологами – це назавжди втрачені відомості про минуле. На жаль, «чорна археологія» не оминула і Україну. В Україні проблема з «діяльністю» «чорних» копачів почала про себе заявляти особливо гостро десь 10-15 років тому, коли почав активно проявлятися доволі потужний прошарок заможних колекціонерів, які можуть собі дозволити вкладати кошти в незаконні розкопки [3, с. 65]. Банки почали видавати чималі кредити під цінні археологічні знахідки. Сьогодні вкладання коштів в археологію – це все одно, що вкладати гроші в картини, жовтий метал чи нерухомість. У всьому світі за прибутковістю «чорна археологія» йде після торгівлі наркотиками і зброєю. Чомусь у свідомості наших людей закралася думка, що археологія – це лише наконечники стріл, кам'яні сокири, кістки з поховань і все. А поміж тим трапляється багато речей з дорогоцінних металів, з шляхетного каміння, які на аукціонах коштують величезні кошти. У світлі нових економічних реалій в Україні відбулося неминуче: деякі представники бізнес-еліти усвідомили чималу реальну вартість давніх предметів, спроможних забезпечити надійне й вигідне вкладення капіталів, а за певних умов і здатних допомогти набути шляхетності в очах суспільства. Немає нічого дивного в зацікавленості розписним глиняним посудом й антропоморфними статуетками трипільської культури, багато орнаментованим посудом і предметами озброєння катакомбної культури, посудом із загадковими знаками – «письменами» зрубної культури – усі вони за своїми зовнішніми й естетичними властивостями цілком тотожні старожитностям доколумбової Америки, давнього Близького Сходу та Єгипту, Єгеді, Китаю й Індії [2, с. 35]. Останні традиційно користуються великою популярністю на всіх великих аукціонах світу. Українські колекціонери постійно намагаються знайти аргументи для доказу легітимності своєї діяльності, а для цього їм, перш за все, потрібно пояснити, з яких джерел надходять до них давні предмети. Подивимося, наскільки їх пояснення є переконливими з точки зору та досвіду археолога.

Відразу зазначимо відсутність будь якої інформації про місця знахідки, імена постачальників, обставини покупки або обміну для всіх експонатів виставок. Положення статті 10 Конвенції ЮНЕСКО 1970 р. «Про міри, спрямовані на заборону й попередження незаконного ввозу, вивозу й передачі прав власності на культурні цінності» (доповнена в 1995 р. – UNIDROIT) обов'язково зобов'язує указувати всі ці дані. Натомість частина предметів оголошуються випадковим знахідками («бабуся знайшла на своєму городі...»). Але є і більш складні ситуації [5, с. 89].

Дуже точно висловився голова комітету Верховної Ради по культурі й духовності Л. Танюк: «Імовірність випадкових знахідок надзвичайно мала, а більшість розмов про них – фантастика. Чомусь їх «випадково» знаходить теж саме коло осіб. І з такою частотою «випадків», що ми бачимо на прикладі колекції С. Платонова, уже давно б не залишилося жодної пам'ятки, а населення України вже багато століть замість хліборобства збирало б на полях золоті прикраси» (Танюк, 2003, [2, с. 57]. Можна навести і думку академіка НАН України П.П. Толочка, який безпосередньо, як депутат Верховної Ради, займався підготовкою проекту Закону «Про охорону археологічної спадщини»: «Зараз в Україні з'явилися люди, що створили попит на старожитності, тому відразу виникла і пропозиція. Незважаючи на те, що колекціонери стверджують, що вони не співробітничать із чорними археологами, а річ потрапляє до них через треті руки, ланцюжок колекціонер – роботодавець – чорний археолог – робітник існує... Якщо «порятунок» цінностей колекціонерами буде продовжуватися такими ж темпами, то через кілька десятиліть в Україні взагалі не залишиться нормальних археологічних пам'яток – все буде спалюєно або зруйновано» (цит. по Соломако, 2003). Отже, маємо констатувати, що, швидше за все, велика частина експонатів, представлених на виставках українських колекціонерів, походить із незаконних розкопок і щоб добути їх та вибрати найбільш вигідний товар для продажу, грабжникам знадобилося зруйнувати не одну археологічну пам'ятку. Те, що деякі з предметів їх колекцій – фальсифікат, для нас не є втіхою.

В останні роки дії «чорних» археологів в Україні стали масовими: грабують, як варвари, і в значних масштабах, б'ють на сполох дослідники. Вони наводять приклади, коли на чорному ринку збували унікальні артефакти, знайдені на території України під час нелегальних розкопок. Особливо багато таких випадків на Заході та Півдні України,

Восени минулого року на Львівщині багато галасу наробила викладена в Інтернеті інформація про продаж на чорному ринку архівів УПА. Знайшли його "чорні археологи", які у пошуках важкої техніки часів Другої світової війни перекопували Лапаївський ліс, що поблизу Львова.

Випадок не поодинокий. У регіоні активно працюють цілі групи таких копачів. Приїжджають не лише з України, а й з Росії, Польщі. Найбільше їх цікавлять поховання німецьких солдатів.



Найбільше зло в тому, що копачі руйнують пам'ятки археології, плюндрують могили та поховання, позбавляючи суспільство контакту зі своєю давньою історією. Вирвані з контексту, знахідки втрачають цінність для істориків.

Навіть прикраси чи монети часів Римської імперії самі по собі не становлять жодної цінності для науковців і дослідників. Прикладом є рештки згадуваного в літописах городища Пліснеськ, яке систематично грабують упродовж останніх десяти років. Викопують геть усе. На ринку нелегальної археології найбільший попит насамперед на вироби з дорожочінних металів, давні прикраси, монети, предмети декору, пам'ятки часів Київської Русі. А от керамічний посуд «чорних археологів» не цікавить.

У Західному регіоні України фактично немає організацій, які б були офіційно закріплені за певними територіями, звітували про них. Цей безлад вигідний «чорним археологам». Тому насамперед слід упорядкувати нормативну базу у сфері археології та культурної спадщини, пошуку і впорядкування поховань жертв воєн і політичних репресій.

Винаходити нічого не треба. Достатньо звернутися до світового досвіду. У США, наприклад, кожен пошуковець, кожна організація отримує ліцензію на право ведення цих робіт, звітує, а всі знахідки обов'язково каталогізуються. Вони доступні для науковців [7, с. 123].

Навіть більше, якщо з ними щось станеться, правоохоронні органи знатимуть, що саме шукати. А оскільки всі знахідки страхують, то держава компенсує їх втрату. Проте й власник повинен забезпечити зберігання.

Чинне українське законодавство так само має достатньо можливостей для притягнення правопорушників до відповідальності. Але, щоб покарати, їх потрібно зловити на місці розкопок, що досить складно. Інакше копач завжди може сказати: мовляв, знайшов артефакт у себе на городі, [4, с. 56].

Хоча наші археологічні скарби під захистом кількох Законів («Про охорону культурної спадщини», «Про охорону археологічної спадщини», «Про ратифікацію Європейської конвенції археологічної спадщини» та інших), на жаль, чорна археологія процвітає, [4, с. 98].

Висновки: підсумовуючи все вище наведено можна сказати, що «чорна археологія» є проблемою не тільки України, а і світового масштабу, оскільки вона призводить до розкрадання та руйнування історичної спадщини всього світу.

#### Література:

1. Блаватский В. Д. Античная археология и история / В. Д. Блаватский. – М.: Наука, 1985, – 279 с.
2. Гаврилюк Н.О. Нищення пам'яток археології Чернігівщини та деякі міркування щодо їх захисту // Археологічні відкриття в Україні / Н. О. Гаврилюк, І. А. Готун, Г. В. Жаров, І. М. Цимбаленко. – К.: Наук. Думка, 2001-2002 рр, 2003. – Вип. 5.
3. Івакін Г.Ю. Проблеми охорони археологічних пам'яток Києва // АРОІКС / Г. Ю. Івакін, С. І. Климівський. – К.: КНЛУ, 1999. – Вип. 3.
4. Клейн Л.С. Археологические источники. / Л. С. Клейн. – Л.: Промінь, 1978. Метелкин М. Археологія “чорна” та “біла” // Дзеркало тижня.
5. Міжнародний суспільно – політичний тижневик. – 2002, №23 (398). –(22 – 27.06).
6. Исследование соц. – исторических проблем в археологии. – 1987.
7. Яровой Е. В. По следам древних кладов. Мистика и реальность / Е. В. Яровой. – М.: Вече, 2010. – 448 с.

Зоряна Комаринська  
(Львів, Україна)

### ЕКОНОМІЧНІ ПОГЛЯДИ ТА ФІНАНСОВА ДІЯЛЬНІСТЬ МИТРОПОЛИТА АНДРЕЯ ШЕПТИЦЬКОГО

**Постановка наукової проблеми та її значення.** Діяльність митрополита Андрея Шептицького, що очолював Українську греко-католицьку церкву у 1901-1944 рр., багатогранна й активна у різних напрямках: духовному, освітньому, культурному, економічному. Саме економічний аспект діяльності митрополита є важливим чинником у формуванні економічної свідомості, навчанні фінансової грамотності українців в умовах іноземного поневолення. Через власну економічну діяльність митрополит намагався залучити до цієї ділянки роботи українців й усіляко їх підтримував, сприяючи таким чином українському національному відродженню.

**Аналіз досліджень цієї проблеми.** Господарсько-економічна та фінансова діяльність митрополита Шептицького ґрунтовно не вивчена. Останніми роками з'явилась низка публікацій з цієї тематики, зокрема дослідників Л. Гентош [1], О. Швагуляк-Шостак та З. Свєреди [2]. Дотичні до питання дослідження є праці Д. Дорошенка [3], І. Франка [4], Ф. Медведя [5] та інших.

**Мета і завдання статті.** Дослідити економічні погляди митрополита Шептицького, проаналізувати його діяльність у напрямку поширення економічних знань, фінансової грамотності серед українців Галичини.

Андрей Шептицький, який посів митрополічу кафедру 1901 року у віці 36 років, дуже добре зрозумів виклики часу і проникся ними. Враховуючи вплив та авторитет Церкви, ним очолюваної, він

брав активну участь у суспільно-політичному, громадському, економічному, культурному житті українців краю. Не було жодної ділянки життя українців, якою б він не цікавився, яка б не знайшла відгук у його посланнях. Прикметно, що у цих посланнях Митрополит, по-перше, звертається до вірних простою, зрозумілою для них мовою (як приклад, послання до гуцулів, писане гуцульським діалектом, чи до поляків греко-католицького обряду – польською, до греко-католицького духовенства в Росії – російською), по-друге, у цих посланнях, розглядаючи конкретні питання, він дає чіткі настанови як духовний провідник, наставник, вчитель, батько, по-третє, теми для послань подає Митрополиту саме життя і він миттєво на них реагує. І як наслідок, можемо твердити, що особиста участь та діяльна допомога Андрея Шептицького у багатьох напрямках громадського поступу була його органічною потребою та була для інших прикладом для наслідування. Це підтверджують його слова, сказані в одному з листів до матері на початку його духовного служіння: «Для мене, місіонера, нема і не може бути ні однієї чужої ділянки з життя дорученого мені Богом народу, незалежно, чи це буде промислом чи шкільництвом, мистецтвом чи гігієною, купецтвом чи філософією, наукою чи спортом» [6, с. 93].

Варто наголосити, що це був період підневільного становища українського народу, який у Галичині тривав уже кілька століть. То був час поневолення у всіх сферах життя іноземними державами – Річчю Посполитою, Австрійською, згодом Австро-Угорською імперією, потім Польщею. Непросто у цих умовах було відродити українську сутність.

Українська греко-католицька церква у Галичині мала великий авторитет серед простого населення та інтелігенції, оскільки не була відірваною від їх потреб та проблем, допомагала у формуванні світоглядних позицій, моральних настанов. Не раз у посланнях митрополита знаходимо повчання стосовно дотримання моральних вимог й християнських чеснот. Саме через їх наявність митрополит намагався сприяти відродженню України. Він писав, що «...лише народи здорові і фізично сильні можуть бути щасливі... Нарід моральний, фізично сильний, здоровий і тверезий легко при своїй усильній праці та ласці Божій здобуває собі навіть в тяжких обставинах добробут економічний, стає заможним» [7, с.6].

За активної участі та фінансової підтримки митрополита Андрея Шептицького українське духовне й економічне життя бурхливо розвивалося. Були створені та активно функціонували читальні культурно-освітнього товариства «Просвіта», гуртки спортивних товариств «Сокіл», «Січ», розвивалися сільськогосподарські товариства «Сільський господар», «Маслосоюз», фінансово-кредитні установи, банки, кооперативи, ошадно-позикові каси.

Цікаві повчання митрополита щодо заощаджень. Тема ошадності особливо актуальна у сучасному світі, відтак думки Митрополита з цього приводу не втратили важливості. У Пастирському посланні «Пам'ятка для руських робітників в Німеччині, Франції, Сполучених Державах, Канаді, Бразилії, Аргентині» (1911-1912 рр.) він наводить способи заощаджень, які можуть використати робітники, а також форми їх витрачення: «приміром на те, щоби більше просвітитися, навчитися, як працювати, щоби більше заробити, щоби стати мудрішим, більше просвітитися. Якщо хто на те видає гроші, то вернуться, ще й з процентом» [7, с. 792]. Розвиваючи цю думку, митрополит констатує, що «ліпше уміє ошадним бути той, хто свою працю вважає не лише за свою власність, а також за власність дітей і майбутніх поколінь, власність цілої спільноти» [7, с.6]. Тому основне завдання духовенства вбачає Митрополит «у навчанні праці й ошадності, бо це найкорисніший шлях для правдивого поступу економічного». [8].

Власне церква на переконання владики, не може стояти осторонь свого народу та його потреб. Священик виступає організатором громадського й господарсько-економічного життя, зокрема у парафії на селі. Якщо ж він не проявляє достатньої активності, «навіть на бажання парафіян не хоче утворити читальні, склепику, шпихліра громадського та ін. – не відповідає своєму становищу...». Митрополит далі провадить: «Рішучо фальшивим і шкідливим є занедбування сторони суспільно-економічної. Церква тих речей дочасних і матеріальних не занедбує, бо через них веде до віри і моральності» [9, с. 53].

Особливою складністю було те, національні економічні відносини доводилось творити в умовах підневільного становища українців. А відтак «неможливий добробут економічний без суспільного ладу, а ладу суспільного нема, де нема рівноваги прав і обов'язків» [7, с. 8]. Тому митрополит намагався сприяти зміні такого становища усіма доступними йому засобами: через послання – особисті звернення до вірних, роботу з духовенством у громадському, суспільно-політичному напрямку, через промови у Галицькому сеймі, депутатом якого він був, власні фінансові заощадження й операції з ними на користь українського народу. Його міркування, настанови вражають глибиною думки, знанням справи, всеосяжністю погляду і намірів. Втілюючи у життя свій заклик до народу: «Нехай будучі покоління візьмуть у свої руки торгівлі і промисел. Бо завжди бідним є той народ, який не має свого промислу і в якому торгівлю ведуть чужинці», сприяв створенню ремісничо-промислового товариства «Зоря», де навчали торгівлі українців, надавав особисті кошти і свою землю для організації кооперативного ліцею, садівничих та хліборобських шкіл.

Прикметно, що діяльну участь в українських фінансово-господарських установах, товариствах того часу брали участь греко-католицькі священики. Саме на духовенство покладався обов'язок не лише духовного виховання вірних, але й господарсько-економічного керівництва ними.

Саме священики своїми власними чи церковними коштами підтримували ці організації, і своєю присутністю постановляли їх діяти морально, без зловживань. Розуміючи виклики часу, митрополит зауважує: «В наших часах більше, як в інших, спосіб економічної праці над народом є важливим засобом провадження людей до Бога. Економічна праця духовенства мусить бути засобом до осягнення діб вічних».

1895 року у Львові було створено перший український кооперативний банк «Дністер». Митрополит Шептицький був серед засновників цього банку, а також його почесним президентом.

Найважливішою проблемою того часу було безземелля та малоземелля українських селян: 90 % місцевих мешканців мали у своєму розпорядженні лише 30 % землі, решта ж ледь животіла, їхала на заробітки закордон. УГКЦ намагалася сприяти розв'язанню і цього питання. Так 1909 року Митрополит допоміг заснувати й утримувати при діяльності Земельний банк гіпотечний, який мав на меті «рятувати наших селян з біди». Андрей Шептицький придбав значну частину акцій Земельного банку гіпотечного – був його найбільшим акціонером – мав 100 акцій [8, с. 195].

І банк «Дністер», і Земельний гіпотечний банк розгорнули свою діяльність зокрема, у напрямку кредитування селян для купівлі ними землі. Також банк кредитував й українські споживчі кооперативи, приватних підприємців у період їх фінансової скрути. Цікаво, що банк видавав кредит під особисту поруку митрополита навіть тоді, коли була низька платоспроможність і скрутне фінансове становище позичальника. Розуміючи тодішню колонізаторську економічну політику, митрополит завжди підтримував ті поодинокі паростки українського бізнесу, які тоді з'являлися. Іноді навіть йдучи на певні фінансові ризики, які він згодом вмilo зменшував.

З 1926 року у Галичині щорічно відзначалося Свято Ощадності, ініційоване Товариством «Ощадність». Це свято не було регіональним чи містечковим, подібні рухи поширились у низці європейських країн – Франції, Німеччині, Італії, Болгарії та ін. по завершенні Першої світової війни. Глибинний зміст цього свята полягав у заощадженні коштів громадянами, вкладанні їх у економіку, що відновлювалася, й досягненні таким чином добробуту. Значення Свята Ощадності в західноукраїнських землях мало дещо ширший зміст. Він полягав у тому, щоб підняти національну свідомість населення краю, закликаючи бути свідомими господарями, об'єднатись у справі відродження української державності. Через самостійність економічну змагати до незалежності політичної. Митрополит Андрей Шептицький проголосив ощадність «умінням людини розумно користуватися даними їй благами». А сенс її він вбачав у «творенні могутніх підойм народного добробуту з малих, дрібних щоденних змагань поодиноких людей» [10]. Закликаючи до ощадливості, митрополит застерігав від скупості. Говорив: «Будьте ощадними, але не скупими! – Ви, багаті, пам'ятайте, що добра, які посідаєте – маєте від Бога. А Бог наказав давати милостиню...» і тим самим дбав про духовну складову життя людей.

**Висновки.** Фінансово-економічна діяльність митрополита Андрея Шептицького була важливим джерелом для його меценатської та філантропічної діяльності. Кошти, які отримували митрополит від своєї підприємницької діяльності, спрямовувались на різні благодійні цілі: для розвитку українського промислу й підприємництва, навчання обдарованої молоді, підтримку митців, заснування музеїв, медичних закладів, фінансово-кредитних установ. Шептицький намагався не лише дати засіб, але й показати шляхи його застосування та отримання суспільного блага. Ці його напрацювання заклали фундамент відновлення української державності у майбутньому.

#### Література:

1. Гентош Л. Фінансово-економічна діяльність митрополита Андрея / Ліліана Гентош // Патріархат. – № 4 (425). – 2011. – С. 22 – 25
2. Швагуляк-Шостак О., Свєреда З. Союз хреста й орала [Електронний ресурс] Режим доступу: [http://www.aratta-ukraine.com/text\\_ua.php?id=609](http://www.aratta-ukraine.com/text_ua.php?id=609)
3. Дорошенко Д. Великий митрополит (пам'яті митрополита А. Шептицького): спогади і нариси. / Д. Дорошенко. – Йорктон, 1958.
4. Франко І. Соціальна акція, соціальне питання і соціалізм: Уваги над Пастирським посланієм Митрополита А. Шептицького «О квестії соціальній» / І. Франко. – К.: Наук. думка, 1986. (Твори: у 50 т. / І. Франко; Т. 45. Філософські праці. – С. 377 – 400)
5. Медвідь Ф. Митрополит Андрей Шептицький як духовний будівничий української нації / Федір Медвідь // Політичний менеджмент. – 2005. – № 4 (13). – С. 167 – 175
6. Суханова З., Сулима-Матлашенко Н. А. Шептицький: реалії хресного шляху / З. Суханова, Н. Сулима-Матлашенко // Дзвін. 1991. – № 1. – С.89-96
7. Митрополит Андрей Шептицький. Пастирські послання 1899-1914 рр. – Т. 1 / Шептицький Андрей.– Львів: Видавничий відділ «Артос» Фундації «Андрей», 2007.
8. Посланіє пастирське Андрея Шептицького, Митрополита Галицького, Архієпископа Львівського, Єпископа Кам'янець-Подільського до Всечесного Духовенства єпархій «О квестії соціальній». – Жовква, 1904.
9. Гунчак Т. Україна: перша половина ХХ століття: Нариси політичної історії. / Т. Гунчак; К.: Либідь, 1993. – 288 с.
10. В справі дня «Ощадности». Звернення митрополита Андрея Шептицького. – Львів, 19 жовтня 1927 р.

Юлія Курдина  
(Львів, Україна)

## ПЕРСПЕКТИВИ ВИВЧЕННЯ ГУТНИЦТВА НА ПРИКАРПАТТІ

Скляне виробництво є одним з найстаріших винаходів людства. Водночас, якщо склярство періоду Київської Русі досить широко висвітлено у публікаціях, то гутництво й досі залишається малодослідженим. Серед робіт, присвячених даній проблематиці слід виділити публікації В. Рожанківського [8; 9] та С. Мартинюка [4; 5; 6].

Для оптимального вивчення гутництва першим кроком повинна стати термінологічна уніфікація. Варто відзначити, що термін «гутництво» у науковій літературі вживається у досить широкому значенні у історичній та мистецтвознавчій літературі усталилася традиція називати все старе українське скло «гутним». На думку В. Рожанківського, ця назва надто вузька для визначення українського скловаріння в цілому. За його словами, правильно називати гутним лише таке скло, яке одержало закінчений вид готового предмета біля скловарної печі. Натомість для виробів, оформлених поза гутою майстрами розпису, гравірування, золочення назва «гутні» не зовсім точна [8, с. 81 – 82].

Загалом же назва «гута» походить від німецького слова «die Hütte» і означає будинок, в якому знаходилася скловарна піч. У Центральній та Західній Європі XVI – XVIII ст. цей термін набув міжнародного характеру. На нашу думку, у зв'язку з етимологією назви, гутним слід вважати те скло, яке було виготовлене у склоробних майстернях, що знаходилися в безпосередній близькості до сировинних матеріалів, і до яких власне застосовувалась назва «гута». Вперше такі майстерні з'явилися у Німеччині в XII ст. Зокрема під 1196 р. згадується гута в околиці Кльостерлауснітца (Тюрингія), якою впродовж 1196 – 1198 рр. керував четвертий пастир існуючого тут монастиря Дітріх фон Вайсенфельс [12, s. 11]. Перші відомості про гуту на західноукраїнських землях належать до другої половини XV ст. З 1470 р. походить згадка про село Шкляри на Сянїччині, в околиці якого у різний час діяло 11 гут. Точний час їх існування не встановлено, однак діяли вони до другої половини XVIII ст., оскільки Йосифінські метрики про ці гуту не згадують [4, с. 182].

Саме з другої половини, а конкретніше останньої третини XV ст. на українських землях розпочалася епоха гутництва, яка тривала до першої половини XIX ст. З цього часу підприємства засновуються у промислових центрах, потребують більше робочої сили, залізничного сполучення для підвезення матеріалів і відвантаження продукції [4, с. 196]. Виходячи з цього, вважаємо правомірним окреслити українське гутництво останньою третиною XV – першою половиною XIX ст. Водночас доцільним також буде вживати для склярства цього періоду термін «лісове гутництво», який використовує С. Мартинюк, оскільки гуту розміщувались саме неподалік лісів чи безпосередньо у них. Прикладом цього може служити розміщення зафіксованої у Йосифінській метриці місцевості «Стара Гута» (суч. Золочівський р-н Львівської обл.) на обширі між лісами, при чому ґрунт тут був кам'янистим та непридатним для землеробства [11].

Поряд з цим актуальною постає реконструкція гутництва як складного явища. Для цього слід виділяти такі його складові: процес виготовлення скляних виробів та їх асортимент; організація праці у гуті; конструкція склоробних печей. Важливим тут є зрозуміти і рівень місцевого гутництва у порівнянні з європейським. Зрозуміло, що це можливо лише за умов наявності відповідних джерел, серед яких важливе місце займають результати археологічних досліджень.

Що стосується процесу виготовлення скляних виробів, то від часу винайдення складувної трубки в I ст. н. е. практично нічого не змінилося. Для отримання скла способом дуття спершу необхідно нагріти «гарячий кінець» (набель) у печі до почервоніння, а тоді вже набирати ним скло. Для покращення афазії (прилипання) набель заздалегідь занурювався у воду, змішану з розмеленою глиною. Коли носик занурювали у скломасу, то склороб починав спершу повільно, а потім щораз швидше обертати трубку, в результаті чого формувалася правильний скляний згусток, діаметром 5 – 6 см. Далі він поступово надувався, а за допомогою дерев'яних ложок йому надавали круглу форму. Тепер починався власне процес складуття. З цього моменту скло не повинно бути гарячим на зовнішній оболонці, щоб запобігти розтріскуванню скломаси. Повітряні бульбашки, що виникали всередині скла розтягались у напрямі, де скломаса була найтепліша. Це можна було спеціально контролювати: певні ділянки лишали охолодженими, а інші – навпаки – постійно підігрівали, або ж шляхом контролю об'єму корпусу (враховуючи той факт, що масивні області сфери довше зберігають тепло). Остаточну форму скляна посудина одержувала лише шляхом тягнення коблями із залізною ручкою та обертанням у дерев'яних ложках [14, s. 38].

Склороб не був самостійним виробником, що готував продукт від початку до кінця. У зазначений період спостерігається спеціалізація та поділ праці серед робітників майстерні. Так, за підтриманням полум'я в склоплавильній печі стежили спеціалісти-опалювачі, яких називали шулярами [9, с. 37]. За аналогією з німецькими гутами, можемо припустити, що у гуті також працювали: мішальник, дереворуб, вугляр, склороб, складув [12, s. 5], а також шліфувальник, маляр, золотар [13, s. 250].

Загалом кількість працівників у гуті коливалася від однієї до 11 осіб. Їх становище було схожим до становища дворової челяді. Інколи в гуті використовувалась робота панщинних підданих. У другій половині XVI ст. до гуту в Небилові у Калуському старостві (суч. Івано-Франківська обл.) піддані постачали дрова [15, s. 77 – 78]. Становище гутника-майстра було доволі високим, хоча й не настільки, як в деяких західних державах. Так, ще в 1346 р. у Венеції видано декрет, за яким шлюб доньки скляра із

патрицієм вважався рівним та визначено покарання за розголошення таємниці виготовлення скла аж до смертної кари. А у 1574 р. французький король Генріх III, будучи у Венеції, надав всім майстрам-склоробам французьке дворянство [3, с. 103 – 104].

Що стосується склоробних печей, то до нас дійшло кілька зображень різночасових майстерень. Водночас єдиною пам'яткою на західноукраїнських землях, на якій досліджено скловарну піч є лісова гута в околицях Унівської Святоуспенської лаври. У центрі заплави струмка було виявлено три підвищення підпрямокутної форми антропогенного походження, висотою 0,8 – 1 м та довжиною однієї із сторін від 6 до 8 м. Під час дослідження у траншеї №1, закладеної на місці одного із квадратних підвищень [10, с. 6 – 7], було виявлено склоплавильну піч, яка споруджена лише з природних елементів – каменю, глини, піску [6, с. 346]. Піч мала дві камери: варильну, у якій на лавах обабіч каналу стояли скловарильні тиглі і яка була перекрита глиняним склепінням із вікнами для набирання скла; опічок (камера над «широм»), який служив для випалювання виробів. Печі такої конструкції використовувалися до XVIII ст. У пізніші часи піч до вікон мурували з цегли, і лише склепіння набивали глиною на зробленому з дощок каркасі. Відсутність уламків цегли підтверджує, що скловарильна піч не могла бути збудована пізніше першої половини XVII ст. [7, с. 14].

На думку С. Мартинюка та О. Звіра потужність відходів вказує на те, що тривалість функціонування комплексу складала 40 – 50 років. Цікавим є факт місцезнаходження звалищ. За двісті років звичка вивозити відходи і вимощувати ними територію та відкоси виробничої площадки не змінилася, що, на думку М. Филипчука, є непрямим підтвердженням збереження протягом століть технології «лісового гутництва» [10, с. 7 – 8].

В ході досліджень у 2000 р. підтверджено, що гутище складалося з трьох [2, с. 14] склоплавильних печей, що розташовувались на місцевості у формі рівностороннього трикутника. Відстань між печами становила приблизно 10 м. Зі східного боку гутища знаходилась споруда стовпової конструкції, яка, ймовірно, слугувала майстрам укриттям в часи негоди, приміщенням для зберігання сировинних запасів, місцем приготування плавильної маси, складом для збереження виготовленої продукції, інструментарію тощо. Із західного боку гуті на відстані 10 м від краю печей знаходився глибокий яр, у який скидали побиту та браковану продукцію [1, с. 550].

Найбільш цінними є знахідки на гутищі скляних виробів, декорованих технікою філіграні [6, с. 349]. Це свідчить про високий рівень майстерності унівських склярів, адже філігрань лише кількома десятиліттями раніше з'явилась у Венеції [6, с. 255].

Цікаво, що здійснювались спроби дослідити гуту у Коростові, яка функціонувала впродовж 1780 – 1859 рр. Досягненням гуті було варіння золотого рубіну – рідкісного і дорогого скла малиново-червоного кольору, який досягався введенням у скломасу чистого золота. З такого скла робилися наклади для профіток (чашечок для люстр), нитки для декорування скла. Деякі вироби оздоблювалися малюванням емаллю і золоченням [4, с. 194]. Також тут знайдено зігнуту складувну трубку довжиною 105 см, виготовлену ковальським способом зі штаби заліза. На трубці відсутній «нобель» (носик), проте добре зберігся «загубник» – кінець трубки, який складув бере у губи для видування скла. Цінність цієї знахідки у тому, що це єдиний екземпляр складувної трубки XIX ст. в Україні. Цілком ймовірно, що вона, разом з іншими виробами із заліза, була виготовлена на гуті металевій, що діяла в одному комплексі з гутю скляною [7, с. 45].

У середині XIX ст. у всій Європі закінчується епоха лісового гутництва. Нові підприємства засновуються у промислових центрах, потребують більше робочої сили, залізничного сполучення для підвезення матеріалів і відвантаження продукції. Але реліктові лісові гуті існували на просторах Волині і Галичини аж до Першої світової війни, виготовляючи обмежений асортимент простого скла [4, с. 196].

Таким чином своєрідність гутництва забезпечує широкий пласт для реконструкцій як окремих його складових, так і їх сукупності. Цілком очевидно, що західноукраїнське гутництво розвивалося в руслі європейських тенденцій, увібравши кращі досягнення тутешніх склярів. Промовистим у цьому плані є поява кольорового скла та техніки філіграні на західноукраїнських землях вже наприкінці XVI ст. – лише через декілька десятиліть після її винайдення у Венеції.

Перспектива вивчення даної тематики полягає у введенні в науковий обіг нових матеріалів, які дозволять більш точно визначити рівень розвитку гутництва на західноукраїнських землях та його значення для соціально-економічного становища населення. Продовження досліджень Унівської та Коростівської гут могли б стати першим кроком у цьому напрямку.

#### **Література:**

1. Берест Р. Я. Середньовічне гутне виробництво з лісових угідь Унівської Святоуспенської лаври / Р. Я. Берест // Записки НТШ – Львів: НТШ, 2007. – Т. ССLIII. – С. 548 – 556.
2. Берест Р. Я. Середньовічні чернечі промисли, господарські заняття та виробництва у Галичині / Р. Я. Берест // Матеріали і дослідження археології Прикарпаття та Волині. – Львів: Інститут українознавства ім. І. Крип'якевича НАН України, 2010. – Вип. 14. – С. 204 – 217.
3. Качалов Н. Стекло / Н. Качалов. – М.: АН СССР, 1959. – 465 с.
4. Мартинюк С. Давнє скло в Україні / С. Мартинюк // Скло України. – К.: «Світ успіху», 2004. – С. 176 – 196.
5. Мартинюк С. Коростівська скляна гута / С. Мартинюк // Скло в Україні. Історія та сучасність: матеріали наукової конференції. – Львів, 1995. – С. 41 – 45.

6. Мартинюк С. Скляна гута кінця XVI – початку XVII століть в околицях лісових угідь Унівської Святоуспенської Лаври / С. Мартинюк // Археологічні дослідження Львівського університету. – Львів: ЛНУ ім. І. Франка, 2002. – Вип. 5. – С. 344 – 361.

7. Петрякова Ф. Звіт. Гутне виробництво в Галичині. Історичний розвиток, традиції та сучасність / Ф. Петрякова, С. Мартинюк, М. Лосик // Архів Львівської академії мистецтв. – ДБ № С 01 – 98. – Львів, 2003. – 18 с.

8. Рожанківський В. Скляне гутництво на Україні в XVI – XVII ст. / В. Рожанківський // Матеріали з етнографії та мистецтвознавства. – К.: АН УРСР, 1959. – С. 81 – 99.

9. Рожанківський В. Українське художнє скло. / В. Рожанківський. – К.: АН УРСР, 1950. – 151 с.

10. Филипчук М. Звіт про результати розвідково-рятивних археологічних досліджень на території літописного Пліснеська (Бродівський район) та в околиці Унівського монастиря (Перемишлянський район Львівської області) // Архів Інституту археології ЛНУ ім. І. Франка. – Ф. 13, оп. 1. – Львів, 1999. – 45 с.

11. ЦДІА у Львові. – Ф. 19, оп. XVIII, спр. № 35. – Арк. 9.

12. 150 Jahre Glaswerk Schleisingen. Die Geschichte von der Entwicklung einer Glashütte zum moderner Glaswerk / red. G. Holzinger. – Schleisingen: Thüringer Behälterglas, 2003. – 127 S.

13. Bernhard A. Von Waldglas zum ersten Industrieglas – 300 Jahre steirisches Glas // Presglas-Korrespondenz / A. Bernhard. – Pocking, 2009. – № 3. – 243 – 258.

14. Bretzel S. Die restauratorische und konservatorische Neubearbeitung eines römischen Amphoriskos aus Glas. Diplomarbeit. – Berlin, 2005. – 133 S.

15. Wyrobisz A. Szkłół Polsce od XIV do XVII wieku / A. Wyrobisz. – Wrocław – Warszawa – Kraków: Wydawnictwo polskiej akademii nauk, 1968. – 143 S.

**Науковий керівник:**

доктор історичних наук, Шеломенцев-Терський Святослав Володимирович.

**Марія Поливач  
(Київ, Україна)**

#### **УТВОРЕННЯ ТА ДІЯЛЬНІСТЬ КАФЕДРИ ГОДІВЛІ С.-Г. ТВАРИН УСГА П.Д. ПШЕНИЧНИМ**

Тваринництво має велике народногосподарське значення. Воно являє собою джерело забезпечення населення такими важливими продуктами харчування, як м'ясо, молоко, яйця, а також дає для промисловості вовну, шкіру, смушок та іншу сировину. З часів одомашнення тварин люди замислювалися над харчуванням своїх вихованців та вчилися медотом проб та помилок підбирати найкращі харчі для повноцінного розвитку тварини. Зараз, правильна годівля тварин – це основа підвищення їхньої продуктивності та зниження собівартості продукції. Годівля повинна враховувати не тільки властивості корму, а й фізіологічні основи його перетравлення і засвоєння твариною, саме цими проблемами і займається наука – зоотехнія.

Стаття розкриває історію становлення та розвиток сучасної кафедри годівлі тварин та технології кормів ім. П.Д. Пшеничного, яка веде свій початок зі створення Сільськогосподарського факультету в КПІ. Дотично в статті описується вплив іноземних науковців-зоотехніків на розвиток спочатку імперської, а згодом і радянської зоотехнії. Також розкривається вплив П.Д. Пшеничного на розвиток зоотехнічної школи в Україні та його наукові здобутки під час керівництва кафедрою у складі Української сільськогосподарської академії (сучасний НУБіП України).

Метою даної статті є висвітлити історію становлення та діяльності сучасної кафедри годівлі тварин та технології кормів ім. П.Д. Пшеничного, розкрити значення академіка П.Д. Пшеничного, як талановитого науковця та педагога. Ознайомити з внеском кафедри у підготовку кваліфікованих кадрів і її досягнення в сьогоденні.

Вперше задекларував та визначив зоотехнію, як «науку про технологію живих машин» у 1848 р. французький учений Же. Бодеман. У Франції та інших зарубіжних країнах, які стали першими на шлях товарного капіталістичного виробництва, формування науки про розведення сільськогосподарських тварин відбулося майже на півсторіччя раніше, ніж в Російській імперії, що було забезпечене становленням її соціальних, дисциплінарних та виробничих основ [5].

З кін. XVIII – поч. XIX ст. високого рівня досягає так зване сільськозаводське мистецтво. До кін. XVIII ст. у Великобританії, країні найбільш розвиненого тваринництва, а до початку XIX ст. і в інших країнах створюються культурні (заводські) породи овець, м'ясної худоби, свиней і коней, що не втратили свого значення і в другій половині XX ст. Розвитку зоотехнічних знань цього періоду сприяли праці французьких учених: Же. Л. Бюффона, До. Буржеля, А. Веккерліна та англійського вченого Ч. Дарвіна. Основа теорії останнього науковця – вчення про відбір – стала теоретичною передумовою роботи тваринників по виведенню культурних порід тварин.

У XX ст. в теорію і практику тваринництва проникають досягнення генетики. Генетика сприяла глибшому розумінню явищ спадковості, накопиченню відомостей про закономірності спадкоємства окремих ознак в с.-г. тварин, в результаті чого сільськозаводське мистецтво отримало наукову основу.

В др.пол. XIX – поч. XX ст., в Росії, з'являються провідні зоотехніки з закордонною освітою, серед них: М.П. Чирвинський, П.М. Кулешов, М.І. Прідорогін, Є.А. Богданов, М.Ф. Іванов, А.О. Малігонов та ін., що заклали основи сучасної зоотехнічної науки [3].

В зв'язку з великим попитом на сільськогосподарські кадри в кін. XIX ст. було прийнято рішення про будівництво в Києві політехнічного інституту.

Згідно з опублікованим 8 червня 1898 р. положенням, Київський політехнічний інститут імператора Олександра II вважався вищим навчальним закладом, який ставив за мету надавати його студентам технічну освіту і мав чотири відділення: інженерне, механічне, хімічне та сільськогосподарське [7, Арк. 1].

З останнього, сільськогосподарського факультету (або відділення), і почалася історія розвитку зоотехнічної науки в Києві та становлення сучасної кафедри годівлі тварин та технології кормів ім. П.Д. Пшеничного в Національному університеті біоресурсів і природокористування України (НУБіП України).

Першим деканом сільськогосподарського відділення Київського політехнічного інституту був професор Микола Петрович Чирвинський (1848 – 1920 рр.). Саме завдяки його старанням були організовані й добре обладнані лабораторії, кабінети, музей, що включав 120 експонатів, різні колекції та зразковий на той час скотний двір.

Заступив його на посаді декана сільськогосподарського факультету в 1904 р. – професор Камілл Гаврилович Шіндлер (1869 – 1940 рр.) [9, с. 34]. Камілл Гаврилович був людиною неординарною, багато сил вклав у розвиток науки про сільськогосподарські машини та розвитку випробувальної станції землеробських машин і знарядь. Він першим у світовій практиці підготував фундаментальну працю – атлас «Машини і знаряддя сучасного сільського господарства» та ін. [1].

За даними кафедри годівлі тварин та технології кормів ім. проф. П.Д. Пшеничного, – з 1915 р. кафедру загальної зоотехнії тимчасово очолював професор спеціальної зоотехнії В.П. Устьянцев, а з кінця 1916 до 1920 рр. – професор І.П. Марков. У 1921 р. постановою Організаційної ради при КПІ завідувачем кафедри загальної зоотехнії знову був призначений професор В.П. Устьянцев, який працював на цій посаді до 1930 р., але вже у складі створеного в 1922 р. КСГІ.

У 1915–1917 рр. в зв'язку з воєнними подіями, КПІ, як і ряд інших вузів, не функціонував. Навчання у вузі відновилося у 1918 р. Головою правління ради сільськогосподарського факультету у 1918-1920 рр. був відомий проф. В.В. Колкунов, заступником – проф. П.Є. Вотчал, деканом – шанований у наукових колах проф. зоології М.Ф. Кашенко.

27 вересня 1920 р. Управління вищими школами Києва ухвалює постанову про заснування при КПІ ветеринарного факультету, який в 1921 р. реорганізується у Київський ветеринарно-зоотехнічний інститут (КВЗІ) з двома факультетами: ветеринарним та зоотехнічним. Його ректором призначено проф. В.К. Ліндемана, проректором – проф. В.П. Устьянцева, деканом ветеринарного факультету – А.К. Скороходька, деканом зооінженерного – проф. В.П. Устьянцева [2].

Паралельно зі створенням КВЗІ утворився новий вуз. Постановою комітету Укрголовпрофосвіта від 21 вересня 1922 р. про перетворення агрономічного факультету (або с.-г.) КПІ в Київський сільськогосподарський інститут ім. Х. Раковського (КСГІ) поклато початок їх юридичному та господарському розмежуванню. Спочатку відділення КСГІ (1922-1926 рр.) від КПІ – був однофакультетним вузом з двома відділеннями – лісовим і зоотехнічним [9, с. 38].

У 1930 р. відповідно до рішення РНК УРСР КВЗІ перейшов у підпорядкування Наркомзему УРСР, а зоотехнічний факультет став самостійним зоотехнічним інститутом [8, Арк. 2].

Після утворення УСГА в 1954 р., постало питання про об'єднання його з Київським ветеринарним інститутом. І лише 2 квітня 1957 р. відповідно до наказу міністра сільського господарства УРСР до УСГА приєднали КВІ [9, с. 109].

Відповідно до постанови РНК УСРР від 12 липня 1930 р. «Про реорганізацію вузів і передачу їх у відання відповідних наркоматів» восени 1930 р. на базі факультетів КСГІ, КВЗІ функціонували самостійні вузькопрофільні інститути. Тому, в 1930-1934 рр. КСГІ не існувало. Відновлення КСГІ розпочалося у другій половині 1935 р., коли частина Голосіївських інститутів була приєднана до КСГІ. У КСГІ кафедру загального тваринництва з 1935 р. по 1941 р. очолював професор Ф.О. Юрків.

В роки окупації кафедра загального тваринництва не працювала, а відновила свою роботу в складі КСГІ лиш в 1944 р. [6, с. 125].

У 1944 р. Постановою Ради Народних Комісарів УРСР від 1-го квітня була відновлена діяльність інституту КСГІ (і КЛПІ) в м. Києві та розпочато реєвакація професорсько-викладацького складу, обладнання та майна інституту. Інститут розмістився в передмісті м. Києва – Голосієво.

У 1953 р. кафедра загального тваринництва була розділена на дві кафедри: спеціальної зоотехнії, завідувачем якої призначили доктора біологічних наук, професора М.М. Колесника і загальної зоотехнії, яку очолив доктор сільськогосподарських наук, професор П.Д. Пшеничний [6, с. 125].

Паралельно з керівництвом кафедрою П.Д. Пшеничний – 5 жовтня 1954 р. був призначений ректором Української ордену Червоного Прапора сільськогосподарської академії (чи Української сільськогосподарської академії (УСГА)), яка постановою Ради Міністрів СРСР № 1320 від 1 липня 1954 р., об'єднала в собі Київський сільськогосподарський і лісгосподарський інститути [4, Арк. 26-27]. Новостворений вуз згодом став Національним університетом біоресурсів і природокористування України (НУБіП).

Після приєднання Київського ветеринарного інституту у 1957 р. до Української академії сільськогосподарських наук (УАСГН), був утворений зоотехнічний факультет. Також на базі кафедр

загальної зоотехнії та годівлі сільськогосподарських тварин колишнього Київського ветеринарного інституту було створено кафедру годівлі сільськогосподарських тварин, яку П.Д. Пшеничний очолював з 1957 р. до 1974 р. [6, с.159].

П.Д. Пшеничний був широко освіченим вченим, ученим-експериментатором, не допускав думки проведення наукових робіт без глибоких лабораторних досліджень. У зв'язку з цим у 1963 р. він організував при кафедрі лабораторію хімізації годівлі сільськогосподарських тварин, яка функціонувала до 1995 р. Результати наукових досліджень Павла Дмитровича опубліковані в 280 книгах, монографіях, статтях, рекомендаціях.

За 45 років педагогічної діяльності П.Д. Пшеничний підготував близько 5000 агрономів, вчених зоотехніків, ветеринарних лікарів. Окрім того, під його керівництвом захистилося – 22 доктори та 138 кандидати наук [10, с.286].

Після Павла Дмитровича кафедру очолювали: А.М. Жадан (1974-1987 рр.), Г.Т. Кліценко (1987-1994 рр.), І.І. Ібатуллін (1994-2012 рр.), з 2012 р. – завідувачем кафедри є доктор с.-г. наук В.В.Отченашко.

В роки незалежності України, наказом від 30 березня 2001 р. по НУБіПу було перейменовано кафедру «Годівлі сільськогосподарських тварин і технології кормів» на «Годівлі сільськогосподарських тварин і технології кормів ім. П.Д. Пшеничного».

За даними кафедри, науково-інноваційна діяльність у 2014 р. буде спрямована на розробку Національної концепції нормованого живлення тварин, проведення досліджень на основі сучасних принципів нормованої годівлі тварин, способів оцінки забезпеченості організму тварин поживними речовинами, концепції управління годівлею та ін.

Підсумовуючи статтю, варто відзначити тернисту історію розвитку зоотехнічної науки, як в Російській імперії, так і СРСР. Кожне покоління науковців вкладало свій невід'ємний внесок в розвиток цієї науки. Яскравим представником плеяди вчених-зоотехніків є Пшеничний Павло Дмитрович, який присвятив своє життя науці та вихованню професійних кадрів.

Коллективом кафедри впродовж багатьох років за керівництва засновника наукової школи – професора П.Д. Пшеничного розроблялися питання спрямованого вирощування та стимуляції функцій живлення у молодняку сільськогосподарських тварин, вікової мінливості господарсько-корисних ознак під дією різного рівня годівля тварин, хімізації кормів тощо. Ця робота продовжується й досі.

#### Література:

1. [http://gazeta.dt.ua/SOCIETY/chomu\\_mi\\_zabuli\\_shindlera.html](http://gazeta.dt.ua/SOCIETY/chomu_mi_zabuli_shindlera.html)
2. [http://profcom.kiev.ua/about/about\\_perer.htm](http://profcom.kiev.ua/about/about_perer.htm)
3. <http://vseslova.com.ua/word/Зоотехнія-38856u>
4. Архів матеріалів – ВП НУБіП України, ф. особова справа П.Д.Пшеничного
5. [http://www.rusnauka.com/32\\_PVMN\\_2011/Istoria/3\\_97949.doc.htm](http://www.rusnauka.com/32_PVMN_2011/Istoria/3_97949.doc.htm)
6. Відомий вчений і педагог у галузі зоотехнії □ Павло Дмитрович Пшеничний (до 100-річчя від дня народження) / НАУ; уклад.: І.І. Ібатуллін, В.Д. Столюк, І.М. Березюк та ін. □ К.: НАУ, 2003. □ с. 190.
7. КМДА. – Ф. 18. – Оп. 1. – Спр. 6. – Арк. 1.
8. КМДА. – А.Р. – 1361. – Оп. 1. – Спр. 571. – Арк. 2.
9. І.М. Березюк. Пшеничний Павло Дмитрович (1903-1985) // Вчені у галузі тваринництва / УААН; наук. ред. Г.О. Богданова, В.П. Бурката. – К.: Аграрна наука. – 1999. – с. 284-287. – (Серія «Українські вчені-аграрії ХХ століття»; кн. 2), с.286.
10. Діденко, Василь Васильович. Нарис з історії Національного аграрного університету [Текст] / В. В. Діденко. – 2-ге вид., випр. і допов. – К.: Аграрна наука, 2008. – 232 с. – Бібліогр.: с. 208-220. – До 110 – річчя від дня заснування. – 109 с.

#### Науковий керівник:

кандидат історичних наук, доцент Лановюк Людмила Петрівна.

**Антоніна Шкрибайло, Євгенія Бардонова**  
(Київ, Україна)

### УКРАЇНСЬКА ГОСПОДАРСЬКА АКАДЕМІЯ В ПОДЕБРАДАХ: ДО ІСТОРІЇ СТВОРЕННЯ ТА ДІЯЛЬНОСТІ

Унаслідок Першої світової війни, жовтневого перевороту 1917 р. та остаточної поразки національно-визвольних змагань українського народу значна кількість діячів УНР емігрували до Чехословаччини, українські вояки були інтерновані і перебували в численних таборах Польщі, Румунії[8] та інших європейських країн. На початку 1920 р. кількість українських емігрантів в Європі становила понад 100 тис. осіб [8, с. 25].

Після підписання Ризької угоди між Польщею та СРСР вояки армії УНР були інтерновані в польських таборах. Потрібно зазначити, що вже у тих таборах, завдяки освітній роботі старшин армії УНР, а також громадських і церковних діячів та науковців, були організовані різні культурно-освітні установи, товариства, театри, курси, школи, включно до заснування Народного університету в Ланцуті



(червень 1921 р.), в перший рік існування якого на навчання записалося 523 студенти. Умови життя в таборах, брак найбільш потрібних засобів та інші несприятливі обставини засвідчили, що Польща (у порівнянні з ЧСР) не була сприятливим тереном для культурної творчості в еміграції.

Одним з ініціаторів налагодження культурно-освітньої праці в еміграції був М.Шаповал, який на той час перебував у Празі (з 1922 р.). Ще з України його особисто знав тодішній перший президент ЧСР – проф. Т.Масарик. М.Шаповал вважав останнього великою людиною, адже «тільки об'єктивний мудрець, що знає глибоко закони історії, з хоробрістю мислителя може констатувати велику історичну необхідність», – зазначав М.Шаповал [6]. Уряд Чехословаччини сприяв науковій та просвітницькій роботі українців в еміграції, прихильно ставився до українських емігрантів та уможливив розвиток політичного і культурного життя українців на теренах ЧСР. Вже на початку 1920-х рр., за фінансової допомоги уряду ЧСР, було засновано низку вищих навчальних закладів, видавництв, товариств, спілок, гуртків, союзів, комітетів, клубів, об'єднань тощо.

Уряд ЧСР став ініціатором видачі стипендій молоді, яка емігрувала з теренів колишньої Російської Імперії. Довідавшись про це, М.Шаповал і його найближчий співробітник Н.Григорієв почали вживати заходів щодо окремого виділення стипендій українським студентам. Завдяки прихильному ставленню до українців заступника міністра закордонних справ ЧСР (В.Гірси), який до початку війни працював лікарем Кирилівської лікарні у Києві, їм вдалося досягти цієї мети.

Ініціатива заснування УГА належала Українському громадському комітету (на чолі з М.Шаповалом), але вже у 1923 р. Академія відокремилася від останнього цим самим «порвавши зв'язок з організованою частиною українського суспільства за кордоном» [5, арк. 24 зв.]. Фактично всі переговори з міністерствами ЧСР, щодо створення навчального закладу, проводив сам М.Шаповал, оскільки «в успіх тієї справи тоді ніхто не вірив [...] як зі сторони президента, так і міністерств» [5, арк. 15]. Академію було засновано на засаді автономності, тобто «ця справа була трактована владою, як внутрішня справа української еміграції» тому й створення закладу відбулося на основі постанови УГК та згоди урядів ЧСР [5, арк. 16].

Засідання першої професорської ради академії (далі – ПРА) відбулося 28 квітня 1922 р., саме з цього дня почала академія своє існування, хоч формально статут УГА було затверджено лише 16 травня того ж року [4, арк. 26-27].

В справах організації навчання академія підпорядковувалася Міністерству хліборобства ЧСР. Матеріальну допомогу надавало Міністерство закордонних справ ЧСР, яке призначало стипендії студентам-емігрантам, які мали в цьому потребу. Тому УГА підпорядковувалася останньому в адміністративних та господарських справах [1, с. 367]. Частина коштів на придбання навчальних приладів для академії виділило Міністерство хліборобства.

З окремою постановою Міністерства хліборобства ЧСР (від 16 травня 1922 р.) УГА була визнана приватною школою, яка ставила перед собою завдання підготувати для України меліораторів, агрономів, лісників, економістів, технологів та ін. Відповідно до цього завдання академія поділялася на три факультети: а) агрономічно-лісовий (з двома відділами), б) економічно-кооперативний (з трьома відділами), в) інженерний (з двома відділами) [7, арк. 4].

До першої президії академії увійшли: І.Шовгенів – ректор (з 1927 р. – С.Тимошенко), Б.Іваницький – проректор (з 1927 р. – Б.Лука), І.Шереметинський – секретар професорської ради (з 1927 р. – А.Чернявський).

Відповідно до статуту [4, арк. 26-27] загальне керівництво УГА здійснювалося професорською радою академії. Справами окремих факультетів керували професорські ради факультетів, президія яких складалася з декана, його заступника – продекана та секретаря. До складу ПРА, з правом вирішального голосу, входили всі професори академії та доценти, які керували кафедрами, а також представники кожного із факультетів. Всі інші особи лекторського персоналу академії користувалися правом дорадчого голосу [1, с. 368].

Виконавчим органом ПРА був сенат, до складу якого з вирішального голосу, входило шість осіб – ректор, проректор, секретар ПРА та декани факультетів. Головою сенату був ректор, заступником голови – проректор. До компетенції сенату належали всі справи адміністративного та фінансового характеру.

УГА була однією з перших українських національних шкіл і тому її завдання були ширшими та складнішими аніж завдання високих шкіл інших націй, які цілком розвинули свою національну культуру [1, с. 5]. Крім підготовки молодих фахових сил для праці на користь свого народу та всього людства, що є завданням кожної вищої школи, академія також повинна була з перших днів свого існування спрямувати свої зусилля як на створення національної науки, так і на ознайомлення широких кіл вченого світу з її науковою працею. Таким чином, на момент заснування академії перед нею повставало «три головних організаційних завдання: а) стати українською школою, в якій учні змогли б проходити курс вищої школи, б) у своїй науковій діяльності співпрацювати з науковими установами культурного світу, в) організувати власний науковий [друкований – авт.] орган» [7, арк. 5].

Після закінчення організаційного періоду, академія отримала можливість приступити до видання власного наукового органу. Цим і пояснюється факт виходу книги «Записки УГА» в день п'ятилітнього ювілею існування Академії (1927 р.).

Оскільки матеріальні ресурси не надавали можливості працівникам УГА друкувати великі за обсягом праці в «Записках УГА» – вони обмежувалися публікацією невеликих розвідок та стислих

відомостей (в офіційній частині) про устрій академії[1, с. 5]. Попри це, академія почала завершувати виконання найголовніших організаційних завдань.

Приміщення готелю «Centra» над р. Лаба використовувалося як кабінети та бібліотеки, а зали ресторану – як аудиторії. У готелі також проживала частина професорів та студентів, інші мешкали в чеських родинах. Після оголошення прийому студентів почали надходити прохання на зарахування студентів не лише з різних місцевостей ЧСР, а й із Польщі, Румунії, Австрії, Болгарії та Югославії. Для розгляду понад 600 заявбуло створено спеціальну комісію, яка керувалася відповідними інструкціями, а також кількістю стипендій, котрі були асигновані Міністерством закордонних справ ЧСР на суму 70 тис. корон.

З початку до школи вступала лише емігрантська молодь. Сюди ж на навчання, протягом 1922 р., виїхала значна кількість старшин інтернованої армії УНР з румунських таборів[8, с. 33]. Професор Василь Іванис зазначав: «Тут, власне, творилась амальгама [сплав ртуті з іншими металами – *ам.*] соборних українців. Без сумніву, студіюючи різні дисципліни на одній мові [українською мовою – *ам.*], з якої глузували росіяни, люди зживалися і довідувалися, хто такі кубанці-чорноморці, гуцули, поліщуки, холмщаки, лемки, бойки, буковинці тощо. Так в Подебрадах утворився найкомпактніший всеукраїнський середок і тут затиралися регіональні особливості. Навіть конфесійних різниць не можна було помітити...»[2, с. 12].

Перші доповіді із вступними лекціями (починаючи з 22 червня 1922 р.) відбувалися з певними труднощами тому, що бракувало не тільки української наукової літератури, а й інших книг з різних курсів, які хоч і були в чеських бібліотеках, але в обмеженій кількості.

Перший бюджет школи був доволі скромним – 70 тис. чеських корон щомісячно, а вже у 1925/26 навчальному році він збільшився до 250 чеських корон[1, с. 377]. Навчання в ній, згідно з першим статутом, тривало три роки. Через вузькі рамки навчального процесу з дозволу влади ЧСР академія перетворилася на чотирирічні курси починаючи з 1924/25 академічного року [7, арк. 4-5]. З тієї причини було змінено статут, яким Академія керувалася аж до своєї ліквідації (1935 рр.). Кожен академічний рік складався з двох семестрів: зимового (з 2 вересня до 1 березня) та літнього (з 1 березня до 1 вересня). Викладання розпочиналося 1 жовтня й закінчувалося 30 червня.

Після прослухання перших чотирьох семестрів та виконання всіх належних практичних вправ слухачі академії повинні були скласти окремі факультетській комісії перший так званий «півкурсний» іспит, а після прослуховування повного курсу та виконання всіх практичних вправ, що вимагалися навчальним планом – скласти другий «півкурсний» іспит. Після кожного іспиту студент отримував посвідчення із зазначенням його успіхів.

Слухачі, які склали обидва іспити та виконали дипломний проект (для інженерного факультету) або написали дипломну роботу (для інших факультетів), допускалися до дипломного іспиту. Усі дипломні іспити складалися спеціальним комісіям, обраним факультетськими професорськими радами. Після успішного складання дипломного іспиту слухачі отримували диплом та звання інженера з додатком назви фаху (інженер-агроном, інженер-лісничий, інженер-економіст, інженер-гідротехнік, інженер-технолог).

Особи, які отримали звання інженера в УГА могли бути допущеними до складання іспиту при академії та захисту дисертації на звання доктора дотичної галузі знань.

Значною була видавнича діяльність УГА, яка забезпечувала студентство навчальною літературою. Налагодження видання української наукової літератури та вироблення української технічної термінології було безумовним досягненням академії [3, с. 12]. За короткий час з усіх найголовніших дисциплін на всіх відділах факультетів було видано підручники, а загалом за час існування УГА вийшло 698 публікацій (монографії, підручники, реферати, розвідки), а з 1927 р. почали виходити друком «Записки УГА». Можемо зробити висновок, що діяльність УГА сприяла формуванню видавничої мережі української еміграції ЧСР, де студенти і викладачі утворили «Видавниче Товариство при Українській господарській академії в ЧСР»[7, арк. 5], що поставило своїм завданням об'єднати українську еміграцію для видання підручників та навчальної літератури.

В УГА було започатковано вузівську бібліотеку, за рекомендаціями відомого бібліотекознавця Л. Биковського. Установа розпочала роботу, коли її книжковий фонд складався як з куплених, так і подарованих примірників. Коштів, виділених з бюджету УГА не вистачало, тому помертвували окремих осіб та установ сприяли поповненню фондів бібліотеки, які складалися переважно з соціально-економічної та інженерно-агрономічної літератури. У бібліотеці УГА було виокремлено відділ підручників, оскільки вони складали значну частину фонду; окремий відділ становили депоновані праці, в яких зберігалися дипломні роботи випускників УГА. Бібліотекою користувалися лише слухачі та професори УГА; для ширшого доступу користувачів була створена «Бібліотека Товариства абонентів книгозбірні УГА», фонд якої складався переважно з творів красного письменства, літературної періодики. Після ліквідації бібліотеки (грудень, 1935) більша її частина надійшла для зберігання до бібліотеки Чехословацької хліборобської академії в Празі, а інша перебувала у складі Українського технічно-господарського інституту в Подебрадах (УТГІ), зокрема словники і довідники, дублети. Пізніше для бібліотеки було закуплено книжки і утворено окрему бібліотеку у складі 6 тис. томів, яка існувала до початку Другої світової війни.

Чехословацький уряд поступово обмежував дотації на утримання академії, тож на початку 30-х рр. ХХ ст. постало питання про ліквідацію УГА або ж пошуку інших способів її існування. Вже у 1932 р. при УГА було створено Український технічно-господарський інститут заочного (кореспондентського)

навчання, коли слухачам розсилалися лекції чи підручники, а також інструкції щодо студій та завдання для практичних занять.

Отже, за час існування академії в ній проводили викладацьку діяльність 35 професорів, 19 доцентів, 22 лектори, понад 20 асистентів, 10 стипендіатів, а також 26 професорів чеських вищих шкіл та фахівців, що працювали в УГА на правах лекторів. Що ж до кількості абсолювентів, які протягом 13 років існування УГА закінчили її повні курси й одержали кваліфікацію інженера, то їх число становить понад 550 осіб. Вони походили з різних місцевостей України—Закарпаття, Волині, Одещини, Полтавщини, Херсонщини, Харківщини, Чернігівщини, Катеринославщини, Київщини, Буковини, Поділля та Галичини.

#### **Література:**

1. Записки Української господарської академії в Чехословацькій республіці. – Подєбради, 1927. – 422 с.
2. Іванис В. Національно-політичне значення Української Господарської Академії / В.Іванис // Українська господарська академія в Ч.С.Р.: 1922-1935. – Т. 1. – Нью Йорк, 1972. – 248 с.
3. Петришин Р. науково-педагогічна діяльність української еміграції в країнах центральної і західної Європи (1919–1939 рр.): автореф. дис. канд. пед. наук: 13.00.01 / Р.Петришин – Івано-Франківськ, 2007. – 20 с.
4. Проекти статутів, статuti установ та організацій, плани праць тощо. – ЦДАВО України. – Ф. 3563. – Оп. 1. – Спр.100. – 47 арк.
5. Рукопис «В оборону українського шкільництва на еміграції». – ЦДАВО України. – Ф. 3563. – Оп. 1. – Спр. 62. – 137 арк.
6. Рукописи «Т.Г.Масарик на Україні», «Заговорять і Дніпро і гори», «Генуйська конференція», «Доба хатянства» та ін. – ЦДАВО України. – Ф. 3563. – Оп. 1. – Спр. 60. – 155 арк.
7. Рукописи «Українська Господарська Академія в Подєбрадах», «Статут УГА», «Приятелі Господарської Академії і приятелі народу» та ін. – ЦДАВО України. – Ф. 3563. – Оп. 1. Спр. 76. – 32 арк.
8. Срібняк І. Обеззброєна, але не скорена: Інтернована Армія УНР у таборах Польщі й Румунії (1921 – 1924 рр.). / І. Срібняк. – К., 1997. – 128 с.

**Науковий керівник:** доктор історичних наук, професор, завідувач кафедри всесвітньої історії Срібняк Ігор Володимирович.

**СЕКЦІЯ: МАТЕМАТИКА**

**Галия Абдикаликова, Кундызай Жанахметова  
(Актобе, Казахстан)**

**РАЗРЕШИМОСТЬ ЗАДАЧ С НЕЛОКАЛЬНЫМИ УСЛОВИЯМИ ДЛЯ ГИПЕРБОЛИЧЕСКИХ СИСТЕМ ПО ФРИДРИХСУ**

Рассмотрим на  $\bar{\Omega} = \{(x, t) : t \leq x \leq t + \omega, 0 \leq t \leq T\}, T > 0, \omega > 0$  краевую задачу с нелокальным условием для системы уравнений в частных производных первого порядка

$$\frac{\partial u}{\partial t} + \sum_{k=1}^n P_k \frac{\partial u}{\partial x_k} = A(x, t)u + f(x, t), \quad u \in R^n, \quad (1)$$

$$B(x)u(x, 0) + C(x)u(x + T, T) = d(x), \quad x \in [0, \omega]. \quad (2)$$

Здесь  $u(x, t)$  – искомый  $n$  – вектор-столбец;  $P_k$  – постоянные  $(n \times n)$  – матрицы; симметрическая  $(n \times n)$  – матрица  $A(x, t)$  и  $n$  – вектор-функция  $f(x, t)$  непрерывны по всем аргументам на  $\bar{\Omega}$ ;  $(n \times n)$  – матрицы  $B(x)$ ,  $C(x)$  и  $n$  – вектор-функция  $d(x)$  непрерывны на  $[0, \omega]$ .

Обозначим через  $C(\bar{\Omega}, R^n)$  пространство непрерывных по  $x$  и  $t$  функций  $u : \bar{\Omega} \rightarrow R^n$  с нормой  $\|u\|_0 = \max_{(x,t) \in \bar{\Omega}} \|u(x, t)\|$ ,  $\|A\|_0 = \max_{(x,t) \in \bar{\Omega}} \|A(x, t)\| = \max_{(x,t) \in \bar{\Omega}} \max_{i=1, n} \sum_{j=1}^n |a_{ij}(x, t)|$ ,  $\|d\|_1 = \max_{x \in [0, \omega]} \|d(x)\|$ .

Краевые задачи с нелокальными условиями для некоторых классов уравнения в частных производных исследованы многими авторами, отметим [1-2], где можно найти обзор по теории краевых задач с нелокальными ограничениями для уравнений в частных производных и библиографию по этим задачам.

Методом введения функциональных параметров в [3], являющегося обобщением метода параметризации [4], установлены признаки однозначной и корректной разрешимости нелокальной краевой задачи для системы гиперболических уравнений со смешанной производной в терминах специальной матрицы, составленной по исходным матрицам уравнения и матрицам граничного условия.

В статье [5] исследовано существование единственного решения в широком смысле периодической задачи для гиперболической системы уравнений в частных производных первого порядка, приведенной к каноническому виду.

Важное место в математической биологии, математической физике занимают симметрические гиперболические системы в частных производных первого порядка по Фридрихсу.

Допустим, что в системе уравнений в частных производных первого порядка (1) матрицы  $P_k$

являются постоянными и имеют вид  $P_k = \text{diag} \left[ \underbrace{p_1, \dots, p_m}_m, \underbrace{s_1, \dots, s_l}_l \right], p_k \neq s_k, m + l = n.$

Следуя [6] введем операторы

$$D_1 = \frac{\partial}{\partial t} + \sum_{k=1}^m P_k \frac{\partial}{\partial x_k}, \quad D_2 = \frac{\partial}{\partial t} + \sum_{k=1}^l S_k \frac{\partial}{\partial x_k}$$

действующие на первые  $m$  и на последующие  $l$  координат искомой  $n$  – вектор-функций  $u(x, t)$  соответственно.

На  $\bar{\Omega} = \bar{\Omega}_1 \times \bar{\Omega}_2$  исследуется нелокальная краевая задача для системы гиперболических уравнений по Фридрихсу

$$D_1 u_i = A_i(x, t)u_i + f_i(x, t), \quad u_i \in R^n, \quad i = \overline{1, m}$$

$$D_2 u_j = A_j(x, t)u_j + f_j(x, t), \quad u_j \in R^n, \quad j = \overline{m+1, n} \quad (3)$$

с условием

$$B_i(x)u_i(x, 0) + C_i(x)u_i(x + T, T) = d_i(x), \quad x \in [0, \omega], \quad i = \overline{1, m},$$

$$B_j(x)u_j(x, 0) + C_j(x)u_j(x + T, T) = d_j(x), \quad x \in [0, \omega], \quad j = \overline{m+1, n}, \quad (4)$$

где  $\bar{\Omega}_1 = \{(x, t) : pt \leq x \leq pt + \omega, 0 \leq t \leq T\}, \bar{\Omega}_2 = \{(x, t) : st \leq x \leq st + \omega, 0 \leq t \leq T\}, T > 0, \omega > 0$ ,  $p = (p_1, p_2, \dots, p_n), s = (s_1, s_2, \dots, s_n)$  –  $n$  – векторы.

Отметим, что симметрические  $(n \times n)$  – матрицы  $A_i(x, t)$  и  $n$  – вектор-функции  $f_i(x, t)$ ,  $(i = \overline{1, m})$ , а также матрицы  $A_j(x, t)$  и вектор-функции  $f_j(x, t)$ ,  $(j = \overline{m+1, n})$  непрерывны на  $\overline{\Omega}_1$  и  $\overline{\Omega}_2$  соответственно.

Целью работы является установление коэффициентных достаточных условий однозначной разрешимости нелокальной краевой задачи (3)-(4) для гиперболической системы уравнения по Фридрихсу.

Непрерывная на  $\overline{\Omega}$  функция  $u(x, t) = (u_1(x, t), u_2(x, t), \dots, u_m(x, t), u_{m+1}(x, t), \dots, u_n(x, t))$  называется решением нелокальной краевой задачи для гиперболической системы уравнения по Фридрихсу (3) при условии (4) в широком смысле по Фридрихсу, если функция  $u(x, t) = (u_1(x, t), u_2(x, t), \dots, u_m(x, t), u_{m+1}(x, t), \dots, u_n(x, t))$  непрерывно дифференцируема по переменной  $t$  вдоль характеристики и удовлетворяет семейству обыкновенных дифференциальных уравнений и нелокальному условию (4).

**Определение.** Краевая задача (3)-(4) называется однозначно разрешимой в широком смысле, если для любых  $f(x, t) \in C(\overline{\Omega}, R^n)$ ,  $d(x) \in C([0, \omega], R^n)$  она имеет единственное решение  $u(x, t) \in C(\overline{\Omega}, R^n)$  непрерывно дифференцируемое по переменной  $t$  вдоль характеристики.

Здесь вектор-функции  $f(x, t)$  и  $d(x)$  имеют вид

$f(x, t) = (f_1(x, t), \dots, f_m(x, t), f_{m+1}(x, t), \dots, f_n(x, t))$ ,  $d(x) = (d_1(x), d_2(x), \dots, d_m(x), d_{m+1}(x), \dots, d_n(x))$ , а также  $u(x, t) = (u_1(x, t), u_2(x, t), \dots, u_m(x, t), u_{m+1}(x, t), \dots, u_n(x, t))$ .

Используя идеи работы [7] нелокальную краевую задачу (3)-(4) для гиперболической системы уравнения по Фридрихсу сводим в области  $\overline{H} = \{(\xi, \tau) : 0 \leq \xi \leq \omega, 0 \leq \tau \leq T\}$ ,  $T > 0, \omega > 0$  к линейной задаче семейства обыкновенных дифференциальных уравнений

$$\begin{aligned} \frac{\partial \tilde{u}_i}{\partial \tau} &= \tilde{A}_i(\xi, \tau) \tilde{u}_i + \tilde{f}_i(\xi, \tau), \quad \tau \in [0, T], \quad \tilde{u}_i \in R^n, \quad i = \overline{1, m} \\ \frac{\partial \tilde{u}_j}{\partial \tau} &= \tilde{A}_j(\xi, \tau) \tilde{u}_j + \tilde{f}_j(\xi, \tau), \quad \tau \in [0, T], \quad \tilde{u}_j \in R^n, \quad j = \overline{m+1, n} \end{aligned} \quad (5)$$

с граничным условием

$$\begin{aligned} \tilde{B}_i(\xi) \tilde{u}_i(\xi, 0) + \tilde{C}_i(\xi) \tilde{u}_i(\xi, T) &= \tilde{d}_i(\xi), \quad \xi \in [0, \omega], \quad i = \overline{1, m} \\ \tilde{B}_j(\xi) \tilde{u}_j(\xi, 0) + \tilde{C}_j(\xi) \tilde{u}_j(\xi, T) &= \tilde{d}_j(\xi), \quad \xi \in [0, \omega], \quad j = \overline{m+1, n} \end{aligned} \quad (6)$$

где  $\tilde{u}_i(\xi, \tau) = u_i(p\tau + \xi, \tau)$ ,  $\tilde{u}_j(\xi, \tau) = u_j(s\tau + \xi, \tau)$  – искомые вектор функции; симметрические  $(n \times n)$  – матрицы  $\tilde{A}_i(\xi, \tau) = A_i(p\tau + \xi, \tau)$ ,  $\tilde{A}_j(\xi, \tau) = A_j(s\tau + \xi, \tau)$  и  $n$  – вектор-функции  $\tilde{f}_i(\xi, \tau) = f_i(p\tau + \xi, \tau)$ ,  $\tilde{f}_j(\xi, \tau) = f_j(s\tau + \xi, \tau)$  при  $i = \overline{1, m}, j = \overline{m+1, n}$  непрерывны по всем аргументам на  $\overline{H}$ ;  $p = (p_1, p_2, \dots, p_n)$ ,  $s = (s_1, s_2, \dots, s_n)$  –  $n$  – векторы.

Через  $C(\overline{H}, R^n)$  обозначим пространство непрерывных по  $\xi$  и  $\tau$  функций  $\tilde{u} : \overline{H} \rightarrow R^n$  с нормой  $\|\tilde{u}\|_0 = \max_{\xi \in [0, \omega]} \max_{\tau \in [0, T]} \|\tilde{u}(\xi, \tau)\|$ ,

где  $\tilde{u}(\xi, \tau) = \text{col}(\tilde{u}_1(\xi, \tau), \tilde{u}_2(\xi, \tau), \dots, \tilde{u}_m(\xi, \tau), \tilde{u}_{m+1}(\xi, \tau), \dots, \tilde{u}_n(\xi, \tau))$ .

**Определение.** Непрерывные функции  $\tilde{u}_i(\xi, \tau)$ ,  $i = \overline{1, m}$  и  $\tilde{u}_j(\xi, \tau)$ ,  $j = \overline{m+1, n}$  называются решением краевой задачи (5)-(6), если функции  $\tilde{u}_i(\xi, \tau) \in C(\overline{H}, R^n)$ ,  $\tilde{u}_j(\xi, \tau) \in C(\overline{H}, R^n)$  имеют непрерывную производную по переменной  $\tau$  и удовлетворяют семейству обыкновенных дифференциальных уравнений (5), крайевым условиям (6) при всех  $(\xi, \tau) \in \overline{H}$ .

**Определение.** Краевая задача (5)-(6) семейства обыкновенных дифференциальных уравнений называется однозначно разрешимой, если для любых  $\tilde{f}_i(\xi, \tau) \in C(\overline{H}, R^n)$ ,  $\tilde{f}_j(\xi, \tau) \in C(\overline{H}, R^n)$ ,  $\tilde{d}_i(\xi) \in C([0, \omega], R^n)$ ,  $\tilde{d}_j(\xi) \in C([0, \omega], R^n)$  она имеет единственное решение  $\tilde{u}_i(\xi, \tau) \in C(\overline{H}, R^n)$  и  $\tilde{u}_j(\xi, \tau) \in C(\overline{H}, R^n)$ ,

где  $i = \overline{1, m}, j = \overline{m+1, n}$ .

В задаче (5)-(6) при фиксированных  $\xi \in [0, \omega]$  требуется найти решение из  $C(\overline{H}, R^n)$  семейства двухточечных краевых задач систем обыкновенных дифференциальных уравнений.

Для нахождения решения семейства линейных двухточечных краевых задач обыкновенных дифференциальных уравнений (5)-(6) применяется метод параметризации [4]. Приведем суть метода параметризации:

- 1) берется шаг  $h > 0: Nh = T$  и область  $\overline{H}$  по временной переменной  $\tau$  разбивается на  $N$  частей;
- 2) вводятся дополнительные параметры – значения искомой функции на линиях  $\tau = (r-1)h$  и задача (5)-(6) путем замены сводится к эквивалентной краевой задаче с функциональным параметром;
- 3) предлагается алгоритм нахождения решения краевой задачи с параметром, каждый шаг которого состоит из двух пунктов:
  - а) решается линейная система функциональных уравнений относительно введенных параметров, которое определяется по шагу  $h > 0$  и исходным данным;
  - б) относительно неизвестных функций решается задача Коши для семейства систем обыкновенных дифференциальных уравнений на интервалах длины  $h$  при соответствующих значениях функциональных параметров.

Одним из условий разрешимости исследуемой задачи является обратимость матрицы  $Q_\nu(\xi, h)$ ,  $h > 0: Nh = T$  и  $\nu, \nu = 1, 2, \dots$ , составленная из сумм повторных интегралов по переменной  $\tau$  длины  $h$  от коэффициентной матрицы системы обыкновенного дифференциального уравнения и матриц граничного условия. Из непрерывности исходных данных следует, что матрица  $Q_\nu(\xi, h)$  является непрерывной по  $\xi \in [0, \omega]$  для любого  $\nu, \nu = 1, 2, \dots$ .

Достаточные условия однозначной разрешимости рассматриваемой задачи для семейства обыкновенных дифференциальных уравнений устанавливается следующей теоремой.

**Теорема 1.** Если при некотором  $h > 0: Nh = T$  и  $\nu, \nu = 1, 2, \dots$ ,  $(nN \times nN)$ -матрица  $Q_\nu(\xi, h)$  обратима при всех  $\xi \in [0, \omega]$ , то краевая задача для семейства обыкновенных дифференциальных уравнений (5)-(6) имеет единственное решение  $\tilde{u}_i^*(\xi, \tau) \in C(\overline{H}, R^n)$  и  $\tilde{u}_j^*(\xi, \tau) \in C(\overline{H}, R^n)$ ,  $i = \overline{1, m}$ ,  $j = \overline{m+1, n}$ .

При доказательстве теоремы используется схема доказательства теоремы 1 [4] и теоремы [7].

**Теорема 2.** Пусть выполнены условия теоремы 1. Тогда нелокальная краевая задача для гиперболической системы уравнений по Фридрихсу (3)-(4) имеет единственное решение  $u_i^*(x, t) \in C(\overline{\Omega}, R^n)$  и  $u_j^*(x, t) \in C(\overline{\Omega}, R^n)$ ,  $i = \overline{1, m}$ ,  $j = \overline{m+1, n}$ .

Из теоремы 1 следует, что краевая задача (5)-(6) однозначно разрешима. Так как задача (5)-(6) эквивалентна задаче (3)-(4), то имеем, что нелокальная краевая задача (3)-(4) имеет единственное решение  $u_i^*(x, t) \in C(\overline{\Omega}, R^n)$  и  $u_j^*(x, t) \in C(\overline{\Omega}, R^n)$ ,  $i = \overline{1, m}$ ,  $j = \overline{m+1, n}$ .

Если построенное решение в широком смысле [8] непрерывно дифференцируемо по  $x$  и  $t$ , то функции  $u_i(x, t) \in C(\overline{\Omega}, R^n)$  и  $u_j(x, t) \in C(\overline{\Omega}, R^n)$ , обладающие непрерывными частными производными  $\frac{\partial u_i}{\partial t}$ ,  $\frac{\partial u_i}{\partial x}$ ,  $\frac{\partial u_j}{\partial t}$ ,  $\frac{\partial u_j}{\partial x}$  при  $i = \overline{1, m}$ ,  $j = \overline{m+1, n}$ , удовлетворяющие системе гиперболических уравнений по Фридрихсу (3) при всех  $(x, t) \in \overline{\Omega}$  с условием (4) является и классическим решением нелокальной краевой задачи (3)-(4).

Работа выполнена по Гранту № 0113PK00686 МОН РК.

#### Литература:

1. Нахушев А.М. Задачи со смещением для уравнений в частных производных // Нахушев А.М. Монография – М.: Наука, 2006. – 287 с.
2. Пташник Б.И. Некорректные граничные задачи для дифференциальных уравнений с частными производными // Пташник Б.И. Монография – Киев: Наукова думка, 1984. – 264 с.
3. Асанова А.Т., Джумабаев Д.С. Однозначная разрешимость нелокальной краевой задачи для систем гиперболических уравнений // Дифференциальные уравнения, 2003. – Т.39, – №10. – С.1343-1354.
4. Джумабаев Д.С. Признаки однозначной разрешимости линейной краевой задачи для обыкновенного дифференциального уравнения // Журнал вычислительной математики и математической физики. – 1989. – Т.29, – №1. – С.50-66.
5. Жестков С.В. О построении многопериодических решений полулинейных гиперболических систем уравнений в частных производных с помощью характеристик // Дифференциальные уравнения, 1984. – Т.20, – №9. – С.1630-1632.

6. Умбетжанов Д.У. Почти периодические решения эволюционных уравнений // Умбетжанов Д.У. Монография – Алма-Ата: Наука, 1990. – 184 с.
7. Абдикаликова Г.А. О разрешимости одной нелокальной краевой задачи // Математический журнал ИМ МОН РК, 2005. – Т.5, – №3(17). – С.5-10.
8. Рождественский Б.Л., Яненко Н.Н. Системы квазилинейных уравнений и их приложения к газовой динамике // Рождественский Б.Л., Яненко Н.Н. Монография – М.: Наука, 1968. – 592 с.

**Научный руководитель:**

кандидат физико-математических наук, доцент Абдикаликова Галия Амиргалиевна.

**Жақан Дуанаев**

(Талдықорған қаласы, Қазақстан)

### КОМПЬЮТЕРЛІК ТЕХНОЛОГИЯЛАРДЫ ПАЙДАЛАНА ОТЫРЫП АЛГЕБРАЛЫҚ СЫЗЫҚТЫҚ ТЕНДЕУЛЕР ЖҮЙЕСІН ӨНДІРІСТЕ ҚОЛДАНУ

Нарықтық қатынастардың өмірімізге енуі қоғамның әлеуметтік құрылымына өзгерістер әкеліп, кәсіпкерлік топтардың сандары мен түрлі экономикалық құрылымдарға еңбек ететіндердің қатарын көбейтті, бұл жағдай білімді терең түрде реформалауды талап етеді. Орта мектеп деңгейінде оқытуды кәсіби дифференциалдау жүйесіндегі экономикалық бағыт болып табылатын, оқушыларды экономикалық дайындаудың түрлі үлгілері пайда болды.

Жоғары оқу орындарында экономикалық мамандықтар үшін математиканы оқытудың міндетті түрде қажеттілігі біздің елімізде ғана емес, шет елдерде де айқындалған. Жоғары оқу орындарының алдына қойылатын негізгі мақсаттың бірі оқу материалын игеру барысында студенттердің танымдылық қызметін, іс – әрекетін және шығармашылық ойлау қабілеттілігін қалыптастыру болып табылады.

Бұл мәселенің өзектілігі жоғары оқу орындарының оқыту мазмұнының жаңаруына байланысты күшейе түсуде. Соңғы он жылда экономикалық мамандықтарға арналған жоғары оқу орындарының бағдарламаларына бұрын болмаған экономика-математикалық әдістері мен қолданбалы математиканың түрлі тараулары кірді. Экономикалық жоғарғы оқу орындарында математиканың дәстүрлі курсының төмендегідей бөлімдері қарастырылады: сызықтық және векторлық алгебра элементтері, аналитикалық геометрия, математикалық анализ, ықтималдықтар теориясы мен математикалық статистика. Осы бөлімдерде қарастырылатын материалдар көптеген экономикалық процестерді, есептерді, шешудің негізі болады.

Соңғы жылдары экономикалық мамандықтарға арналған жоғары оқу орындарының бағдарламаларына бұрын болмаған математиканың математикалық әдістері мен қолданбалы программалардың түрлі тараулары кірді. Мысалы, информатиканың дәстүрлі курсынан басқа келесі курстар да оқытылады: экономикадағы жаңа ақпараттық технологиялар қолданбалы программалық қамсыздандыру т.б. Осы курстарда қарастырылатын материалдар көптеген экономикалық есептерді шешудің негізі болады.

Енді дербес компьютерді, атап айтсақ объектіге бағытталған Delphi программасының мүмкіндігін пайдалана отырып, алгебралық сызықты теңдеулер жүйесінің экономикалық есептеулерде қолданылуын қарастырайық:

Жалпы алгебралық сызықты теңдеулер жүйесі мына түрде беріледі:

$$\begin{cases} a_{11}x_1 + a_{12}x_2 + \dots + a_{1n}x_n = b_1 \\ a_{21}x_1 + a_{22}x_2 + \dots + a_{2n}x_n = b_2 \\ \dots \dots \dots \dots \dots \dots \dots \dots \dots \dots \\ a_{m1}x_1 + a_{m2}x_2 + \dots + a_{mn}x_n = b_m \end{cases} \quad (1)$$

Мұндағы  $x_1, x_2, x_3, \dots, x_n$  – белгісіз айнымалылар,  $a_{ij}$  – белгісіз айнымалылардың коэффициенттері,  $b_1, b_2, b_3, \dots, b_n$  – бос мүшелер  $m$ -теңдеулер саны,  $n$ -белгісіздердің саны.

Осы берілген теңдеулер жүйесін матрицалық формалада жазуға болады:

$$Ax=b \quad (2)$$

$$\text{мұндағы } A = \begin{pmatrix} a_{11} & a_{12} & \dots & a_{1n} \\ a_{21} & a_{22} & \dots & a_{2n} \\ \dots & \dots & \dots & \dots \\ a_{m1} & a_{m2} & \dots & a_{mn} \end{pmatrix}, x = \begin{pmatrix} x_1 \\ x_2 \\ \dots \\ x_n \end{pmatrix}, b = \begin{pmatrix} b_1 \\ b_2 \\ \dots \\ b_m \end{pmatrix} \quad (3)$$

$A$  – матрицасы, берілген теңдеулер жүйесінің матрицасы деп аталады. Егерде  $m=n$  болса (матрицаның жолдар мен баған саны), онда матрица квадрат матрица деп аталады.

$\Delta = \det A \neq 0$  шарты орындалса, онда берілген теңдеулер жүйесінің бірғана шешімі болады. Мұндай теңдеулер жүйесін шешудің үш түрлі әдісі бар, сол әдістердің бірі Крамер әдісі.

$$x_j = \frac{\Delta_j}{\Delta} \quad (j = 1, \dots, n) \quad (4)$$

Мұндағы  $\Delta_j$  –  $A$  матрицасының  $j$  бағанын  $B$  матрицасының бос мүше бағанымен ауыстырғанда табылатын анықтауыш. Осы Крамер әдісін пайдаланып мынандай экономикалық есептерді қарастырайық.

**Мысалы:** «Қайнар» акциянерлік қоғамы аккумулятор батареяларының 55, 60, 75-тік үш түрін шығарады. Қоймада 1000кг қорғасын, 320кг пластмасса және 300кг қышқыл бар. Егер де әр аккумуляторды жасауға сәйкесінше 8кг, 9кг, 12кг-қорғасын, 2кг, 3кг, 5кг-пластмасса және 2кг, 3кг, 4кг-қышқыл кететін болса. Онда осы шикі заттардан жоғарыда көрсетілген аккумулятордың үш түрінен қанша жасап шығаруға болатынын есептеп шығару керек.

Ең алды мен есептің теңдеуін құрамыз.

$$\begin{cases} 8x_1 + 9x_2 + 12x_3 = 1000 \\ 2x_1 + 3x_2 + 5x_3 = 320 \\ 2x_1 + 3x_2 + 4x_3 = 300 \end{cases}$$

Мұндағы  $(x_1, x_2, x_3)$  аккумулятордың үш түрінен қанша жасап шығаруға болатынын көрсететін айнымалылар.

$$\Delta = \det A = -6$$

Енді Крамер әдісін пайдаланып есептің шешуін табамыз.

$$\Delta x_1 = -300, \Delta x_2 = -240, \Delta x_3 = -120$$

$$x_1 = 50, x_2 = 40, x_3 = 20$$

Бұдан байқайтынымыз 55-тік аккумулятордан – 50, 60-тық аккумулятордан – 40, ал 75-тік аккумулятордан – 20 аккумулятор жасап шығаруға болатындығы.

Енді осы мысалды негізге ала отырып жазылған бағдарламаға тоқталып өтейік. Бағдарлама Delphi тілінде жазылды. Ол екі формадан тұрады. Алғашқы форма – титул парағы(1-сурет). Екінші форма – негізгі форма (2-сурет). Негізгі формада label, Edit, Button компоненттері орналасқан.



1- сурет

Әрбір ұяшыққа қажетті мәндерді енгізіп, есептеу батырмасын басқанда алгебралық сызықтық теңдеулер жүйесінің нәтижесі 3-суреттегідей экранға шығады. Бұл көріністен қоймадағы бар шикізаттан 55-тік аккумулятордан – 50, 60-тық аккумулятордан – 40, ал 75-тік аккумулятордан – 20 аккумулятор жасап шығаруға болатынын байқап отырмыз.



	ТОЛЫК	55	60	75
КОРГАСЫН	<input type="text"/>	<input type="text"/>	<input type="text"/>	<input type="text"/>
ПЛАСТМАС	<input type="text"/>	<input type="text"/>	<input type="text"/>	<input type="text"/>
КЫШКЫЛ	<input type="text"/>	<input type="text"/>	<input type="text"/>	<input type="text"/>
НАТИЖЕ	<input type="text"/>	<input type="text"/>	<input type="text"/>	<input type="text"/>

2 – сурет

	ТОЛЫК	55	60	75
КОРГАСЫН	1000	8	9	12
ПЛАСТМАС	320	2	3	5
КЫШКЫЛ	300	2	3	4
НАТИЖЕ	50	40		20

3-сурет

Қорыта келе айтарымыз, жоғары математика элементтерінің экономикалық процестерде алатын орны зор, оны өндірісте дұрыс пайдалана білейік және қолданбалық мәнін аша түсейік.

**Пайдаланылған әдебиеттер:**

1. Кастрица О.А. Высшая математика. М., 2003
2. Кремер Н.Ш. Высшая математика для экономистов. М., 1997
3. Казашев А.К., Нүрпеисов С.А, Сборник задач по высшей математике для экономических специальностей. Алматы, 2002. 31-32 бет
4. Кремер Н.Ш. Практикум по высшей математике для экономистов. М., 2004.

**Жавлонбек Jumayev**  
(Фергана, Узбекистан)

**CHIZIQLI FUNKSIYA VA KVADRAT FUNKSIYANING BOG`LIQLIGI HAQIDA**

О`рта мактаб, касб-хунар коллежлари ва академик литсейларда функциялар mavzusini yoritishda o`quvchilar ko`p muammoli vaziyatga duch keladi. Turli funksiyalar orasidagi bog`liqlik to`g`risida fikrlashda birmuncha qiyinchiliklarga olib keladi.

Biz bu maqolada chiziqli va kvadrat funksiyalar hamda ikkita kvadrat funksiyalar grafiklari va ularning o`zaro joylashishlari to`g`risida fikr yuritganmiz. Bu mavzuni o`quvchilar o`zlashtirishlari uchun kvadrat va chiziqli funksiyalar mavzusini to`liq o`zlashtirishlri kerak.

**Chiziqli funksiya va kvadrat funksiyaning bog`liqligi.**

Bizga  $y = kx + m$  va  $y = ax^2 + bx + c$  kabi funksiyalar berilgan bo`lsa.

1. Yuqoridagi berilgan funksiyalar grafiklari o`zaro nechta umumiy nuqtaga ega?
2. Yuqorida berilgan funksiyalar grafiklarining umumiy nuqtalarining koordinatalarini topish.

Bizga berilgan  $y = kx + m$  va  $y = ax^2 + bx + c$  funksiyalarning qanday hollarda ikkita umumiy nuqtaga ega bo`lishi va bitta umumiy nuqtaga ega bo`lishi yoki umuman umumiy nuqtaga ega bo`lmastligi to`g`risida fikr yuritamiz.

Avvalo berilgan funksiyalardan sistema hosil qilamiz.

$$\begin{cases} y = kx + m \\ y = ax^2 + bx + c \end{cases}$$

hosil qilingan sistemadan

$$ax^2 + bx + c = kx + m$$

kabi tenglikka ega bo`lamiz. Tenglikning chap tomonidagi ifodani tenglikning o`ng tomoniga olib o`tamiz.

$$ax^2 + bx + c - kx - m = 0$$

$$ax^2 + (b - k)x + c - m = 0$$

o`xshash hadlarni ixchamlash natijasida kvadrat tenglamaga ega bo`ldik. Biz hosil qilgan kvadrat tenglamaning ( $D = 0; D > 0; D < 0$ ) bo`lgan hollar uchun berilgan chiziqli va kvadratik funksiyalarimizni grafiklarini 2 ta, 1 ta yoki umuman umumiy nuqtaga ega bo`lmastligi haqida fikr yuritimiz.

Agar  $ax^2 + (b - k)x + c - m = 0$  tenglamada

$$D = (b - k)^2 - 4a(c - m) > 0$$

kabi shart bajarilsa yuqorida berilgan  $y = kx + m$  va  $y = ax^2 + bx + c$  funksiyalar grafiklari o`zaro 2 ta umumiy nuqtaga ega bo`ladi.

Agar  $ax^2 + (b - k)x + c - m = 0$  tenglamada

$$D = (b - k)^2 - 4a(c - m) = 0$$

kabi shart bajarilsa yuqorida berilgan  $y = kx + m$  va  $y = ax^2 + bx + c$  funksiyalar grafiklari o`zaro 1 ta umumiy nuqtaga ega bo`ladi.

Agar  $ax^2 + (b - k)x + c - m = 0$  tenglamada

$$D = (b - k)^2 - 4a(c - m) < 0$$

kabi shart bajarilsa, yuqorida berilgan  $y = kx + m$  va  $y = ax^2 + bx + c$  funksiyalar grafiklari o`zaro umumiy nuqtaga ega bo`lamaydi.

Yuqorida keltirilgan shartlar 2 ta kvadrat funksiyalar grafiklarini o`zaro 2 ta, 1 ta va umuman umumiy nuqtaga ega yoki ega bo`lmastligi haqida ham fikr yuritish mumkin.

#### **Chiziqli va kvadrat funksiyalarning grafiklarining umumiy nuqtalarini koordinatalarini topish.**

Bizga  $y = kx + m$  va  $y = ax^2 + bx + c$  funksiyalar berilgan bo`lsa, bularning grafiklarining umumiy nuqtalari koordinatalarini topish uchun yuqoridagi kabi

$$ax^2 + (b - k)x + c - m = 0$$

kvadrat tenglama hosil qilamiz va bu kvadrat tenglamani yechamiz.

Agar kvadrat tenglamada  $D = (b - k)^2 - 4a(c - m) > 0$  bo`lsa, biz  $x_1$  va  $x_2$  yechimlarga ega bo`lamiz. Topilgan  $x_1$  va  $x_2$  qiymatlar berilgan funksiyalarning grafiklarining umumiy nuqtasining absissalar o`qidagi koordinatalari hisoblanadi. Endi funksiyalar grafiklarining umumiy nuqtasini ordinatalar o`qidagi koordinatasini topamiz. Bunda bizga berilgan chiziqli funksiyaning  $x$  nomalumi o`rniga navbatma – navbat yuqorida topilgan  $x_1$  va  $x_2$  qiymatlarni qo`yib,

$$y_1 = kx_1 + m$$

$$y_2 = kx_2 + m$$

$y_1$  va  $y_2$  larga ega bo`lamiz.

Demak, bizga berilgan  $y = kx + m$  va  $y = ax^2 + bx + c$  funksiyalarning grafiklarining umumiy nuqtalari koordinatalari  $A(x_1; y_1)$  va  $B(x_2; y_2)$  kabi bo`ladi.

Yuqorida berilgan fikrlarni

$$y = ax^2 + bx + c$$

$$y = mx^2 + nx + l$$

bo`lgan hollar uchun ham qo`llash mumkin.

Bu mavzuni to`liq o`zlashtirishi uchun o`quvchilar ko`proq funksiyalar grafiklari va ularning tuzilishlarini o`rganishlari kerak.

**Foydalanilgan adabiyotlar**

1. Yosh matematikning ensiklopedik lug'ati. Toshkent O`z ME nashriyoti, 1991
2. A.Abduxamidov, X. Nasimov "Algebra va matematik analiz asoslari" 1-qism akademik litseylar uchun. Toshkent. 2001.
3. A.Umirbekov, Sh.Shoabzalov "Matematikani takrorlang." Toshkent. 1989.
4. F.Usmonov, R.Isomov, B.Xo`jayev "Matematikadan qo`llanma" Toshkent. 2006.

**Javlonbek Jumayev**  
(Фергана, Узбекистан)

**AKADEMIK LITSEY VA KASB-HUNAR KOLLEJLARIDA "BIR JINSLI TRIGONOMETRIK FUNKSIYALAR YIG`INDISI VA AYIRMASI FORMULALARI" MAVZUSINI O`QITILISH USULI**

Trigonometriya mavzusini akademik litsey va kasb-hunar kollejlarining o`quvchilari mavzuga doir trigonometric formulalar ko`pligi sababli formulalarni yodda saqlab qolish birmuncha qiyinchiliklar tug`diradi.

Trigonometriya mavzusida ba`zi hisoblashlarni bajarishda almashtirishlarda, tenglamalar yechishda trigonometric funksiyalar yig`indisi yoki (ayirmasi) funksiyalar ko`paytmaga almashtirishga to`g`ri keladi.

Biz bu maqolada  $\sin \alpha \pm \sin \beta$ ;  $\cos \alpha \pm \cos \beta$ ;  $tg \alpha \pm tg \beta$ ;  $ctg \alpha \pm ctg \beta$  yig`indi va ayirmalarni ko`paytmaga almashtirish uchun formulalar keltirib chiqaramiz.

1.  $\sin \alpha + \sin \beta$  yig`indini ko`paytmaga keltiramiz.

$$\begin{cases} \alpha = x + y \\ \beta = x - y \end{cases}$$

deb faraz qilamiz.

$\alpha$  va  $\beta$  ning har qanday haqiqiy qiymatlari uchun shunday yagona  $x$  va  $y$  lar topiladi, shuning uchun bu farazimiz o`rinli.

$$\begin{cases} \alpha = x + y \\ \beta = x - y \end{cases}$$

Tenglamalar sistemasini  $x$  va  $y$  ga nisbatan yechib quyidagilarga ega bo`lamiz.

$$x = \frac{\alpha + \beta}{2}; y = \frac{\alpha - \beta}{2}$$

Endi ikkita ma`lum formulalarni ikki argument yig`indisining sinusi va ayirmasining sinusi orqali yozamiz.

$$\sin \alpha = \sin(x + y) = \sin x \cos y + \cos x \sin y \tag{1}$$

$$\sin \beta = \sin(x - y) = \sin x \cos y - \cos x \sin y \tag{2}$$

Hosil bo`lgan tengliklarni xadma-xad qo`shib quyidagiga ega bo`lamiz.

$$\sin \alpha + \sin \beta = 2 \sin x \cdot \cos y = 2 \sin \frac{\alpha + \beta}{2} \cdot \cos \frac{\alpha - \beta}{2}$$

Shunday qilib,

$$\sin \alpha + \sin \beta = 2 \sin \frac{\alpha + \beta}{2} \cdot \cos \frac{\alpha - \beta}{2} \tag{3}$$

Ifodaga ega bo`lamiz.

2.  $\sin \alpha - \sin \beta$  ayirmani ko`paytmaga aylantiramiz. Bunda xudi yuqoridagi ishlar amalga oshiriladi. Faqat (1) va (2) tengliklarni hosil qilganimizdan so`ng ularni xadma-xad ayiramiz va natijada.

$$\sin \alpha - \sin \beta = 2 \cos x \cdot \sin y$$

kabi tenglikka ega bo`lamiz. Hosil bo`lgan tenglikning chap tomonidagi ifodadan  $x$  va  $y$  larni o`rniga ularni  $\alpha$  va  $\beta$  lar orqali ifodasini (yuqorida keltirib o`tilgan) qo`yamiz.

Shunday qilib,

$$\sin \alpha - \sin \beta = 2 \cos \frac{\alpha + \beta}{2} \cdot \sin \frac{\alpha - \beta}{2} \tag{4}$$

ifodaga ega bo`lamiz.

3.  $\cos \alpha + \cos \beta$  yig`indini ko`paytmaga almashtiramiz. Bunda xam huddi yuqoridagi kabi

$$\begin{cases} \alpha = x + y \\ \beta = x - y \end{cases}$$

deb faraz qilib tenglamalar sistemasini  $x$  va  $y$  ga nisbatan yechib,

$$x = \frac{\alpha + \beta}{2}; y = \frac{\alpha - \beta}{2}$$

ifodalarga ega bo`lamiz. endi bizga ma`lum bo`lgan ikki argument yig`indisining va ayirmasining kosinusi formulalaridan foydalanib,

$$\cos \alpha = \cos(x + y) = \cos x \cos y - \sin x \sin y \quad (5)$$

$$\cos \beta = \cos(x - y) = \cos x \cos y + \sin x \sin y \quad (6)$$

tengliklarga ega bo`lamiz. Hosil bo`lgan (5) va (6) tengliklarni xadma-xad qo`shish natijasida,

$$\cos \alpha + \cos \beta = 2 \cos x \cdot \cos y$$

kabi tenglik hosil bo`ladi va hosil bo`lgan tenglikning chap qismidagi ifodani  $x$  va  $y$  lar orqali ifodasini qo`yishimiz natijasida

$$\cos \alpha + \cos \beta = 2 \cos \frac{\alpha + \beta}{2} \cos \frac{\alpha - \beta}{2} \quad (7)$$

ifodaga ega bo`lamiz.

4.  $\cos \alpha - \cos \beta$  ayirmasi ko`paytmaga aylantiramiz. Bunda huddi ( $\cos \alpha + \cos \beta$  ifodani ko`paytmaga aylantirgandagi kabi) ishlar amalga oshiriladi. Faqat (5) va (6) tengliklarni xosil qilganimizdan so`ng

$$\cos \alpha = \cos(x + y) = \cos x \cos y - \sin x \sin y$$

$$\cos \beta = \cos(x - y) = \cos x \cos y + \sin x \sin y$$

Bularni xadma-xad ayirishimiz natijasida  $\cos \alpha - \cos \beta = -2 \sin x \sin y$  kabi tenglikka ega bo`lamiz va bu tenglikning chap qismidagi ifodaning  $x$  va  $y$  lari o`rniga  $\alpha$  va  $\beta$  lar orqali ifodasini qo`yishimiz natijasida

$$\cos \alpha - \cos \beta = -2 \sin \frac{\alpha + \beta}{2} \sin \frac{\alpha - \beta}{2} \quad (8)$$

Ifodaga ega bo`lamiz.

5.  $tg \alpha + tg \beta$  yig`indini ko`paytmaga aylantiramiz. Bu ifodani ko`paytmaga aylantirganda asosiy trigonometric ayniyatlardan foydalanamiz. biz  $tg \alpha$  ni xam  $tg \beta$  ni xam sinus va kosinus orqali ifodalarini yozib,

$$tg \alpha + tg \beta = \frac{\sin \alpha}{\cos \alpha} + \frac{\sin \beta}{\cos \beta}$$

tenglikka ega bo`lamiz. Tenglikning chap qismidagi ifodani umumiy maxrajga keltirib,

$$tg \alpha + tg \beta = \frac{\sin \alpha \cos \beta + \cos \alpha \sin \beta}{\cos \alpha \cos \beta}$$

tenglikka ega bo`lamiz. Tenglikning chap tomonidagi ifoda surati ikki argument yig`indisining sinusiga to`g`ri keladi. Shunday qilib,

$$tg \alpha + tg \beta = \frac{\sin(\alpha + \beta)}{\cos \alpha \cos \beta} \quad (9)$$

ifodaga ega bo`lamiz.

6.  $tg \alpha - tg \beta$  ayirmanini ko`paytmaga almashtiramiz. Bu ifodani ko`paytmaga almashtirishda huddi ( $tg \alpha + tg \beta$ ) ifodani ko`paytmaga almashtirgan kabi ishlar amalga oshiriladi va natijada,

$$tg \alpha - tg \beta = \frac{\sin \alpha}{\cos \alpha} - \frac{\sin \beta}{\cos \beta}$$

Tenglikka ega bo`lamiz. Hosil bo`lgan tenglikning chap qismiga umumiy maxraj berib, amallar bajarilsa,

$$tg \alpha - tg \beta = \frac{\sin \alpha \cos \beta - \sin \beta \cos \alpha}{\cos \alpha \cos \beta}$$

tenglikka ega bo`lamiz. Tenglikning chap tomonidagi ifodaning surati ikki argument ayirmasining sinusiga to`g`ri keladi. Shunday qilib,

$$tg \alpha - tg \beta = \frac{\sin(\alpha - \beta)}{\cos \alpha \cos \beta} \quad (10)$$

7.  $ctg \alpha + ctg \beta$  yig`indini ko`paytmaga aylantiramiz. Bu ifodani ko`paytmaga aylantirishda asosiy trigonometric ayniyatlardan foydalanamiz. Biz  $ctg \alpha$  xam  $ctg \beta$  xam sinus va kosinus orqali ifodasi orqali yozib olamiz va natijada,

$$ctg \alpha + ctg \beta = \frac{\cos \alpha}{\sin \alpha} + \frac{\cos \beta}{\sin \beta}$$

tenglikka ega bo`lamiz. Tenglikning chap tomonidagi kasrli ifodani umumiy maxrajga keltiramiz.

$$\operatorname{ctg} \alpha + \operatorname{ctg} \beta = \frac{\cos \alpha \sin \beta + \sin \alpha \cos \beta}{\sin \alpha \sin \beta}$$

Hosil bo`lgan tenglikning chap tomonida suratidagi ifoda ikki argument yig`indisining sinusiga teng ekanligidan quyidagi ifodaga ega bo`lamiz.

$$\operatorname{ctg} \alpha + \operatorname{ctg} \beta = \frac{\sin(\alpha + \beta)}{\sin \alpha \sin \beta} \quad (11)$$

8.  $\operatorname{ctg} \alpha - \operatorname{ctg} \beta$  ayirmani ko`paytmaga almashtirish. Bu ifodani ko`paytmaga almashtirishda huddi  $\operatorname{ctg} \alpha + \operatorname{ctg} \beta$  ifodani ko`paytmaga almashtirish kabi ishlar amalga oshiriladi va natijada.

$$\operatorname{ctg} \alpha - \operatorname{ctg} \beta = \frac{\cos \alpha}{\sin \alpha} - \frac{\cos \beta}{\sin \beta}$$

tenglikka ega bo`lamiz. Tenglikning chap qismini umumiy maxrajga keltirib amallar bajarilsa

$$\operatorname{ctg} \alpha - \operatorname{ctg} \beta = \frac{\cos \alpha \sin \beta - \cos \beta \sin \alpha}{\sin \alpha \sin \beta}$$

Tenglikka ega bo`lamiz. Tenglikning chap tomonidagi ifodaning surati ikki argumentning ayirmasini ifodalaydi. Shunday qilib,

$$\operatorname{ctg} \alpha - \operatorname{ctg} \beta = \frac{\sin(\alpha - \beta)}{\sin \alpha \sin \beta} \quad (12)$$

Ifodaga ega bo`lamiz.

Yuqoridan ko`rinadiki bu mavzuni o`quvchi o`zlashtirishi uchun avval asosiy trigonometrik ayniyatlar va ikki argumentning ayirmasi va yig`indisi mavzularini to`liq o`zlashtirgan bo`lishlari kerak.

#### Фойдаланилган адабиётлар

1. Yosh matematikning ensiklopedik lug`ati. Toshkent O`z ME nashriyoti, 1991
2. A. Abduxamidov, X. Nasimov "Algebra va matematik analiz asoslari" 1-qism akademik litseylar uchun. Toshkent. 2001.
3. A. Umirbekov, Sh. Shoabzalov "Matematikani takrorlang." Toshkent. 1989.
4. F. Usmonov, R. Isomov, B. Xo`jayev "Matematikadan qo`llanma" Toshkent. 2006.

Наталья Можей  
(Минск, Беларусь)

#### О НОРМАЛЬНЫХ СВЯЗНОСТЯХ НА ТРЕХМЕРНЫХ ПРОСТРАНСТВАХ С РАЗРЕШИМОЙ ГРУППОЙ ПРЕОБРАЗОВАНИЙ

Нормальные связности изучались Амброузом, Зингером, Номидзу и другими. Связность на многообразии определяет, через параллельный перенос, понятие голономии. Важными примерами являются голономия связности Леви–Чивиты в римановой геометрии (называемая риманова голономия), голономия связностей в векторных расслоениях, голономия связностей Картана и др. В каждом из этих случаев голономия связности может быть описана через группу Ли – группу голономии. Теория связностей имеет много приложений, например, в калибровочных моделях фундаментальных взаимодействий связности на главных расслоениях интерпретируются как калибровочные поля – переносчики взаимодействий, характеризующихся той или иной группой симметрий.

Пусть  $M$  – дифференцируемое многообразие, на котором транзитивно действует группа  $\bar{G}$ ,  $(M, \bar{G})$  – однородное пространство,  $G = \bar{G}_x$  – стабилизатор произвольной точки  $x \in M$ . Проблема классификации однородных пространств  $(M, \bar{G})$  равносильна классификации (с точностью до эквивалентности) пар групп Ли  $(\bar{G}, G)$ , где  $G \subset \bar{G}$ , т.к. многообразие  $M$  может быть отождествлено с многообразием левых смежных классов  $\bar{G}/G$  (см., например, [1]). Изучая однородные пространства важно рассматривать не саму группу  $\bar{G}$ , а ее образ в  $\operatorname{Diff}(M)$ , другими словами, достаточно рассматривать только эффективные действия группы  $\bar{G}$  на многообразии  $M$ . Широкий класс среди однородных пространств образуют однородные пространства с разрешимой группой преобразований. Их исследование существенно затруднено тем, что, в отличие от полупростых алгебр Ли, не разработана структурированная теория их классификации, а сама классификация является громоздкой и трудоемкой. О «разрешимых» римановых многообразиях, на которых транзитивно действует разрешимая подгруппа полной группы изометрий, см. [2]. Пусть  $\bar{\mathfrak{g}}$  – алгебра Ли группы Ли  $\bar{G}$ , а  $\mathfrak{g}$  –

подалгебра, соответствующая подгруппе  $G$ . Пара  $(\bar{\mathfrak{g}}, \mathfrak{g})$  алгебр Ли называется *эффективной*, если подалгебра  $\mathfrak{g}$  не содержит отличных от нуля идеалов  $\bar{\mathfrak{g}}$ . *Изотропное действие* группы  $G$  на  $T_x M$  – это фактордействие присоединенного действия  $G$  на  $\bar{\mathfrak{g}}$ :  $s \cdot (x + \mathfrak{g}) = (Ads)(x) + \mathfrak{g}$ , для всех  $s \in G, x \in \bar{\mathfrak{g}}$ . При этом  $\mathfrak{g}$  действует на касательном пространстве  $T_x M = \bar{\mathfrak{g}}/\mathfrak{g}$  как  $x \cdot (y + \mathfrak{g}) = [x, y] + \mathfrak{g}$  для всех  $x \in \bar{\mathfrak{g}}, y \in \bar{\mathfrak{g}}$ . Пара  $(\bar{\mathfrak{g}}, \mathfrak{g})$  называется *изотропно-точной*, если точно изотропное представление подалгебры  $\mathfrak{g}$ . С геометрической точки зрения это означает, что естественное действие стабилизатора  $\bar{G}_x$   $x \in M$  на  $T_x M$  имеет нулевое ядро.

Поскольку однородное пространство допускает аффинную связность,  $\mathfrak{g}$ -модуль  $\bar{\mathfrak{g}}/\mathfrak{g}$  точен. Для нахождения всех изотропно-точных пар коразмерности три нужно классифицировать (с точностью до изоморфизма) все точные трехмерные  $\mathfrak{g}$ -модули  $U$  (это эквивалентно классификации подалгебр в  $\mathfrak{gl}(3, \mathbb{P})$  с точностью до сопряженности), а далее найти (с точностью до эквивалентности) все пары  $(\bar{\mathfrak{g}}, \mathfrak{g})$  такие, что  $\mathfrak{g}$ -модули  $\bar{\mathfrak{g}}/\mathfrak{g}$  и  $U$  эквивалентны. Все такие пары  $\text{codim}_{\bar{\mathfrak{g}}}\mathfrak{g} = 3$  найдены в [3], дальнейшая нумерация пар соответствует приведенной там. Ограничимся случаем с ненулевым стабилизатором, т.к. все остальные однородные пространства – просто трехмерные группы Ли. Там, где это не будет вызывать разночтения, будем отождествлять подпространство, дополнительное к  $\mathfrak{g}$  в  $\bar{\mathfrak{g}}$ , и факторпространство  $\mathfrak{m} = \bar{\mathfrak{g}}/\mathfrak{g}$ . Аффинной связностью на паре  $(\bar{\mathfrak{g}}, \mathfrak{g})$  называется такое отображение  $\Lambda: \bar{\mathfrak{g}} \rightarrow \mathfrak{gl}(\mathfrak{m})$ , что его ограничение на  $\mathfrak{g}$  есть изотропное представление подалгебры, а все отображение является  $\mathfrak{g}$ -инвариантным. Хорошо известно (см., например, [4]), что инвариантные аффинные связности на однородном пространстве  $(M, \bar{G})$  находятся во взаимно однозначном соответствии с аффинными связностями на паре  $(\bar{\mathfrak{g}}, \mathfrak{g})$ . Поскольку тензоры кривизны и кручения инвариантны относительно действия группы Ли  $G$ , то они однозначно определяются тензорами на касательном пространстве к многообразию, причем эти тензоры инвариантны относительно изотропного действия. Тензор кручения  $T \in \text{Inv}T_2^1(\mathfrak{m})$  имеет вид

$$T(x_m, y_m) = \Lambda(x)y_m - \Lambda(y)x_m - [x, y]_m \text{ для всех } x, y \in \bar{G};$$

тензор кривизны  $R \in \text{Inv}T_3^1(\mathfrak{m})$  имеет вид

$$R(x_m, y_m) = [\Lambda(x), \Lambda(y)] - \Lambda([x, y]) \text{ для всех } x, y \in \bar{G}.$$

Переформулируем теорему Вана об алгебре группы голономии инвариантной связности: алгебра Ли группы голономии инвариантной связности  $\Lambda: \bar{\mathfrak{g}} \rightarrow \mathfrak{gl}(3, \mathbb{P})$  на паре  $(\bar{\mathfrak{g}}, \mathfrak{g})$  – это подалгебра алгебры Ли  $\mathfrak{gl}(3, \mathbb{P})$  вида

$$V + [\Lambda(\bar{\mathfrak{g}}), V] + [\Lambda(\bar{\mathfrak{g}}), [\Lambda(\bar{\mathfrak{g}}), V]] + \dots,$$

где  $V$  – подпространство, порожденное  $\{[\Lambda(x), \Lambda(y)] - \Lambda([x, y]) \mid x, y \in \bar{\mathfrak{g}}\}$ . Положим  $a$  равной подалгебре в  $\mathfrak{gl}(3, \mathbb{P})$ , порожденной множеством  $\{\Lambda(x); x \in \bar{\mathfrak{g}}\}$ . Первоначально  $a$  была введена в римановом случае Костантом [5, 6] и использовалась Лихнеровичем [7] и Ваном [8] в более общей ситуации. Будем говорить, что инвариантная связность *нормальна*, если  $\mathfrak{h}^* = a$ .

Дадим геометрическую интерпретацию понятию нормальной связности: пусть  $P$  – инвариантная структура на однородном пространстве  $M$ . Фиксируем инвариантную связность в  $P$ , и пусть  $P(u_0)$  – расслоение голономии через репер  $u_0 \in P$ . Тогда связность нормальна тогда и только тогда, когда каждый элемент из  $\bar{G}$  отображает  $P(u_0)$  в себя. В силу теоремы редукции [9] для определенного типа проблем, связанных со связностью в главном расслоении, можем считать, что  $P$  есть расслоение голономии. Такое упрощение, вообще говоря, недостижимо, если  $\bar{G}$  не отображает расслоение голономии в себя. Это означает, что если инвариантная связность на однородном пространстве нормальна, то теорема редукции все еще может быть успешно использована. Отсюда следует, что если инвариантная связность нормальна, то каждое параллельное тензорное поле на  $M$  инвариантно под действием  $\bar{G}$ . Это утверждение было доказано Лихнеровичем [7].

Будем описывать пару  $(\bar{\mathfrak{g}}, \mathfrak{g})$  при помощи таблицы умножения алгебры Ли  $\bar{\mathfrak{g}}$ . Здесь через  $\{e_1, \dots, e_n\}$  обозначен базис  $\bar{\mathfrak{g}}$  ( $n = \dim \bar{\mathfrak{g}}$ ). Будем полагать, что подалгебра Ли  $\mathfrak{g}$  порождается векторами  $e_1, \dots, e_{n-3}$ , а  $\{e_{n-2}, e_{n-1}, e_n\}$  – базис  $\mathfrak{m}$ . Для нумерации пар будет использована запись  $d.n.m$ , где  $d$  – размерность подалгебры, а  $n$  – номер подалгебры в  $\mathfrak{gl}(3, \mathbb{P})$ ,  $m$  – номер пары  $(\bar{\mathfrak{g}}, \mathfrak{g})$ , соответствующий приведенному в [3]. Будем описывать аффинную связность на трехмерном однородном пространстве через образы базисных векторов  $\Lambda(e_{n-2}), \Lambda(e_{n-1}), \Lambda(e_n)$ , тензор кривизны  $R$  через  $R(e_{n-2}, e_{n-1}), R(e_{n-2}, e_n), R(e_{n-1}, e_n)$ , а тензор кручения  $T$  через  $T(e_{n-2}, e_{n-1}), T(e_{n-2}, e_n), T(e_{n-1}, e_n)$ . Для упрощения записи вместо стандартного обозначения для подалгебры в  $\mathfrak{gl}(3, \mathbb{P})$  такого, как

$$\mathfrak{g} = \left\{ \begin{pmatrix} 0 & y & z \\ 0 & x & 0 \\ 0 & 0 & \mu x \end{pmatrix} \mid x, y, z \in \mathbb{P} \right\}$$

будет использоваться следующее обозначение:

$$\mathfrak{g} = \begin{pmatrix} 0 & y & z \\ 0 & x & 0 \\ 0 & 0 & \mu x \end{pmatrix}.$$

Здесь предполагается, что переменные обозначены латинскими буквами и принадлежат  $\mathbb{P}$ , а параметр обозначен  $\mu$ .

**Теорема.** Пусть  $\mathfrak{g}$  – подалгебра алгебры Ли  $\mathfrak{gl}(3, \mathbb{P})$  такая, что пара  $(\bar{\mathfrak{g}}, \mathfrak{g})$  допускает нормальную связность и  $\bar{\mathfrak{g}}$  разрешима,  $\dim \mathfrak{g} \geq 2$ . Тогда  $\mathfrak{g}$  сопряжена одной и только одной из следующих подалгебр:

$$3.20 \begin{pmatrix} z & y & x \\ & & \\ & & \end{pmatrix}, 2.9 \begin{pmatrix} y & x \\ & \mu y \\ & & \end{pmatrix}, \mu = 0, -1, 2.17 \begin{pmatrix} & & x \\ & & y \\ & & \end{pmatrix},$$

$$2.20 \begin{pmatrix} & y & x \\ & & \\ & & \end{pmatrix}, 2.21 \begin{pmatrix} & x & y \\ & & y \\ & & -x \end{pmatrix}.$$

**Доказательство.** Пусть  $\mathfrak{g}$  – одна из подалгебр алгебры Ли  $\mathfrak{gl}(3, \mathbb{P})$ . Предположим, что алгебра Ли  $\mathfrak{g}$  естественно действует на  $\mathbb{P}^3$ ; тогда  $(\mathfrak{g}, \mathbb{P}^3)$  – точный обобщенный модуль. Список обобщенных модулей, полученных таким образом, совпадает со списком соответствующих подалгебр в  $\mathfrak{gl}(3, \mathbb{P})$ . Для получения искомого результата из пар, найденных в [3], выбираем допускающие нормальную связность и выписываем соответствующее изотропное представление, находим аффинные связности, алгебры голономии. Определяем, при каких условиях связность является нормальной.

Для подалгебры типа 2.21 связность

$$\begin{pmatrix} 0 & p_{1,2} & 0 \\ 0 & 0 & p_{1,2} \\ 0 & 0 & 0 \end{pmatrix}, \begin{pmatrix} -p_{1,2} & 0 & 0 \\ 0 & 0 & 0 \\ 0 & 0 & p_{1,2} \end{pmatrix}, \begin{pmatrix} 0 & 0 & 0 \\ -p_{1,2} & 0 & 0 \\ 0 & -p_{1,2} & 0 \end{pmatrix}.$$

Тензор кривизны

$$\begin{pmatrix} 0 & p_{1,2}^2 & 0 \\ 0 & 0 & p_{1,2}^2 \\ 0 & 0 & 0 \end{pmatrix}, \begin{pmatrix} -p_{1,2}^2 & 0 & 0 \\ 0 & 0 & 0 \\ 0 & 0 & p_{1,2}^2 \end{pmatrix}, \begin{pmatrix} 0 & 0 & 0 \\ -p_{1,2}^2 & 0 & 0 \\ 0 & -p_{1,2}^2 & 0 \end{pmatrix},$$

кручение

$$(2p_{1,2}, 0, 0), (0, 2p_{1,2}, 0), (0, 0, 2p_{1,2})$$

Связность нормальна при  $p_{1,2} \neq 0$ , тогда алгебра голономии

$$\begin{pmatrix} p_3 & p_1 & 0 \\ p_2 & 0 & p_1 \\ 0 & p_2 & -p_3 \end{pmatrix}.$$

При  $p_{1,2} = 0$  алгебра голономии нулевая.

Для остальных пар рассуждения аналогичны. Для подалгебры типа 3.20 получаем, что алгебра голономии нормальной связности имеет вид

$$\begin{pmatrix} p_6 & p_1 & p_2 \\ 0 & p_3 & p_5 \\ 0 & p_4 & -p_3 \end{pmatrix}.$$

Рассмотрим подалгебру типа 2.9 при  $\mu = -1$ . Алгебра голономии нормальной связности имеет вид  $\mathfrak{sl}(3, \mathbb{P})$  (либо  $\mathfrak{gl}(3, \mathbb{P})$ ).

Рассмотрим подалгебру типа 2.17 Алгебра голономии нормальной связности имеет вид

$$\begin{pmatrix} 0 & 0 & p_1 \\ 0 & 0 & p_2 \\ 0 & 0 & 0 \end{pmatrix}.$$

Рассмотрим подалгебру типа 2.20 Алгебра голономии нормальной связности имеет вид

$$\begin{pmatrix} 0 & p_1 & p_2 \\ 0 & p_3 & p_4 \\ 0 & p_5 & -p_3 \end{pmatrix}.$$

Полученные результаты могут быть использованы при исследовании многообразий, при изучении пространств с аффинной связностью, а также могут иметь приложения в общей теории относительности, которая, с математической точки зрения, базируется на геометрии искривленных пространств, в ядерной физике, физике элементарных частиц и др.

#### Литература:

1. Онищик А. Л. Топология транзитивных групп Ли преобразований. М.: Физ. – мат. лит., 1995, 344 с.
2. Gordon Carolyn S., Wilson Edward N. Isometry groups of Riemannian solvmanifolds // Trans. Ampr. Math. Soc., 1988, 307, № 1, С 245-269
3. Komrakov B., Tchourioumov A., Mozhey N. Three-dimensional isotropically-faithful homogeneous spaces. v. I-III, Preprints Univ. Oslo, no. 35-37 (1993).
4. Nomizu K. Invariant affine connections on homogeneous spaces // Amer. Journ. Math., 1954, Vol. 76., № 1, P. 33-65.
5. Kostant B. Holonomy and the Lie algebra of infinitesimal motions of a Riemannian manifolds // Trans. Amer. Math. Soc., 80 (1955), p. 528-542.
6. Kostant B. On differential geometry and homogeneous spaces // Proc. Nat. Acad. Sci. USA, 42 (1956), p. 258-261, 354-357.
7. Lichnerowicz A. Geometrie des Groupes de Transformations. Paris: Dunod, 1958.
8. Wang H. C. On invariant connections over a principal fibre bundle // Nagoya Math. J., 1958, 13, p. 1-19.
9. S. Kobayashi, K. Nomizu. Foundations of differential geometry. John Wiley and Sons, New York, v. 1, 1963; v. 2, 1969.



## СЕКЦІЯ: ПЕДАГОГІКА

Шолпан Сакипова, Кабира Курбиева  
(Алматы, Казахстан),

### ФОРМИРОВАНИЕ СПЕЦИАЛЬНОЙ КОМПЕТЕНТНОСТИ БАКАЛАВРОВ АГРОИНЖЕНЕРНОГО ПРОФИЛЯ ПРИ ПРОФЕССИОНАЛЬНО НАПРАВЛЕННОМ ПРЕПОДАВАНИИ КУРСА ФИЗИКИ

Проблема подготовки квалифицированных кадров обусловлена новым этапом социально-экономического развития Казахстана на период до 2020 г., требующим значительного повышения кадрового потенциала страны на основе инноваций в системе образования.

В связи с необходимостью реализации национальной целевой программы по подъему сельского хозяйства страны особую актуальность приобретает проблема повышения качества подготовки механизаторов сельского хозяйства, агроинженеров.

При этом главным системообразующим фактором в учебных планах вузов, несомненно, должна стать специальность, она является сферой приложения полученных знаний, проверкой их правильности. Ведь знания представляют наибольшую ценность для будущих специалистов, если они вписываются как элементы в систему знаний по выбранной ими специальности.

Советом Европы выделено пять ключевых компетенций, формированию которых придается приоритетное значение: социальная, коммуникативная, социально-информационная, когнитивная и специальная.

Одним из подходов к формированию специальной компетентности будущих специалистов агроинженерного профиля является обеспечение профессиональной направленности их обучения естественнонаучным дисциплинам, установление более основательных связей обучения студентов фундаментальным дисциплинам с ситуациями применимости их закономерностей в мире предстоящего рынка труда.

Следовательно, преподавание физики и других естественнонаучных дисциплин нужно перевести на другой качественно новый уровень, необходимо кардинальное изменение учебного процесса, при котором студент выступал в роли пассивного потребителя знаний по классическим учебникам физики, очень объемным и однообразным по подаче материала.

Среди естественных наук главенствующее положение занимает физика в силу своей лингвистической и методологической роли по отношению к другим естественным наукам, область физических знаний и методов исследования, составляют основу всего естествознания. История развития его свидетельствует о том, что метод физического эксперимента является основой эффективного преподавания естественных наук.

Базовые естественнонаучные дисциплины, к числу которых относится физика, как было уже сказано, являются основой для дальнейшего изучения агроинженерных спецдисциплин. Например, знание фундаментальных законов физики дают возможность специалисту адаптироваться в мире быстро меняющихся технологий, они не устаревают при развитии науки и техники. Но в современном инженерном образовании роль физики не исчерпывается усвоением фундаментальных понятий и законов.

В конкретной науке соответственно ее объекту познания необходимо используется определенный мыслительный инструментарий – категории, принципы, различные методы познания, образующий ее методологический базис, куда входят элементы знаний из целой совокупности различных наук.

В соответствии с вышеизложенным физический эксперимент входит в число методов научного познания и выступает как необходимый компонент естественнонаучного образования, и тем самым он выполняет определенные дидактические функции.

В начале 80-х годов на изучение курса общей физики в вузах отводилось 4-5 учебных семестра по 18 недель. При таких условиях можно было обеспечить достаточный уровень знаний и умений у будущих агроинженеров. На сегодняшний день согласно учебным планам на базовый курс физики по многим специальностям отводится всего 1-2 кредита при его изучении в 15 недельный семестр, вследствие чего значительно сокращено число лабораторных работ, хотя в физике доминирующее место между лекционными, практическими и лабораторными занятиями отводится последним.

Практика обучения студентов и проведенные исследования показывают, что недостаточное овладение рациональными и научно-обоснованными приемами постановки физического эксперимента тормозит процесс овладения студентами знаниями и умениями по выбранной специальности, увеличивает формализм и снижает уровень самостоятельности в выполнении учебных заданий, подавляет инициативу в процессе приобретения знаний и возможности творческого научно-исследовательского поиска в решении задач профессионального характера.

Сочетание фундаментального содержания учебных программ по физике с лабораторно-практической формой усвоения неопределимо для развития интеллектуальных способностей необходимых для качественной подготовки специалиста, конкурентоспособного на современном рынке труда, который должен не только освоить определенную сумму знаний и решать типовые задачи, но и обладать способностью к самообразованию, творчеству, адаптации к изменяющимся условиям деятельности, самостоятельной постановке задач и их решению.

Удовлетворение повышающихся, из года в год требований к подготовке инженера, агроинженера в условиях продолжающегося ограничения времени на изучение физики, следовательно, возрастание информативной емкости учебного материала, недостаточность средств для обновления материально-технической базы, невозможно без внедрения информационных технологий (ИТ) в образовательный процесс.

Внедрение ИТ в образовательный процесс позволяет обойти многие трудности и в сочетании с традиционными повышают качество образования, позволяют побудить студента к более активной учебной деятельности, индивидуализировать учебный процесс, более эффективно использовать учебное время.

При изучении курса физики можно использовать видеoverсии лабораторных работ и видеозадачи, компьютерное моделирование физических явлений и процессов, выполнять виртуальные лабораторные работы, делать компьютерную обработку и анализ данных лабораторных работ, компьютерное тестирование в режиме тренинга и контроля.

Фактически каждый вид деятельности студента можно сопровождать поддержкой отдельных элементов информационных технологий.

При составлении учебно-методического и дидактического комплекса по физике нужно учитывать будущую специализацию бакалавров многопрофильного аграрного вуза. Составить такую образовательную программу, чтобы дать достаточный объем материала по тому разделу физики, который необходим для будущей специальности выпускника.

Чтобы выпускник аграрного вуза был конкурентоспособным и востребованным, он должен уметь работать с современными измерительными и контролирующими приборами, приобретать научно-исследовательские навыки работы с ними.

На лекционных занятиях по физике студент получает необходимый объем теоретического материала, на лабораторных занятиях он овладевает навыками работы с современной измерительной и контролирующей аппаратурой, также на практических занятиях по физике он приобретает инженерные навыки расчета и развивает логику мышления.

Применение инновации в преподавании физики тесно связано с повышением эффективности обучения и направлены на конечный результат образовательного процесса – это подготовка высококвалифицированного специалиста, имеющего фундаментальные и прикладные знания, способного успешно осваивать новые, профессиональные и управленческие области, умеющего гибко и динамично реагировать на изменяющиеся социально-экономические условия, обладающего высокими нравственными, гражданскими и лидерскими качествами.

Ключевой фигурой в подготовке специалистов готовых в будущем к высокопроизводительному труду выступает педагог-преподаватель. В своей деятельности он призван исходить из того, что цель профессиональной подготовки молодежи в области механизации сельскохозяйственного производства в современных условиях состоит в том, чтобы подготовить в аграрных вузах конкурентоспособных специалистов, стимулировать у них ценностное отношение к знаниям, развивать потребность в политехнических умениях– инструментах, позволяющих приобрести социальную защищенность, профессиональную мобильность, специальную компетентность, сформировать навыки творческого саморазвития личности будущих сельхозмеханизаторов.

Основные направления организации деятельности преподавателей вуза по профессиональной направленности обучения физике студентов:

-осуществление преемственности формирования у студентов межпредметных понятий; проведение анализа дидактических возможностей базовых сельскохозяйственных предприятий по реализации связи физики с техникой и технологией;

-выявление используемых в преподавании общепрофессиональных и специальных дисциплин физических закономерностей;

-создание материально-технической базы по обеспечению профессиональной направленности преподавания физики;

-организация учебно-педагогической среды по обеспечению профессиональной направленности обучения физике;

-установление социального партнерства коллективов вузов и окружающих вузы сельскохозяйственных предприятий;

-создание при аграрных и сельскохозяйственных вузах попечительских советов; координация педагогических действий преподавателей всех дисциплин учебного плана вуза;

-творческая деятельность в технических кружках и объединениях; участие в выставках технического творчества, физических олимпиадах; организация студентами тематических вечеров по физике и электротехнике; подготовка и проведение предметной недели;

-участие в научно-исследовательской работе по физике, технике и методике производственного обучения.

Особое внимание в формировании специальной компетентности будущих бакалавров агроинженерного профиля было обращено на подбор задач по физике, связанных с их предстоящей проектно-конструкторской, производственно-технологической, организационно-управленческой и научно-исследовательской деятельностью.

Визначено широке різноманітність засобів професійно спрямованого навчання фізики: натуральні об'єкти техніки, макети і моделі, образно-логічні схеми, лабораторні установки, аудіовізуальні засоби і т.п.

Складено класифікація методів реалізації професійно спрямованості фізики: інформаційні, оперативні, творчі методи і методи контролю, виявлені пріоритетні методи вказаних типів і дана характеристика їх дидактичної спрямованості.

Аналіз показує, що завдяки реалізації розробленого в дослідженні спеціального (елективного курсу) і професійно спрямованого викладання фізики здатність до систематизації і спостереження студентами проявлення фізичних законів в техніці і технології сільськогосподарського виробництва значно підвищилася: до експериментального навчання понад 10 прикладів в основному з побутової техніки привели 27% студентів, після експериментального навчання їх кількість становило 61%.

Визначення ступеня сформованості у студентів умінь обґрунтовувати особливості пристрою і дії вузлів сільськогосподарських машин на основі фізичних закономірностей як складової частини спеціальної компетентності (зворотній зв'язок: техніка – фізика) і такого вміння в їхній майбутній трудовій діяльності, як «використання знань в розв'язанні професійних завдань», здійснювалося шляхом серії питань, що ставляться студентам до експериментального навчання. Наприклад, пряма зв'язок: фізика – техніка, студентам в початку і в кінці вивчення певного розділу фізики давалося завдання привести максимальну кількість прикладів використання фізичних закономірностей в промисловій і побутовій техніці і технології.

Важливо зауважити, що завдяки реалізованій методиці навчання студентів процесу зв'язку фізики з сільськогосподарською технікою, 78% задовольняють критерію конкретності зв'язку питань курсу фізики і об'єктів техніки.

Концептуальними положеннями проектування моделі системи професійно спрямованого викладання фізики:

- системний підхід; принцип професійно спрямованості;
- збереження єдиного теоретичного «ядра» курсу фізики (сукупність принципів, теорій, законів) і варіативності ілюстративного і прикладного матеріалу в залежності від спеціальності студентів;
- спрямованість професійного навчання на зв'язок фізики з агроінженерією;
- координація діяльності викладачів фізики з викладачами загальнопрофесійних і спеціальних дисциплін.

**Shaxnoza Nurmatova**  
(Samarqand, O'zbekiston)

### “SPORTDA TEZKORLIK VA ANIQLIK TUSHUNCHALARI”

Tezkorlik va aniqlik tushunchalari inson hayoti, va boshqa jarayonlarda ustuvor ahamiyat kasb etadi. Ushbu qobiliyatlar bir-biri bilan uzviy bog`liq bo`lib, sport amaliyotida hal qiluvchi omillar tarkibiga kiradi. Ularni bir-biriga bog`liqligi shu bilan asoslanadiki, odatda harakat tezligi oshirilsa, aniqlik susayadi. Agar harakat sekin va qarshiliksiz ijro etilsa, aniqlik yuqori bo`lishi mumkin. Ko`plab mutahasis olimlarning fikriga ko`ra harakatni tezkor ijro etishda yuksak aniqlikni saqlab qolish qobiliyati erta yoshlikdan boshlab shakllantirilib borilsagina, oqibat foydali natija bilan ifodalinishi mumkin ekan. Zamonaviy sport o`yinlarida ijro etiladigan texnik – taktik harakatlar, tezkorlik va aniqlik qobiliyati bilan belgilanadi. Lekin, texnik – taktik harakatlar o`ta tezkor ijro etilsada, ammo ularda aniqlik bo`lmasa, bunday tezkorlik o`z mohiyatini yo`qotadi. Isbot qilinganki, texnik – taktik harakatlar tezligi qanchalik yuksak bo`lsa, ularning aniqligi shunchalik tushib borar ekan. Sport keskin o`zgaruvchan vaziyatlarga boy mofaqiyat bilan yakunlangan natija aniqlik va aniq harakatdan dalolat beradi. Tezkorlik kabi aniqlik ahamiyatda sportda muhim ahamiyatga ega agar sportchi bajarayotgan harakatida, o`rganayotgan mashqlarida, aniqlik bo`lmasa bajaragan harakati natijasiz, o`rgangan mashqlari noaniq bo`lib qoladi. Sport bu aniq maqsad aniq natija sari harakatlanish faoliyat turi hisoblanadi.

Tezkorlik, harakat texnikasiva aniqligi o`rtasida o`zaro bog`liqlik mavjud. Tezkorlik tushunchasi muayyan faoliyatni qisqa muddat ichida bajara olish qobiliyatini anglatadi. Tezkorlik markaziy nerv qo`zg`alish va tormozlanish mexanizimi ostida mushaklarning qisqarish va yozilish faolligi bilan belgilanadi. Mutaxassislar tezkorlikni uch turli komponentlardan iborat ekanligini isbot qilib berishgan:

1. Oddiy reaksiya
2. Murakkab harakat reaksiyasi
3. Harakat chastotasi (takrorlanish soni)

Oddiy reaksiya – turli signallar yoki quzq`atqichlar (tovush, rang, issiq, sovuq, hid va h, k) ga muvofiq resiptorlar (qo`l, oyoq, ko`z-ko`rish, quloq-eshitish va h, k) ishtirokida aks javob qaytarish. Masalan, basketbolda vaziyatni tez payqash sherikning harakatini ko`rish yoki tovushni eshitish oddiy reaksiyalarni ifodalaydi.

Murakkab harakat reaksiyasi esa nafaqat resiptorlar yordamida payqash, his qilish, balki biror bir quzq`atqichga harakat bilan aks javob qaytarish qobiliyatini anglatadi. Misol qilib olganimiz basketbolda vaziyatni payqash qulay daqiqani tanlash va eng samarali qarorni amalga bajarishni aniqlik talab qiladi.

Harakat chastotasi – bu muayyan harakatlarni siklik prinsipda takrorlanish sonini anglatadi. Harakatni tarorlanish soni qanchalik ko'p bo'lsa, umumiy harakat faoliyati shunchalik qisqa muddatda ijro etilishi mumkin. Masalan, 100 m. ga yugurish yoki suzishda oyoq va qo'llar harakatining soni qancha ko'p bo'lsa, ushbu oraliq shunchalik tezlik bilan o'tishi mumkin. Isbot qilinganki, tezkorlik sifatining qayt etilga barcha tarkibiy komponentlari bir-biri bilan umuman bog'liq emas ekan. Boshqacha qilib aytganda, masalan oddiy reyaksiyani o'stirish uchun muvofiq mashqlar berilaversa, ushbu qobiliyat shakllanadi – reyaksiya tezlashadi tezkorlik qobiliyati o'sib boradi. Lekin bu bilan murakkab reyaksiya yoki harakat chastotasi o'smaydi va aksincha aniqlik pasayib boshlaydi. Binobarin, ularni o'ziga xos ixtisoslashtirilgan mashqlar ososida shakllantirish kerak bo'ladi.

Shuni ham ta'kidlash joizki, sport amaliyotida tezkorlik, shiddat yoki tezlik tushunchalari aksariyat hollarda bir ma'noda qo'llanib turadi lekin bu notug'ri. "Tezlik" yoki "tezkorlik" atamaları bir-biridan kelib chiqadigan yagona tushunchaning ikki ma'nosini anglatish bilan bir qatorda, ular har biri alohida keng qamrovli hususiyatlar bilan farqlanadi. "Tezlik" – bu muayyan o'lchov birligi (sek., min., va h,k) bilan baholanadigan bir jarayondir. Masalan ma'lum masofaga yugirishning o'rtacha va umumiy tezligini bilish mumkin. Yoki o'yin davomida turli yo'nalishlarda harakatlanish, turli o'yin usullari ijro etish, hujum yoki himoya harakatlarini bajarish tezligi. Demak, tezlik to'g'ri yo'nalishda yoki keskin o'zgaruvchan vaziyatlarda ijro etiladigan harakatlarni muddat jihatidan baholashda qo'llaniladigan tushunchani anglatadi.

"Tezkorlik" – bu harakat qobiliyatini anglatuvchi jismoniy sifat tushunchasi bilan ifodalanadi. Vaziyatli sport turlarida (sport o'yinlari basketbol, voleybol, futbol va h,k. boks, kurash va standart dasturli sport turlarida yengil atletika, gimnastika, suzish va h,k.) "tezkorlik" ham "tezlik" ham o'ziga hos hususiyatlar bilan farqlanadi. Lekin u toifadagi sport turlarida ham bu toifadagi sport turlarida ham tezkorlik boshqa jismoniy sifatning shakllanganlik darajasiga bog'liqdir, tezkorlik absalyut kuch, portlovchi kuch, chaqqonlik, chidamkorlik turlari kabi sifatlarga asoslanadi keskin o'zgaruvchan vaziyatlarda namoish etiladigan tezkorlik mantiqan chaqqonlikni eslatadi.

Sport o'yinlarida va hususan tezkorlik va aniqlik tushunchalarini basketbol sport turi bilan bog'laydigan bo'lsak basketbolda ijro etiladigan texnik – taktik harakatlar, shu jumladan tezkor hujumni uyishtirish yoki tezlik bilan himoya qaytish tezkorlik qobiliyati bilan namoyon bo'ladi. Ammo ularda to'p aniq uzatilmasa, to'p savatga aniq tushirilmasa qilinayotagan harakatga aniqlik bo'lmasa tezkorlik va aniqlikning natijasiz harakatiga aylanar ekan. Shuning uchun mutahasislarning fikriga ko'ra tezkorlik, chaqqonlik, chidamkorlik va aniqlik kabi jihatlarni erta yoshlikdan boshlab turli mazmunli mashqlar, harakatli o'yinlar yordamida shakllantiraverish maqsadga muvofiq ekan. Sport amaliyotida jismoniy sifatlar tezkorlik, aniqlik ko'nikmalarni rivojlantirish, ayniqsa boshlang'ich tayyorgarlik bosqichida, tanlangan sport turi hususiyatlariga moslashtirilgan mashqlar yoki turdosh harakatli o'yinlar ososida yanada jadal shakllanishi sportchini yuqori natijalar ko'rsatishini taminlaydi. Sportda eng murakkab va o'ta qiyin holat bu tezkorlik va aniqlik bir vaqtning o'zida namoyon qila olishdir bunday yuqori natijalar, yuquri darajaga ega bo'lgan malakali sportchilarda namoyon bo'lishi mumkin. Ta'kidlab o'tkanimizdek tezkorlik oshgan sari aniqlik darajasi pasayib boradi tezkorlik susayib borsa aniqlik darajasi oshib borishi mumkin ekan. Shu ko'rsatkichga e'tibor bergan holda sportga nafaqat sportchiga zarur bo'lgan bunday sifatlar sport amaliyotida kerakli natijalarni ko'rsatishda va erishishda muhim omillardan biri hisoblanadi.

#### ADABIYOTLAR

1. Holdorov T. H. Isayev N. I. "Jismoniy tarbiyadan sportga" Toshkent 2010 y.
2. T.S. Usmonxo'jayev. B.J.Yusupov. "Jismoniy tarbiya" Toshkent 2009 y.
3. Salomov R. S. Guzihonova N. M. "Jismoniy tarbiya nazaryasi va uslubiyoti" Toshkent 1996 y.
4. Abdumalikov RA. "Jismoniy tarbiya va sportni boshqarishning nazariy asoslari" Toshkent 1995 y.

**Р.Ш. Абитаева, К.С. Ахметкаримова**  
(Жезказган, Казахстан)

#### ИЗ ОПЫТА ПОВЫШЕНИЯ КВАЛИФИКАЦИИ УЧИТЕЛЕЙ В КАЗАХСТАНЕ В РАМКАХ КЕМБРИДЖСКОЙ ПРОГРАММЫ ОБУЧЕНИЯ

Изучение имеющегося опыта в системе повышения квалификации учителей свидетельствует о том, что начата ее широкомасштабная реорганизация [1]. В открытой печати уже представлен некоторый опыт в этом направлении. Хотелось бы поделиться с некоторыми своими наблюдениями, сделанными в период работы с учителями региона на курсах повышения квалификации в качестве тренера по программе, разработанной преподавателями Кембриджского университета факультета образования [2].

Это трех месячные курсы (базовый уровень) для учителей со второй категорией, имеющих незначительный стаж работы. Хотя встречались учителя, отработавшие свыше 25 лет и имеющие вторую категорию. С такими учителями нам приходилось сложнее всего работать (стереотипы в мышлении, наличие синдрома «психологического выгорания»).

В процессе работы с учителями на наших занятиях мы видели, как учителя корректируют свои прошлые убеждения по поводу того, как дети должны учиться. Они, взаимодействуя в групповой работе, обмениваясь своим опытом с другими, изучая их опыт пришли к важному выводу – конструктивистский подход, заложенный в программу обучения учителей, имеет четкую установку: учитель должен быть

восприимчив к ученику [3, С.129-132] и вовлекать его в процесс собственного обучения. Именно тогда ученик научится нести ответственность за свое обучение.

Мы видели, как болезненно менялись убеждения учителей по отношению к ученику. Постепенно шли учителя к установкам, что восприимчивость к ученику понимается как *необходимость изучать потребности ученика* в обучении, определять с помощью критериального оценивания степень понимания учеником учебного предмета. Принимать решения о том, какие стратегии использовать в обучении, чтобы ученик пожелал учиться, постепенно формируя у него потребность в собственном обучении. Изучая содержание этих модулей, тренера научились разрабатывать и применять стратегии обучения в паре, в групповой работе, подбирать индивидуальные задания. Например, в плане занятия «Неделя 3, день 3 – Новые подходы: беседа и обучение» предусмотрена индивидуальная работа учителей, связанных с ответами на вопросы: «В какой степени вы используете диалогические методы. Ваше отношение к диалогическим методам и практике в классе?». Эти вопросы заставляют учителей актуализировать свой опыт, анализировать его, размышлять над эффективностью диалогических методов в собственной практике, соотносить его с косвенным опытом других.

Для нас очень важен тот факт, что сформированность таких речевых навыков как умение общаться, вести диалог, обсуждать проблемы, искать решения очень актуальны как для ученика, так и для учителя. Именно к этому выводу пришли наши учителя в ходе своих размышлений о своем опыте на занятиях. К сожалению, опыт показал, что зачастую сами учителя не владеют этими навыками. Как они справляются в этом плане с учениками в преподавании и обучении – для нас осталось загадкой, которую мы пытаемся разгадать на каждом потоке. Учителя постепенно приходили к выводу, что взрослый создает коллаборативную среду для обучения, ребенок доверяет ему и чувствует поддержку, пытается выполнять задания, какими бы сложными они не оказались [4]. Поэтому тренер старается опираться на опыт учителей при обсуждении стратегий обучения по 7 модулям. Наблюдая за деятельностью учителей в групповой работе мы пришли к выводу, что когда учитель окажется в роли ученика, переживет проблемную ситуацию эмоционально, интеллектуально, социально, только тогда у него появится мотивация к изучению ребенка. Только тогда он примет решение по изменению своей методики преподавания и только тогда произойдет его собственное саморегулируемое обучение.

Для нас примеры учителей, которые они приводили в качестве доказательств при подготовке презентаций заданий по практике в школе и обсуждаемые на занятиях, продемонстрировал очевидное: наблюдение за деятельностью своих коллег, анализ и оценка своей и их деятельности, рефлексия результатов дня, способствует тому, что учитель начинает переоценивать свои профессиональные ценности, убеждения, меняет установки и принимает соответствующее решение по тому, какие именно изменения он будет вносить в свое преподавание и обучение. Вспоминается выражение одного из учителей, которое прозвучало, когда в ходе обсуждения стратегии работы с инклюзивными детьми был задан вопрос «А почему вы так решили?». Учитель, прежде чем ответить, сказала: «Как я ненавижу эти четырежды «почему!». Вся аудитория среагировала взрывом смеха, что позволило вывод о том, что учитель отразила в своей реплике общее эмоциональное состояние всей группы, не привыкших обосновывать не только действия детей, но и собственные действия и решения. Сложно преодолеть барьер, где нужно принимать решения, порой очень болезненные, если ты не думал о необходимости изучения и учета потребностей детей, вовлечения в обучение самих учеников. Обсуждение же учителя в паре подобных ситуаций, обмен листами ответов и взаимная оценка результатов ответов друг друга способствует тому, что они, во-первых, могут увидеть свои ошибочные представления на роль преподавания и обучения в серии своих последовательных уроков. Во-вторых, могут узнать новую для себя информацию о влиянии диалогических методов обучения на изменение установок учеников. Например, один из учителей, рефлексировав по результату данного задания сделала следующий вывод, который удивил не только ее: «Удивительно, насколько наши собственные размышления способны подарить нам новые идеи, новые мысли, потому что в процессе логического размышления мы соединяем в единое целое концепции, блуждающие в нашем разуме в хаотичном порядке... Снова вспомнился «Маленький принц» А.Экзюпери. Размышления главного героя помогают лучше увидеть нестандартность мышления ученика: рисунки детей, которые взрослые не могли понять, потому что они не привыкли к тому, что у детей свое видение окружающего их мира: «ведь это вовсе и не шляпа, а удав, проглотивший слона».

Следует отметить, что в ходе проведения занятий мы создавали условия для погружения в проблему, которая постепенно должна была подвести учителя к мысли о том, а что же чувствует ученик в подобной ситуации, о чем он думает, каково его эмоциональное состояние? Изучение содержания 7 модулей убедили нас в том, что понять состояние ученика на уроке учитель сможет только в том случае, если он побудет и пропустит через себя роль ученика. Например, на занятии в первую неделю в 5 день «Психологический климат класса» в самом начале тренер вошел в аудиторию к учителям с нахмуренными бровями и жестким голосом спросил: «Почему до сих пор вы не сдали вчерашнее эссе? Сколько можно ждать?». В аудитории установилась идеальная тишина, по глазам стало понятно, что у всех возник один вопрос – что это с нашим тренером? Вроде на нее не похоже, значит, что-то случилось». Тренер, в свою очередь, наблюдал за их реакцией на свое поведение. Выдержал небольшую паузу, и дальше обычным своим голосом продолжил: «Тема нашего сегодняшнего занятия – Психологический климат в классе». Группа замерла, ошарашенная, затем раздались аплодисменты. Сразу же было предложено отразить в рисунке свои ассоциации по этой ситуации. Рисунки были самыми неожиданными: кто-то нарисовал себя в виде кошки, сидящей в луже и надпись – «Я свинья!»;

кто-то нарисовал себя с волосами, стоящими дыбом и огромными глазами (символы страха). Таких оказалось большинство – 60%. Вывод, который учителя сделали по этой ситуации: «Мы и не представляли, что чувствует ученик в подобных ситуациях»; «Кошмар, неужели это мы в классе? Как же наши ученики? Что они чувствуют?». Учителя увидели себя со стороны и побывали в роли ученика. Подобные погружения постепенно способствовали тому, что учителя начали понимать значимость аспектов саморегуляции (мотивационный, эмоциональный, социальный и интеллектуальный) в обучении. Начали осознавать основные механизмы, позволяющие учить учиться.

Нам, тренерам, еще предстоит осмыслить опыт своей деятельности в дальнейшем и мы готовы поделиться им со своими коллегами. Завершить свои размышления хотелось бы словами «Многому я научился у своих наставников, еще больше – у своих товарищей, но более всего – у своих учеников». Талмуд (14 в. до н.э.).

#### Литература:

1. Государственная программа развития образования в Республике Казахстан на 2011-2020 годы. Астана, 2010 г.
2. Программа курсов повышения квалификации педагогов общеобразовательных школ республики Казахстан. www.cpm.kz. 2012.
3. Руководство для тренера (третий базовый уровень). 3-е издание, 2012. Назарбаев Интеллектуальные Школы. Астана, 314 с.

**Артур Божко**  
(Переяслав-Хмельницький, Україна)

### ОСНОВНІ НАПРЯМИ ТА МЕТОДИЧНІ ВИМОГИ ВДОСКОНАЛЕННЯ ПІДГОТОВКИ УЧНІВ ДО МАТЕМАТИЧНИХ ОЛІМПІАД

Олімпіада з математики – це не тільки перевірка навчальних досягнень учнів, а й пізнавальне, евристичне, інтелектуально-пошукове змагання школярів в творчому застосуванні знань, умінь, здібностей, компетенцій з розв'язування нестандартних задач і задач підвищеної складності.

Підготовка до олімпіади з математики проводиться вчителем, який виступає «тьютором», «партнером», «наставником» і «тренером» обдарованих учнів і повинен володіти такими характеристиками: висока професійна компетентність і захопленість своєю справою; здатність до наукової і творчої діяльності; постійний розвиток власних інтелектуальних здібностей; загальна ерудованість; володіння сучасними педагогічними технологіями розвитку; високий рівень психологічної підготовки тощо.

Учитель має визначитися зі стратегією навчання розв'язування нестандартних задач і задач підвищеної складності. Коротко розглянемо її основні напрями.

1. *Прискорення.* Ця стратегія дозволяє врахувати потреби і можливості певної категорії учнів, що відрізняються різним темпом розвитку. Прискорення навчання виправдане стосовно збагачення тією чи іншою мірою поглибленого навчання математики. Прикладом такої форми підготовки можуть бути занурення, творчі майстерні, майстер-класи, інтенсивні освітні програми.

2. *Поглиблення.* Відповідна стратегія підготовки ефективна стосовно обдарованих дітей, які виявляють екстраординарний інтерес до предмета. При цьому передбачається більш глибоке вивчення окремих тем з математики. Це може бути гурток, факультатив, школа та клас з поглибленим вивченням предмета.

3. *Збагачення.* Даний тип стратегії орієнтований на якісно іншому змісті навчання учнів, вивченню нетрадиційних тем за рахунок встановлення зв'язків з іншими темами, проблемами або предметами. Така програма передбачає навчання школярів різноманітних способів і прийомів роботи з олімпіадними задачами. Підготовка може здійснюватися в рамках традиційного освітнього навчання, а також через занурення учнів в дослідницькі проекти, інтелектуальні турніри та конкурси з розвитку тих чи інших здібностей тощо.

4. *Проблемність.* Дана стратегія навчання передбачає стимулювання особистісного розвитку учнів за допомогою використання проблемних ситуацій, оригінальних пояснень, пошук нових трактувань і альтернативних інтерпретацій, що сприяє формуванню в учнів особистісного підходу до вивчення математики.

Програма підготовки учнів до олімпіад повинна:

1) включати додаткове вивчення тем розділів і актуальних проблем математики, що дозволяє враховувати інтереси школярів до узагальнення, орієнтацію до майбутньої професії;

2) використовувати інтегрований підхід до вивчення тем і проблем. Це дозволить стимулювати прагнення учнів до розширення і поглиблення своїх знань, а також розвивати їх здібності до співвідношення різних видів міжпредметних знань;

3) припускати вивчення невирішених актуальних проблем математики, що дозволяють враховувати схильність школярів до дослідницької діяльності, проблемності навчання, а також формувати вміння провести дослідницьку роботу;

4) враховувати особистісні інтереси учнів і заохочувати поглиблене вивчення тем, які вибрані самим школярем;

5) підтримувати і розвивати самостійність у навчанні;

6) забезпечувати гнучкість і варіативність освітнього процесу з точки зору змісту, форм і методів навчання, коригування методики з урахуванням специфіки індивідуальних особливостей учнів;

7) передбачати вільний доступ і використання різноманітних джерел і способів отримання інформації;

8) навчати учнів оцінювати результати своєї роботи за допомогою змістовних критеріїв, формувати у них навички рефлексії та публічного обговорення результатів;

9) розвивати елементи індивідуальної психологічної підтримки і допомоги з урахуванням своєрідності особистості кожного учасника олімпіад.

Слід врахувати і ту обставину, що підготовка до олімпіад з математики може вибудовуватися в двох формах навчання. Перша форма побудована на основі роздільного навчання учнів шляхом їх відбору в групи для підготовки до олімпіад з математики в позаурочний час. Друга форма підготовки заснована на змішаному навчанні майбутніх учасників олімпіад у звичайному класі загальноосвітньої школи (у вигляді диференційованого навчання, індивідуальних освітніх програм, консультування, тьюторства тощо). Першу форму підготовки до олімпіад можна диференціювати як «зовнішню», другу – як «внутрішню».

У період підготовки до олімпіади з математики вчителю важливо розвивати в учнів міжпредметні компетентності:

- міцність знань (вміння тривалий час зберігати і систематизувати тематичну інформацію);
- вміння розуміти завдання в різних формулюваннях і контекстах;
- вміння аргументувати власну точку зору;
- вміння знаходити, виправляти і аналізувати помилки у відповідях;
- вміння оцінювати достовірність отриманої інформації.

Для ефективної підготовки до олімпіади з математики актуально, щоб підготовка до олімпіади повинна систематичною і починатися з початку навчального року; елективні курси використовувалися не для обговорення питань теорії, а для розвитку творчих здібностей дітей; індивідуальна програма підготовки кожного учня до олімпіади відображала його специфічну траєкторію руху від незнання до знання, від невміння розв'язувати складні завдання до творчих навичок вибору способу їх розв'язання; використовувався діагностичний інструмент (наприклад, інтелектуальні змагання з кожного розділу програми); приділялася увага вдосконаленню і розвитку в дітей дослідницьких навичок, умінь застосовувати знання у нестандартній ситуації, самостійно моделювати свою пошукову діяльність.

#### Література:

1. Агаханов Н. Х. Математика. Районные олимпиады. 6-11 классы / Н.Х.Агаханов, О.К. Подлипский. – М.: Просвещение, 2010. – 192 с.
2. Краткое изложение стандартных и нестандартных методов решения задач по элементарной математике: Учеб. пособие / И.А. Соловьев, Г.В. Арутюнян, Е.В. Марчевская. – М.: ГУЗ, 2005. –216с.
3. Сарана О.А. Математичні олімпіади: просте і складне поруч: Навчальний посібник. Друге видання, доповнене. – Тернопіль: Навчальна книга – Богдан, 2011. – 400 с.
4. Фарков А.В. Математические олимпиады в школе. 5-11 классы / А.В.Фарков – М.: Айрис-пресс, 2009. – 256 с.

**Науковий керівник:**

кандидат педагогічних наук, Довбня П.І.

**Марія Бойчук**  
(Миколаїв, Україна)

### ПРОФЕСІЙНЕ САМОВИЗНАЧЕННЯ УЧНІВСЬКОЇ МОЛОДІ: ПСИХОЛОГІЧНА ХАРАКТЕРИСТИКА ЮНАЦЬКОГО ВІКУ

**Актуальність теми.** Проблема професійного самовизначення учнівської молоді посідає важливе місце у педагогічній та віковій психології, оскільки стосується вирішального моменту у життєвому становленні особистості. Особливої актуальності вона набуває у ранньому юнацькому віці. У зв'язку з цим, центральним і досить складним завданням сучасної школи є формування в учнівської молоді здатності до свідомого та самостійного вибору професії і подальшого оволодіння нею. Вирішення цього завдання багато в чому залежить від активної позиції самих учнів, від усвідомленості себе суб'єктом власного життя, прагнення до особистісної самореалізації, вміння виважено і самостійно приймати відповідальні рішення. Тому вивчення професійного самовизначення старшокласників може відкрити нові шляхи його оптимізації.

**Аналіз дослідження.** Теоретичні передумови розробки цієї проблеми вивчались у психолого-педагогічних дослідженнях психічного розвитку особистості таких вчених, як Г.О.Балл, І.Д.Бех,

М.Й.Боришевський, І.А.Зязюн, Г.С.Костюк, Н.Г.Ничкало, П.С.Перепелиця, В.В.Рибалка, В.А. Семиченко, О.В.Скрипченко та ін. Проблема психічної регуляції професійного самовизначення поступово вичленовувалась у розробках таких вітчизняних психологів, як Б.Г.Ананьєв, О.Ю. Голомшток, Ф.М.Гоноболін, Є.О.Клімов, В.О.Моляко, В.Ф.Моргун, О.Г.Мороз, Д.Ф.Ніколенко, Н.А. Побірченко, В.В.Синявський, В.О.Сластьонін, М.Л.Смульсон, Б.О.Федоришин та ін.

Аналіз психологічної літератури з проблеми професійного самовизначення свідчить про те, що у дослідженнях акцент ставиться на необхідності вивчення ролі суб'єкта у цьому процесі. А це вимагає більш глибокого розуміння психологічних механізмів як таких, що забезпечують самоаналіз та самооцінку властивостей особистості, їх зіставлення з вимогами майбутньої професії, що є необхідним на всіх етапах професійного самовизначення. Викликає великий інтерес у практичних та шкільних психологів також проблема профорієнтаційної роботи із старшокласниками, її методи та форми, різноманітні методики професійного самовизначення.

**Постановка задачі:** визначення вікових психологічних закономірностей, регуляції учнями процесу професійного самовизначення і розробка на цій основі психолого-педагогічних засобів оптимізації процесу вибору професії та створення сприятливих умов для її подальшого опанування старшокласниками;

в ході теоретичного аналізу наукових даних з проблеми професійного самовизначення учнівської молоді, визначити роль вікових та психолого-біологічних особливостей психічних компонентів у здійсненні цього процесу та методологічний підхід до їх вивчення і розвитку. Розглянути психологічну характеристику юнацького віку, соціальну ситуацію розвитку та проблем провідної діяльності, а також систему сучасної профорієнтації та її методологічні засади;

визначити психологічні аспекти та бар'єри професійного самовизначення у ранньому юнацькому віці;

довести дієвість різноманітних форм та методів профорієнтаційної роботи у школі, визначити роль та завдання шкільного психолога у цьому процесі;

#### **Виклад основного матеріалу.**

Підготовка молоді до свідомого вибору професії – важлива проблема як з точки зору народногосподарських, соціальних, так і психолого-педагогічних аспектів.

Завершальним етапом психологічної та практичної підготовки учнів до трудової діяльності є їх правильна професійна орієнтація.

Професійна орієнтація – система організації та проведення навчально-виховної роботи, спрямованої на засвоєння учнями необхідних знань про соціально-економічні й психофізіологічні умови правильного вибору професії, формування в них умінь аналізувати вимоги різних професій до психологічної структури особистості, а також свої професійно значущі якості, шляхи й засоби їх розвитку [5, 9].

В юнацькому віці зростає інтерес до дорослих. Знання, досвід близьких людей допомагають орієнтуватись у питаннях, що пов'язані з майбутнім життям. Підсилюється потяг до спілкування з ними. Поновлюються емоційні контакти з батьками, від яких очікують порад, розуміння. Сім'я залишається тим місцем, де юнаки почувають себе впевнено. З батьками обговорюються життєві та професійні перспективи. Життєві плани юнаки обговорюють і з учителями, близькими знайомими, тими, хто для них є авторитетним, чия думка для них важлива. Проте хоча відносини з дорослими стають довірчими, юнаки зберігають певну відстань, іноді палко відстоюють своє право самостійно вирішувати свої проблеми, які стосуються їх особисто. Головним стає прагнення зайняти внутрішню позицію дорослого. Сприяє цьому об'єктивне положення юнака за старших і в школі, і в родині. Але треба набути психологічної готовності до вступу в самостійне доросле життя, а саме:

бути зданим орієнтуватись у різних формах людської свідомості: в науковій, правовій, художній тощо; для цього потрібно оволодіти основами наукового та громадянського світогляду, що слід виявляти в свідомому критичному ставленні і до себе, і до оточуючих;

мати потребу та здатність працювати, володіти звичкою до трудових зусиль, умінь працювати творчо, продуктивно (незалежно від виду праці);

бути зданим спілкуватись на засадах рівності, поваги, розуміння та володіти засобами такого спілкування.

На перший план у самовизначенні виступає механізм інтеграції. Роздуми про себе і про своє призначення в житті іноді приводять юнака до пошуку смислу життя. Це веде до інтегрування багатьох вимог різних сфер життєдіяльності і надає їм цілісного характеру. А з іншого боку, виникає потреба інтегрувати свої можливості, здібності максимально мобілізувати їх у відповідності до усвідомлених цілей життя. Труднощі полягають у тому, що не завжди знаходяться засоби для реалізації свого «Я».

Ці труднощі значною мірою визначаються проблемою організації (і визначення) провідної діяльності. Серед психологів немає єдиної думки щодо провідної діяльності в юнацькому віці, це питання залишається невирішеним. Присвоєння форм культури та засвоєння дорослості в цей період за суттю не пов'язані один з одним: тому юнак дорослішає поза освітньою системою, а освіта відбувається поза системою становлення дорослості.

Центральним новоутворенням психічного розвитку раннього юнацького віку є орієнтація на майбутнє, яка визначає життєву перспективу взагалі (а не тільки участь у певній діяльності): це й потреба зайняти внутрішню позицію дорослого, зрозуміти себе в якості члена суспільства, визначити



своє призначення в житті. Для цього потрібен достатній рівень розвитку особистості: аналіз і переоцінка моральних принципів, настанов, щоб побудувати власну систему цінностей, життєвих цілей, перспектив.

Зростання інтелектуальних можливостей робить перехід до дорослості періодом змін в цінностях та настановах, в ідеалах, цілях.

Зміст юнацьких цінностей значною мірою залежить від культурного контексту та історичного періоду. Допомогу юнакові у наблизенні до майбутнього, в уникненні розчарувань надають добрі стосунки з батьками, досягнення в якійсь галузі діяльності (навчання, спорт, музика), а також уміння долати труднощі, самодисципліна, почуття відповідальності і за себе, і за інших. Добра порада необхідна і в постановці життєвих цілей, бо іноді вони дуже конкретні, немає гнучкості, а іноді вони дуже загальні («хочу стати хорошим спеціалістом, заробляти добрі гроші»).

Зростає усвідомлення своєї унікальності, власного світосприймання, оформлюється «Я-концепція» в трьох компонентах, як суб'єктивне уявлення про самого себе, настанова по відношенню до себе (або емоційно-ціннісне ставлення) та поведінковий компонент, що характеризує виявлення «Я-образу» та ставлення до себе в поведінці серед оточуючих людей. Самовизначення набуває дійового характеру: юнак починає діяти, реалізовувати плани, стверджуючи той чи інший образ життя, починає активно готуватись до засвоєння обраної професії (факультативи, гуртки, репетитори, самоосвіта тощо). Самооцінка набуває більшої стійкості у відношенні своєї цінності як особистості, але вона може змінюватись при оцінці своїх здібностей, нахилів, можливостей [1,98-99].

Орієнтування на майбутнє, наявність життєвих перспектив викликають бажання удосконалювати ті якості, які необхідні для професійної діяльності, в першу чергу, і для майбутнього самостійного життя в цілому. Самооцінка набуває більшої конкретності, критичності, дійовості; за даними досліджень, 13% старшокласників складають програми самовиховання. Вони пов'язані з перспективами набуття професії, зі вступом у вищий навчальний заклад, з майбутнім положенням у суспільстві, зі встановленням тісних взаємин з другом, з утворенням сім'ї тощо. На основі самооцінки й самовиховання формується самоповага. З усвідомленням своїх якостей і можливостей, з уявленням про своє місце в житті, з оцінкою себе як особистості пов'язане зростання інтересу до моральних проблем – щастя, обов'язок, любов, дружба тощо. У цьому плані можна говорити про вироблення моральної свідомості в старшому шкільному віці (І. Д. Бех). У ранній юності відбувається і моральне, і вольове загартовування.

Зростає рефлексивність свідомості, збільшується увага до особистісних переживань, інтерес до власного психічного життя. Старшокласники досить самокритичні до своїх недоліків, але ще шукають виправдань своїм особистісним вадам: впертість вважають проявом волі, грубість – доказом сміливості, небажання вибачитись – проявом принциповості... Подібний моральний формалізм є однією із суперечностей раннього юнацького віку. Проте принцип поведінки з нестійких і наслідувальних стають внутрішніми і стійкими, утворюючи у своїй сукупності єдину чітко усвідомлювану моральну позицію. Симптом раптового подорослішання, пов'язаного з особливою відповідальністю в житті, у деяких старшокласників виникає в останні дні перебування в школі [1,112].

В юнацькому віці відбувається становлення світогляду як системи знань про політичне, економічне, культурне життя суспільства, як системи поглядів на оточуючий світ і місце в ньому кожної людини. Погляд на багато життєвих проблем досить глибокий та розумний. Увагу юнаків привертають питання справедливості та беззаконня, порядності та безпринципності. Сучасний юнак має тверезий, розумно-практичний погляд на світ та події, які в ньому відбуваються, більш незалежну позицію та власну орієнтацію в їх оцінці. Але можна зустріти прояв і вкрай протилежних рис: індивідуалізм та соціальну спрямованість, скепсис і намагання вірити будь-кому в будь-що, у декого виявляється максималізм та нерозбірливість у виборі засобів реалізації своєї життєвої мети. Спостерігається також розрив між різними верствами молоді за рівнем соціально-культурно розвитку: богемна молодь та ділки, наукове світорозуміння та спрощений підхід тощо. Особливості світосприймання юнаків виявляються в ціннісних орієнтаціях, потребах та інтересах, ідеалах та переконаннях, у мріях та життєвих планах. Юнак є представником певного покоління, яке, в свою чергу, об'єднується якимось важливими явищами суспільного життя, співпадання настанов, смаків, інтересів, моди тощо.

Зробимо загальні висновки щодо основних напрямків психічного розвитку в юнацькому віці:

Відбувається набування почуття особистісної самовизначеності, цілісності (ідентичності).

Відбувається професійне самовизначення, самостійне обрання життєвої платформи, цілей та професії.

Розвиваються ціннісні світоглядні орієнтації, самостійність, відповідальність, рефлексивна самосвідомість, самоцінність, самоповага.

Набувається психосексуальна ідентичність, усвідомлюється причетність до представників певної статі.

Виробляється індивідуальний стиль розумової діяльності, розвиваються та удосконалюються розумові здібності та спеціальні на основі диференціації інтересів та орієнтації на майбутню професію.

Специфічною особливістю управління шкільною профорієнтацією є те, що профорієнтаційний вплив на школярів здійснюється систематично і планово на протязі всього терміну навчання. Ця особливість передбачає послідовність дій, диференційований підхід в процесі управління професійним самовизначенням школярів.

Надання допомоги учням у виборі професії здійснюється на основі їх всебічного вивчення в процесі навчальної, суспільної та трудової діяльності. На протязі всього періоду навчання учнів педагоги та шкільний психолог вивчають інтереси та нахили учнів, активно впливають на їх розвиток [4].

Для вивчення та формування готовності школярів до вибору професії необхідно використовувати комплекс доповнюючих одне одного психолого-педагогічних методів, які включають спостереження, анкетування, індивідуальні та групові бесіди тощо.

В процесі формування в учнів готовності до вибору професії необхідно звертати увагу на такі індивідуальні особливості:

Перш за все – це інтереси, нахили учнів. Професійні інтереси відрізняються конкретністю і цілеспрямованістю. Це інтерес до тієї професії, яку обирає для себе учень

Розвиток та формування професійних інтересів безпосередньо зв'язані з пізнавальними інтересами. Це інтереси, які спрямовані на оволодіння знаннями з професії, розуміння її суті, оволодіння не тільки практичними, але і теоретичними основами даної професії. Чим сильніше виражений професійний інтерес, тим глибша потреба в оволодінні знаннями з конкретної професії.

Важливо також встановити, якими мотивами керується школяр при виборі професії, чим визначаються його цілі, що породжені ідеалами та переконаннями [2, 84].

Ідеали та переконання – це вищі життєві мотиви, які формуються і виховуються на протязі всього життя людини, це мисленні зразки особистісних якостей людини, її діяльності і професійної соціальної – поведінки. Ними керується учень тепер і вони визначають його плани на майбутнє.

У своїй діяльності шкільний психолог повинен опиратися, перш за все, на класного керівника. Саме він на рівні класу координує всю навчально-виховну роботу, спостерігає кожного учня в навчальній і позакласній роботі, активно спілкується з сім'єю учня.

Зміст роботи класного керівника з проблем профорієнтації має полягати у вивченні і розвитку пізнавальних інтересів, схильностей, індивідуальних особливостей учнів, підвищенні їх активності у професійному самовизначенні, складанні програм самопідготовки школярів і формуванні обґрунтованих професійних планів, що, безперечно, неможливо без участі психолога.

З метою сприяння формуванню стійких професійних намірів, класний керівник разом з шкільним психологом допомагає учням скласти програму індивідуальної самопідготовки до професійного самовизначення. Ця програма повинна включати такі етапи [3, 196-197]:

1. Постійне підвищення інформованості учня про обрану сферу професійної діяльності.

2. Організація посильної участі школяра в оволодінні найпростішими навичками в обраній ним професійній діяльності (факультативи, гуртки, спецшколи).

3. Розвиток процесів самопізнання учнів (саморегуляція, самоконтроль, самоаналіз).

В цілому вся профорієнтаційна робота повинна будуватися таким чином, щоб з діагностичної вона перетворилася в розвиваючу, формуючу, діагностико-корекційну. Дана робота повинна служити одній меті – активізувати учня, сформувати у нього прагнення до самостійного вибору професії з урахуванням отриманих знань про себе, своїх здібностях і перспективах їх розвитку.

#### Література:

1. Кон И.С. Психология старшеклассника. – М., Просвещение, 1982 – 311с.
2. Орлов Ю. М. Восхождение к индивидуальности. – М.: Знание, 1991 – 80с.
3. Психология: Словарь/Подобщ. ред. А.В.Петровского. – М.: Наука, 1990.
4. Реан А.А. Психологический анализ проблемы удовлетворённости избранной профессией // Вопросы психологии. -1988. -№1. -С.83-88.
5. Сахаров В.Ф., Сазонов А.Д. Профессиональная ориентация школьников.-М.: Просвещение, 1982. – 192с.

**Науковий керівник:**  
доктор педагогічних наук, Мещанінов О.П

**Ли Цзяци**  
(Одесса, Україна)

#### ПРОЕКТНАЯ МЕТОДОЛОГИЯ КАК ИННОВАЦИОННАЯ СТРАТЕГИЯ ПОДГОТОВКИ УЧИТЕЛЯ

Стремительные изменения в социальной, экономической, геополитической картине мира так или иначе отражаются на педагогических процессах школы и ВУЗ. Это обусловлено педагогическими законами, закономерностями, объективными тенденциями относительно соответствия целей, содержания, методики обучения требованиям времени в конкретном культурно-пространственном диапазоне. В связи с этим всё более актуальным становятся вопросы подготовки будущего учителя в контексте инноваций, которые связаны с вопросами подготовки специалиста. Это наблюдается как на Украине, так и в Китае.

Так, например, последнее время в Китае рассматривается вопрос повышения качества музыкального образования в общеобразовательной школе. Сегодня уже достаточно хорошо подготовленных музыкантов, певцов, пианистов, а вот вопросы музыкальной педагогики, направленной на широкие слои учеников, пока остаются слабо изученными. В тоже время, активизировалась практическая сторона музыкального развития школьников. Так, например, введён второй урок музыки как урок пекинской оперы. Дети на практике не только изучают теорию, историю пекинской оперы, но и

учатся исполнять некоторые фрагменты в определённом амплуа. Об этом пишут У Ифан, Чжан Яньфен и другие учёные. С одной стороны, мы рассматриваем такие уроки как инновацию, с другой стороны, мы говорим о поддержании традиций, отражающих национальные художественные достижения народа Китая.

Конкретный пример говорит о том, что учитель музыки должен быть готовым к инновациям различного рода. Методическое обеспечение такой подготовки возможно на основе проектной методологии.

Рассматривая историю проектных технологий, И.Игнатова и Л.Сушкова обращают внимание на то, что предпосылками для появления метода проектов в образовании послужили социально-экономические условия, потребовавшие пересмотра традиционных методов обучения в связи с необходимостью удовлетворения запросов нового времени по подготовке специалистов. При этом речь идёт о периоде с 1671 г., когда идея проектирования приобрела статус педагогического метода на базе Королевской Академии архитектуры в Париже, а уже с 1702 соревнование проектов было включено в расписание как основная форма обучения [3]. Исторический анализ, сделанный авторами, свидетельствует о нескольких периодах эволюции проектных технологий как метода обучения. Второй период также связан с социально-политической нестабильностью в обществе рубежа веков (1765-1830), с мощным научно-техническим прогрессом XIX века, с новыми теориями в философии, с усилением роли образования. В это время произошел глобальный пересмотр системы образования (И.Г. Песталоцци, А. Дистервег, С. Робинсон, Д.Д. Рулкель, К.М. Вудворт). В конце XIX в. зародились новые педагогические тенденции и третий период в развитии метода проектов авторы относят к рубежу XIX и XX столетий (1880–1915 г.). Дальнейшее развитие этого метода претерпевает сложные этапы социальных разломов, явлений коллективизма. Начало последнего периода развития метода проектов авторы датируют 1965 г. и связывают с трудами И. Бастиона, Б. Бутмара, Х. Гудьенса, Г. Гейслера, Ф. Фрейя, Г. Краута, М. Кмолля и др. Этот период характеризуется переосмыслением проектной идеи и дальнейшим ее распространением в образовании [3].

В научную теорию эволюция проектного метода привнесла, в некотором роде, и проектную методологию. Обосновывая эту позицию, В.Ворошилов пишет, что проектирование, понимаемое как *концептуальный замысел (курсив наш)* и практическое воплощение того, что должно быть – представляет собой

деятельность, которая совершается прежде всего в пространстве ценностей, целей, задач, проблем. Проектируя, человек имеет дело не с реальными субъектами его коммуникации, используемыми или требуемыми ресурсами, применяемыми или отсутствующими средствами, а с соответствующими понятиями, которые присутствуют в сознании проектанта. Именно в мышлении человека анализируется его деятельностная ситуация, фиксируется его профессиональная проблема, осознается предполагаемое средство ее разрешения и, таким образом, рождается проектная идея [1, с.49].

В контексте проектной методологии учёные пользуются различными понятиями: от проектной деятельности (С.Избаш, О.Ляпина, О.Пехота, Е.Реброва), в основном относящейся к деятельности учащихся или дошкольников; проектных технологий и методов (И.Игнатова, Л.Зазулина, И.Колесникова, В.Курицина, Н.Лаштабова, Н.Татаринцева), в которых важное значение имеет совместная деятельность учителя и учеников, предполагающая достижение общей цели для всех участников проекта; до проектной культуры (М.Ахметова, Л.Бережная, Ю.Веселова, Н.Запесоцкая, Н.Коваленко, А.Кравцов, В.Ченобытов), которую учёные связывают с инновационными процессами педагогической деятельности, направленными на достижение конкретной цели, предвосхищающей нормативные требования к процессу и результату обучения и воспитания.

Используется также понятие «проективное образование», которое И.А.Колесникова считает способом информационного обмена личности с окружающими людьми, предполагающим не только усвоение, но и генерирование информации [4].

В контексте инноваций педагогической науки проектная методология выступает также через утверждение базовой позиции проектной компетентности. Так, В.Ворошилов пишет, что в современной ситуации ведущей профессиональной компетенцией педагога является умение-способность проектировать им свою собственную педагогическую деятельность. Если самоопределение педагога нацеливает его на совершенствование своей педагогической деятельности, то практическое осуществление процедуры проектирования является «делом техники» и постепенно накапливаемого опыта» [4, с. 46].

Высшим уровнем освоения проектного метода на уровне методологии и практики справедливо считают проектную культуру (Ю.Веселова, Н.Татаринцева, Е.Реброва). Мы уточняем понятие *проектной культуры* и понимаем его как наиболее сложное и интегрированное профессиональное качество личности учителя-специалиста, характеризующееся активностью его интеллектуальной деятельности, креативностью, эффективностью действий по использованию человеческих ресурсов и инновационных технологий, что в совокупности обеспечивает эффективную организацию и результативность проектов как технологий социально-культурной деятельности учителя, направленной на решение задач прогностического, обучающего и творческого характера.

В своём исследовании мы опираемся на проектную методологию, однако сосредоточили своё внимание на проектных умениях, которые наиболее существенны в области педагогики искусства. Определяя сущность данного понятия, мы ориентировались на определения и функции основных

понятій проектною методологією. Так, наприклад, по мнению О.Ляпиной, главная цель технологии проектной деятельности, способствующей самоактуализации, – создание условий для наиболее полного раскрытия, развития и реализации потенциальных способностей личности, особенно в формировании самостоятельности, ответственности, демократичности, креативности. Всё это учёная определяет как основные показатели самоактуализации [5].

Н.Запесоцкая в своём исследовании проектной культуры делает акцент на социо-культурный аспект, так как «проектная культура определяет сущность всех социально-культурных технологий, закладывает базовые навыки и умения специалистов соответствующих областей деятельности, которые представляют собой технологически и ценностно-оснащенные формы социально-культурного взаимодействия субъекта с различными элементами среды» [2]. Учёная предлагает структуру проектной культуры и включает в неё три блока: технологический, информационный и личностный. Мы обратили внимание на технологический блок, который включает в себя мыслительные техники (в том числе и специальные методы, наработанные в области социального проектирования), коммуникативную компетентность, игровую культуру проектировщика. Именно данный блок подтверждает необходимость владения некоторым комплексом умений, как мыслительного, коммуникативного характера, так и организационного. В организационном аспекте такие умения предполагают не только использование игровых техник и методов, но и проектирование оригинальных решений поставленных или стохастически возникающих задач и достижения цели.

Таким образом, видим, что формирование проектной культуры как высшей ступени в иерархии овладения проектным методом основывается на практических действиях, требующих определённых умений. Проектные умения – освоение алгоритмов действий по разработке, реализации и прогнозированию результатов обучающего, творческого и социокультурного характера, основанных на авторской идее, замысле и активном привлечении к её реализации всех участников педагогического процесса.

#### Литература:

1. Ворошилов, В.В. Организационные и педагогические условия освоения педагогами способов проектной работы: дис. ... канд. пед. наук спец. 13.00.01 [Электронный ресурс] / В.В. Ворошилов. – М., 2000. – 149 с. Режим доступа: <http://www.mathhealth.com/diss.pdf>
2. Запесоцкая Наталья Александровна. Проектная культура как основа профессионального мастерства менеджера социально-культурной сферы: автореферат дис.... кандидата педагогических наук спец. 13.00.05 / Н.А.Запесоцкая. – Санкт-Петербург, 2007. – 23 с. Режим доступа: <http://www.lib.ua-gu.net/diss/cont/422240.html>.
3. Игнатова И.Б. Проектные технологии как метод обучения: историко-педагогический анализ [Электронный ресурс] /Ирина Борисовна Игнатова, Людмила Николаевна Сушкова. Режим доступа: [http://teoria-practica.ru/rus/files/архив\\_zhurnalа/2011/1/pedagogika/ignatova-sushkova.pdf](http://teoria-practica.ru/rus/files/архив_zhurnalа/2011/1/pedagogika/ignatova-sushkova.pdf).
4. Колесникова И.А. Педагогическое проектирование: Уч. пособ.для высш. уч. завед. / И.А. Колесникова, М.П. Горчакова – Сибирская: под ред. И.А.Колесниковой. – М.: Изд. Цент «Академия», 2005.–288 с.
5. Ляпина, О. В. Проектная деятельность как средство самоактуализации старших подростков: автореферат диссертации на соискание ученой степени кандидата педагогических наук: 13.00.01 / О.В. Ляпина. – Рязань: РГУ, 2009. – 23 с.

**Научный руководитель:** доктор педагогических наук, в.о. профессора кафедры музыкального искусства и хореографии Реброва Е.Е.

**Сауле Нуркасымова, Шәймардан Серікбол**  
(Астана, Казахстан)

#### МУЛЬТИМЕДИЯЛЫҚ ТЕХНОЛОГИЯЛАРДЫҢ ФИЗИКА ПӘНІНДЕ АЛАТЫН ОРНЫ

Елбасымыз Н.Ә. Назарбаев 2013 жылғы халыққа жолдауында айтқандай: «Біз ғылымы мен білімі дамыған адыңғы 50 елдің қатарына қосылуымыз үшін, білім беру саласына баса назар аударуымыз керек, білім беру үрдісіне жаңа инновациялық технологияларды қолдануымыз шарт» [1].

Мультимедиялық технология (Multimedia) – компьютерде дыбысты, ақпаратты, тұрақты және қозғалыстағы бейнелерді біріктіріп көрсету үшін жинақталған компьютерлік технологияны айтады. Ақпаратты кешенді түрде бейнелеуді – мәліметтерді мәтіндік, графикалық, бейне-, аудио – және мультипликациялық түрде шығаруды – жүзеге асырады. Мәтін, түрлі-түсті графика, дыбыс, сөз бен кескін синтезін жасап, ақпараттың өте көлемді мөлшерін жадында сақтап, диалогтық түрде жұмыс істейді. Мультимедиа элементтерімен еркін интерактивті түрде қолдануға, дыбыспен сүйемелденетін бейнекөріністерді компьютермен көрсетуге, тыңдауға толық мүмкіндік бар. Мультимедиялық бағдарламалар теориялық материалдарды түсіндіруден бастап, бейнеклиптік мәліметтер базасын жасау жұмыстарын толық қамти алады <http://kk.wikipedia.org/wiki/%D0%9C%D1%83%D0%BB%D1%8C%D1%82%D0%B8%D0%BC%D0%B5%D0%B4%D0%B8%D0%B0> – cite\_note-1[3].

Мультимедияның құрылғылар (графикалық, адаптер, монитор, дыбыс картасы, CD-ROM жетегі және т.б.), қосымша материалдарды қолдана отырып (бейнекарта телевизиялық кіру/шығумен, CD-R, CD-RW, DVD жетектері және т.б.) қарастырылуға болады.

Мультимедияның бағдарламалық жағы қолданбалы бағдарлама және мамандандырылған бағдарлама деп бөлінеді. Қолданбалы программа – пайдаланушының қолданбалы мәселелерді шешуге арналған программасы: жұмысты орындаушы адамның нақты тапсырмасын орындайтын дестелік файлдағы программа. Әдетте, кеңірек қарастырсақ:

- командалық процессордан басқа бағдарламалар;
- мәтіндік процессорды;
- мәліметтер базасын;
- электрондық кестені және т.б. жатқызуға болады немесе нақты есепті шығару үшін қолданылатын программа.

Мультимедия технологиясы оқу үрдісінде кеңінен тарап келеді. Алайда, осындай қолданбалы бағдарламамен дұрыс пайдалану үшін мультимедия мен компьютер де барлық талапқа сәйкес болуы тиіс. [2]

Мультимедия – информацияны бейнелеудің ең жана түрі. Ол экранға түрлі түсті мәтіндік, дыбыстық мүмкіндіктерді біріктіре отыра шығып ЭЕМ-нің барлық жылжыту, сөйлеу, қозғаластырды беру жақтарын толық пайдаланылады. Мұндай мүмкіндікті компьютердің қосымша дыбыстық құрылғысымен CD – ROM дискісі бар және онда бейне фильмдерді, фонаграммаларды, түрлі түсті гаммаларды көрсету жақтары толық қамтылған. Мультимедиялық компьютер фотоаппараттарды, бейнемогнитофондарды, бейнекамераларды қосуға арналған арнаулы бейнелік суреттерді өңдегенде қажет болды [3].

ЭЕМ-нің мультимедиялық мүмкіндігі – ақпаратты бейнелеудің ең керек түрі. Ол экранға мәліметтерді түрлі-түстік мәтіндік, графикалық мүмкіндіктерді біріктіру.

DCI (дейплеймен басқару интерфейсі) – бұл дисплей драйвермен жұмыс атқаратын интерфейс. Оған сәйкес келетін драйверлер компьютерлік ойындар мен және толық экранды видео аппараттарды қосу туралы әр түрлі бағдарламалармен қолданылады және тікелей экрандық буферді ақпараттарды жоғалтуға мүмкіндік береді.

Операциялық жүйе – компьютердің барлық басты әрекеттерін (пернелер тақтасын, экранды, дискжетектерді пайдалануды), сондай-ақ қатар операциялық жүйенің басқаруымен іске қосылатын басқа программалардың жұмысын басқаратын, көбінесе тұрақты сақтауыш құрылғыда тұратын, машиналық кодта жазылған программа. [4]

MCI – Media Control Interface MCI Windows 9x маңайында жұмыс атқаратын мультимедиялық қолданбалы программаларға әртүрлі құрылғыларды басқаратын аппаратты дербес интерфейстерді таныстырады. Берілген интерфейс өздеріне жіберілген MCI-командаларды (play, pause, stop және т.б.) интерпретациялайтын және орындайтын құрылғы драйверлер деңгейінде сүйемелденеді. MCI командасында көптеген мультимедиялық компьютерлер үшін базалық командалар жинағы бар.

DCI (Display Control Interface – дисплеймен басқару интерфейсі) – бұл дисплей драйверімен жұмыс атқаратын интерфейс. Бұл Microsoft және Intel фирмаларымен бірлесе отырып құрастырылған. DCI – сәйкес келетін драйверлер компьютерлік ойындармен және толық экранды видеоаппараттарды қосу туралы әртүрлі бағдарламалармен қолданылады және тікелей экрандық буферден ақпараттарды жоғалтуға мүмкіндік береді.

Мультимедия – компьютерде дыбысты, ақпаратты, тұрақты және қозғалыстағы бейнелерді көрсету үшін жинақталған технология. Яғни мультимедиялық ақпаратты сақтаудың және көрсетудің амалдары дегенді білдіреді. Егер мультимедиялық ақпаратты көрсетудің белгілі бір техникасы деп айтар болсақ, екі аспектіні еске түсірген де құрылғылық немесе аспаптық және бағдарламалық. мультимедиялық құрылғылық жағы қалыпты амалдармен де (графикалық, адаптер, монитор, дербес дыбыс картасы. CD-ROM жетегі ж/е т.б.), қосымша амалдармен де, (бейнекарта телевизиялық кіру және шығумен, CD-R, CD-RW, DVD жетектері ж/е т.б.) таныстырылуы мүмкін.

Мультимедиялық компьютер дегеніміз – мультимедиялық қолданбалы программалар өзінің барлық мүмкіндігін көрсете алатын компьютер түрі. Мультимедиялық компьютер: монитор экранында графикалық және бейне ақпараттар дыбыс, анимацияны көрсету, дыбыстық, музыкаларды алуға мүмкіндік бар. Қазіргі мультимедиялық технологиялар – құжаттарды құрастыру, мультимедия-компьютерде ақпаратты, тұрақты және қозғалыстағы бейнелерді көрсету үшін жинақталған технология. “Мультимедия”-екі жай сөзден тұратын күрделі сөз “мульти”-көп “медия” алып жүруші немесе тасмалдаушы Осылайша “мультимедия” компьютерлік терминін көптеген тасмалдаушылар деп аударуға болады яғни мультимедия ақпаратты дыбыс графика, анимация және тағы басқа сақтаудың және көрсетудің көптеген амалдары дегенді білдіреді. Егер мультимедияны ақпаратты көрсетудің белгілі бір технологиясы деп айтар болсақ, ол құрылғылық немесе аспаптық және бағдарламалық болады. Қазіргі кезде мультимедияны қолданудың бірнеше негізгі бағыттары мен өздерінің ережелері, терминалогиясы қалыптасып келеді. Білім беру мен оқу барысында мультимедия (Computer Based Training-CBT) аса маңызды бағыттардың бірі болып табылады. Мультимедияның қандай да бір өнімдерін оны пайдалануды оқытып-үйрету құралдарымен қоса ұсыну жағымды ережеге айналды. Бұдан басқа, материалды біреудің әр-алуан құралдарын қолданатын компьютерлік технологиясының артықшылықтары:

- оқу барысында материалдары терең түсіндіре білу;
- білімдердің жаңа саласын оқып-үйренуге уәждеу;

- сабақ барысында уақытты айтарлықтай үнемдеу;
- алған білімдерін ұзақ уақыт есте сақтау және іс жүзінде қолдану;
- практикада алған білімдерін мен біліктілігін қолдана білу.

Жаңа программалардың көбі, Windowста жұмыс істейтін мультимедиялық болып келеді. Бұндай программалар видеоролик, мультипликация, музыканы орнату. Мультимедиялық программаның жай мысалдарына және оқитын программалар жатады.

Қорыта келе мультимедиялық технологияны қалыптастыруда күтілетін нәтиже жаңа заманға сай теориялық білімдерін іс жүзінде қолдана алатын, физика пәнін басқа пәндермен байланыстыра алатын жеке құрал түрінде қалыптастыру.

Мультимедиялық – коммуникациялық технологияны оқу – тәрбие үрдісінде қолдану оқушының өз мамандығына қызығушылығын, шығармашылық шабытын шыңдап, ғылыми көзқарасын қалыптастырып, мамандық сапасын арттырып, еңбек нарығындағы бәсекеге қабілетті мамандар даярлауда үлесі мол.

#### **Әдебиеттер:**

1. “Болашақтың іргесін бірге қалаймыз” Н.Ә.Назарбаевтың Қазақстан халқына Жолдауы, 2013 жыл
2. Нұрқасымова С.Н. Применение информационной технологии в учебном процессе – Астана, 2010 с.112-116
3. Мәлібекова М.С. Ақпараттық технологиялар: Оқу құралы, – Қарағанды, 2000;
4. Гуляев А. Проектирование и дизайн пользовательского интерфейса, М.: научное издание// Гуляев А. 2000;
5. Марк Джамбруно, Трехмерная графика и анимация, М.: научное издание// Марк Джамбруно 2001

**Сауле Нуркасымова, Жазира Мергенова**  
(Астана, Қазақстан)

### **ЭЛЕКТРОНДЫҚ ОҚУЛЫҚТАРДЫҢ ҚОЛДАНУ ЖОЛДАРЫ**

Елбасымыз Н.Ә. Назарбаев жолдауында: «Біз ғылымы мен білімі дамыған адыңғы 50 елдің қатарына қосылуымыз үшін, білім беру саласына баса назар аударуымыз керек, білім беру үрдісіне жаңа инновациялық технологияларды қолдануымыз шарт», – деген болатын [1].

Сондықтан, еліміздегі білім беру сапасын жақсарту – бүгінгі күнде басты мәселе.

Бүгінгі күнгі жоғары оқу орындарының басты міндеті мен мақсаты – жақсы маман, білікті педагог дайындау. Жоғары оқу орындарына заман талабына сай қоғам тарапынан қойылатын талап та уақыт өте өзгереді.

Қазақстан Республикасының «Білім беру туралы» Заңында еліміздің білім беру жүйесінің басты міндеттерінің бірі: «Білім беру жүйесін ақпараттандыру, оқытудың жаңа технологиясын енгізу, халықаралық коммуникациялық желілерге шығу» делінген. Бұл міндеттерді шешіп, нәтижеге бағытталған білім берудің жаңа жүйесіне көшу үшін әр мұғалім, жеке тұлға күнделікті ізденіс арқылы барлық жаңалықтар мен өзгерістерге батыл жол ашарлық жаңа тәжірибеге, жаңа ақпараттық технологияларға, әлеуметтік, тұлғалық және жеке құзыреттіктерге ие болуы тиіс. Бұл талаптар күнделікті әдістемелік жұмыстың жүйелі түрде ұйымдастырылуы негізінде жүзеге асырылады.

Қазақстан Республикасының “Білім туралы” заңына сәйкес “Әр баланың жеке қабілетіне қарай интеллектуалдық дамуы, жеке адамның дарындылығын, талантын, қабілетін дамыту” сияқты өзекті мәселелер енгізіліп отырғаны белгілі. Өйткені ғылым мен техниканы, өндірісті әлемдік деңгейде дамыту үшін елімізге шығармашылықпен жұмыс жасайтын білімді, жоғарғы дайындығы бар білікті мамандар қажет.

Қазіргі кезеңдерде негізгі мәселелердің бірі – оқыту үдерісінде білім, тәрбие берудің пәрменділігін, білімнің тәрбиелік, тәрбиенің білімдік мәнін жоғары дәрежеге жеткізу болып табылады. Білім берудің кез келген саласында «Электрондық оқулықтарды» пайдалану оқушылардың танымдық белсенділіктерін арттырып қана қоймай, логикалық ойлау жүйесін қалыптастыруға шығармашылықпен еңбек етуіне жағдай жасайды. Өлі де білім беру саласында тек мұғалімнің айтқандарын немесе оқулықты пайдалану қазіргі заман талабын қанағаттандырмайды. Сондықтан қазіргі ақпараттандыру қоғамында электронды оқулықтарды пайдаланбай алға жылжу мүмкін емес [2, 16 б.].

Ал енді «Электронды оқулық» дегеніміз не және оның кәдімгі оқулықтан ерекшелігі неде деген сұраққа тоқталайық. Электронды оқулық (ЭО) – топтық, дербес немесе жеке оқыту үшін және оқушылардың алған білімдері мен іскерлігін бақылауға мүмкіндік беретін, баспа оқулықтарын толықтыратын, жаңа ақпаратты көрсетуге арналған компьютерлік, әдістемелік, бағдарламалық құрал [2, 126-129 б.]. Электронды оқулықтар – автоматтандырылған оқыту жүйесін өзіне дидактикалық әдіснамалық және ақпараттық – анықтамаларды, оқу тәртібіндегі мәліметтерді алуға, тағы да бағдарламаны кешенді қолдануға өздігінен білім алуға және білімді бақылауды қамтамасыз етуге мүмкіндік береді. Олар кәдімгі оқулықтарды жиі толықтырады, ол мына жағдайларды пайдаланған тиімді болады:

- іс жүзінде лездік кері байланысты қамтамасыз етуде;
- кәдімгі оқулықтағы іздестірілуі қиындық туғызатын қажетті ақпаратты (оның ішінде мәтін мәндік ақпаратты) тез табуға көмектесуде;

– қысқа мәтіндермен қатар – көрсетуде, айтуда, модельдеуде және т.б., нақты тұлға үшін ең ыңғайлы ырғақта белгілі бір бөлім бойынша білімді тексеруге мүмкіндік беруде;

– гипермәтіндік түсініктемелерге көп рет қатынас құру кезінде уақытты айтарлықтай үнемдеуінде.

Электрондық оқулық кеңінен тарап, танымал болу үшін, яғни өзіндік білім алу үшін де, тұрақты оқыту үшін де бірдей жарамды, толық мазмұнды, жоғары ақпаратты, талантты түрде жазылған және жақсы безендірілген болуы тиіс. Мұндай оқулықты кез келген оқушыға ұсынуға болады және ол білім алушылардың өздігінен дайындалуы бойынша оларға сабақтарды ұйымдастыру кезінде, сондай-ақ жеке пәндер бойынша сынақтар мен емтихандар өткізуде оқытушылар үшін айтарлықтай бәсекелес бола алады.

Бүгінгі таңда балалардың қабілеттерін жоғарғы деңгейде қанағаттандыратындай білім беру, көптеген өркениетті елдерде саралап оқыту принципінің негізінде одан әрі дамытылуда. Ол Франция, Америка, Германия, Англия, Жапония т.б. елдердің білім беру жүйесінде қазір жоғарғы деңгейде жүргізілуде. Қоғамымыздың қазіргі даму кезеңі мектептегі білім беру жүйесінің алдына оқыту үрдісін технологияландыру мәселесін қойып отыр.

Қазіргі оқыту жүйесіндегі жаңаша мазмұн жас ұрпақтың әлемдік сапа деңгейіндегі білім, білік негіздерін меңгеруінің басты нысаны. Тұлғаға бағытталған білім оның жан-жақты дамуына ықпал етеді. Психологияда дүние есігін ашқан әрбір сәби қабілетті болып туылады, оның әрі қарай дамып, жетілуі тәрбиешіге байланысты делінген. Демек, оқытушы мен оқушының арасындағы ынтымақтастықтың негізінде біз оң нәтижеге қол жеткізе аларымыз сөзсіз. Олай болса, оқытушы педагогикалық ізденіспен озық технологиялардың әдіс-тәсілдерін аса жоғары талғаммен қолдана білуі тиіс.

Электронды оқулық – дидактикалық, әдістемелік, интерактивті программалық жүйе.

Электрондық оқулықтардың жаңа буыны өзіне келесі жүйелерді қамтуы тиіс:

- Курстың ядросы;
- Безендірілген оқулық – анықтамалық кешен;
- Вертуалдық зертханалар мен интерактивтік модельдер кешені;
- Есептердің мәліметтер базасы мен кіріккен тестілеуші кешен;
- Іздестіруші кешені;
- Жанама көмек жүйесі;
- Әдістемелік қолдау жүйесі;
- Интернеттегі ұқсас ақпаратты іздестіру жүйесі;
- Сөздік [5,7].

Электронды оқулықтың көмегімен оқу материалында кездесетін қиындықтарды жеңу және электрондық оқулықтың мүмкіндіктерін қолданып, ғылыми зерттеу әдістерін толықтыра алады.

Электронды оқулықты құрастыру үш бөлімге бөлуге болады (1 – сурет):

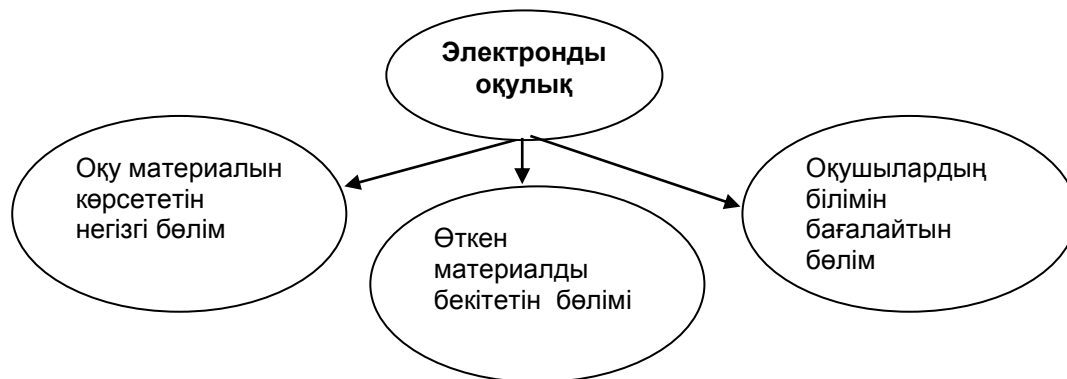

Сурет – 1. Электрондық оқулықтың негізгі бөлігі

Электрондық оқулық пән бойынша, теорияны, есеп шығару және зертханалық жұмыстарды бір-бірімен байланыстырады.

Электрондық оқулық пәннің барлық негізгі теориялық материалдарды көрсету, білімді қабылдауын көрсету, өзіндік білім алудың, есеп шығару мен бақылау жұмыстарының нәтижесін қамтамасыздандырады [3].

Білім беру саласын ізгілендірудің басты бағыттарының бірі – белсенді оқыту түрлері мен әдістерін жетілдіру. Ескі мазмұнды ығыстыра отырып, елімізде білім берудің ұлттық үлгісін қалыптасу. Әлемнің оқыту технологиялары жоғары дамыған елдерінің (Жапония, Германия, Голландия) тәжірибесіне назар аударсақ, түпкі мақсаты-баланы жеке тұлға ретінде қалыптастыру, яғни, бірінші орында баланың білімі, білігі мен дағдысы, жеке тұлғаның білім алу арқылы дамуын қояды. Осы мақсатқа орай, бүгінгі педагогика ғылымында жаңа оқыту технологиялары: дидактикалық біліктерді шоғырландыру, ізгілікті-тұлғалық бағдарламалар, дамыта оқыту, мәселелік, тірек сигналдары арқылы, деңгейлеп саралап оқыту, өздігінен ізденіп даму, оқытудың компьютерлік, модульдік технологияларды ғылыми тұрғыда дәлелдеп, оқушылармен бірге жұмысын жүзеге асырушы мұғалім.

Бүгінгі таңда әлемдік бәсекеге қабілетті кәсіби даярлығы жоғары, өз білімін ұдайы жетілдіріп отыратын, шығармашыл, ізденімпаз, инновациялық даярлығы қалыптасқан ғылыми-зерттеу жұмыстарын жүргізе алатын маман даярлау басымдықтар биігіне көтерілді. Жаһандану жағдайында білім берудің мақсаты мен мәнінің өзгеруі «білім беру технологиясы», «педагогикалық технологиялар», «инновациялық технологиялар» деп аталатын жаңа ұғымдардың пайда болуына ықпал етті.

Оқу процесінің тиімділігі мен сапасы мұғалімнің әдістемелік дайындығы және сабақ жүргізу тәсілдері мен әдістеріне, инновациялық технологияларды игерулеріне, соның ішінде электрондық оқулықтарды пайдалана оқытуға тікелей байланысты болады.

Біз жаңа мыңжылдыққа, ақпараттандыру ғасырына аяқ бастық. Қазір дамыған елдер қатарында болу табиғи байлық мен шығарған өніміне қарап өлшенбейді, ғылымға негізделген техникасы дамыған және жастары білімділігімен өлшенеді. Қазіргі кезде ең құнды тауар – ақпарат болып саналады. Сондықтан қай елдің тұрғындары ақпарат алуға кең мүмкіндік алса, сол ел жоғары жетістікке жетеді.

Қорыта келгенде, электрондық оқулықты қолдану оқытудың мақсатын айқындауға, оқушылардың іс-әрекетін, ұйымдастыру әдістерін құруға, физикалық құбылыстардың және тәжірибелік-эксперименттік жұмыстарды жүргізу мен нәтижелерін алудың негізгі мақсатына сай іс-әрекеттер түрін жоспарлауға жағдай жасайды. Ал құзыреттілік дегеніміздің өзін қазіргі заман талабына сай педагог қауымының өзін – өзі өзгерте алу қабілеттілігі деп түсінуге болады. Білім саясатындағы түбегейлі өзгерістерді күнделікті оқу үрдісінде берілетін тапсырмалардан бастау қажет екендігі айқын көрсетілген. Демек, болашақ педагогтеріміз осы ақпараттық қоғамнан қалыспай: жедел ойлаушы; жедел шешім қабылдаушы; ерекше ұйымдастырушылық қабілетті, нақты бағыт – бағдар беруші болып шығуы – бұл қазіргі заманның талабы.

#### Әдебиеттер:

1. “Болашақтың іргесін бірге қалаймыз” Н.Ә.Назарбаевтың Қазақстан халқына Жолдауы, 2013 жыл
2. Ә.С.Алдыбаева. Интерактивті оқыту әдістері // Оқытуда мультимедияны пайдалану, 2010. №2.
3. Нуркасымова С.Н. Применение информационной технологии в преподавании физики – 2006.
4. Околелов О. Электронный учебный курс // Высшее образование в России, 1999. №4.
5. Ә.С.Алдыбаева. Интерактивті оқыту әдістері // Оқытуда мультимедияны пайдалану, 2010. №3.

Назира Нуrolла, Айнуp Утегенова,  
Нургуль Садыкова, Қымбат Жуматаева  
(Атырау, Қазақстан)

#### ДЕМУЛЬТИПЛЕКСОР РЕТІНДЕ ДЕШИФРАТОР ЖҰМЫСЫН ЗЕРТТЕУ

1-суретте бейнеленген сұлбамен еwb файлын ашып сұлбаны қосу керек. Сөздер генераторының қадамдық жұмыс режимінде С, В, А кірістерге 0-ден 7-ге дейінгі сандарға эквивалентті сөздер беріледі. Логикалық үлгілер көмегімен шығыстардағы сигналдар деңгейін бақылай отырып, функциялау кестесін толтыру керек. G кірісіндегі өзгеретін сигнал кезекпен дешифратор шығысында пайда болатынына көз жеткіземіз.

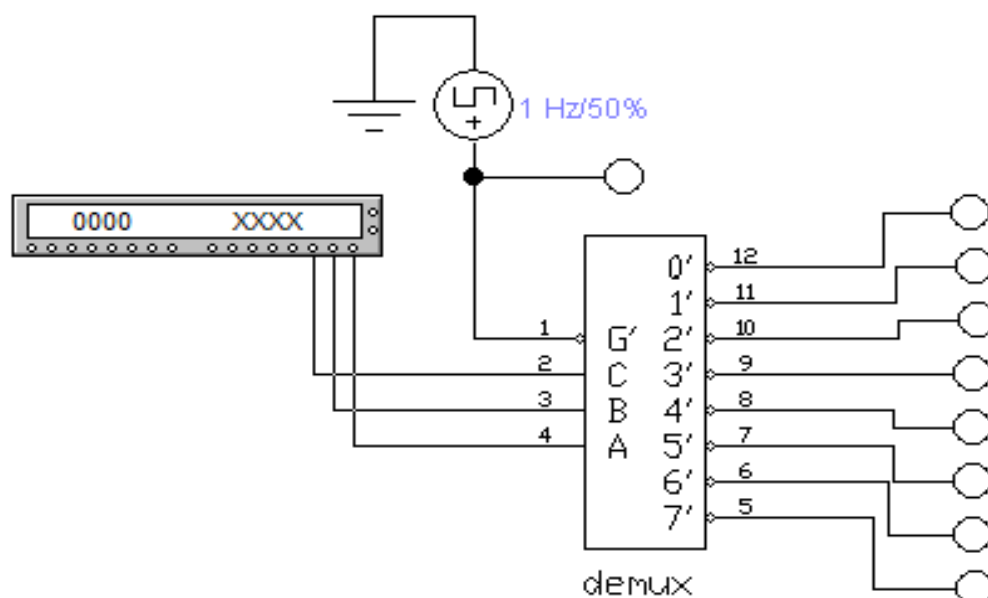

Сурет 1 – Демультитплексор ретінде дешифратор



Кесте 1 – Ақиқат кесте

C	B	A	Y0	Y1	Y2	Y3	Y4	Y5	Y6	Y7
0	0	0	0	1	1	1	1	1	1	1
0	0	1	1	0	1	1	1	1	1	1
0	1	0	1	1	0	1	1	1	1	1
0	1	1	1	1	1	0	1	1	1	1
1	0	0	1	1	1	1	0	1	1	1
1	0	1	1	1	1	1	1	0	1	1
1	1	0	1	1	1	1	1	1	0	1
1	1	1	1	1	1	1	1	1	1	0

**Шығысында логикалық сұлбасы бар 3x8 дешифраторын зерттеу**

2-суретте бейнеленген сұлбамен ewb файлын ашып, сұлбаны іске қосамыз. Сөздер генераторын қадамдық режимге орнату керек. Генератордың сұлба кірісіне сөздерді тізбектей бере отырып, логикалық үлгі көмегімен сұлба шығысында логикалық сұлба деңгейін бақылай отырып, шығысында сұлбамен жүзеге асырылатын F функциясының ақиқат кестесі құрылады.

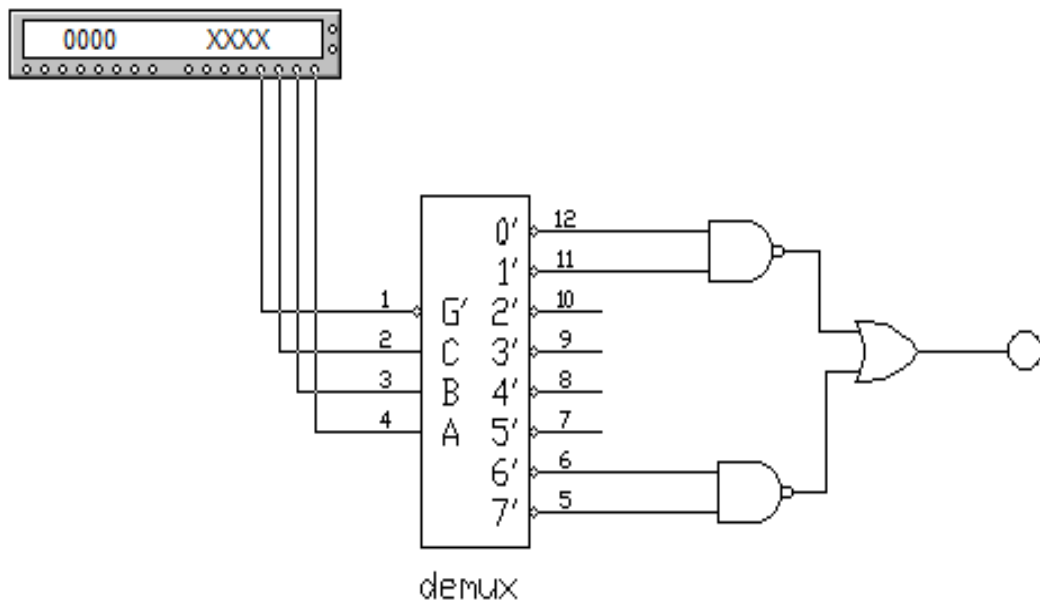

Сурет 2 – Шығысында логикалық сұлбасы бар 3x8 дешифратор

Кесте 2 – Ақиқат кестесі

G	C	B	A	F
0	0	0	0	1
0	0	0	1	1
0	0	1	0	0
0	0	1	1	0
0	1	0	0	0
0	1	0	1	0
0	1	1	0	1
0	1	1	1	1
1	0	0	0	0
1	0	0	1	0
1	0	1	0	0
1	0	1	1	0
1	1	0	0	0
1	1	0	1	0
1	1	1	0	0
1	1	1	1	0



Кесте 5– Ақиқат кесте (G1=1, G2A=G2B=0)

C	B	A	Y0	Y1	Y2	Y3	Y4	Y5	Y6	Y7
0	0	0	1	1	1	1	1	1	1	1
0	0	1	1	1	1	1	1	1	1	1
0	1	0	1	1	1	1	1	1	1	1
0	1	1	1	1	1	1	1	1	1	1
1	0	0	1	1	1	1	1	1	1	1
1	0	1	1	1	1	1	1	1	1	1
1	1	0	1	1	1	1	1	1	1	1
1	1	1	1	1	1	1	1	1	1	1

Логикалық анализатор көмегімен 74138 микросұлбаны зерттеу

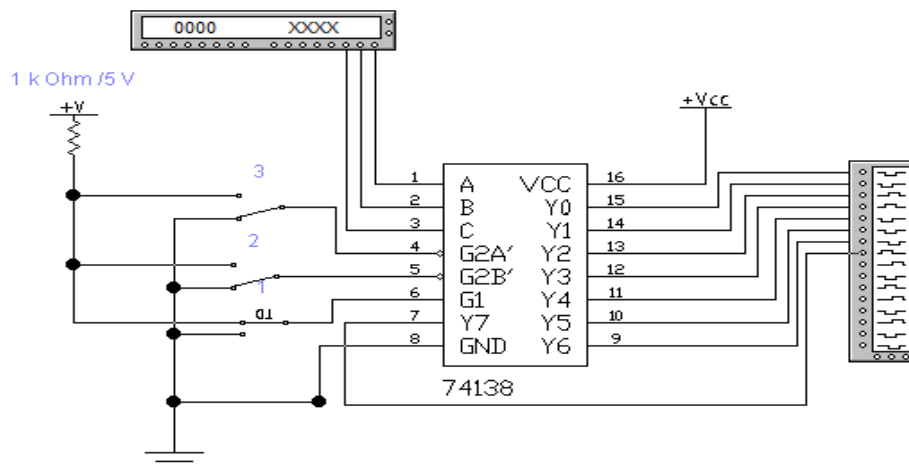

Сурет 4 – 74138 микросұлбасы

4-суретте бейнеленген сұлбамен ewb файлын ашып, сөздер генераторын қадамдық режимге орнатамыз. Сұлбаны қосамыз. Сәйкесінше кілттер көмегімен G1=0, G2A=G2B=1 басқару кірістерінің күйін орнатып, сөздер генераторынан сөздер бере отырып, логикалық анализатор экранында дешифратор жұмысының уақытша диаграммаларын аламыз.

Кесте 6 – Ақиқат кесте (G1=0, G2A=G2B=1)

C	B	A	Y0	Y1	Y2	Y3	Y4	Y5	Y6	Y7
0	0	0	0	1	1	1	1	1	1	1
0	0	1	1	0	1	1	1	1	1	1
0	1	0	1	1	0	1	1	1	1	1
0	1	1	1	1	1	0	1	1	1	1
1	0	0	1	1	1	1	0	1	1	1
1	0	1	1	1	1	1	1	0	1	1
1	1	0	1	1	1	1	1	1	0	1
1	1	1	1	1	1	1	1	1	1	0

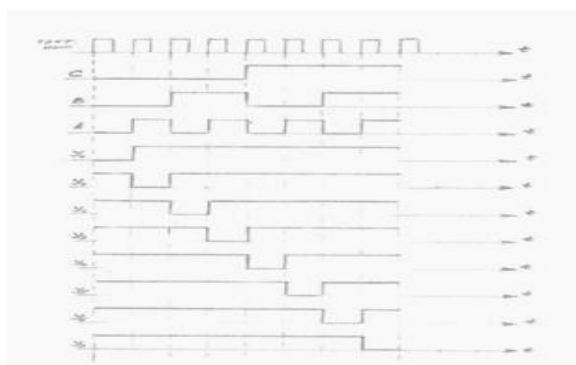

Сурет 5 – Дешифратор жұмысының уақытша диаграммасы

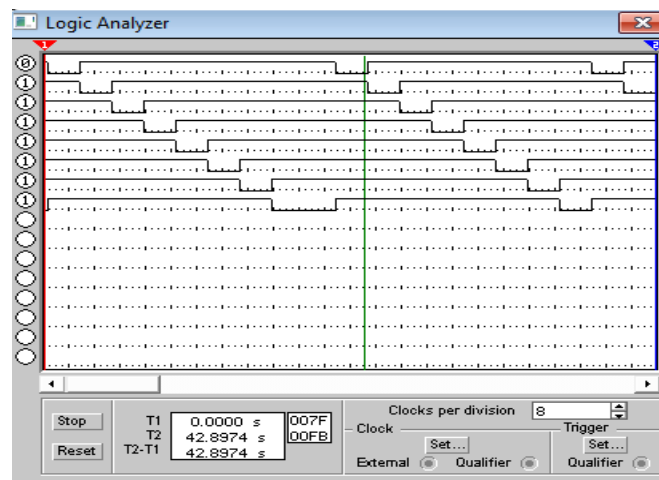

Сурет 6 – Дешифратор жұмысының уақытша диаграммасы (логикалық анализаторда)

Бақылау сұрақтары:

1. Дешифратор қандай логикалық функцияларды орындайды?
2. Басқару сигналдары дешифратордың шығыс функцияларына қалай әсер етеді, дешифратордың басқару кірістері қандай мәндерге ие?
3. Тура басқарушы кірісімен ауыстыратындай, алдыңғы жағдайдағы дешифратор 2x4 сұлбасының түрін қалай өзгертуге болады?
4. Бірнеше басқарушы кірісі бар 2x4 дешифраторы негізінде 4x16 дешифраторын қалай алуға болады? Егер басқа элементтерді пайдаланбай, осы тапсырманы шешу үшін неше 2x4 дешифраторы керек?
5. Екілік бит сәйкес келетіндей ( $A=B=1$ ,  $A=B=0$ ) және  $F = AB \vee \overline{AB}$  функциясы жүзеге асатындай 2x4 дешифраторы негізінде схеманы қалай жасайды?

#### Пайдаланған әдебиеттер тізімі:

1. Под ред. Д.И.Панфилова Электротехника и электроника. Лабораторные работы на ПК. Санкт-Петербург, 2002.
2. Угрюмов Е.П. Цифровая схемотехника. – СПб.: БХВ – Санкт-Петербург, 2000 – 528 с.: ил.
3. Электротехника и электроника в экспериментах и упражнениях: Практикум на Electronics Workbench: В 2-х томах / Под общей редакцией Д.И.Панфилова. М.: ДОДЭКА, 2000.

Научный руководитель:

к.п.н., и.о.доцента Абыканова Бакытгуль, консультант Бекова Гульдана.

Наталія Підгорна  
(Донецьк, Україна)

### ВПЛИВ КУЛЬТУРНО-ОСВІТНЬОГО СЕРЕДОВИЩА КОЛЕДЖУ НА ЕФЕКТИВНІСТЬ ТВОРЧОГО МИСЛЕННЯ СТУДЕНТІВ

Сучасний етап розвитку системи освіти України характеризується її інтеграцією у світовий освітній простір. Це супроводжується створенням нової парадигми освіти, спрямованої на формування освіченої, творчої особистості, яка має чіткі національні переконання.

У цьому контексті стає актуальним завдання перетворення освітнього середовища вищого навчального закладу на високоорганізовану спільноту з прогресивними, національно налаштованими системами цінностей, продуктивною діяльністю, здатну забезпечити умови становлення особистості, яка компетентно вирішує як власні професійні проблеми, так і відзначається активною громадянською поведінкою. На процес формування особистості впливають різноманітні за силою, напрямком та впливом фактори (соціально-економічний стан держави; державний устрій; мова спілкування; релігія; національні цінності та ідеали; історія; культура та ін.), а от сила та напрямок їх дії безпосередньо залежить від оточення, в якому знаходиться студент. На думку вчених, найбільше значення в соціалізаційних процесах молодого людини відіграє освітнє середовище вищого навчального закладу, під впливом якого особистість студента перебуває протягом усього періоду навчання [1, с. 12].

**Мета статті** полягає у визначенні сутності становлення культурного середовища коледжу, яке сприяє створенню атмосфери саморозвитку студентів, їх самовизначенню та самореалізації.

Під поняттям **середовище** зазвичай розуміють те, що оточує людину, опосередковує її діяльність. Це певна субстанція, яка на відміну від порожнього, незаповненого простору наділена певними властивостями, що впливають на взаємодію між суб'єктами. Стейкий інтерес до феномену

середовища в педагогічній теорії та практиці пояснюється мінливістю самої людини, навколишнього середовища і розвитком системи освіти [2, с. 8].

Середовище, в тому числі й освітнє, як частина просторово-предметного оточення розглядається як зарубіжними (Дж. Гібсон, У. Мейс, Т. Менг, М. Турвей, В.А. Ясвін та ін.), так і вітчизняними (Г.О. Балл, І.Д. Бех, Є.В. Бондаревська, С.Ю. Максимова, О.М. Пехота, В.В. Рибалка, В.А. Семиченко, В.В. Серіков, С.О. Сисоєва та ін.) дослідниками.

Освітнє середовище вишу вивчається як педагогічний феномен (А.І. Артюхіна), фактор професійного самовизначення (О.Ю. Мондонен), соціокультурного розвитку студентів (Н.С. Зибіна), професійної самосвідомості (Л.В. Андрєєва), адаптації студентів в умовах оптимізації освітнього середовища (Г.Б. Горська, Т.П. Браун), формування професійної та громадянської компетентностей (С.Л. Мякішев та Л.В. Ориніна). Освітнє середовище досліджується як засіб розвитку творчої особистості студента (В.О. Мастерова, С.В. Пімонова, І.О. Подольська), самореалізації особистості (Н.В. Сенченко).

Педагогічна взаємодія, яка ґрунтується на розумінні «середовищної» природи розвитку і саморозвитку особистості, відбувається через створення та використання (освоєння) певного середовища. У ньому розгортаються життєвозначимі для суб'єкта ситуації та події, що зумовлюють його особистісний розвиток. Це дозволяє розглядати середовище як потужний ресурс забезпечення високої якості освіти.

На сучасному етапі основними методами особистісно творчої взаємодії студента й викладача коледжу повинні бути:

1. Креативність (розвиток творчої самостійності, творчої активності, емоційної саморегуляції, яскравого мислення, творчої уяви тощо).

2. Комунікативність.

3. Педагогічна діагностика для виявлення творчого потенціалу особистості кожного студента (його здібностей, особливостей характеру, темпераменту тощо).

4. Творча співпраця викладача й студента, що передбачає спільну мету – формування творчої та всебічно розвиненої особистості.

Навчально-виховний процес у Донецькому промислово-економічному коледжі планується згідно з нормативними документами Міністерства освіти і науки України, стандартами освіти та чинними навчальними планами за спеціальностями. Більш ніж 50 % від загального навчального часу відводиться на самостійну роботу студентів. Тільки від викладача залежить, наскільки можливо найефективніше використати цей час і при цьому самореалізувати творчі здібності студентів, що фактично дуже складно здійснювати на аудиторному занятті, у зв'язку з тим, що викладач працює із всією групою, а не конкретно з кожною особистістю студента. Створення такого сприятливого середовища включає не тільки індивідуальну підтримку, але й надання можливостей для вияву творчих здібностей студентів, яким пропонуються завдання креативного характеру в межах позакласної та гурткової роботи.

Організація культурно-освітнього середовища коледжу щодо розвитку творчого мислення студентів (наприклад, у групах модельєрів і технологів) можливо за таких умов:

1. Вид роботи студентів: творча самостійна діяльність.

2. Дидактична мета: розвиток здібностей, творчих можливостей студентів.

3. Діяльність студента: глибоке дослідження сутності явищ, що вивчаються (наприклад, аналіз напрямку моди, нових видів матеріалів та інше), встановлених нових зв'язків та відносин, необхідних для генерування нової інформації.

4. Діяльність викладача: розробка науково-дослідницьких завдань, враховуючи творчі здібності кожного студента.

Комплексний підхід до виявлення творчих здібностей студентів включає також методи діагностики:

- а) діагностична робота психолога (тести інтелекту і креативності; тренінг: знаю, вмю, бажаю навчитися).

- б) спостереження за діяльністю студентів на занятті і в позааудиторний час, а також анкетування, співбесіди на позааудиторних виховних годинах, результати практичної, лабораторної та контрольної робіт.

- в) вивчення інформації, одержаної шляхом опитування батьків, керівників гуртків, секцій (наприклад, співпраця з Будинками дитячої творчості та ін.).

На етапі виявлення творчих можливостей студентів стоїть завдання проаналізувати максимум інформації із найрізноманітніших джерел, щоб позбутися помилок. І як результат цієї роботи – це складання списку обдарованих студентів.

Далі викладач вибирає об'єкт і предмет дослідження, ставить мету, робить теоретичний аналіз можливих результатів і організовує дослідження таким чином, щоб вони відповідали інтересам студентів. Наприклад, викладачі нашого коледжу пропонують для студентів такі творчі форми роботи, як: підготовка наукових повідомлень для технічних конференцій; дослідницька робота з аналізу методик конструювання виробів чоловічого, дитячого та жіночого одягу (обговорення цих результатів та використання їх для курсового і дипломного проєктів, практичної та лабораторної робіт); моделювання та проєктування колекцій моделей одягу із нетрадиційних або нових видів матеріалів; проведення занять-конкурсів у навчальних швейних майстернях: «Пролісок», «Дебют першокурсника», «Студент року», відкритих засідань клубу «Майстриня».

Треба звернути увагу на те, що умови успішного розвитку творчих здібностей студентів цілком залежать від методичного забезпечення навчального процесу та налагодженої виховної роботи, тому необхідно продовжити:

- 1) систематизувати завдання для самостійної роботи студентів;
- 2) розробляти цікаві для студентів теми рефератів і доповідей;
- 3) розробляти інструкції й методичні вказівки до виконання не тільки запланованих лабораторних і практичних робіт із спеціальних дисциплін, але й для виконання самостійної роботи студентів як аудиторної, так і поза аудиторної (наприклад, ведення журналу гуртка «Майстриня»);
- 4) оновлювати теми курсових і дипломних проєктів, включаючи питання дослідницького характеру;
- 5) оновлювати списки обов'язкової та додаткової літератури;
- 6) організовувати проведення екскурсій до Художнього музею, Краєзнавчого музею, поширити відвідування різноманітних експозицій тощо.

Здійснення навчально-виховного плану буде найбільш ефективним, якщо будуть враховані: мотивованість завдань; чітка постановка задач; алгоритм, метод виконання роботи; чітке визначення викладачем форм звітності, об'єму й строків виконання роботи; критерії оцінювання звітності; види й форми контролю самостійної позааудиторної (гурткової) роботи студентів.

Рівень виховної роботи можна оцінити на прикладі організації гурткової роботи в нашому коледжі. Студентський клуб «Майстриня» працює при Донецькому промислово-економічному коледжі з 2011 року, мета якого – навчитися правильно створювати жіночий образ, враховуючи тип жінки, розробляти ансамблі та комплекти одягу будь-якого призначення, використовуючи самостійно виготовлені вироби одягу, аксесуари та прикраси, а також знати як правильно подати цей образ у тих чи інших обставинах. Студентський клуб «Майстриня» – це місце для спілкування творчих особистостей, які обмінюються своїми думками, обговорюють творчі задуми та шляхи їх реалізації. У роботі даного клубу беруть активну участь не тільки всі бажаючі студенти, але й їх батьки. Робота студентського клубу «Майстриня» розпочинається на початку навчального року. На першому засіданні члени клубу знайомляться з планом його роботи на рік, а також обирають актив цього клубу. Члени студентського клубу «Майстриня» готують реферати, доповіді, презентації, проєкти, допоміжний матеріал (ескізи, замальовки, фотографії, креслення конструкцій, макети виробів одягу, аксесуарів або самі вироби одягу, аксесуарів, прикрас) щодо заданої теми, затвердженої планом, та обговорюють їх на засіданнях, які проводяться один раз на місяць. При підготовці до засідань члени клубу користуються наступними джерелами: журналами сучасної моди: «Наталі», «Ательє», «Індустрія моди», «Бурда» тощо; інтернет-ресурсами; поточною науково-технічною літературою з технології, конструювання та моделювання виробів одягу, головних уборів, аксесуарів, прикрас, виробів прикладного мистецтва.

Робота студентів у даному клубі розвиває їх творче мислення, надає знання, навички творчої роботи як за спеціальністю, так і у побуті, змушує постійно вирішувати нестандартні, творчі завдання, що в свою чергу значно полегшує засвоєння ними нового матеріалу на теоретичних та практичних заняттях навчального процесу, а також надає можливість реалізувати себе як особистість у будь-яких заходах, як у межах Донецького промислово-економічного коледжу, так і за його межами. Наприкінці навчального року відбувається підведення підсумків роботи клубу, розглядаються плани на наступний навчальний рік. Оцінку роботи цього клубу та пропозиції щодо покращення роботи дають самі студенти. Слід зазначити, що у Донецькому промислово-економічному коледжі в межах тижня циклової комісії спеціальних технологічних дисциплін щорічно проводяться відкриті виховні заходи за фахом на тему: «Українські традиції у сучасній моді», «Дизайнер – це талант + професійність», які розкривають специфіку спеціальностей «Модельєр-конструктор», «Дизайнер тканин і трикотажу».

**Мета проведення виховних заходів** – це формування зацікавленості студентів обраною професією, підвищення рейтингу вітчизняного виробника одягу, сприяння розвитку духовного світу студентів, підвищення їх культурного рівня, поглиблення знань щодо творчості вітчизняних дизайнерів одягу, розвитку та становленню їх таланту, працелюбності, волі до перемоги, також навчити студентів аналізувати, а не бездумно копіювати модні тенденції, пристосовувати їх до оточуючого середовища, розрізняти, що є естетично красивим, а що ні. Організація виховних заходів дозволяє студентам розкрити свої таланти, а саме виступати перед аудиторією, займатися пошуковою роботою щодо дослідження модних тенденцій, готувати презентації. У межах заходів проводяться виставки творчих робіт студентів: ескізів колекцій моделей одягу, дизайнерських робіт різних за призначенням, а також експонатів на тему «Друге життя речей».

Як висновок, можна зазначити, що головним елементом культурного середовища є ті унікальні відносини між суб'єктами, які направлені на розвиток і саморозвиток особистості. Вони охоплюють всі її компоненти. Саме ці відносини утворюють той особливий спосіб життя, якому притаманні творчість особистості, ініціативність, пізнавальна активність, взаємодопомога і співробітництво.

#### **Література:**

1. Посохова І.С. Актуальні питання педагогіки вищої школи: Методичні рекомендації / І.С. Посохова. – Х.: Українська інженерно-педагогічна академія, 2003. – 33с.
2. Каташов А.І. Педагогічні основи розвитку інноваційного освітнього середовища сучасного ліцею: Автореф. дис.... канд. пед. наук: 13.00.01 / Луганський державний педагогічний університет імені Тараса Шевченка // А.І. Каташов. – Л., 2001. – 20 с.

Наталья Тарасовская, Булат Жумадилов, Гульнара.Ешматова  
(Павлодар, Казахстан)

## ОПЫТ СОЗДАНИЯ САМОДЕЛЬНЫХ БОТАНИЧЕСКИХ КОЛЛЕКЦИЙ В КАБИНЕТЕ БИОЛОГИИ СЕЛЬСКОЙ ШКОЛЫ

Ботанические коллекции в средних общеобразовательных школах нужны не только в разделе «Растения», но и в курсе общей биологии, особенно при изучении основ экологии и эволюционного учения – для иллюстрации ряда эколого-морфологических особенностей растительных организмов как индикатора их адаптаций к среде обитания. Кроме того, как показывает наш опыт, влажные ботанические препараты (особенно водорослей и высших погруженных водных растений) можно успешно использовать в любое время года для изготовления временных цитологических препаратов для микроскопического изучения клеток и растительных тканей. Необходимость изготовления самодельных ботанических препаратов продиктована не только и не столько недостаточно богатой материально-технической базой школ (особенно сельских), сколько определенными методическими преимуществами создания экспонатов и коллекций силами учителей и учащихся. Среди таких преимуществ мы бы в первую очередь назвали следующие.

1. Объектами коллекционирования и изучения станут местные растения, что обеспечит региональный характер образования – с упором на знание флоры своего региона, тогда как многие приобретенные гербарии и коллекции могут содержать объекты, не характерные для региона, которые учащиеся не смогут найти в своем населенном пункте.

2. В процессе изготовления коллекций учащиеся получают необходимые знания флоры своего региона: контакт с природными объектами обеспечит их прочное зрительное запоминание.

3. При изготовлении гербариев и ботанических препаратов учащиеся будут попутно получать сведения о позитивном или негативном хозяйственном значении каждого растения, а значит, их знания будут носить прикладной характер и способствовать профорientации на биомические и аграрные специальности, музейное дело.

4. Сами способы изготовления коллекций, их размещения и экспонирования в кабинете биологии или школьном музее могут стать темой совместных исследований учителей и учащихся, весомых и практически значимых научных проектов (которые для заинтересованных старшеклассников могут потом стать делом всей жизни).

5. Наконец, для самих учителей создание ботанических коллекций своими руками и привлечение к этому делу учащихся станет истинной школой самообразования, реального повышения предметных и методических знаний.

В числе самодельных ботанических пособий и экспонатов и способов их изготовления, рекомендуемых нами для средней общеобразовательной школы, можно назвать следующие.

**1. Гербарии региональных растений, изготовленные традиционным способом.** Методики традиционной гербаризации несложны, их можно найти в соответствующей литературе [1, 2]. Сложности высушивания и приготовления гербарных экземпляров некоторых видов растений – особенно мясистых, насыщенных влагой, содержащих много органических кислот – могут заключаться в приобретении темного или буроватого цвета. При хранении гербарных листов в освещенных условиях неизбежно постепенное выгорание растений на солнце. Для преодоления указанных трудностей в литературе рекомендована выдержка растений перед высушиванием в 5%-ных растворах медного купороса [2], что успешно апробировалось нами. Плохо высушиваются также харовые водоросли и высшие погруженные растения (они часто темнеют, гниют, плохо закрепляются на картоне ввиду слабого развития механических тканей), для хранения которых мы рекомендуем изготовление влажных препаратов – «жидких гербариев» по рекомендованным нами методикам.

**2. Объемное высушивание растений,** которое может практиковаться для видов с низким содержанием влаги в вегетативном теле. Такие растения хорошо высушаются на воздухе, без деформации и изменения цвета надземных частей. В числе региональных северо-казахстанских видов растений, которые можно объемно высушивать без специальных приспособлений, мы рекомендуем следующие: спаржа лекарственная (в том числе в период образования плодов), курчавка кустарниковая, синеголовник плосколистный, кермек Гмелина и гониолиммон, синяк, татарник колючий, полынь холодная. В некоторых случаях для качественного объемного высушивания растений можно использовать их засыпание горячим песком. Корзинки сложноцветных растений с разлетающимися семянками (одуванчик, козлобородник) можно для длительной сохранности сбрызнуть аэрозольным лаком для волос.

Собранные сухоцветы можно затем использовать на уроках технологии для изготовления композиций, зимних букетов, сувениров из природных материалов, что способствует развитию творческой фантазии учащихся и их эстетическому воспитанию.

**3. Изготовление влажных препаратов – «жидких гербариев»** – наиболее оптимально для хранения погруженных растений, которые, как подчеркивалось выше, плохо поддаются гербаризации. Из специальных составов для растительных объектов ранее был известен только один, предложенный сотрудниками Института фармакохимии им. И.Г.Кутателидзе (а.с. СССР № 719560, 24.11.1978 г., кл. А

01 G 7/00; A 01 N 3/00), включающий следующие компоненты (в % по объему): силикат натрия (конторский клей) – 30.0-80.0; глицерин – 10.0-40.0; воду дистиллированную – остальное.

Для изготовления влажных препаратов растений Н.Е.Тарасовской и Б.З.Жумадиловым были рекомендованы следующие составы.

1) Для хранения погруженных растений с неярко естественной окраской и ксероморфных растений наиболее оптимальным является раствор, содержащий: хлорид натрия – 26-28%; гидрокарбонат натрия (питьевая сода) – 7-9%; вода – остальное (предварительный патент РК № 14741 от 30.06.2004 г., кл. А 01 N 1/00). Препараты могут храниться без признаков порчи более десятка лет, сохраняемые растительные экземпляры могут использоваться для микроскопического изучения клеток и тканей. Однако такие экспонаты подвержены выгоранию на солнце, и хранить их следует в затененных местах.

2) Для хранения гидроморфных растений рекомендуется следующий состав: хлорид натрия – 26-28%; сульфат меди – 0,5-3%; вода дистиллированная или водопроводная – остальное (предварительный патент РК № 15226 от 9.11.2004 г., кл. А 01 N 1/00, А 01 N 3/00). Через 5-6 месяцев после приготовления влажного препарата раствор становится почти бесцветным, а яркость зеленого цвета самого растения усиливается. Некоторые изготовленные нами экспонаты хранятся в таком составе уже 10-14 лет без каких-либо негативных изменений и совершенно не выгорают при солнечном освещении благодаря насыщению тканей растения солями меди. В том случае, если при избытке сульфата меди консервирующий раствор приобретает насыщенную окраску, мешающую экспонированию растения, ее интенсивность можно уменьшить добавлением небольшого количества сульфата никеля (0,1-0,3%) или сульфата магния (0,5-1%) и сахара (2-5%).

3) Раствор для хранения любых растительных объектов, в том числе зеленых частей растений: сахароза – 40-45%; ацетилсалициловая кислота – 0.3-0.8%; сульфат меди – 0.5-2.0%; вода – остальное (предварительный патент РК № 19134 от 14.03.2008). Медный купорос добавляется мелкими кристалликами после помещения объекта в раствор – до приобретения растением нужной яркости окраски. Окружающий растение раствор остается совершенно бесцветным, а яркость окраски экспонатов можно легко регулировать. Срок годности такого препарата – 5-7 лет; затем окружающая жидкость может слегка потемнеть за счет экстракции растительных пигментов. Реставрация препарата возможна за счет замены консервирующего раствора.

4) Состав для хранения гидробионтов и других растительных объектов, включающий следующее соотношение компонентов: хлорид натрия – 21-27%; сахароза – 7-9%; сульфат меди – 0,5-1,5%; вода – остальное (заявка на изобретение 2013/1370.1 от 17.10.2013 г.).

5) Введение солей меди, по нашему мнению, целесообразно и при хранении влажных препаратов растений в традиционных фиксирующих жидкостях – 70° этиловом спирте или 3-6%-ном формалине, до сих пор рекомендуемых в ботанике [1, с. 75-76]. Известно, что при использовании спирта или формалина происходит вымывание зеленого пигмента, обесцвечивание растений, которое искажает естественный внешний вид и снижает научную и учебно-методическую ценность влажных препаратов. Для оптимизации способа хранения влажных препаратов ботанических объектов с использованием традиционных консервирующих жидкостей предлагается добавлять в консервирующий раствор соли двухвалентной меди (из которых наиболее доступен технический медный купорос – пентаводный сульфат меди) в количестве 0,5-2% от массы консервирующего раствора с растительным материалом (заявка на изобретение №.2013/1370.1 от 17.10.2013 г.) Катионы двухвалентной меди легко проникают в растительные ткани, не вымываются обратно водой и органическими жидкостями, обеспечивают стойкую зеленую окраску, которая не выгорает на солнце.

**4. Специальные ботанические коллекции**, из которых для расширения кругозора учащихся мы можем рекомендовать коллекции сухих плодов и семян (семинотеку), фитопатологические экспонаты, а также растения со следами жизнедеятельности животных.

**4.1. Школьная семинотека** в кабинете ботаники по своему содержанию и оформлению будет зависеть от возможностей школы и учебно-методических задач, поставленных учителем. Мы бы предложили подразделить весь собранный материал (для его рационального использования) на лабораторный и демонстрационный фонд. Первый будет своего рода «расходным материалом» для учебно-методических нужд – проведения исследований и лабораторных занятий, в том числе связанных с проращиванием, биохимическими исследованиями и т.д., в процессе которых плоды и семена подвергаются необратимым воздействиям. Демонстрационный фонд – это постоянно функционирующие стенды или коллекции, в которых плоды или семена подобраны по определенным методическим принципам и соответствующим образом этикетированы. Исходя из разных принципов, можно составить несколько коллекций – по таксономическому принципу, способам распространения, запасным питательным веществам, степени развития эндосперма, приуроченности растений к определенным биотопам и т.д.

**4.2. Фитопатологические коллекции.** Для фитопатологических препаратов Б.З.Жумадиловым и Н.Е.Тарасовской были рекомендованы и успешно апробированы следующие способы хранения. Древесные грибы (афиллофора, трутовик, чага) можно хранить в сухом виде. Для подготовки сухих древесных грибов к микроскопическому изучению мы предлагаем помещать объект в 30-40%-ный раствор карбамида с экспозицией от нескольких минут до нескольких недель (заявка на изобретение 2013/1364.1 от 17.10.2013 г.). Древесные грибы с мягкими или гниющими плодовыми телами мы рекомендуем хранить в одном из следующих составов. 1) Хлорид натрия – 26-30%, лимонная кислота –



1-2%, ацетилсалициловая кислота – 0,5-1,5%; предварительный патент РК № 17817 от 15.07.2005). 2) 26-30% хлорида натрия на отваре корневищ аира (1:10) с добавлением 0,5-1% цинкового купороса (предварительный патент РК № 17818 от 20.07.2005). 3) Хлорид натрия – 26-30%; сульфат цинка – 0,5-1,5%; гидрокарбонат натрия – 0,6-2,0%; вода – остальное (предварительный патент РК № 19133 от 14.03.2008). 4) Смесь 40% формальдегида и 70° этанола в массовом соотношении 1:1,7, с добавлением 0,2% ацетилсалициловой кислоты со следующей долей компонентов в концентрате: формальдегид 40% – 37,0%, этиловый спирт 70° – 62,8%, ацетилсалициловая кислота – 0,2%. Концентрат смеси при фиксации разбавляется водой в 5-10 раз (заявка на изобретение 2013/1371.1 от 17.10.2013 г.). Большинство этих составов было разработано одним из соавторов для зоологических объектов, но по результатам наших испытаний вполне пригодны для грибов, а также корневой системы и ее элементов с поражением различными фитопатологическими агентами.

Поражение специфическими фитопатогенными грибами можно хранить как сухим, так и влажным способом. Для приготовления влажных препаратов можно использовать традиционные фиксирующие жидкости – этиловый спирт и формалин (с добавлением солей меди для поддержания цвета зеленых частей), а также разработанные нами составы с добавлением солей меди как дополнительного фунгицидного фактора. 1) Хлорид натрия – 26-28%; сульфат меди – 0,5-3%; вода дистиллированная или водопроводная – остальное (предварительный патент РК № 15226 от 9.11.2004 г.). 2) Хлорид натрия – 21-27%; сахароза – 7-9%; сульфат меди – 0,5-1,5%; вода – остальное. При хранении корней или подземных побегов, не обладающих зеленой окраской, можно заменить в предлагаемых составах медный купорос на цинковый.

**4.2. Следы жизнедеятельности животных на растениях** можно хранить в коллекции фитопатологических экспонатов, а можно оформить отдельную небольшую экспозицию. Галлы и растительные экземпляры, пораженные галлами, можно хранить в виде гербарных листов, объемно высушенных растений или их частей, а также во влажных препаратах. Ограничение хранения таких экземпляров в общем гербарном фонде обусловлено опасностью повреждения других растений. Для экспонирования пораженных галлами растений мы можем рекомендовать те же консервирующие среды, что и для хранения пораженных грибами экземпляров. Погрызы и другие повреждения насекомыми можно хранить в общем гербарном фонде (если только поврежденные экземпляры растений не несут на себе каких-либо стадий вредителя, способных испортить другие гербарные экземпляры).

#### Литература:

1. Скворцов А.К. Гербарий. Пособие по методике и технике. – М.: Наука, 1977. – 199 с. – С. 75
2. Ильин М.П. Школьный гербарий. – М.: Просвещение, 1971. – 96 с.

**Айнур Утегенова, Назира Нуролла,  
Кымбат Жуматаева, Нургуль Садыкова  
(Атырау, Казахстан)**

### KL-210 ОҚУ СТЕНДІ КӨМЕГІМЕН ӘР ТҮРЛІ ТРИГГЕРЛЕРДІ ЗЕРТТЕУ

Электротехникада, электромеханикада, автоматикада, автомеханикада, ғылыми әрі тұрмыстық электрондық техникада қолданылатын электрлік сұлбалардың жұмыс принципі (негізін, қағидасын) үйретуге қолайлы.

Базалық электрлік сұлбаны үйретуге арналған KL-210 оқу стенді тәжірибеде көбірек қолданылатын электрлік сұлбалар мен құрылғыларды үйрету үшін арналған толық функциональды жүйе болып табылады. Эксперимент жүргізуге қажет барлық құрылғылар бас модульде орналастырылған, ал зерттеліп жатырған сұлба мен құрылғылар әр түрлі модульдердің бір бөлігі болып саналады.

#### Жалпы сипаттама:

– Оқу стенді электротехникада, электроникада, сонымен қатар сандық сұлбатехникасында (схематехникада) қолданылатын электрлік сұлбалардың жұмыс принципі (қағидасын) зерттеуге өте қолайлы.

– Тиімді зерттеу мақсатында оқу стенді электроқоректендіру көзінен, сигнал (дыбыс) генераторынан және өлшеуіш блоктан тұрады.

– Барлық электроқоректендіру блоктары қайта жүктеуден қорғалған.

– Бас модульге әр алуан электр сұлбаларын зерттеуге керек қосымша модульдерді де қосуға болады.

KL-210 базалық электр сұлбаларын зерттеуге арналған оқу стенді бастапқы инженерлерге тәжірибеде көп қолданылатын электр сұлбаларын жан – жақты оқып үйренуде таптырмас оқу құралы болып есептеледі. Көп жағдайда триггерлер NOR және NAND кедергілерінің көмегімен құрастырылады. Сурет 1-де позитивті логикалы NOR RS триггері көрсетілген. Сурет 2-де негативті логикалы NAND RS триггері көрсетілген.

Триггерлердің ең қарапайымы RS триггер боп табылады және де басқа триггерлерді жасақтағанда қолданылады, сондықтан оны «негізгі триггер» деп те атайды. 1-кесте RS триггердің мәндік кестесі боп табылады.  $Q_n$  – ағымдық шығыс мәні,  $Q_{n+1}$  – кезекті шығыс мәні.

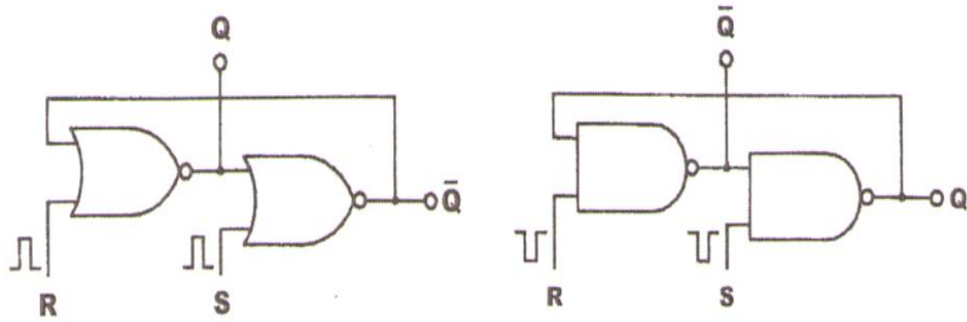

Сурет 1. NOR RS – триггері. Сурет 2. NAND RS – триггері

Кесте 1. RS – триггердің мәндік кестесі

R	S	Q <sub>n+1</sub>
0	0	Q <sub>n</sub>
0	1	1
1	0	0
1	1	?

RS триггердің мән кестесінен келесі ерекшеліктерді байқауға болады:

- 1) Қашан R=0 және S=0, Q<sub>n+1</sub>= Q<sub>n</sub>, сол себепті Q<sub>n+1</sub> алдыңғы Q<sub>n</sub>-ге тең, және де оның мәні «0»-де, «1»-де бола алады.
- 2) Қашан R=0 және S=1, триггер бинарлы «1» береді, содан Q<sub>n+1</sub>= «1».
- 3) Қашан R=1 және S=0, триггер бинарлы «0» қайтарады, Q<sub>n+1</sub>= «0».
- 4) Қашан R=1 және S=1, Q<sub>n+1</sub> «0» немесе «1» мәндерін ала алады. Шығыс күйі екі мән қайтара алмайтындықтан, R=S=1 болғанда Q<sub>n+1</sub> «белгісіз» мәнде болады.

3-суретте RS триггерінің толық белгіленуі көрсетілген. СК дегеніміз сағат сигналы және триггер өз мәнін СК символының бар екендігі анықталған жағдайда өзгертеді.

PR=Preset (мән тағайындау), PR Q-дың мәнін «1» етеді, СК сигналына қарамайды.  
 CL=clear (тазарту), CL Q-дың мәнін «0» етеді, СК-ға тәуелсіз.

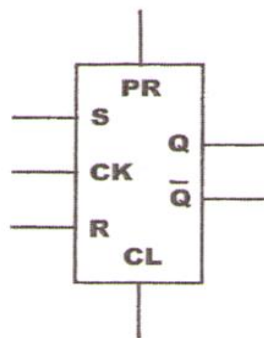

Сурет 3. RS – триггері

D триггерін RS триггердің көмегімен жасақтауға болады. RS триггерлерінің көмегімен жасақталған D триггердің сұлбасы және белгіленуі 4 (а) – және 4 (б) сызбаларында келтірілген.

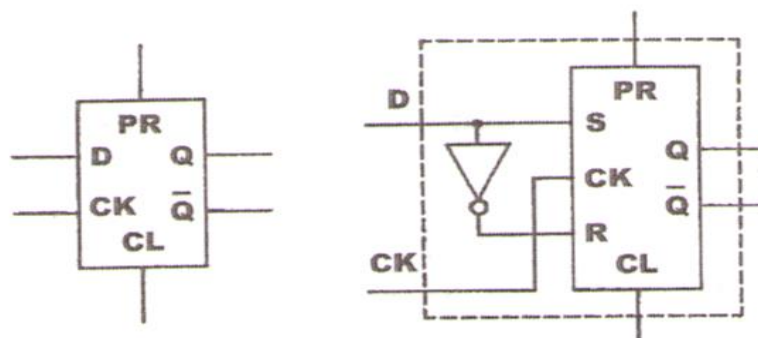

а) б)

Сурет 4. D – триггері. (а) шартты белгіленуі, (б) RS-триггері арқылы жасақталуы

D триггері негізінен ақпарат тасымалы үшін қолданылады. Кесте 2 мәндер кестесі боп табылады.

Кесте 2. D – триггерінің мәндер кестесі

CK	D	$Q_{n+1}$
0	0	$Q_n$
0	1	$Q_n$
1	0	0
1	1	1

T триггерін D триггерін пайдалану арқылы жасақтауға болады. T триггерінің белгіленуі мен сұлбасымен танысу үшін D триггері арқылы жасақталған триггерінің сәйкесінше 5 (а) және 5 (б) – суреттегі кескіндерге назар аударыңыз. Кесте 2 T-триггерінің мәндер кестесі боп табылады.

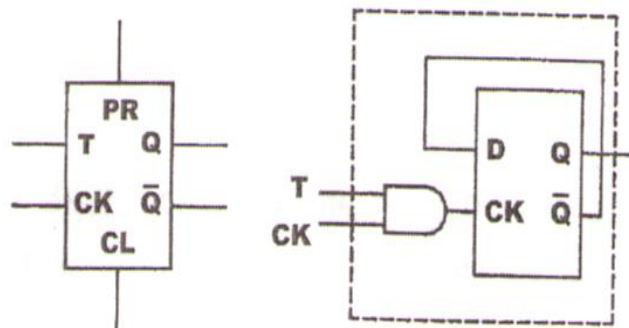

Сурет 5. T – триггері. (а) Шартты белгіленуі, (б) D-триггерімен жасақталуы

Кесте 3. T – триггерінің мәндер кестесі

CK	T	$Q_{n+1}$
0	0	$Q_n$
0	1	$Q_n$
1	0	$Q_n$
1	1	$\bar{Q}_n$

Кесте 3-тен көретініміз, T триггері өзінің шығыс мәнін тек қана T=1 және CK=1 болған жағдайда өзгертеді. Алғашында  $Q_n=«0»$  болса, T=1 және CK=1 болған жағдайда T триггері бинарлық «1» мәнін қабылдайды. Қайтадан T=1 және CK=1 болғанға дейін триггердің мәні «1» бола береді, сол сәттен бастап шығыс «0» мәнін қайтарады.

T=1, CK=1 болған кездерде T триггерінің мәндері бинарлық «0» және «1» мәндерінің арасында ауысып тұрады. T триггерінің осындай қасиеттерін пайдалана отырып, «2-ге бөлу» тізбектерін жасақтауға болады. 6 – суретте көрсетілген толқындарын қараңыз, мұнда екі кіріс толқын бар, бірақ бір шығыс толқын. T триггерлері көбіне санағыштардың тежеу тізбектерінде қолданылады.

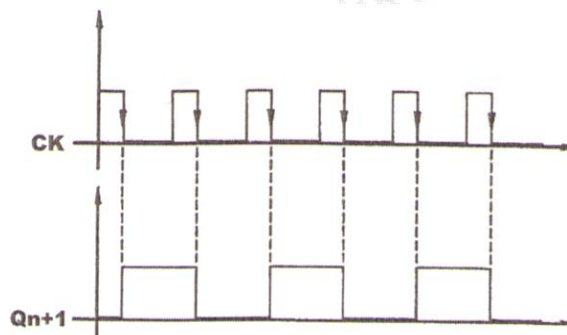

Сурет 6. T – триггерінің кірісі және шығысы

JK триггері RS триггерінің «белгісіздік» мәнін жоя алады. JK триггерінің белгіленуі 7 – суретте көрсетілген.

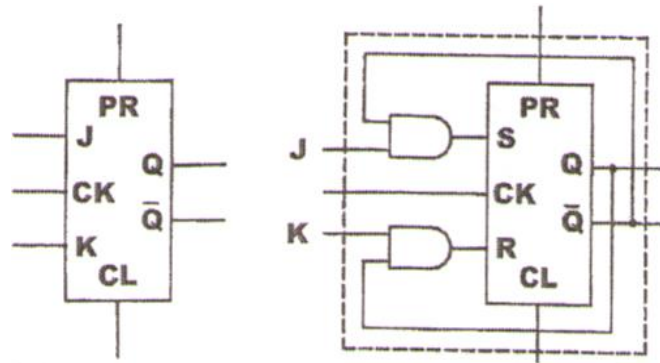

Сурет 7. JK-триггері Сурет 8. RS-триггері арқылы жасақталынуы

8–суретте RS триггерімен жасақталған JK триггерінің баламасы көрсетілген. Мәндер кестесімен танысыңыз (4-кесте). J=1, K=1 және CK=1 болғанда JK триггер Т триггеріне ұқсас, ал басқа жағдайларда RS триггеріне ұқсайды.

Кесте 4. JK-триггерінің мәндер кестесі

CK	J	K	Q <sub>n+1</sub>
0	0	0	Q <sub>n</sub>
0	0	1	Q <sub>n</sub>
0	1	0	Q <sub>n</sub>
0	1	1	Q <sub>n</sub>
1	0	0	Q <sub>n</sub>
1	0	1	0
1	1	0	1
1	1	1	$\bar{Q}_n$

JK триггерінің белгісіздік мәні болмағандықтан және басқа да кез-келген триггерді жасақтауда пайдаланылғаны үшін оны «универсалды триггер» деп те атайды.

9–суретте басқарушы – атқарушы JK триггерінің тізбегі көрсетілген.

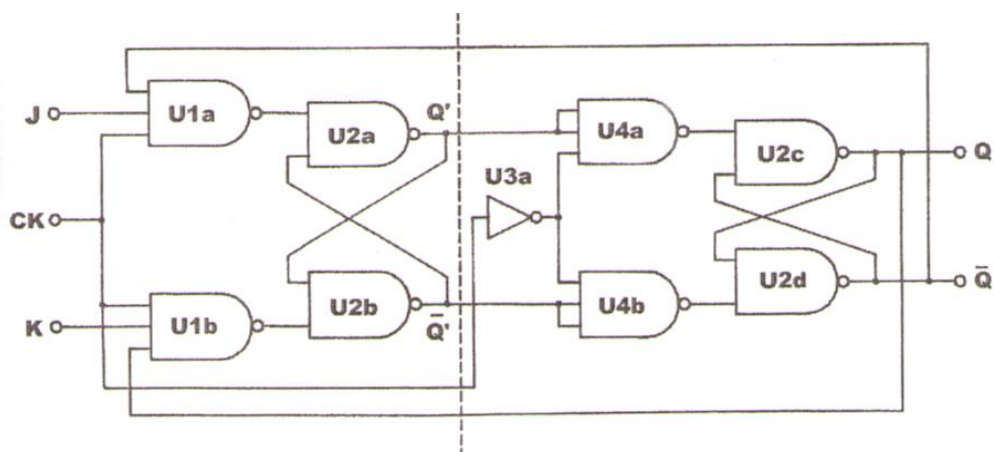

Сурет 9. Басқарушы – атқарушы JK-триггері

CK=0 болғанда негізгі триггер кіріс мәндерін қабылдай алмайды, сондықтан Q және Q' шығыстары бірдей мәнге ие болады. Q және Q' мәндері қосалқы триггердегі Q және Q' шығыстарына тасымалданады.

CK=1 болғанда, басқарушы триггер жаңа кіріс мәндерін қабылдай алады, бірақ алушының Q және Q' мәндері өзгермейді.

10 – суретте басқарушы – атқарушы триггердің мерзімдік диаграммасы көрсетілген. CK =1 болғанда, CK – нің теріс ұшының мәні тоқталғанға дейін кіріс мәні үздіксіз ауысып тұрады. CK=0 болғанда, теріс ұшы іске қосылған CK болатындай басқарушы триггердің шығыс мәні қостаушы триггерге жіберіледі.

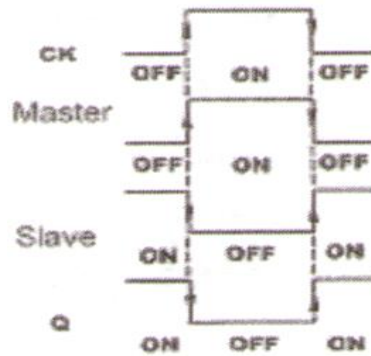

Сурет 10. Басқарушы – атқарушы триггердің мерзімдік диаграммасы

*Қажетті құралдар:*

1. KL-22001 Базалық электрлік сұлбаны зерттеуге арналған оқу стенді
2. KL-26006 Қатарласқан логикалық тізбектердің тәжірибелік модулі

*Жүру барысы:*

A. Негізгі логикалық өткелдер арқылы RS – триггерін жасақтау.

1) KL-26006 модулін KL-22001-дегі тұрақты ток көздерінен +5В және 12В кернеулерді KL-26006 модуліне жалғаңыз.

2) A3, A4 кірістерін сәйкесінше SW1 және SW2 дерек аударғыштарына жалғаңыз. F6 және F7 шығыстарын L1, L2 логикалық индикаторларға қосыңыз. F6 мен F7 мәндері қандай? Желідегі бірнеше секундқа ажыратып, кейін қайта қосыңыз. Енді F6 мен F7 мәндері қандай?

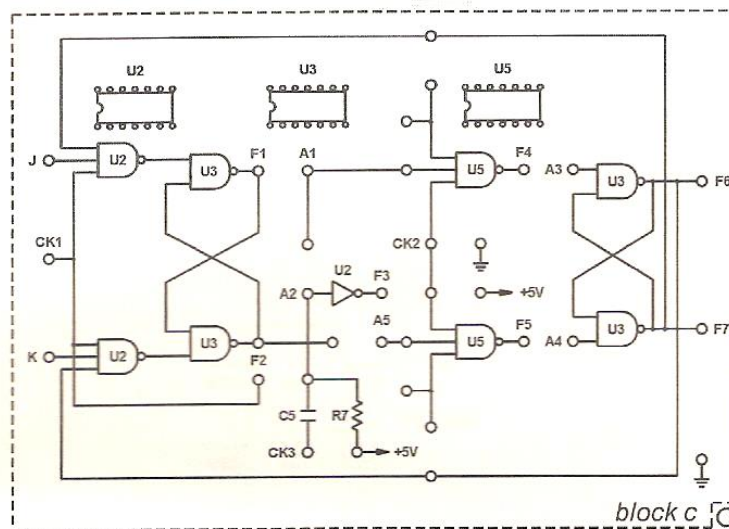

Сурет 11. Сымдық диаграмма (KL-26006 блок с)

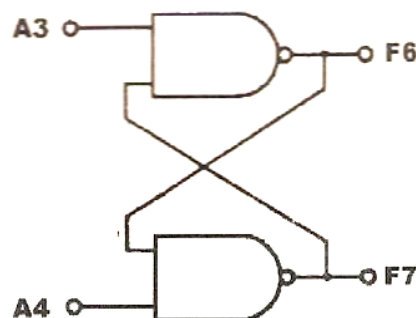

Сурет 12. NAND типті RS – триггер

3) 5-кестедегі кіріс мәндерін енгіз. F6, F7 мәндерін бақылап, жазып алыңыз.

Кесте 5

STATE	A4	A3	F6	F7
0	0	0		
1	0	1		
2	1	0		
3	1	1		

- 4) 5 кестенің мәндері бойынша Q және  $\bar{Q}$  шығыстарын, R және S кірістерін белгілеңіз.  
 R=\_\_\_\_\_, S=\_\_\_\_\_, Q=\_\_\_\_\_,  $\bar{Q}$ =\_\_\_\_\_
- 5) Жалғау жұмыстарын 14-суреттегі сымдық диаграмма мен 15-суреттегі тізбегін қарай отырып аяқтаңыз. CK2-ні +5В-ке жалғаңыз.
- 6) A1 және A5 кірістерін сәйкесінше SW1 және SW2 дерек аударғыштарына жалғаңыз.

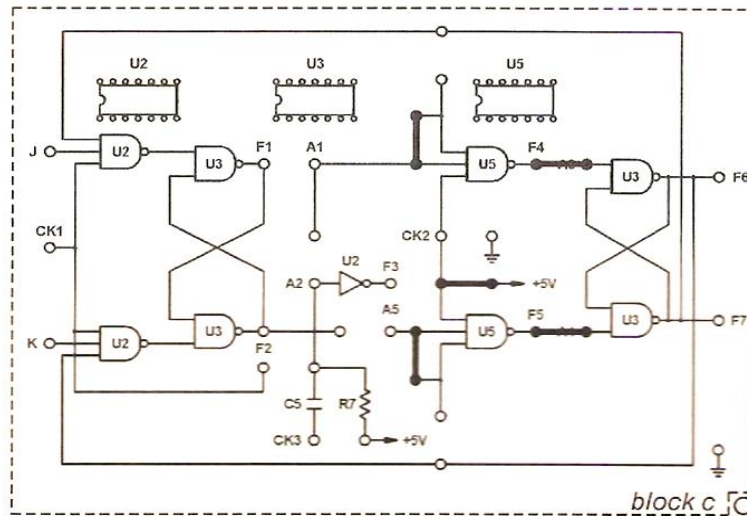

Сурет 14. Сымдық диаграмма (KL-26006 блок с)

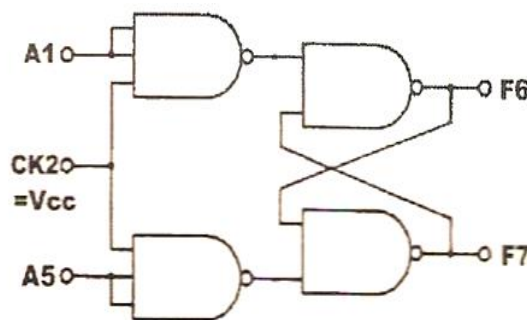

Сурет 15. RS триггер

- 7) 6-кестедегі кіріс мәндерін енгізіңіз. F6, F7 мәндерін қадағалап, жазып алыңыз.  
 Кесте 6

STATE	A5	A1	F6	F7
0	0	0		
1	0	1		
2	1	0		
3	1	1		

Триггерді зерттеуде осы аталған әдістің мүмкіншілігін қолдандық және осы арқылы білімді жетілдірудің кең мүмкіншілігі туады деген ойдамыз.

**Пайдаланган әдебиеттер**

1. Юшин А. «Цифровые микросхемы для электронных устройств» – М.: Энергия 1979г. стр.107-116
2. Миллер Е.В. Бесконтактные логические элементы на полупроводниках и их применение – М.: Энергия 1964г. стр. 78-83
3. Богатырев А.Н. Радиоэлектроника, автоматика и элементы ЭВМ. М.: «Просвещение», 1990 г. стр. 46-57
4. Журавлева Л.В. Радиоэлектроника. М.: «Академия», 2005 г. стр. 111-120
5. Булычев, А.Л., Лямин. П.М., Тулинов В.Т. Электронные приборы. Учебник для вузов. М.: Лайт ЛТД, 2000 стр.99-121

**Научный руководитель:**  
Абыканова Бакытгуль

**Sherzodbek Farmonov, Javlonbek Jumayev**  
(Фергана, Узбекистан)

**MURAKKAB IRRATSIONAL SONLARNI KUB ILDIZDAN CHIQARISH HAQIDA**

Ma'lumki, sonlar nazaryasiga oid turli-tuman formulalar va qiziqarli munosabatlar juda olis zamonlardan buyon matematika fani muxlislarining diqqatini o'ziga tortib kelgan. Bu mavzudagi masalalar bilan qadimgi yunon olimlari ham, sharq matematiklari ham faol shug'ullangan. Masalan, italiyalik olim Leonardo Fibonachchi, mashhur fransuz matematigi Piyer Ferma, buyuk matematiklardan Leonardo Ferma, Karl Frederix Gaussning bu boradagi izlanishlari yaxshi ma'lum. Buni mazkur soxada ming-minglab professional va havaskor matematiklar tadqiqot olib borganiga qaramay, jajji bo'lsada, yangi ixtirolar imkoniyati hali ko'p ekan. Bu maqola ana shunday topilmalardan biriga bag'ishlanadi. Qayd etish joizki, xozirgi kunda abityurentlar yuqori darajali ildizlarni o'rganishga birmuncha qiynalishadi. Jumladan, ushbu maqolada sonli ifodalarni kub ildizdan chiqarish muammosini qaraylik.

**1-misol:**  $\sqrt[3]{\sqrt{5}-2}$  ni xisoblang. Bu misolni yechish uchun abituriyent qandaydir sonning kubi  $\sqrt{5}-2$  bo'lishi kerakligini bilishi kerak. O'sha sonni topish esa birmuncha qiyinchilik tug'diradi. Shu misolni osonroq hal qilish maqsadida biz quyidagi teoremani keltiramiz.

**Teorema:** Ixtiyoriy  $A, B$  va  $C$  musbat ratsional sonlar uchun shunday  $a$  va  $b$  musbat ratsional sonlar topiladiki, bunda  $B > C$  shartni qanoatlantiruvchi

$$\sqrt[3]{A \pm B\sqrt{C}} = a \pm \sqrt{b} \quad (1)$$

yoki

$$\sqrt[3]{B\sqrt{C} \pm A} = \sqrt{b} \pm a \quad (2)$$

tengliklar o'rinli bo'ladi, xamda  $a$  va  $b$  sonlar

$$A = a^3 + 3ab, \quad B = 3a^2 + b, \quad C = b$$

tengliklar yordamida aniqlanadi.

**Isboti:** (1) tenglikni isbotlaylik. Buning uchun (1) tenglikning har ikkala tomonini kubga ko'taramiz.

$$A \pm B\sqrt{C} = a^3 \pm 3a^2\sqrt{b} + 3ab \pm b\sqrt{b},$$

$$A \pm B\sqrt{C} = (a^3 + 3ab) \pm (3a^2 + b)\sqrt{b}.$$

Hosil bo'lgan tenglikni mos ravishda

$$A = a^3 + 3ab, \quad B = 3a^2 + b, \quad C = b$$

kabi yozib olsak teorema isbot bo'ladi.

**Izox.** Yuqoridagi teorema o'rinli bo'lishi uchun  $\tilde{N}$  soni imkon qadar ildizdan chiqarilgan bo'lishi va  $A \pm B\sqrt{C}$  ifoda umumiy ko'paytuvchidan holi bo'lishi shart.

Endi yuqoridagi 1-misolni yechamiz.

**Yechish:** Bunda  $A = 2, B = 1,$  va  $C = 5.$   $B < C$  shart bajariladi, ya'ni

$$\sqrt[3]{\sqrt{5}-2} = \sqrt[3]{\frac{8 \cdot (\sqrt{5}-2)}{8}} = \frac{\sqrt[3]{8\sqrt{5}-16}}{\sqrt[3]{8}} = \frac{1}{2} \sqrt[3]{8\sqrt{5}-16}.$$

Demak,  $\sqrt[3]{8\sqrt{5}-16}$  ifodada  $A=16, B=8, C=5$  bo`lib,

$$16 = a^3 + 3ab \Rightarrow 8 = 3a^2 + b \Rightarrow 5 = b$$

$$3a^2 + 3 = 6 \Rightarrow 3a^2 = 3 \Rightarrow a^2 = 1$$

$$a > 0 \Rightarrow a = 1, a^3 + 3ab = 16 \Rightarrow 1^3 + 3 \cdot 1 \cdot 5 = 16.$$

Xullas,  $a = 1$  va  $b = 5$ , ya`ni  $\sqrt[3]{8\sqrt{5}-16} = \frac{1}{2}(\sqrt{5}-1)$ .

**2-misol:**  $\sqrt[3]{80+48\sqrt{3}}$  ning qiymatini toping.

$$\text{Yechish: } \sqrt[3]{80+48\sqrt{3}} = \sqrt[3]{8 \cdot (10+6\sqrt{3})} = 2 \cdot \sqrt[3]{10+6\sqrt{3}} \Rightarrow A=10, B=6, C=3$$

$$10 = a^3 + 3ab \Rightarrow 6 = 3a^2 + b \Rightarrow 3 = b$$

$$3a^2 + 3 = 6 \Rightarrow 3a^2 = 3 \Rightarrow a^2 = 1$$

$$a > 0 \Rightarrow a = 1 \Rightarrow a^3 + 3ab = 10 \Rightarrow 1^3 + 3 \cdot 1 \cdot 3 = 10$$

Demak,  $a = 1$  va  $b = 3$ , ya`ni

$$\sqrt[3]{80+48\sqrt{3}} = 2 \cdot \sqrt[3]{10+6\sqrt{3}} = 2 \cdot (1 + \sqrt{3})$$

**3-misol:**  $\sqrt[3]{9-2\sqrt{20}}$  ni hisoblang.

**Yechish:**  $\sqrt[3]{9-2\sqrt{4 \cdot 5}} = \sqrt[3]{9-4\sqrt{5}}$  bo`lib,  $B > C$  shart bajarilmaydi. Demak,

$$\sqrt[3]{9-4\sqrt{5}} = \sqrt[3]{\frac{8(9-4\sqrt{5})}{8}} = \frac{1}{2} \sqrt[3]{72-32\sqrt{5}}$$

$A = 72, B = 32, C = 5$  bo`lib,  $B > C$  shart bajariladi. Yuqoridagi teoremdan foydalansak,

$$72 = a^3 + 3ab \Rightarrow 32 = 3a^2 + b \Rightarrow 5 = b,$$

$$3a^2 + 5 = 32 \Rightarrow 3a^2 = 27 \Rightarrow a^2 = 9, \quad a = 3.$$

Bundan kelib chiqadiki,

$$\sqrt[3]{9-2\sqrt{20}} = \frac{1}{2}(3-\sqrt{5}).$$

Hulosa qilib aytish mumkinki, tadqiq qilingan teorema yuqoridagi  $A \pm B\sqrt{C}$  ko`rinishidagi sonli ifodalarni kub ildizdan chiqarishda katta yordam beradi. Mazkur maqola natijalaridan barcha abituriyentlar va matematika fani o`qituvchilari foydalanishlari mumkin.

#### Foydalanilgan adabiyotlar:

1. Yosh matematikning ensiklopedik lug`ati. Toshkent O`z ME nashriyoti, 1991
2. A.Abduxamidov, X. Nasimov "Algebra va matematik analiz asoslari" 1-qism akademik litseylar uchun. Toshkent. 2001.
3. A.Umirbekov, Sh.Shoabzalov "Matematikani takrorlang." Toshkent. 1989.
4. F.Usmonov, R.Isomov, B.Xo`jayev "Matematikadan qo`llanma" Toshkent. 2006.

Күлшат Хамзина  
(Астана, Қазақстан)

#### БОЛАШАҚ МАМАННЫҢ КӘСІБИ-ПЕДАГОГИКАЛЫҚ ИМИДЖІН ҚАЛЫПТАСТЫРУ МӘСЕЛЕЛЕРІ

Мемлекетіміздің өзіне және болашақ тәрбиеленушілеріне жеке тұлғалық-гуманды позицияны ұстаушы, білгір де білікті мамандарды даярлауға деген қажеттілігі бірнеше өзекті мәселелерді қозғайды. Осындай өзекті мәселенің бірі – болашақ маманның кәсіби-педагогикалық имиджін қалыптастыру мәселесі. Мұның айғағы Қазақстан Республикасының Жоғары педагогикалық білім берудің басты мақсаты оқушының жеке басының қалыптасуы мен даму мәселесін шығармашылықпен шешуге қабілетті кәсіби жағынан компетентті жаңа формацияның педагогын даярлау делінген. Концепцияда педагогтың



компетенттілігі үш тұрғыдан демек, жалпы мәдени, әдіснамалық және пәндік-бағыттылық деп атап көрсетілген. Демек, бүгінгі мұғалімнің, педагогтың, тәлімгердің, оқытушының кәсіби шеберлігін, компетенттілігін жетілдіру бүгінгі педагогика және психология ғылымдарының ең өзекті мәселелерінің бірі болмақ.

Болашақ мамандардың өмірлік қызметі психикалық дамуы және тұлға ретінде қалыптасуы көптеген еңбектерде ғылыми тұрғыдан дәлелденген. Болашақ маманның кәсіби-педагогикалық имиджін қалыптастыру көптеген нормативті құжаттарда да көрініс берген. Бұның бәрі жеке тұлғаны қалыптастыруда кәсіби-педагогикалық имиджінің алатын орнының ерекше екендігін дәлелдейді. «Болашақ маманның кәсіби-педагогикалық имиджі» болашақ маманның социумда бекіп қалыптасқан нормалар мен мемлекеттік стандартта берілген кәсіби-педагогикалық функцияларды орындауға дайындығы болып табылады. Алайда мемлекеттік стандарттар өзгерістерге ұшырап отырады. Өйткені, қоғамның өркендеп-өзгеруіне сәйкес стандартта жаңа мақсат-міндеттер орын алмақ.

Имидж» түсінігі ХХ ғасырдың соңында қоғам назарының және ғылыми талдаудың пәні болды. 90 жылдардың ортасында имиджді қалыптастырудың психологиялық аспектілеріне арналған, имидж жайында алғашқы отандық өңдеулер Р.Ф.Ромашкина, Е.И.Манякина, Е.В.Гришунина, П.С.Гуревич, Ф.А.Кузин және т.б. еңбектерінде жарық көрді.

Білім беру жүйесінде әлемдік деңгейге жету үшін жасалынып жатқан талпыныстар, түрліше кәсіптік бағдарламаларға негізделген жаңа типтегі оқу орындарының пайда болуы болашақ мамандарды даярлау ісіне нақты талаптар қояды. Ғалымдардың қоғам талабына сай жүргізіліп жатқан өзгерістерге тән жоғары оқу орындарында жаңа типтік құрылымдар мен әдістерді енгізуі әлемдік стандартқа сай мамандарды дайындау үшін күш жігерлерін ғылыми тұрғыда байланыстыра отырып, қызмет жасауда.

Болашақ мұғалімдердің кәсіби біліктері мен қабілеттері, тұлғалық қасиеттерін педагогикалық тұрғыдан дамыту мәселесін Н.Д.Хмель тұжырымдады [1, б.320].

Жоғары оқу орындарындағы оқу-тәрбие процесінде болашақ мұғалімдердің кәсіби даярлығын қалыптастыру мәселелеріне отандық ғалымдардан К.С.Успанов, С.С.Құнанбаева, Д.М.Жүсіпелиева, Г.Қ.Нұрғалиева, А.А.Калужный, С.Т.Каргин, Ш.Т.Таубаева және тағы басқа ғалымдардың еңбектері арналған [2, б.9]. К.С.Успанов өз еңбегінде, педагогикалық процесте болашақ мұғалімдерді адамгершілікке, азаматтыққа, ізгілікке тәрбиелеуді кәсіби даярлаудың ажырамас бөлігі ретінде қарастырып, теориялық және практикалық тұрғыдан жан-жақты негіздеп, сипаттама берген [2, б.228]. Ал А.А.Калужный жеке тұлғаны адамгершілікке тәрбиелеу жүйесінде мұғалімдердің кәсіби қасиеттеріне қойылатын талаптарға сипаттама беріп, ғылыми тұрғыда негіздесе [3, б.328], С.С.Құнанбаева, С.Т.Каргин зерттеулерінде болашақ мұғалімдердің кәсіби мәндік қасиеті мен кәсіби құндылық құндылықтарын қалыптастыру, мәдениетін көтеру жолдарын жан-жақты тұжырымдады [4, б.5].

Г.Қ.Нұрғалиева, Ш.Т.Таубаеваның еңбектерінде жалпы білім беретін орта мектептер мен жоғары оқу орындарындағы студенттердің құндылық бағдарлы тұлғасын қалыптастырудың психологиялық, педагогикалық шарттарын айқындап, оны әдістемелік, теориялық және практикалық тұрғыдан делелдеп, сипаттаған [6, б.7].

Мемлекетімізге жеке кәсіби қызмет атқаратын бір жақты мамандар ғана емес, ғылыми білімі терең, рухани дүниесі бай, өз кәсіби парызын саналы түрде орындайтын, жан-жақты дамыған, белсенді, адамгершілігі мол адамдар қажет. Қоғам сұранысы «адам-адам» жүйесінде қызмет ететін маман тұлғасына, оның ішінде ұстаздарға ерекше маңызды талаптар қояды.

Қазіргі таңда аталмыш салада қызмет ететін әрбір маман кәсіби біліктілік пен іскерлікті меңгеріп қана қою табысты қызмет үшін жеткіліксіз екенін жақсы түсінеді. Бұл үшін көптеген ептіліктер қажет, соның ішінде: тәрбиеленушінің жай күйін ұғып қана қоймай, оны тыңдағанда ести білу, қарым-қатынастағы серіктестігінің эмоционалды жай-күйін байқау, өзара дұрыс қарым-қатынас орната білуі. Бұл келелі міндеттерді іске асырудың жолдарын ашу педагогикалық деонтология еншісінде [8, б.11].

«Оксфорд түсіндірме сөздігінде» деонтология (deontology) – адамдардың мінез-құлқы мен әдептілігін зерттеумен айналысатын ғылым» [9, б.15]; Педагогикалық деонтология – ұстаздың кәсіби парызына сәйкес мінез-құлқы туралы ғылым [10, б.25] (К.М.Левитан, Г.М.Кертаева, Г.А.Қараханова, А.Е.Күдерина, Д.Д.Есімова, Ү.А.Ажигалиева т.б.); Психологиялық деонтология – «көмек ұсынушы-көмекті қабылдаушы» сияқты өзара әрекеттесудің, жәрдемдесуші мамандардың моральдық сенімділігін қамтамасыз ететін тұлғаның психологиялық тетіктерінің этикалық аспектілерін зерттейді [11, б.9].

Адамның қоғаммен қарым-қатынасын және оның мінез-құлқын реттеу үшін мораль қажет. И.Т.Фроловтың басшылығымен шыққан «Философиялық сөздікте» берілген анықтама бойынша: «мораль – бұл парыз бен рухани құндылықтар құрметіне ие болған жеке-дара, адами және риясыз уәжділік негізіндегі адамның мінез-құлқы мен қоғаммен қарым-қатынасын реттеудің құндылықты-бұйрықты түрі» [12, б.20].

Зерттеушілер (Г.Н.Кузьменко, И.Т.Фролов және т.б.) моральдың екі өзара дербес құрылымдық элементін бөліп қарастырады: сана және адамгершілікті мінез-құлық. Олардың теорияларына сәйкес, сана-идеалдық, ал адамгершілікті мінез-құлық-заттық іс-әрекетті білдіреді.

Философияда сана тасымалдаушысына байланысты екіге бөлінеді: даралық және қоғамдық. Даралық сана – белгілі бір адам санасы, үш негіздеделік құрамдас бөлігі бар: рационалды, эмоционалды және еріктік [13, б.21].

Сонымен педагогикалық деонтологияның психологиялық мәселелері санадағы рационалдық пен эмоционалдың қатынастығы жағынан қарастырылып, педагогтың адамгершілік санасының рационалды мазмұны тек дербес мәнге ғана емес, сол сияқты педагогикалық қызметте айқындалатын

емоционалдык үдерістерге де әсер ететіндігі ашылды. Даралық сана құрамындағы барлық құрамдас бөліктің өзара әрекеті қызмет атқаруды, осы салаға, орындайтын қызметіне, маман ретінде өзіне және басқа қатысушыларға қатысты тұрақты қарым-қатынасты қалыптастыруды қамтамасыз етеді. Адамның мінез-құлқы өзіне жарасымды болып, бақылауды қажет етпеген жағдайда ғана осындай нәтижеге жетуге болады. Сана-сезім – «адамның өз қызметі мен мінез-құлқы уәжі, талабы, сезімі және білімін бағалауы және сезінуі жүзеге асатын сана деңгейі. Тұлғаның өзін-өзі бақылауы, ұйымдастыруы, бағалауы және өз ойын білдіруі сана-сезімге негізделіп жасалады» [14, б.22]. Болашақ маманның педагогикалық имиджін қалыптастыру үшін оның кәсіби қызметінде адамгершілік қабілеті-кәсіби парыздылық санасы, деонтологиялық даярлығы болуы қажет.

Қ.Жарықбаев пен Ә.Табылдиевтың «Әдеп және жантану» атты оқу құралында «әдептану (этика) – адамгершілік пен имандылықтың сан алуан түрлері мен нормалары туралы ілімдер жүйесі. Ол (әдеп) әр этностың қоғамдық санасының бір құрамдас бөлігі ретінде адамгершіліктің қоғамдық қатынастар жүйесіндегі орнын анықтайды, оның табиғаты мен ішкі құрылымына талдау жасап, әлеуметтік құқық ережелерінің жиынтығы түріндегі қызметін айқындайды, өркениет тарихындағы адамгершілік принциптерінің пайда болу, даму жолдарын зерттейді, оның әртүрлі жүйелерін теориялық жағынан негіздейді» деп, кеңінен анықтама берген [15, б.75].

Сонымен жоғарыда келтірілген ғалымдардың ой-пікірлеріне сүйеніп, мораль – этиканың зерттеу объектісі деп қорытуға болады. Деонтология – парыздың, моральдық талаптар, көрсеткіштер мен әлеуметтік қажеттіліктің адамгершілікке тән түрі ретінде жалпы міндет мәселелерін қарастыратын этикалық теорияның бөлігі. «Педагогикалық» деген сөзбен қоса «педагогикалық деонтология» деген сөз тіркесі мұғалімнің қызметіне байланысты парыз ұғымын құрастыратын этикалық ережелер, нормалар, ұстанымдар жиынтығын іске асыруын қамтамасыз ететін ғылым. Педагогикалық этика педагогика, психология, философия ғылымдарының түйісуінен туған ғылым. Яғни педагогикалық кәсіптің өзіндік моралі, этикасы, деонтологиясы болғандықтан кәсіби-педагогикалық имидждің қалыптасуы заңдылық.

Имидж – белгілі бір адамда нақты қалыптасқан болса, пікір де сондай айқын болуы мүмкін: имидж адамның тек сыртқы түріне қарап қалыптаспайды, сонымен бірге психикасына да тәуелді. Пікір бағалау негізінде, темперамент, мінез қасиеттерімен және алғашқы әсерден пайда болуы мүмкін. Сондықтан бұл терминдер «имидж», «пікір» мазмұны жағынан мағыналас. Бұлардың айырмашылығын келесіден көруге болады: «имидж» сөз тіркесінде дұрыс қолдану типі «адам имиджі» (педагог-психолог, адвокат имиджі т.б.) деп қолданылады, ал пікір сөз тіркесінде «адам пікірі» деп пайдалану керек. Сонда өзінің имиджін қалыптастыру немесе өзі туралы пікір қалыптастыру болып шығады. Басқаша айтқанда, имидж – бұл сізден, ал пікір – басқалардан. Имидж табиғаты, типтері, мазмұны мен түрлері, құрылымына тоқталсақ назарымызды мына нәрселерге аударуымыз қажет. Біздің әр қайсысымыз белгілі бір бейнені жасаймыз. Бұл имидж – адам туралы қалыптасқан ұғым-түсінік. Мұғалім имиджі олардың: сыртқы бейнесінен, әдетінен, сөйлеу мәнерінен, ұлттық және өзіндік санасынан, ұлттық менталитетінен іс-әректінен, мінез-құлқынан жасалған оны қоршаған әлеуметтік ортаның ой пікірінен құралады [16, б.222].

Сондықтанда педагог психотехнолог болуға міндетті. Психотехнологияға тоқтала кетсек, бұл адамдарды басқаруда психологияның техниканы практикада қолдану жөніндегі ғылым. «Психотехнология» терминін өз құрамында 3 құрамдас бөлігі бар: «психо», «техно», «логия» оны талдағанда «психотехнологияның» мәнін түсінуге мүмкіндік береді. Грек тілінен аударғанда «психе» – жанды, «техно» – өнер, шеберлік дегенді тура білдіреді, ал «логос» – сөз, оқуды білдіреді [17, б.6].

Сонымен осының бәрін саралай келе, болашақ маманның кәсіби-педагогикалық имиджін қалыптастыру мәселелеріне «адам-адам» жүйесіне қызмет ететін мамандардың психотехнолог болуы, парызына адалдығы мен кәсібіне сәйкес саналы әдебі, имиджі және құқықтық ұстанымдар мен ережелер кешені жатады деп қорытамыз.

### Әдебиеттер:

1. Хмель Н.Д. Теоретические основы профессиональной подготовки учителя. – Алматы: Наука, 1998. – 320 с.
2. Успанов К.С. Теория и практика формирования профессионально значимых качеств у будущих учителей. – Алматы: Ғылым, 1998. – 228 с.
3. Калюжный А.А. Теория и практика профессиональной подготовки учителя к нравственному воспитанию учащихся в целостном педагогическом процессе: дис...докт. пед. наук. – Алматы, 1994. – 328 с.
4. Кунанбаева С.С. Методика обучения лексико – грамматическому оформлению высказывания в языковом вузе: дис.канд. пед. наук. – Алма-Ата, 1979. – 185 с.
5. Каргин С.Т. Влияние профессионально – педагогической направленности обучения на формирование педагогического мышления будущих учителей: дис...канд. пед. наук. – Алма – Ата, 1988. – 150 с.
6. Нургалиева Г.К. Ценностное ориентации личности: Методология, теория, практика формирования. – Алматы: АГУ им. Абая, 1994. – 44с.
7. Таубаева Ш.Т. Научные основы формирования исследовательской культуры учителя общеобразовательной школы: дис.док. пед. наук. -Алматы, 2000.– 409с.
8. Кертаева Ф.М. Педагогикалық деонтология негіздері: оқу құралы. – Павлодар, 2011.298б.
9. Оксфордский толковый словарь. – Киев, 2002.

10. Кертәева Ғ.М. Ұстаз қызметіндегі педагогикалық деонтология. – Монография. Алматы: «Ғылым» ғылыми баспа орталығы, 2002, – 224 б.
11. Гулина М.А. Психологическая деонтология. – СПб., 2008.
12. Философский словарь// И.Т.Фролов, Г.Н. Кузьменконың ред. бойынша – М.: Советская энциклопедия, 1983.
13. Асыллов Ұ., Нұсқанбайұлы Ж. Әдеп: инәбаттылық дәрістері, Алматы, Рауан, 1998
14. Философия/ЖОО студенттеріне арналған оқу құралы, Алматы, Рауан, 1991
15. Жарықбаев Қ., Табылдыев Ә. Әдеп және жантану, Алматы, Қазақстан, 1994.
16. Калюжный А.А. Психология формирования имиджа учителя. – М: Владос, 2004, 222с
17. Калюжный А.А. Имидж учителя как социально-психологический феномен. // Вестник НАН РК. – 2006. – №2. – С. 79-84.

**Ғылыми жетекші:**

педагогика ғылымдарының кандидаты Сламбекова Толқын Сламқұлқызы.

**СЕКЦІЯ: ПРАВО****Микола Васюк  
(Київ, Україна)****МІЖНАРОДНІ ДОГОВОРИ ЯК ДЖЕРЕЛО КРИМІНАЛЬНОГО ПРАВА**

**Постановка проблеми.** На даний час існує великий розмаїття міркувань і суджень щодо поняття джерел кримінального права та їх видів. Тому у цій статті ми хочемо проаналізувати природу, зміст та дію міжнародних договорів в системі джерел кримінального права.

**Аналіз останніх публікацій та досліджень.** За радянських часів, а також за часів незалежності України науковців цікавила проблема, чи слід відносити до джерел кримінального права міжнародні договори. Даною проблематикою займалися П. Андрушко, А. Жалінський, В. Клименко, М. Колос, О. Наталіч, Н. Пронюк, М. Хавронюк, Д. Хорошковська, С. Шапченко, С. Шевчук та інші. Проте, проблема визнання міжнародного договору як джерела кримінального права і нині залишається відкритою.

**Формулювання цілей статті.** Метою цієї статті є аналіз місця та природи міжнародних договорів як джерела кримінального права України, так і міжнародного кримінального права.

**Виклад основного матеріалу дослідження.** П. Андрушко зазначає, що джерелами кримінального права є не самі акти (документи), в яких викладені (містяться) обов'язкові для застосування кримінального закону правові позиції відповідних органів у вигляді нормативних (правових) приписів або правових позицій (ЄСПЛ, Конституційного Суду України та Верховного Суду України), а відповідні правові позиції. Акти ж, у яких викладені (містяться) відповідні правові позиції, є документами – матеріальними носіями, на яких зафіксована інформація щодо правової оцінки (розуміння) відповідним органом певних обставин, правових феноменів [1].

Колос М. під джерелами кримінального права розуміє систему внутрішніх національних кримінальних законів та міжнародно-правових актів, що містять норми кримінального права. Науковець виділяє основне національне джерело кримінального права – КК України та додаткове – рішення Конституційного Суду України про неконституційність кримінальних законів чи їх окремих положень [3].

На думку В. Клименка, джерелами кримінального права є чинний КК 2001 року, міжнародні правові акти, згоду на обов'язковість яких дала Верховна Рада України, Конституція України і, відповідно до ст. 152 Конституції України, рішення Конституційного Суду України про неконституційність кримінальних законів [5].

Відповідно до ст. 2 Віденської конвенції про право міжнародних договорів 1969 р. і Віденської конвенції про право договорів між державами і міжнародними організаціями або між міжнародними організаціями 1986 р. міжнародний договір – це врегульована міжнародними правом угода, укладена державами та іншими суб'єктами міжнародного права у письмовій формі, незалежно від того, чи міститься така угода в одному, двох або декількох пов'язаних між собою документах, а також незалежно від її найменування. Переважно, міжнародний договір є угодою двох або більше держав щодо встановлення, зміни або припинення взаємних прав та обов'язків у політичних, економічних, соціальних, культурних або інших відносинах [7].

Зауважу, що у ст. 9 Конституції України «Чинні міжнародні договори, згода на обов'язковість яких надана Верховною Радою України, є частиною національного законодавства України. Укладення міжнародних договорів, які суперечать Конституції України, можливе лише після внесення відповідних змін до Конституції України» [4]. Виходячи з конституційної норми, положення міжнародних договорів підлягають імплементації в Кримінальний Кодекс України.

Визначення поняття міжнародного договору дається в ст. 2 Закону України «Про міжнародні договори України», відповідно до якої «міжнародний договір України – укладений у письмовій формі з іноземною державою або іншим суб'єктом міжнародного права, який регулюється міжнародним правом, незалежно від того, міститься договір в одному чи декількох пов'язаних між собою документах, і незалежно від його конкретного найменування (договір, угода, конвенція, пакт, протокол тощо)» [2].

Відповідно у ст. 1 Кримінального Кодексу його завданням є об'єктами охорони – «правове забезпечення охорони прав і свобод людини і громадянина, власності, громадського порядку та громадської безпеки, довкілля, конституційного устрою України від злочинних посягань, забезпечення миру і безпеки людства, а також запобігання злочинам». Законодавство України про кримінальну відповідальність також повинно ґрунтуватися на загальновизначених принципах і нормах міжнародного права (ч. 1 ст. 3 КК). Такі принципи і норми містяться, зокрема, у Загальній декларації прав людини 1948 р., Міжнародному пакті про цивільні і політичні права 1966 р., Міжнародному пакті про економічні, соціальні і культурні права 1966 р. Саме в цих міжнародних актах і визначаються основоположні права та свободи люди, про механізми захисту та реалізації з боку держави через її органи [6].

Однак, вирішуючи питання застосування кримінально-правових норм з точки зору його співвідношення з міжнародним правом, необхідно звернути увагу ще на один важливий аспект. Норми міжнародного права не містять каральних санкцій. Тому притягнення до кримінальної відповідальності за конкретні діяння, навіть суспільно небезпечні, безпосередньо на підставі міжнародно-правових норм неможливе.

Проте така можливість не виключається щодо сфери суспільних відносин, що регулюються Загальною частиною кримінального права. Саме у таких випадках міжнародні договори можуть бути частиною національного кримінального законодавства України.

У сфері відносин, що регулюються Особливою частиною кримінального права, міжнародні договори мають лише рекомендаційний характер щодо їх застосування.

Крім того, міжнародно-правові норми, що стосуються питань боротьби з тими чи іншими небезпечними діяннями, як правило, є нормами диспозитивними. Часто вони мають рекомендаційний характер, особливо якщо йдеться про юридичну відповідальність. У деяких міжнародних конвенціях цілком правильно наголошується, що держави-учасниці можуть вирішувати ці питання з врахуванням національного законодавства.

Окрім двох десятків Конвенцій, на території України діють Статут Міжнародної організації кримінальної поліції (Інтерполу) 1956 р. і Положення про бюро по координації боротьби з організованою злочинністю та іншими небезпечними видами злочинів на території СНД 1993 р., що визначають статус окремих міжнародних організацій у боротьбі зі злочинністю. Так, в Україні діє Українське бюро «Інтерпол» як самостійний структурний підрозділ апарату Міністерства внутрішніх справ, а також регіональний орган – «Європол».

Міжнародно-правовий акт є відповідним зобов'язанням України перед міжнародною спільнотою, що передбачає імплементацію у власне кримінальне законодавство норм, які б у подальшому сприяли зменшенню злочинності як в Україні, так і в світі.

Отже, слід зробити **висновок**, що міжнародні договори є джерелом права, зокрема і кримінального права. У них вказуються вихідні норми та принципи, що є основою існування правової системи будь-якої країни світу. Без відповідної імплементації та дотримання міжнародно-правових актів не можливо досягти відповідних цілей, зокрема дотримання права та свобод людини, зменшення та попередження злочинності, узагальнення практики та вироблення ефективних методів боротьби з ними.

#### Література:

1. Андрушко П. П. Джерела кримінального права України: поняття, види / П. П. Андрушко // Право України. – 2011. – №9. С. 25-42.
2. Закон України «Про міжнародні договори України»: Електронний ресурс. – Режим доступу: <http://zakon2.rada.gov.ua/laws/show/1906-15>. – Заголовок з екрана.
3. Колос М. І. Кримінальне право України. Загальна частина: навч. посіб. – К., 2007. – С. 62.
4. Конституція України права: Електронний ресурс. – Режим доступу: <http://zakon4.rada.gov.ua/laws/show/254к/96-вр>. – Заголовок з екрана.
5. Кримінальне право України. Загальна частина: підруч. / Ю. В. Александров, В. І. Антипов, М. В. Володько, О. О. Дудоров та ін.; за ред. М. І. Мельника, В. А. Клименка. – 5-те вид., переробл. та допов. – К., 2009. – С. 21.
6. Міжнародне публічне право: підруч. / за ред. В. М. Репецького та ін. – К.: Знання, 2012. – 437 с.
7. Пронюк Н. В. Сучасне міжнародне право: навч. посіб. / Н. В. Пронюк. – К.: КНТ, 2008. – 224 с.

#### Науковий керівник:

завідувач кафедри кримінального права та кримінології Київського національного університету імені Тараса Шевченка, кандидат юридичних наук, професор Андрушко Петро Петрович.

**Махмудхон Довудхонов**  
(Наманган, Узбекистон).

#### ЎЗБЕКИСТОНДА ЁШЛАР ИЖТИМОЙ ҲАРАКАТИНИНГ ФУҚАРОЛИК ЖАМИЯТИ РИВОЖИДАГИ ЎРНИ

Ўзбекистон Республикасида мустақиллик йилларида таълим-тарбиянинг янги тизими яратилди ва у такомиллашиб бормоқда. Ҳозирги кунга келиб таълим-тарбия тизимини жамият ривожланишининг узоқ муддатли эҳтиёжларига мослаштириш мақсадида давлат ушбу тизимда глобал таркибий ислохотлар ўтказиб, таълим соҳасини тубдан қайта қурди. Ўзбекистон Президенти И.А.Каримов ушбу соҳадаги тараққиётимиз якунларига баҳор берар экан: «Биз танлаган тараққиёт йўлининг таркибий қисмига, аниқроқ айтадиган бўлсак, келажагимизнинг мустақкам пойдевориغا айланиб бораётган таълим соҳасидаги буюк дастурларимизни ўз вақтида, узоқни кўзлаб ишлаб чиққанимиз ва амалга оширганимиз нақадар тўғри бўлганини бугун мамлакатимиз эришган юксак марра ва натижалар яққол намоён этмоқда», деб таъкидлади.

«Мамлакатда юз бераётган ижтимоий-иқтисодий ўзгаришлар таълим соҳасида мутлақо янги ҳуқуқий эчимлар топишни талаб қилди. Шу аснода қабул қилинган қонунчилик ҳужжатлари бутун таълим тизимини самарали ислоҳ қилишга имкон берди. Бозор иқтисодиётига ўтиш даврининг мураккаб шароитида таълим тизимининг ҳолатини барқарорлаштириш ҳамда уни янада ривожлантиришга жиддий таъсир кўрсатган давлат аҳамиятига молик бир қатор тадбирлар амалга оширилди». Энг аввало, таълим фаолиятини тартибга солувчи салмоқли қонунчилик базаси яратилди. Жумладан, Ўзбекистон Республикасининг Конституцияси ҳамда «Таълим тўғрисида»ги қонуни қабул қилиниши билан мамлакат

таълим-тарбия тизимининг фаолияти ва ривожланишидаги устувор йўналишлар ҳамда асосий кўрсаткичлар белгиланди. Таълим фаолияти барча даражаларда тизимли ҳаракатлар қилишни, таълимнинг тузилиши, мазмуни, моддий базаси ва бошқаруви соҳасида туб ўзгаришлар ясашни талаб қилгани боис, мамлакат Президенти И.А.Каримов ташаббуси билан 1997 йилда Кадрлар тайёрлаш миллий дастури қабул қилинди. 2004 йилда эса унинг таркибий қисми сифатида Мактаб таълимини ривожлантириш умуммиллий давлат дастури ишлаб чиқилди. Мазкур ҳужжатларнинг ҳаётга жорий этилиши жараёнида ҳокимият идоралари мураккаб ижтимоий-иқтисодий вазиятга қарамай таълим тизимини ислоҳ қилиш, унинг ҳозирги шароитда фаолият кўрсатиши учун зарур замин яратиш борасида улкан ва мақсадли ишларни амалга оширдилар. Кадрлар тайёрлаш миллий дастурини амалга оширишнинг дастлабки босқичида таълим-тарбия тизимининг қонунчилик асосларини шакллантиришга қаратилган кенг миқёсли ишлар амалга оширилди. Таълимнинг мактабгача таълим босқичидан бошланадиган ва олий таълимдан кейинги босқичини ҳам ўз ичига олган барча турлари фаолиятининг принципларини белгиловчи норматив ҳужжатлар қабул қилинди. Ўрта махсус ва касб-ҳунар берувчи таълим муассасалари фаолиятининг принциплари қонун даражасида белгилаб қўйилди. Уларнинг моддий-техника базасини такомиллаштириш, дарслик ва бошқа ўқув қўлланмаларини ҳам ўз ичига олган ўқув-методик комплекслар яратиш дастури тасдиқланди. Таълим соҳасида амалга оширилаётган кенг кўламли ислохотлар давомида ёш авлоднинг маънавий-ахлоқий шаклланиши, ҳаётда ўз ўрнини топишга тайёргарлик кўриши, инсонпарварлик ғоялари, ўзбек халқига хос маънавий ва бошқа умуминсоний қадриятларни сингдиришга имкон берувчи янги таълим-тарбия муҳитини шакллантиришга қаратилган тадбирлар ўтказилди. Мактабгача бўлган муассасалардан тортиб олий ўқув юртлиридан кейинги таълимгача бўлган барча даражаларда қабул қилинган янги таълим дастурларида ўқув ва тарбия жараёнларининг узвийлиги таъминланди, таълим олувчиларни маънавий-ахлоқий тарбиялаш ва маърифий ишларни амалга оширишнинг самарали шакл ва усуллари ишлаб чиқилиб, ҳаётга татбиқ этилди. «Таълим тўғрисида»ги Қонун билан барча турдаги таълим муассасаларини ташкил қилиш, уларнинг таъсис этилиш тартиби билан боғлиқ асосий масалалар тартибга солинган, ҳар бир таълим муассасаси эга бўлиши ва низомда кўрсатилиши шарт бўлган таркибий қисмлар белгиланган, таълим мазмунига қўйилган талаблар ифодаланган, фуқароларни таълим муассасаларига қабул қилишга доир умумий талаблар мустаҳкамланган.

Ўзбекистон тараққиёти сари ривожланиб бораётган мамлакат бўлиб, унинг тараққиёти фуқароларнинг ҳуқуқ ва эркинликлари ҳажмининг кенгайиши, уларни амалга ошириш ва самарали ҳимоя қилиш кафолатларининг мустаҳкамланиши билан боғлиқ ҳолда кечмоқда. Мамлакатимизда мустақиллик эълон қилингандан бери инсон ҳуқуқларига амал қилиш, уларни ҳимоя қилиш, халқаро ҳуқуқ нормалари даражасига мос бўлишини таъминловчи қонуний асослар ва ташкилий тизимни шакллантириш борасида дадил қадамлар қўйилмоқда, шахснинг ҳуқуқ ва эркинликларини мустаҳкамлаш, бу борада кафолатлар яратиш муҳим аҳамият касб этмоқда. Шу билан бирга, инсон ҳуқуқ ва эркинликлари бўйича этарли билим ва кўникмаларга эга бўлган, ўз ҳақ-ҳуқуқларни танийдиган, ўз кучи ва қобилиятига таяниб яшайдиган баркамол авлодни шакллантириш масаласи устувор вазифалардан бири бўлиб қолмоқда. «Инсонларга тегишли ҳуқуқ ва эркинликлар кўлами ниҳоятда кенг. Шахсий ҳуқуқ ва эркинликлар туркумига яшаш ҳуқуқи, эркинлик ҳуқуқи, шахсий дахлсизлик ҳуқуқи кабилар ҳам киради. Шунингдек, мамлакатимизда вояга этмаганлар, меҳнатга лаёқатсизлар ва ёлғиз кексаларнинг ҳуқуқлари давлат томонидан ҳимоя қилиниши конституциявий кафолатлар тизимига киритилганлигини алоҳида таъкидлаш лозим». Шу ўринда фуқаролик жамияти ҳаётининг фаолиятининг алоҳида соҳаси – сиёсий жиҳатдан иштирок этиш соҳаси долзарблигини қайд этмоқчимиз. Бу, айниқса, келажак авлоднинг сиёсий-ҳуқуқий фаоллигини таъминлашга эришишда алоҳида аҳамият касб этади. Чунки бу жараёнда ўз хусусий манфаатларига мутаносиб равишда уюшган индивидлар бир пайтнинг ўзида давлат ҳокимиятини шакллантиришда иштирок этувчи фуқаролар сифатида майдонга чиқадилар. Гарчи, умуман, фуқаролик жамияти сиёсий бўлмаган ҳамжамият бўлишига қарамай, унинг доирасида фуқаролик жамияти билан давлат ўртасидаги ўзаро алоқаларни таъминловчи сиёсий бирлашмалар фаолият кўрсатади.

«Шу ўринда мамлакатимизда инсон ҳуқуқлари соҳасида таълим тизимида вужудга келганлигини алоҳида қайд этиб ўтишни истардик. Авваламбор, Ўзбекистон БМТ ғояларини ижобий қабул қилди ва инсон ҳуқуқлари соҳасида ўз таълим ва тизимини яратди. Маълумки, 1997 йил «Таълим тўғрисида»ги қонун қабул қилинди ва Кадрлар тайёрлаш миллий дастури тасдиқланди. Ўзбекистон парламенти «Жамиятда ҳуқуқий маданиятни юксалтириш миллий дастури тўғрисида» қарор қабул қилди. «Ҳуқуқий тарбияни яхшилаш, аҳоли ҳуқуқий маданиятини янада юксалтириш, ҳуқуқшунос кадрлар тайёрлаш тизимини такомиллаштириш, жамоатчилик фикрини ўрганиш борасидаги ишларни яхшилаш тўғрисида» Ўзбекистон Республикаси Президенти Фармони эълон қилинди».

Таъкидлаш лозимки, «мамлакатимизда ҳозирги даврда ҳуқуқий билим ва онга, ҳуқуқий маданият, маънавият ва маърифатга бўлган талаб ва эҳтиёж тобора ортиб бормоқда. Шу муносабат билан Юртбошимиз ҳуқуқий демократик давлат ва фуқаролик жамияти барпо этилишини, қонунчиликни мустаҳкамлаш ва ижтимоий адолат қарор топишини таъминлаш, шахснинг ижтимоий-сиёсий фаоллигини оширишда ҳуқуқий билимдонликнинг аҳамиятини қайта-қайта таъкидлаб келмоқда. «Шунга кўра эндиликда ўз ҳақ-ҳуқуқларини танийдиган, ўз кучи ва имкониятларига таянадиган, атрофида содир бўлаётган воқеа-ҳодисаларга мустақил муносабат билан ёндашадиган, айни чоғда шахсий манфаатларини мамлакат ва халқ манфаатлари билан уйғун ҳолда кўрадиган эркин, ҳар жиҳатдан баркамол инсонларни тарбиялаш масаласи устувор вазифалардан бири бўлиб қолди».

Шундай қилиб, бугунги кунда ёш авлодни инсон ҳуқуқларига ҳурмат-эҳтиром руҳида тарбиялаш ишига алоҳида эътибор бериш зарур. Ёшларга инсон ҳуқуқларидан сабоқ бериш нафақат бу жамият учун муҳим эканлиги билан, балки мазкур иш билан боғлиқ турли машғулотлар ёшларнинг ўзига фойдали эканлиги билан ҳам белгиланади». Айниқса, инсон ҳуқуқлари масалалари ёш авлод вакилларида кучли қизиқиш уйғотганлиги диққатга сазовор. Зеро, ёш авлодга жамиятда юзага келган кадриятлар ва нормаларга мувофиқ ҳуқуқий ва сиёсий билим бериш Ўзбекистонда ёшлар сиёсатининг асосий устувор вазифаларидан бири саналади. «Ушбу вазифаларни ҳал этишга эришиш ёшларнинг ижтимоий мақоми этарли эмаслигининг ўрнини тўлдириш, уларни ижтимоий ҳимоя қилиш, маънавий, ақлий, меҳнат, инновацион салоҳиятини фаоллаштириш учун зарур шарт-шароитлар яратиши мумкин».

Юртбошимиз раҳбарлигида амалга оширилаётган барча саъй-ҳаракат ва ислохотларнинг пировард мақсади соғлом авлодни вояга етказишдир. Бу соҳада ўз вақтида узоқни кўзлаб қабул қилинган миллий дастурлар ва умуман, тиббиёт тизимини замон талабларига жавоб берадиган тарзда ўзгартиришга қаратилган ислохотларнинг ижобий самарасини бугун мамлакатимизнинг ҳамма жойида кўриш мумкин. Юртимизда амалга оширилаётган ислохотлар натижасида жамиятимиз маънавий-маърифий истиқбол сари юз тутмоқда. Мамлакатимизда истиқлол мафқураси шаклланиб, у баркамол авлод онгидан жой олмоқда. Мустақиллик йилларида мамлакатимизда ёшлар маънавиятли ва маърифатли инсон қилиб тарбиялаш масаласи давлат сиёсатининг энг устувор йўналишини ташкил этмоқда.

#### **Адабиётлар:**

1. Каримов И.А. Биз танлаган йўл-демократик тараққиёт ва маърифий дунё билан ҳамкорлик йўли. – Тошкент: Ўзбекистон, 2003 йил.
2. Каримов И.А. Юсак маънавият-енгилмас куч. –Тошкент: Маънавият, 2008 йил.
3. Саттаров С. Ёшлар келажак пойдевори. –Тошкент: Ўзбекистон, 2009 йил.
4. Ахмедов А. Ватан ободлиги-ёшлар камоли. –Фарғона: Полиграф пресс. 2009 йил.

**Сергій Кулик**  
(Київ, Україна)

### **ПІДГОТОВКА ДО КОМП'ЮТЕРНО-ТЕХНІЧНОЇ ЕКСПЕРТИЗИ ПРИ РОЗСЛІДУВАННІ ПРИВЛАСНЕННЯ, РОЗТРАТИ МАЙНА АБО ЗАВОЛОДІННЯ НИМ ШЛЯХОМ ЗЛОВЖИВАННЯ СЛУЖБОВИМ СТАНОВИЩЕМ**

Із розвитком комп'ютерних технологій поширилася практика використання злочинцями засобів комп'ютерної техніки при здійсненні розкрадань<sup>1</sup>. Для грамотного отримання та використання фактичних даних при розслідуванні злочинів, вчинених з використанням комп'ютерів, інформаційно-технологічних систем та мереж, а також мереж електрозв'язку, необхідне використання спеціальних знань [1, с. 2]. У зв'язку з цим, при розслідуванні злочинів даної категорії виникає потреба призначення експертизи засобів електронно-обчислювальної техніки і програмного забезпечення [2, с. 205]. З огляду на це, дослідження особливостей підготовки до комп'ютерно-технічної експертизи при розслідуванні розкрадань набуває особливої актуальності.

Питання, що стосувались підготовки до комп'ютерно-технічної експертизи розглядалися низкою авторів, серед яких С.П. Дідковська, І.В. Європіна, Н.І. Клименко, В.К. Лисиченко, Г.М. Надгорний та інші.

Метою даного дослідження є аналіз підготовки до комп'ютерно-технічної експертизи, як слідчої дії, що забезпечує виявлення і фіксацію відомостей про обставини, що мають значення для розслідування розкрадань.

Слід зазначити, що при розслідуванні розкрадань слідчий постійно стикається з необхідністю встановлення обставин, що потребують застосування різних спеціальних знань. Найбільш ефективною і відпрацьованою формою застосування спеціальних знань є призначення експертизи [3, с. 97].

Експертиза комп'ютерної техніки та програмних продуктів призначається з метою визначення статусу об'єкта як комп'ютерного засобу, отримання доступу до інформації на носіях та її всебічного дослідження [4, с. 83]. У ході цієї експертизи здійснюється пошук, виявлення, аналіз і оцінка інформації, підготовленої користувачем або породженої програмами для організації інформаційних процесів. Об'єктами таких досліджень є і документи, підготовлені з використанням комп'ютерних технологій [5, с. 122].

Саме проведення цього виду експертизи супроводжується найбільшими ускладненнями при розслідуванні розкрадань, на думку практичних працівників слідчих підрозділів МВС України, опитаних нами в ході анкетування. Так, при відповіді на питання про те, проведення яких експертиз при розслідуванні злочинів даної категорії викликає найбільші ускладнення, 227 осіб (75% проанкетованих) відзначили комп'ютерно-технічні експертизи; 181 (60%) – економічні експертизи; 160 (53%) – криміналістичні експертизи документів.

На думку С. Дідковської, Н. Клименка і В. Лисиченка, слідчий при підготовці до призначення експертиз повинен: виділити обставини справи, що підлягають дослідженню, визначити завдання і вид

<sup>1</sup> У цьому дослідженні термін «розкрадання» використовується для зручності, як узагальнююче поняття для позначення всіх форм привласнення, розтрати майна або заволодіння ним шляхом зловживання службовим становищем.

експертизи; зібрати необхідні матеріали для дослідження; вибрати експертну установу або експерта; процесуально оформити призначення експертизи та направити постанову експерту [6, с. 32].

Крім цього, при підготовці комп'ютерно-технічної експертизи під час розслідування розкрадань слід враховувати наступні положення:

1. Вирішуючи питання про необхідність і доцільність призначення експертизи, слідчий повинен з'ясувати, чи не буде більш раціональним встановити даний факт за допомогою інших джерел доказів [7, с. 75]. До винесення постанови про призначення відповідної експертизи слід проконсультуватися з фахівцем про доцільність її проведення, правильність формулювання питань, які потребують дослідження [1, с. 4].

2. Приймаючи рішення про призначення експертизи, слідчий повинен правильно встановити її вид, сформулювати питання, які потрібно вирішити і забезпечити надання експерту відповідних матеріалів справи [7, с. 74]. Щодо матеріалів, які необхідно подати експерту, доцільно проконсультуватися з фахівцем [4, с. 87]. Це можуть бути документи, виявлені ревізією, інші документи, матеріали, зібрані слідчим при проведенні слідчих дій. Як правило, направляються оригінали документів, але при їх відсутності можна подати і копії [8, с. 42].

3. Речові докази з моменту їх вилучення та до подання на експертизу повинні зберігатися з дотриманням правил, що виключають їх заміну, пошкодження або втрату.

4. У розпорядження експерта повинні бути надані в необхідній кількості якісні порівняльні зразки, які відповідають досліджуваному об'єкту за якомога більшою кількістю ознак, включаючи час, умови походження тощо.

5. При формулюванні питань, які виносяться на вирішення експерта, слід чітко визначити конкретне завдання і безпосередній об'єкт дослідження, не допускаючи включення до постанови про призначення експертизи завдань і обставин, що не стосуються розслідування.

6. При наданні речових доказів та інших матеріалів справи на експертизу повинні бути дотримані всі правила упакування та пересилання, що забезпечують їх збереження, цілісність і доставку до відповідного підрозділу в незмінному вигляді [7, с. 75].

7. Для дослідження інформації, що міститься на комп'ютерних носіях, експертові необхідно надавати сам комп'ютерний носій, а також комп'ютерний комплекс, до складу якого входить досліджуваний носій. У деяких випадках можна обмежитися наданням лише комп'ютерного носія. Про можливість проведення такого дослідження слід заздалегідь проконсультуватися з експертом (спеціалістом).

8. Для встановлення відповідності програмних продуктів певним параметрам, а також вартості програмного продукту, експерту надається носій з копією досліджуваного програмного продукту і еталонна (дистрибутивна) копія програмного продукту. У разі відсутності дистрибутивної копії програмного продукту не слід відмовлятися від призначення експертизи, оскільки в окремих випадках її можна провести за наявності копії програмного продукту.

9. Для дослідження технічного стану і визначення вартості комп'ютерної техніки експертові надається сама комп'ютерна техніка, а також технічна документація до неї. Видалення блоків комп'ютерної техніки слід доручати експертові (спеціалісту).

10. Для встановлення авторства досліджуваного програмного продукту експертові надаються самі програми у вигляді вихідних текстів, бібліотечних та виконуваних модулів, а також програми (вихідні тексти, бібліотечні та виконувані модулі), створені особою, щодо якої перевіряється версія: чи не вона є автором досліджуваного продукту [3, с. 98].

Таким чином, вагоме значення для ефективності розслідування привласнення, розтрати майна або заволодіння ним шляхом зловживання службовим становищем, має ретельна підготовка до проведення такої слідчої дії як комп'ютерно-технічна експертиза, оскільки саме з її допомогою забезпечується виявлення і фіксація відомостей про обставини вчинення злочинів цього виду, що вимагають використання спеціальних технічних знань, і які не можна отримати за допомогою проведення інших процесуальних дій.

#### Література:

1. Євровіна І.В. Роль і значення судової експертизи у розслідуванні кримінальних правопорушень, що вчинюються у сфері високих технологій / І.В. Євровіна // Часопис Академії адвокатури України. – №16 (3'2012). – С. 1-5.
2. Салтевский М.В., Эрнест А.В., Ясинов И.И. К вопросу о методике судебно-экспертного исследования программного продукта для ЭВМ с целью установления автора программ / М.В. Салтевский, А.В. Эрнест, И.И. Ясинов // Роль судебной экспертизы и криминалистики в раскрытии и профилактике преступлений: Тез. науч.-практ. конф. Одесса. – 1994. – С. 205-207.
3. Волобуев А.Ф. Наукові основи комплексної методики розслідування корисливих злочинів у сфері підприємництва: дис.... доктора юридичних наук за спеціальністю 12.00.09 / А.Ф. Волобуев. – Національна юридична академія ім. Ярослава Мудрого. Харків, 2001. – 426 с.
4. Чичиркіна С.П. Організація і тактика розслідування службових підроблень [Текст]: дис.... канд. юрид. наук: 12.00.09 / Чичиркіна Світлана Павлівна; Ген. прокуратура України, Нац. акад. прокуратури України. – К., 2012. – 222 с.
5. Россинская Е. Р. Судебная компьютерно-техническая экспертиза / Е. Р. Россинская, А. И. Усов. – М.: Право и Закон, 2001. – 224 с.



6. Дидковская С.П. Подготовка и проведение отдельных видов судебной экспертизы: Учебное пособие / С.П. Дидковская, Н.И. Клименко, В.К. Лисиченко; МВ и ССО УССР. КГУ им.Т.Г.Шевченко. – Киев, 1977. – 79 с.
7. Паламарчук Л. Використання спеціальних знань при розслідуванні порушень авторського права щодо незаконного відтворення та розповсюдження комп'ютерних програм / Л. Паламарчук // Вісник Київського національного університету імені Тараса Шевченка. – 2010. – № 84. – С. 73-76.
8. Джига М.В., Пошибякін О.С., Ухаль А.М. Розслідування посадових злочинів і вимагательства / М.В. Джига, О.С. Пошибякін, А.М. Ухаль. – Київ, МВС України та Ужгородський Державний інститут інформатики, економіки і права, 1998. – 196 с.

**Науковий керівник:**

доктор юридичних наук, старший науковий співробітник Чернявський С.С.

**Кайрат Низаматдинов, Дуйсенбай Сапаров  
(Нукус, Узбекистан)**

### **МОБИЛЬ АЛОҚА ХИЗМАТИНИ КЎРСАТИШ ШАРТНОМАСИДА ТАРАФЛАРНИНГ ҲУҚУҚ ВА МАЖБУРИЯТЛАРИГА ОИД АЙРИМ МУЛОҲАЗАЛАР**

Бозор иқтисодиёти шароитида муайян турдаги ижтимоий муносабатларни тегишли шартномавий-ҳуқуқий асосларда тартибга солиш ушбу муносабатлар иштирокчиларининг тенг ҳуқуқлилигини, уларнинг қонуний ҳуқуқ ва манфаатлари тўла муҳофаза қилинишини таъминлаш имконини беради. Негаки, ҳар қандай шартнома тарафларнинг муайян мақсадларини амалга оширишга, улар эҳтиёжларини қаноатлантиришга, манфаатларини таъминлашга қаратилган [1, с. 168].

Айнан, хизмат кўрсатиш соҳасида тузиладиган шартномалар мисолида олиб қарайдиган бўлсак, бу ҳол яққол кўзга ташланади. Шу сабабли, Ўзбекистон Республикасининг Фуқаролик кодексида ҳақ эвазига хизмат кўрсатиш шартномаси бўйича тарафларнинг ҳуқуқ ва мажбуриятлари нисбатан умумий кўринишда белгилаб қўйилганлигига эътиборни қаратиш зарур. Бинобарин, мазкур ҳуқуқ ва мажбуриятларни аниқлаштириш муайян норматив ҳужжатда ёки бевосита тарафларнинг ўзаро келишуви билан амалга оширилиши шубҳасиздир. Хусусан, бугунги кунда ҳақ эвазига кўрсатиладиган бошқа номоддий натижага эга хизматлар қатори мобиль алоқа хизматлари соҳасида тузиладиган шартномалар, уларнинг ҳуқуқий мазмун-моҳиятини ташкил этувчи томонларининг ҳуқуқ ва мажбуриятлари ҳам ўзига хос хусусиятларга эгадир. Лекин, абонентларга мобиль алоқа хизматларини кўрсатиш шартномаларида тарафларнинг ҳуқуқ ва мажбуриятларини кўриб чиқишдан олдин мазкур турдаги мажбуриятларда иштирок этувчи тарафларни аниқлаб олишимиз лозим.

Ушбу муносабатларда иштирок этувчи тарафлардан бири алоқа оператори (ижрочи) ҳисобланиб, у мазкур хизматларни кўрсатиш учун зарур бўлган муомала лаёқатига эга бўлиши керак. Бундай лаёқатлилиқ эса тегишли қонунчилик талабларига мувофиқ ҳолда бериладиган лицензия асосида вужудга келади. Шартномада иккинчи тараф сифатида абонентлар (бўйротмачи) иштирок этиб, улар ҳар қандай жисмоний (фуқаролик ҳуқуқининг субъектлари: фуқаролар, чет эл фуқаролари ва фуқаролиги бўлмаган шахслар) ҳамда юридик шахс (миллий ва ҳорижий, давлат ва муниципал ташкилот)лар бўлиши мумкин. Бу умумий тарзда “Алоқа тўғрисида” Ўзбекистон Республикаси Қонунининг 2-моддаси иккинчи қисмида ҳам мустақамланган бўлиб, унга кўра, Ўзбекистон Республикасининг юридик ва жисмоний шахслари, ажнабий юридик шахслар ва фуқаролар алоқа соҳасидаги муносабатларнинг субъектларидир [2, с. 15].

Шунга ўхшаш тавсиф Ўзбекистон Республикаси Адлия вазирлиги томонидан 2009 йилнинг 6 февралда №1900-рақам билан давлат рўйхатига олинган ва Ўзбекистон алоқа ва ахборотлаштириш агентлиги бош директорининг 2009 йил 4 январдаги №2-сонли буйруғи билан тасдиқланган “Мобиль алоқа хизматларини кўрсатиш Қоидалари” нинг 3-бандида [3], шунингдек, мобиль алоқа хизматининг бир тури ҳисобланган уяли алоқа хизматларини кўрсатувчи айрим алоқа операторлари томонидан ишлаб чиқилган Қоидалар (локал ҳужжатлар)да ҳам келтириб ўтилади. Шулардан, масалан, “Билайн GSM” уяли алоқа компаниясининг “Кўчма радиотелефон уяли алоқа хизматларидан фойдаланиш Қоидалари”га кўра, абонент дейилганда “Билайн GSM” билан уяли мобиль алоқа хизматини кўрсатиш тўғрисида шартнома тузган жисмоний ва юридик шахслар тушунилади [4].

Фикримизча, мазкур локал ҳужжатлардаги тавсифлардан келиб чиққан ҳолда, Алоқа ва ахборотлаштириш агентлиги томонидан қабул қилинган юқоридаги Қоидаларнинг 3-бандида келтириб ўтилган “абонент” тушунчани ҳам кенгроқ мазмунда қуйидагича ифодалаш лозим:

“абонент – телефон алоқаси хизматини кўрсатиш шартномасининг тузилганлигини тасдиқловчи ҳамда оператор томонидан тавсия этилган ва у (абонент) томонидан танланган сўзлашув тарифи бўйича ажратилган телефон рақамига мулк ҳуқуқи ва бошқа ашёвий ҳуқуқ асосида эғалик қилувчи жисмоний ва юридик шахсдир”.

Чунки, айрим ҳолларда муайян шахсга тегишли телефон рақами, шу жумладан, Sim-карта бошқа шахс эғалигига (ихтиёрига) ўтиши ҳам мумкин. Бунда албатта рақамни ёхуд собиқ эғалловчи (абонент)нинг шахсий идентификация модули (Sim-карта) ҳисобланган сўзлашув картасини ўз ихтиёрига олган шахсининг ҳуқуқ ва мажбуриятларини аниқлаш масаласи келиб чиқади.

Фикримизча, бошқа шахсга тегишли телефон рақами (ёки Sim-карти)ни бундай тарзда эгалловчи собиқ абонент розилигини олган тақдирдагина мазкур турдаги мобиль алоқа хизматлари кўрсатиш муносабатларида шартнома тарафи сифатида иштирок этади ва собиқ абонентнинг ҳуқуқ ҳамда мажбуриятлари тўлиқ тарзда унинг зиммасига ўтади. Агарда, бу рақам (ёки сўзлашув картаси салдаги эгалловчи томонидан деган саволга та) амалдаги абонент томонидан собиқ абонентнинг розилигисиз эгаллаб олинган тақдирда собиқ абонент Ўзбекистон Республикаси Фуқаролик кодексининг 8-моддасида кўрсатиб ўтилган фуқаролик ҳуқуқларини ҳимоя қилиш усулларини қўллаган ҳолда тегишли ҳуқуқий муносабатни бекор қилишга ёки уни ўзгартиришга ҳақлидир.

Кўриб чиқиладиган ҳуқуқий муносабатларнинг алоҳида аҳамияти ва оммавийлиги билан боғлиқ ҳолда юқоридаги Қоидаларнинг 3-бандида абонентнинг ҳуқуқий мақомини белгилаб берадиган “фойдаланувчи-абонент” тушунчасини ҳам алоҳида ажратиб кўрсатиш мақсадга мувофиқдир, яъни “фойдаланувчи-абонент – бу телефон алоқаси хизматини кўрсатиш шартномасининг тузилганлигини тасдиқловчи ҳамда телефон алоқаси оператори томонидан белгилаб берилган ва у (абонент) томонидан танланган сўзлашув тарифи бўйича ажратилган телефон рақамига мулк ҳуқуқи асосида эгалик қилувчи жисмоний шахсдир”.

Бундай абонент-жисмоний шахснинг ҳуқуқлари ва мажбуриятлари эса “Истеъмомчилар ҳуқуқларини ҳимоя қилиш тўғрисида”ги Ўзбекистон Республикасининг Қонуни билан белгилаб берилади [5].

Шунга асосланган ҳолда мобиль алоқа хизматларидан фойдаланувчи (абонент)ларни уларнинг ҳуқуқларини сақлаш ва ҳимоя қилиш учун қонунчилик томонидан кўрсатиб ўтилган асослар ҳамда ҳуқуқий нормалар билан боғлиқ ҳолда иккита гуруҳга бўлиб кўрсатиш мумкин:

- хизматдан фойдаланувчи ҳисобланадиган абонент-жисмоний шахслар бўлиб, улар ҳуқуқ ва манфаатларини муҳофаза қилишга истеъмомчилар ҳуқуқларини ҳимоя қилиш тўғрисидаги қонунчилик нормалари татбиқ этилади;

- мобиль алоқа хизматларидан фойдаланувчи қолган барча фойдаланувчилар.

Зеро, шартнома тарафи сифатида фойдаланувчиларнинг мазкур иккита гуруҳига баробар ёндошувни белгилаб берувчи масалаларни кўриб чиқиш вақтида “абонент” тушунчаси ишлатилиши, абонент-жисмоний шахсларнинг ҳуқуқ ва мажбуриятлари ҳамда уларни ҳимоя қилиш юзасидан махсус нормаларнинг кўриб чиқилиши пайтида эса “хизматдан фойдаланувчи” тушунчаси қўлланилиши мақсадга мувофиқдир.

Мобиль алоқа хизматини кўрсатиш билан боғлиқ муносабатларда иккинчи тараф сифатида иштирок этаётган алоқа оператори абонент билан шартнома тузиш учун даставвал унга (абонентга) ўзи томонидан кўрсатиладиган хизматлар тўғрисидаги зарур ҳамда тўлиқ маълумотни бериш мажбуриятига эга бўлиб, бундай мажбурият шартнома ижроси юзасидан зарур ва тўлиқ ахборотларни тақдим этиш пайтида ҳам вужудга келади (Қоидаларнинг 69-г-банди). Бундай маълумотларни тақдим этиш билан боғлиқ муносабатлар эса одатда операторнинг “абонентлар билан ишлаш (сотув) жойлари”да вужудга келади.

Мажбурият ҳуқуқи бўйича ижрочи хизматлар ва уларнинг ўзига хос хусусиятлари тўғрисидаги, мазкур хизматлар учун тўлов баҳоси ва шакли тўғрисидаги маълумотларни тақдим этиши, шунингдек, буюртмачи илтимосига кўра унга шартнома ва хизматга оид бошқа маълумотларни ҳам бериши лозим. Бу ҳақда “Истеъмомчилар ҳуқуқларини ҳимоя қилиш тўғрисида”ги Қонуннинг 7-моддасида ҳам батафсил тўхталиб ўтилган, яъни ишлаб чиқарувчи (ижрочи, сотувчи) истеъмомчига ўзи реализация қилаётган товар (иш, хизмат)лар ҳақида ўз вақтида зарур, тўғри ва тушунарли маълумот бериши шарт.

Хизматлар тўғрисидаги маълумотларни тақдим этиш зарурлиги тўғрисидаги мазкур норма ўз моҳиятига кўра мобиль алоқа хизматини кўрсатиш шартномасини тўзишдан олдин ва уни тузганнан кейин ҳам зарур аҳамиятга эгадир, яъни уяли алоқа хизматини кўрсатиш билан боғлиқ муносабатларда мазкур хизматлар тўғрисидаги маълумотларнинг алоҳида аҳамияти айнан ушбу маълумотларни тақдим этиш усуллари билан белгиланади.

Бундан ташқари, Ўзбекистон Республикаси Фуқаролик кодексининг 704-моддасига асосан шартномада бошқа кўрсатмалар бўлмаса, ижрочи шартномада назарда тутилган хизмат (хизматлар)ни шахсан ўзи кўрсатиши шарт. Айнан ҳақ эвазига хизмат кўрсатиш шартномасида мажбуриятларни шахсан бажариш тўғрисида юридик адабиётларда турли хил қарашлар мавжуд. Масалан, А.Ю.Кабалкин ушбу шартномада хизматларни шахсан бажаришни мажбуриятни бажариш усуллари билан бири, деб ҳисобласа [6, с.164], М.И.Брагинский шартнома ижросини учинчи шахсларга топшириш ушбу шартномада тўғридан-тўғри кўрсатилган бўлиши лозим, деб таъкидлайди [7, с.224].

Назаримизда, мажбуриятни шахсан бажариш тўғрисидаги мазкур иккита фикр ҳам мазмунан мажбуриятларнинг айрим турларини тўлиқ ҳисобга олмасдан билдирилган. Чунки, агар бошқа турдаги мажбурият турлари каби мобиль алоқа хизматининг кўрсатилиши билан боғлиқ шартноманинг ижроси ҳам истисно тариқасида бошқа шахс томонидан бажарилиши мумкин, яъни Ўзбекистон Республикаси Фуқаролик кодексининг 704-моддаси мазмунига кўра, агар шартномада бошқа кўрсатмалар бўлган тақдирда, ижрочи шартномада назарда тутилган хизмат (хизматлар)ни бошқа ижрочи (учинчи шахс)га топширишга ҳақлидир.

Хулоса ўрнида шуни таъкидаб ўтишимиз лозимки, ҳар қандай турдаги шартнома, шу жумладан, ҳақ эвазига мобиль алоқа хизматини кўрсатиш шартномасининг тарафлари ва уларнинг ҳуқуқ ҳамда мажбуриятлари ҳам мазкур шартнома мазмунида тўлиқ тарзда ўз ифодасини топиши лозим. Бу эса,

абонентларнинг мобиль алоқа операторлари билан ўзаро шартномавий-ҳуқуқий муносабатларда янада фаол тарзда мулоқотда бўлишига хизмат қилади.

#### **Адабиётлар:**

1. Шартнома ҳуқуқи: Муаллифлар жамоаси. –Тошкент: ТДҲИ нашриёти, 2006. – 230 б.
2. Ўзбекистон Республикаси Олий Кенгашининг Ахборотномаси, 1992 йил 3-сон, 159-модда.
3. Ўзбекистон Республикаси қонун ҳужжатлари тўплами, 2009 йил 3-сон 133-модда.
4. Правила пользования услугами сотовой радиотелефонной связи “Билайн GSM”: Приложение к договору на оказание услуг // <http://www.sotovik.ru>
5. Ўзбекистон Республикаси Олий Мажлисининг Ахборотномаси 1996 йил 5-6-сон, 59-модда
6. Кабалкин А.Ю. Гражданско-правовые договоры в России. Общие положения: Курс лекции. –М.: Юрид.лит., 2002. – 356 с.
7. Брагинский М.И., Витрянский В.В. Договорное право. Книга первая. Общие положения. –М.: 2001, – 405 с.

**Ольга Никонова**  
(Астрахань, Россия)

### **НОТАРИАЛЬНАЯ ЗАЩИТА ПРАВ ПРЕДПРИНИМАТЕЛЕЙ**

Под защитой прав предпринимателей понимается совокупность нормативно установленных мер (механизмов) по восстановлению или признанию нарушенных или оспариваемых прав и интересов их обладателей, которые осуществляются в определенных формах, определенными способами, в законодательно определенных границах, с применением к нарушителям мер юридической ответственности, а также механизма по практической реализации (исполнимости) этих мер [1].

Нотариальная защита прав предпринимателей – совершение нотариальных действий, направленных на предупреждение возможного нарушения, а также на защиту уже нарушенных прав и интересов предпринимателей [2].

Нотариальная защита относится к внесудебному способу защиты прав предпринимателей. В соответствии с законодательством нотариат обязан осуществлять защиту законных интересов и прав организаций и граждан от имени государства. Отличием такой формы от судебной является сам предмет, то есть нарушенное право [3].

При рассмотрении нотариальной защиты необходимо принять во внимание следующие особенности ее реализации:

- 1) предметом нотариальной деятельности являются бесспорные дела;
- 2) не используются принципы публичности, состязательности;
- 3) нотариальные действия совершаются нотариусом только единолично;
- 4) юридические факты устанавливаются, как правило, на основании письменных доказательств и др. [4].

Важную роль в правовом обеспечении предпринимательской деятельности играют нотариусы. Как закреплено в статье 1 Закона Российской Федерации от 11 февраля 1993 года № 4462-1 «Основы законодательства Российской Федерации о нотариате», нотариат призван обеспечивать защиту прав и законных интересов граждан и юридических лиц путем совершения нотариусами предусмотренных законодательными актами нотариальных действий от имени Российской Федерации. Совершаемые нотариусом нотариальные действия есть документальное подтверждение различных обстоятельств и фактов, влекущих за собой правовые последствия. В случае возникновения споров нотариальное удостоверение фактов и документов способствует защите нарушенных или оспариваемых прав. Все это дает основание говорить о нотариальной форме защиты прав [5].

Нотариальное удостоверение сделок и договоров обеспечивает дополнительные гарантии законности и действительности сделок. Помимо тех сделок, которые согласно Гражданскому кодексу и другим законам, подлежат обязательному нотариальному удостоверению, предприниматели вправе облекать в нотариальную форму и любые другие сделки. Достигнув договоренности о заключении договора, предприниматели могут заключить соглашение об обязательном нотариальном удостоверении заключаемого договора. В этом случае вступление в силу и действительность договора будет непосредственно зависеть от его нотариального удостоверения. Принудительное исполнение обязательства может быть осуществлено не только в судебном порядке, но и на основании исполнительной надписи нотариуса.

Удостоверяя сделки, свидетельствуя верность копий документов, обеспечивая принудительное исполнение бесспорного обязательства должника и совершая иные нотариальные действия, нотариусы не используют состязательную форму процесса и принцип публичности, а совершают нотариальные действия только единолично, устанавливают юридические факты, как правило, на основании письменных доказательств [6].

Нотариальная защита прав и охраняемых законом интересов предпринимателей может осуществляться:

1. посредством юридического подтверждения и закрепления гражданских прав в целях предупреждения их возможного нарушения в будущем (удостоверение бесспорных прав и фактов, свидетельствование документов и т.д.);

2. посредством защиты уже нарушенного права (например, при выдаче исполнительной надписи, при предъявлении чека к платежу и удостоверении неоплаты чеков и т.д.).

Исполнительная надпись – это документ, который обладает силой судебного исполнительного листа. Нотариус выдает исполнительную надпись для взыскания определенной суммы с должника, когда ответственность должника не нуждается в доказывании, носит бесспорный характер и вытекает из представленных документов. Исполнительная надпись исполняется должником добровольно или через судебных [7].

Следует иметь в виду, что исполнительная надпись представляет собой распоряжение нотариуса о взыскании с должника причитающейся взыскателю определенной денежной суммы или какого-либо имущества, когда ответственность должника с бесспорностью вытекает из представленного документа.

Взыскание задолженности по совершенным нотариусом исполнительным надписям является упрощенным порядком по сравнению с судебным или арбитражным.

Исполнительная надпись обладает силой исполнительного листа и взыскание по ней осуществляется по правилам, установленным для исполнения судебных решений.

Нотариус не вправе совершить исполнительную надпись на любом документе. Исполнительная надпись может быть совершена нотариусом только в том случае, если основания, названные обратившимся за совершением исполнительной надписи лицом, предусмотрены специальным Перечнем документов.

Нотариусы не вправе совершать нотариальную надпись на взыскание просроченных платежей по кредитным операциям кредитных организаций. Совершение такой надписи не влечет юридических последствий, т. е. она не может приниматься к исполнению. Действия нотариуса подлежат обжалованию в суде.

Исполнительная надпись может быть совершена при наличии определенных обстоятельств: представленные документы должны подтверждать бесспорность задолженности или иной ответственности должника перед взыскателем; не должен истечь срок исковой давности.

Исполнительная надпись обладает силой исполнительного листа, при этом судебный пристав-исполнитель в трехдневный срок выносит постановление о возбуждении исполнительного производства [8].

Нотариусы вправе принимать в депозит денежные суммы и ценные бумаги должника для передачи кредитору. Такое нотариальное действие производится, когда должник не имеет возможности лично исполнить обязательство. Нотариус при совершении данного нотариального действия не проверяет основания возникновения прав кредитора и обязанностей должника [9].

Следовательно, нотариат защищает интересы индивидуальных предпринимателей, связанные с установлением очевидных фактов и обстоятельств, в то время как суд устанавливает такие факты и обстоятельства, существование которых не представляется очевидным и требует достаточно обширного анализа доказательств.

Таким образом, в отличие от суда, где в основном разрешаются споры о праве гражданском, предметом нотариальной деятельности являются бесспорные дела, что предопределило особый метод решения нотариусами отнесенных к их компетенции вопросов. Удостоверяя сделки, свидетельствуя верность копий документов, обеспечивая принудительное исполнение бесспорного обязательства должника и совершая иные нотариальные действия, нотариусы не используют состязательную форму процесса и принцип публичности, а совершают нотариальные действия только единолично, устанавливают юридические факты, как правило, на основании письменных доказательств [4].

#### **Литература:**

1. Данилова М. А. Защита прав предпринимателей // Молодой ученый. – М., 2012. – №12. – С. 374-376.
2. Жилинский С.Э. Предпринимательское право: учебник. – М.: Норма, 2005. С. 307.
3. Предпринимательское право Российской Федерации / Под ред.: Е.П. Губина, П.Г. Лахно. – М.: Юристъ, 2004. С. 381.
4. В.Т. Батычко Предпринимательское право: конспект лекций. – Таганрог: ТТИ ЮФУ, 2011 г. С. 439.
5. Основы законодательства Российской Федерации о нотариате от 11 февраля 1993 г. № 4462-1 // Российская газета. 13.03.1993. № 49.
6. Лебедева Е.И. Предпринимательское право: учебник. – М.: Высшая школа, 2004. С. 478.
7. Попондопуло В.Ф. Коммерческое (предпринимательское) право. – М.: Юристъ, 2005. С. 345.
8. Федеральный закон «Об исполнительном производстве» от 2 октября 2007 г. № 229-ФЗ // Российская газета. 6 октября 2007 г. № 223.
9. Меденцов А.С. Предпринимательское право: шпаргалка по предпринимательскому праву. – М.: Аллель, 2010. С. 64.

**Научный руководитель:**  
кандидат наук Олейников А.В.

Артём Павлович  
(Гродно, Беларусь)

## ИСПОЛНЕНИЕ БАНКАМИ ФУНКЦИЙ АГЕНТОВ ВАЛЮТНОГО КОНТРОЛЯ В РАМКАХ ВАЛЮТНЫХ ОПЕРАЦИЙ

Стабильность и устойчивость национальной валюты – одно из краеугольных условий нормального функционирования экономики любого государства. Не маловажную роль в обеспечении этого условия играет валютный контроль, который является одним из видов финансового контроля и осуществляется при проведении валютных операций. В таких условиях особенно актуальным является исследование функций осуществляемых в процессе этих правоотношений коммерческими банками.

Понятие валютных операций в законодательстве не закреплено, однако в статье 4 Закона Республики Беларусь «О валютном регулировании и валютном контроле» определен перечень таких операций, к ним относятся:

- сделки, предусматривающие использование иностранной валюты, ценных бумаг в иностранной валюте, платежных документов в иностранной валюте;
- сделки между резидентами и нерезидентами, предусматривающие использование белорусских рублей, ценных бумаг в белорусских рублях, платежных документов в белорусских рублях;
- сделки между нерезидентами, предусматривающие использование белорусских рублей, ценных бумаг в белорусских рублях, платежных документов в белорусских рублях, совершаемые на территории Республики Беларусь;
- ввоз и пересылка в Республику Беларусь, а также вывоз и пересылка из Республики Беларусь валютных ценностей;
- банковские переводы в иностранной валюте, не связанные с осуществлением расчетов по сделкам, указанным в абзаце втором настоящей части;
- банковские переводы между резидентами и нерезидентами в белорусских рублях, не связанные с осуществлением расчетов по сделкам, указанным в абзаце третьем настоящей части;
- международные банковские переводы в белорусских рублях между резидентами или нерезидентами;
- операции нерезидентов с белорусскими рублями по счетам и вкладам (депозитам) в банках и небанковских кредитно-финансовых организациях Республики Беларусь, не влекущие перехода права собственности на эти белорусские рубли;
- операции с иностранной валютой по счетам и вкладам (депозитам) в банках и небанковских кредитно-финансовых организациях Республики Беларусь, банках и иных кредитных организациях за пределами Республики Беларусь, не влекущие перехода права собственности на эту иностранную валюту [1].

Широкими полномочиями в области регулирования валютных операций наделен Национальный банк Республики Беларусь, а на банки второго уровня в соответствии со статьёй 19 Банковского кодекса Республики Беларусь могут быть возложены функции агента валютного контроля [2].

Функции банков как агентов валютного контроля закреплены в статье 27 Закона Республики Беларусь «О валютном регулировании и валютном контроле». В соответствии с ней банки и небанковские кредитно-финансовые организации как агенты валютного контроля вправе:

- осуществлять контроль за полнотой и своевременностью представления клиентами информации, относящейся к валютным операциям, и соответствием ее требованиям валютного законодательства;
- осуществлять контроль за соответствием проводимых клиентами валютных операций требованиям валютного законодательства;
- получать документы, объяснения, справки и сведения об осуществлении валютных операций;
- осуществлять иные функции, предусмотренные валютным законодательством [1].

Странным является тот факт, что в Законе Республики Беларусь «О валютном регулировании и валютном контроле» функции банков как агентов валютного контроля определены не как обязанности, а как права. Данная формулировка представляется не правильной, так как в соответствии с подходом, сформировавшимся в правовой теории, понятие право в субъективном смысле определяется как официально признанная возможность, которой располагает физическое или юридическое лицо, организация [3, с. 146]. Возможность, а не обязанность, следовательно, обладатель права сам решает вступать ему в правоотношения или нет. Банк же в данной ситуации не может отказаться от исполнения перечисленных выше функций агента валютного контроля, в противном случае он будет привлечён к ответственности в соответствии с действующим законодательством.

Что бы преодолеть это противоречие считаем необходимым изложить часть 3 статьи 27 Закона Республики Беларусь «О валютном регулировании и валютном контроле: в следующей редакции: «Банки и небанковские кредитно-финансовые организации как агенты валютного контроля несут обязанность:

- осуществлять контроль за полнотой и своевременностью представления клиентами информации, относящейся к валютным операциям, и соответствием ее требованиям валютного законодательства;

- осуществлять контроль за соответствием проводимых клиентами валютных операций требованиям валютного законодательства;
  - осуществлять иные функции, предусмотренные валютным законодательством.
- В процессе осуществления функций агентов валютного контроля банки имеют право получать документы, объяснения, справки и сведения об осуществлении валютных операций».

#### **Литература:**

1. О валютном регулировании и валютном контроле: Закон Республики Беларусь, 22 июля 2003 г., № 226-З: в ред. Закона Респ. Беларусь от 12.07.2013 г. // Эталон – Беларусь [Электронный ресурс] / Нац. центр правовой информ. Респ. Беларусь. – Минск, 2014.
2. Банковский кодекс Республики Беларусь: принят Палатой представителей 3 октября 2000г.: одобр. Советом Республики 12 октября 2000г.: текст Кодекса по состоянию на 13 июля 2012 г. // Эталон – Беларусь [Электронный ресурс] / Нац. центр правовой информ. Респ. Беларусь. – Минск, 2014.
3. Теория государства и права: учебник для вузов / С.С. Алексеев, С.И. Архипов [и др.]; под общ. ред. С.С. Алексеева. – М.: Норма, 2005. – 496 с.

#### **Научный руководитель:**

старший преподаватель кафедры конституционного права Дуля Елена Николаевна.

**Андрей Пархимович  
(Мозырь, Беларусь)**

### **ОТВЕТСТВЕННОСТЬ СТОРОН ПО ДОГОВОРУ ФАКТОРИНГА**

В мировой практике договор факторинга применяется давно и довольно активно. Самый передовой опыт зарубежных стран, по мнению современных правоведов, был использован при составлении нового белорусского гражданского законодательства и этот правовой институт включен в его систему. Однако вопрос ответственности за нарушение договора факторинга не проработан в полной степени. В то же время договор факторинга, как и любой гражданско-правовой институт, должен быть обеспечен защитой от нарушений. Такая защита в первую очередь осуществляется с помощью мер гражданско-правовой ответственности за нарушение договорного обязательства.

Вопросы ответственности кредитора перед фактором регламентированы ст. 162 Банковского кодекса Республики Беларусь (далее – БК). Согласно указанной статье кредитор обязан подтвердить действительность уступленного денежного требования документами, удостоверяющими его право требования к должнику [1]. Кроме того, кредитор несет перед фактором ответственность за недействительность уступленного денежного требования (уступленное денежное требование признается действительным, если кредитор имеет право на его уступку и в момент уступки ему неизвестны обстоятельства, вследствие которых должник вправе не исполнять такое требование). В случае недействительности уступленного денежного требования фактор приобретает право обратного требования (регресса) к кредитору независимо от условий платежа. То есть добросовестность кредитора ставится основным условием признания сделки уступки таковой, что, несомненно, отсекает всевозможные ухищрения с целью получить финансирование от фактора незаконными способами. В практической деятельности не исключены ситуации, при которых должник по каким-либо причинам не заинтересован в смене своего кредитора. На этот случай ст. 359 Гражданского кодекса Республики Беларусь (далее – ГК), применяемой при цессии, установлено ограничение уступки требования по обязательству, в котором личность кредитора имеет для должника существенное значение. Цессия без согласия должника не допускается. Тем не менее, при факторинге подобное правило не применяется. Более того, в ст. 157 БК устанавливается, что уступка денежного требования фактору является действительной при любых обстоятельствах, даже если между кредитором и его должником существует соглашение о ее запрете или ограничении.

Между тем, кредитор, нарушивший соответствующее соглашение, может нести ответственность за нарушение установленного договором запрета или ограничения на уступку прав, поскольку тем самым им были нарушены принятые на себя обязательства.

Нужно заметить, что даже если договором конкретные меры ответственности, применяемые к кредитору в описанном выше случае, не оговорены, должник независимо от этого факта вправе потребовать возмещения причиненных ему сменой кредитора убытков. Однако в этом случае ему придется доказать, что вследствие замены кредитора его право было нарушено, и он был вынужден произвести расходы для его восстановления и т.д. Также ответственность кредитора перед фактором зависит от конкретных условий договора. По договору факторинга без права обратного требования (регресса) кредитор не отвечает за неисполнение (ненадлежащее исполнение) должником уступленного денежного требования. По договору факторинга с правом обратного требования (регресса) фактор вправе предъявить к кредитору требование о возмещении:

– суммы денежного обязательства, не уплаченной должником, и причиненных убытков в случае, если должник не уплатил фактору сумму денежного обязательства, причитающуюся ему по

уступленному денежному требованию, или уплаченная сумма оказалась меньше причитающейся суммы;

– причиненных убытков в случае, если должник просрочил уплату фактору суммы денежного обязательства, причитающейся ему по уступленному денежному требованию.

Факторинговые договоры предусматривают ожидаемую дату исполнения должником денежного обязательства, а также «срок ожидания», в течение которого начисляется неустойка. По истечении «срока ожидания» прекращается начисление неустойки, фактор предъявляет кредитору требование об уплате неустойки, а при регрессном факторинге фактор предъявляет требование к кредитору об исполнении денежного обязательства за должника [2, с. 137].

Таким образом, в случае факторинга с регрессом фактор, не получив денег с должника, имеет право через определенный срок потребовать их с кредитора. В этом случае фактор берет на себя риск невыполнения должником условий договора, но кредитный риск остается на кредиторе. Он становится единственным должником, ответственным перед фактором за оплату требования. Денежные требования в случае факторинга с регрессом выступают, по сути, обеспечением краткосрочного финансирования. В случае факторинга без регресса риск неуплаты со стороны должника полностью переходит к фактору. Кредитор несет ответственность только за недействительность денежного требования. При этом риски длительного неплатежа и банкротства должника переходят к фактору. Должник обязан исполнить денежное требование фактору при условии, что он получил от кредитора либо от фактора письменное уведомление о его уступке, в котором указаны подлежащее исполнению денежное требование, в том числе уплачиваемая фактору сумма денежного обязательства, а также банк или небанковская кредитно-финансовая организация, выступающие в качестве фактора.

В случае уступки требования должник вправе зачесть новому кредитору свое встречное требование к первоначальному кредитору. Зачет в таком случае производится, если требование возникло по основанию, существовавшему к моменту получения должником уведомления об уступке требования, и срок требования наступил до его получения либо этот срок не указан либо определен моментом востребования. Примечательно, что должник не вправе предъявить фактору требования об уплате сумм, причитающихся с первоначального кредитора в связи с нарушением им условия договора о запрете или ограничении уступки требования (ст. 160 БК). Как говорилось выше, соглашение между кредитором и его должником о запрете или ограничении уступки требования по возникшему между ними обязательству в отношении фактора является действительным, что, тем не менее, не освобождает кредитора от обязательств или ответственности перед должником за нарушение существующего между ними соглашения.

Вместе с тем сам фактор не предполагается получившим право на дальнейшую переуступку (продажу) полученного от кредитора требования, если только такое право прямо не предоставлено ему по договору (ст. 158 БК). Но и в этом случае переуступка требования возможна лишь по правилам о договоре факторинга, т.е., в частности, только другому фактору [3, с. 45]. При этом осуществляющий переуступку фактор попадает в положение кредитора, а его кредитор – в положение должника.

В тоже время сумма и правомерность требования могут быть оспорены должником, выставив законные встречные требования к кредитору (поставка некачественного товара, требование предоставить обещанную договором скидку и т.д.). Если должник не согласен с выставленным денежным требованием, он имеет право не оплачивать его в установленный срок. Просрочка в данном случае является законной [4, с. 63]. Причина неплатежа кроется в несогласии дебитора с требованием, а не в его неспособности исполнить это требование. В данном случае ответственность перед фактором ложится на кредитора. Если же должник уже произвел выплату фактору, то он не имеет возможности получить эти средства обратно от фактора, т.е. при нарушении кредитором своих обязательств по договору, заключенному с должником, должник вправе получить такую сумму непосредственно от кредитора.

К имущественной ответственности за неисполнение своих обязанностей может быть привлечен и фактор. В частности, в договоре может быть предусмотрена его ответственность за предоставление денежных средств в меньшей сумме или с нарушением сроков: в случае несвоевременного перечисления фактором средств на счет кредитора он выплачивает неустойку в оговоренном договором проценте от суммы, подлежащей перечислению, за каждый день просрочки. Размер оплаты услуг по факторинговой операции фактору уменьшается на сумму неустойки; в случае перечисления меньшей суммы, чем та, что указана в договоре, фактор выплачивает неустойку в оговоренном договором проценте от невыплаченной суммы за каждый день просрочки. Размер оплаты услуг по факторинговой операции фактору уменьшается на сумму неустойки.

Согласно ч. 2 ст. 159 БК, если денежное требование к должнику было уступлено кредитором в целях обеспечения исполнения его обязательств перед фактором и иное не предусмотрено договором факторинга, фактор обязан представить кредитору отчет и передать ему уплаченную должником сумму денежного обязательства в части, превышающей обеспеченную уступкой требования сумму обязательств кредитора перед фактором. При этом, если банк получит сумму, превышающую сумму долга кредитору, и не вернет ему соответствующую разницу, его действия можно будет квалифицировать, как неосновательное обогащение с применением ответственности по ст. 366 ГК.

Таким образом, в правоотношениях факторинга между фактором и кредитором возникают взаимные обязательства. А обязательства предусматривают наступление определенной ответственности за их неисполнение. В случае неисполнения или ненадлежащего исполнения договора

факторинга стороны несут ответственность в соответствии с действующим законодательством Республики Беларусь и договором. Ответственность по договору факторинга может быть возложена как на фактора, так и на кредитора. Кредитор несет ответственность перед фактором за нарушение сроков возврата долга, действительность передаваемого требования и т.д.; фактор же привлекается к ответственности в случае немотивированного отказа от предоставления факторинга и его несвоевременного представления кредитору. Негативным моментом является то, что белорусское законодательство довольно слабо регулирует ответственность за нарушение договора факторинга. В большинстве случаев данные вопросы регулируются общими положениями об ответственности гражданского законодательства.

Учитывая, что белорусское право не является прецедентным, фактору и кредитору необходимо принять все меры для устранения всевозможных споров. Чтобы обезопасить себя, нужно грамотно сформулировать условия договора, которые должны максимально соответствовать действующим положениям национального законодательства.

#### **Литература:**

1. Банковский кодекс Республики Беларусь: принят Палатой представителей 3 октября 2000 г.: одобрен Советом Республики 12 октября 2000 г. // Эталон – Беларусь [Электронный ресурс] / Нац. центр правовой информ. Респ. Беларусь. – Минск, 2014.
2. Бабичев, С.Н. Факторинг: учебное пособие [Текст] / С.Н. Арфеева, А.А. Лабзенко, А.Ю. Подлеснова. – М.: Маркет ДС, 2010. – 208 с.
3. Никонорова, М.Е. Становление и развитие факторинга в постсоветских государствах [Текст] / М.Е. Никонорова // Банковский вестник. – 2010. – № 4. – С. 42–48.
4. Родионов, М.М. О формировании резервов на возможные потери по факторинговым операциям [Текст] / М.М. Родионов // Факторинг и торговое финансирование. – 2008. – № 3. – С. 62–65.

#### **Научный руководитель:**

старший преподаватель кафедры конституционного права Гродненского государственного университета им. Я. Купалы Дуля Елена Николаевна.



**СЕКЦІЯ: ПСИХОЛОГІЯ****Р.Ш. Абитаева, А.Ш. Муталиева  
(Жезказган, Казахстан)****РОЛЬ РУКОВОДИТЕЛЕЙ ШКОЛ В ПОДДЕРЖКЕ КЕМБРИДЖСКОЙ ПРОГРАММЫ  
ПОВЫШЕНИЯ КВАЛИФИКАЦИИ УЧИТЕЛЕЙ**

Педагогическая общественность Казахстана на сегодняшний день имеет представление о программе курсов повышения квалификации педагогов общеобразовательных школ Республики Казахстан Третий (базовый) уровень, реализация которой уже началась. Основная задача тренеров состоит в том, чтобы довести до педагогов, руководителей основную идею этой программы, ответив на два основных вопроса, которые могут возникнуть – *почему* руководители должны поддержать реализацию этой программы и *как* в ее содержании отразить передовые идеи профессионального развития учителей в новой модели системы повышения квалификации.

Первый вопрос: почему была необходимость поддержки по реализации этой программы со стороны руководителей школ?

Во-первых, потому что учителя, прошедшие трех месячные курсы, являются педагогической элитой нашего казахстанского образования. По нашей программе пройдет обучение всего 43% учителей от общего их количества по республике. Именно на них администрация может в дальнейшем опираться и вовлекать в развитие методической службы школы, района/города. Это учителя, которые смогут реализовать неиспользованный свой потенциал для как педагогического совершенствования, так и обеспечения качества образовательных услуг, предоставляемых школой потребителю в лице детей и родителей. Поэтому нам нужен качественный отбор учителей для этих курсов. И этот отбор в компетенции руководителей школ.

Во-вторых: Программа курсов повышения квалификации обусловлена целями и задачами Государственной программы развития образования РК на 2011-2020 годы, ведущие приоритеты которой сопоставимы с современными целями и системами ценностей, характерными для таких прогрессивных стран, лидирующих в области образования, как Финляндия, Сингапур, Великобритания.

В-третьих, на 6-м всемирном конгрессе Интернационала образования, состоявшемся 22-26 июля 2011 года в Кейптауне (Южная Африка) участниками было заявлено, что сегодня совершенно очевидна необходимость инвестирования в образование, поскольку капиталовложения в человеческий фактор через образование являются ключом в непрерывное экономическое развитие будущего нашего общества. Об этом свидетельствует интерес и наших властных структур к системе повышения квалификации учителей нашего региона по этой программе.

В-четвертых, сегодня не подлежит оспариванию утверждение о том, что именно личность учителя играет решающую роль в реализации поставленных целей по обеспечению качества образования и переходе на новую модель 12-летней школы. Результаты мировых исследований в области образования подтверждают тот факт, что учителя, обладающие соответствующими профессиональными качествами, необходимыми компетенциями и концептуальным пониманием процессов преподавания и обучения, способны качественно изменить образование нашей учащейся молодежи. Это подтвердили и тренеры-эксперты из Европы, отработавшие с нашими тренерами в группах учителей на трехмесячных курсах. Зарубежные коллеги представляли педагогическую общественность Шотландии, Австралии, Англии.

Следует отметить, что наши карагандинские тренеры и тренеры-европейцы в работе с группами учителей практически не противоречили друг другу, а дополняли друг друга. Говорили на одном профессиональном языке. Это свидетельствует о том, что содержание нашей программы соответствует современным требованиям преподавания и обучения. Поэтому вряд ли у наших учителей будет другая возможность общения и взаимодействия с нашими партнерами-иностранными тренерами.

Теперь хочу ответить на 2 вопрос: *как* в содержании нашей программы отражены передовые идеи профессионального развития учителей в новой модели системы повышения квалификации.

Успешной практической реализации концептуальных основ Программы способствует ее структурирование на три четко выраженных этапа, позволяющих создать активный режим профессионального сотрудничества и взаимообучения: этапы «Лицом к лицу» (аудиторное обучение; 4 недели), «Практика в школе» (асинхронное обучение; 4 недели) и вновь «Лицом к лицу» (аудиторное обучение; 4 недели). Каждый из этих этапов имеет свои цели и задачи.

1 этап – предполагает обзор ключевых идей Программы и методику их внедрения в практику школы (поиск ответов на вопрос, как происходит обучение и что представляет собой качественное обучение).

2 этап – предполагает реализацию идей программы в серию последовательных уроков на практике по предмету, учителя ведут фото-видеосъемку, собирая доказательства реализации идей 7 модулей в преподавании и обучении.

3 этап – ориентирован на само-и взаиморефлексию, реализуемых учителями изменений в преподавании и обучении, на само – и взаимооценивание результатов этих изменений. На этом этапе учителя защищают результаты своего обучения в форме презентаций, электронного портфолио и квалификационного экзамена.

При этом учителя убеждаются, что каждый модуль не существует индивидуально сам по себе. Практически все они интегрируются в деятельности, как учителя, так и учеников. Учителя в своей серии уроков разрабатывают такие задания, которые отражают идеи всех модулей. Подбирают соответствующие стратегии обучения. Совершенно очевидно, что каждый из модулей имеет свои особенности. Но одна особенность характерна для всех модулей – учитель учит ученика учиться и брать ответственность за свое обучение. Не учитель отвечает за результат обучения на уроке, а сам ученик. К сожалению, наши наблюдения в ходе реализации данной программы, результаты квалификационного экзамена, который учителя сдают в конце курсов показали, что пороговый уровень не проходят до 23% учителей.

При этом, основной контингент заваливающих квалификационный экзамен – это учителя начальной школы (31%); на втором месте учителя казахского языка и литературы – (21%) и на третьем месте учителя русского языка и литературы (10%).

Одна из причин такого положения, на наш взгляд, в том, что эти учителя, имеющие стаж свыше 20 лет. Для них характерно психологическое выгорание и, как следствие, профессиональная деформация.

Например, экспрес-опрос учителей по результатам второго этапа обучения «Практика в школе» показал, что на местах у 33% учителей организационные и иные условия к апробации идей Программы отсутствовали, не была в достаточной степени осуществлена поддержка со стороны администрации школ, кроме того они привлекались к дополнительной работе (переаттестация школы, замена учителей, подготовка к ЕНТ и др.). Все это не могло не сказаться на итоговых результатах обучения учителей.

Более того, итоговый опрос, проведенный среди учителей, не прошедших пороговый уровень, показал, что среди них оказались, которые:

Еще одно из важных направлений деятельности, по нашему мнению, является работа тренеров с сертифицированными учителями и директорами школ в послекурсовой период работы. Основные вопросы, которые обсуждались с учителями опорных школ в сетевом сообществе и по которым тренера проводили интернет-конференции:

1. Поделитесь опытом реализации идей модуля «Управление и лидерство в обучении» в преподавании и обучении талантливых и одаренных детей.
2. Какие методики вы рекомендуете использовать для выявления способностей талантливых и одаренных учеников? Почему?
3. Какие критерии могут свидетельствовать о саморегулируемом обучении учеников в вашей школе по вашему предмету?
4. Поделитесь опытом использования конкретного приема, способствующего обучению тому, как учиться.
5. Как используете в своей школьной практике формативное оценивание? И как вы консультируете своих коллег по школе по этому модулю?
6. Ваше видение о том, как научить учеников взять на себя ответственность за собственное обучение.
7. Каким образом учитель может самостоятельно развивать системное мышление о своей практике? Какие стратегии вы для этого рекомендуете? И почему?
8. Какие стратегии рекомендуете для преодоления барьеров эмоционального выгорания учителей и почему?
9. Поделитесь опытом, какие задания можно предложить ученикам для развития критического мышления учеников по вашим предметам?

В связи с тем, что сертифицированные учителя опорных школ должны были проводить круглые столы и презентации по результатам своей деятельности на курсах, тренерами для них были проведены консультации и инструктаж по следующим темам:

1. Как преодолеть нехватку времени на уроках в рамках реализации семи модулей?
2. Чем отличается «критериальное оценивание» на уроке от «оценивания по критериям» и почему?
3. Как вовлечь родителей в процесс выявления одаренных и талантливых детей?
4. Как обеспечить «голос ученика» в преподавании и обучении?
5. Каким образом модуль «Лидерство и управление» позволит вам способствовать развитию компетентности учителей вашей школы? Ваше видение этапов работы с коллегами?

Подобные консультации позволили удовлетворить потребности учителей опорных школ в работе с одаренными и талантливыми детьми, углубить понимание идей Программы в преподавании и обучении. Сертифицированным учителям в опорных школах тренерами рекомендовано проведение блиц-опроса для сбора информации по результатам совместного взаимодействия для планирования учебно-методической работе по распространению и пропаганде опыта интеллектуальных школ в своих школах и школах города.

Таким образом, основными результатами обучения учителей в ходе освоения идей Программы на курсах являются:

- Сформированность основ концептуального понимания и практических навыков учителя в контексте семи модулей.
- Наличие у учителя навыков критического размышления о своей практике, способности к самосовершенствованию.

- Владение учителем методикой активизации процесса вовлечения учеников в обучение.
- Готовность учителя к активному функционированию в рамках профессионального сообщества учителей школы.

Ети результати дозволяють учителю продемонструвати такі професійні навички як учитель-рефлексируючий практик; учитель-лідер; учитель-мастер. Іменно ці якості нам передстоїть відслідковувати у сертифікованих учителях, а їм – їх підтвердити своїми мастер-класами, відкритими уроками і іншими формами професійної діяльності. Основним же результатом, який вони повинні продемонструвати – це бажання і потреба учнів вчитися, самостійно отримувати необхідну інформацію, нести відповідальність за своє навчання. І тоді, можливо, наших учителів перестануть називати «урокодателями», а це означає, що наш учитель готовий до взаємодії не тільки зі своїми колегами школи, але і з педагогами республіки, світового співтовариства.

#### Література:

1. Государственная программа развития образования в Республике Казахстан на 2011-2020 годы. Астана, 2010 г.
2. Программа курсов повышения квалификации педагогов общеобразовательных школ республики Казахстан. www.cpm.kz. 2012.
3. Руководство для тренера (третий базовый уровень). 3-е издание, 2012. Назарбаев Интеллектуальные Школы. Астана, 314 с.
4. Alexander, R.J. Towards Dialogic Teaching: rethinking classroom talk [На пути к диалоговому обучению: новый подход к обсуждению в классе]. (2008)

Ганна Гладій  
(Київ, Україна)

### ТРАНСФОРМАЦІЯ ЯК ПРОЦЕС ЗМІНИ СОЦІАЛЬНО-ПСИХОЛОГІЧНИХ ПРАКТИК ПРОБЛЕМНОЇ МОЛОДІ, ЩО ПОВЕРТАЄТЬСЯ З МІСЦЬ ПОЗБАВЛЕННЯ ВОЛІ

Соціалізація проблемної молоді залишається актуальною суспільною проблемою сучасної України. Особливо вона актуальна для молоді, яка звільнилась з місць позбавлення волі і тепер на свободі починає своє нове життя. Саме від створення належних умов для повернення у нове життя цієї молоді залежить соціальний розвиток нового українського суспільства, оскільки значна частина цієї молоді знаходиться в активному працездатному віці. І навпаки, повернення цієї молоді до злочинного способу життя може ускладнювати і гальмувати цей розвиток. Проблеми соціалізації молоді, яка повертається з місць позбавлення волі присвячені численні дослідження, основним фокусом яких є визначення факторів, що впливають на поведінку цієї молоді. Проте, недостатньо дослідженими залишаються асоціальні практики проблемної молоді та фактори, які впливають на їх трансформацію, зокрема такі, як кризові практики

**Мета** статті полягає у з'ясуванні кризових практик, які забезпечують процес трансформації асоціальних практик проблемної молоді, яка звільнилась з місць позбавлення волі у просоціальні, а також у визначенні соціально-психологічних механізмів, що актуалізують цей процес.

Для проблемної молоді, яка повернулася з місць позбавлення волі, встає непростий життєвий вибір: або повернутись до попереднього кримінального способу життя, або спробувати реінтегруватись у суспільство та реалізувати свій особистісний потенціал й змінити своє майбутнє. Треба відмітити, що значну її частину становлять молоді люди віком 20-30 років. Це вік зрілої дорослості, коли молода людина знаходить справу свого життя, оволодіває професією. Це етап соціально – професійної адаптації молодої людини, коли вона набуває необхідних життєвих знань, досвіду, кар'єрного зростання, визначення сенсу свого життя. Разом з тим вона стає відповідальною перед законами суспільства, несе відповідальність за своє життя, складає сім'ю. У цьому періоді життя вирішуються питання фінансового забезпечення, формується набуття обраного права з повною юридичною та економічною відповідальністю, можливість бути включеним в усі напрямки соціальної активності.

Та молодь, яка обирає нове, вільне від злочинної діяльності життя віч-на-віч зустрічається із власною життєвою кризою. Її суть полягає у неможливості старими асоціальними практиками забезпечити новий просоціальний спосіб життя. Життєва криза є актуалізатором позитивної суб'єктності проблемної молоді. Коли проблемна людина бажає змінити своє життя вона повинна зробити важливий життєвий вибір – змінити свій спосіб життя. «Прийняття рішення, процес рішення також є одним соціально-психологічних механізмів суб'єктного самоздійснення» [3,ст.129]. Завдяки цьому феномену створюються нові можливості для формування гуманістичних життєвих смислів, котрі ведуть до позитивного самовідновлення. Із прийняттям такого відповідального рішення молода людина змушена перелижи важкий кризовий період у своєму житті, який вона проходить завдяки кризовим практикам. За Т.М.Титаренко, «кожна кризова практика стає надійною камерою сховища набутого досвіду, у тому числі і досвіду подолання, досвіду терпіння, досвіду перемоги».[7,ст.446].

Спираючись на роботи Т.М.Титаренко, в яких визначена специфіка кризових практик життєконструювання та дослідження Б.П.Лазоренко щодо співвідношення асоціальних практик та соціально-психологічних механізмів особистісного життєконструювання проблемної молоді, ми виявили, що сам процес трансформації асоціальних практик відбувається завдяки кризовим практикам, які забезпечують їх перебудову у просоціальні практики законслухняного життя.

Однією з умов успішного відновлення життя проблемної молоді, яка звільнилась з міст позбавлення волі і повернулася у суспільство є трансформація особистісних асоціальних практик у просоціальні. Ця трансформація є виявом глибокого усвідомленого бажання цієї молоді будувати нові відносини з оточенням, прагнення до зростання у позитивному ставленні до себе і свого найближчого соціального оточення.

При звільненні на волю, молоді людині прийдеться практикувати життєві кризові практики для виправлення деформацій суб'єктності особистості, які є першим кроком для початку здорового, позитивного життя. Вона має виконувати всі закони і правила суспільства, вирішувати питання свого забезпечення, докладати сил у пошуках роботи чи навчального закладу щоб у кінцевому рахунку досягти бажаної трансформації власних асоціальних практик у просоціальні.

Трансформація є поняттям, яке широко застосовується у багатьох психологічних напрямках. Ним користується А.Асмолов [1] при аналізі мислення, трансформація особистості розкрита в роботах М.Ш.Магомед-Емінова [6], Стіва Андреаса, трансформація соціально-психологічних практик життєконструювання, самоздійснення і самореалізації розкрита у низці робіт Т.М.Титаренко, Б.П.Лазоренко [3,4,5,7,8], трансформація соціально-психологічних результатів взаємодії у процесі спілкування досліджена П.Н. Єрмаковим, В. А. Лабунською.

Нашу увагу привертає аналіз трансформації – як процесу перетворення асоціальних практик проблемної молоді, що повертається з місць позбавлення волі у просоціальні. Під асоціальними практиками, ми розуміємо стереотипні, повторювані способи вирішення нагальних життєвих завдань і задоволення життєвих потреб, які суперечать моральним нормам та правовим законам суспільства. [4, ст.112]. Порушення законів суспільства закономірно приводить молоду людину до відповідальності і позбавлення волі за скоєні злочини. Перебуваючи у місцях позбавлення волі, молодь до свого багажу деструктивних асоціальних практик, які сформувались на свободі, додає нові криміногенні практики тюремної субкультури. Повертаючись із місць позбавлення волі, молоді, яка має бажання повернутись до звичайного законслухняного життя доводиться докласти багато зусиль для того, щоб позбутись тягаря своїх асоціальних практик.

Будуючи нове життя, молодий чоловік чи молода жінка має вирішувати різноманітні життєві завдання, набувати нових практик, а саме – пошуку роботи, створення сім'ї, також пошуку навчального закладу для отримання належної освіти, побудови нових стосунків, розширення кола нових друзів та знайомих. При цьому вони також мають вирішувати непрості психологічні задачі, такі як: зміцнення свого терпіння, подолання гніву та роздратування, опанування навичок уміння слухати іншу людину, поважати її. Завдяки цим новим практикам постійно відбувається трансформація старих асоціальних практик та формування нових. Завдяки цим процесам підвищується самостійність і знижується залежність від старих стереотипів поведінки, разом з тим зміцнюється довіра до інших людей та поглиблюється впевненість у собі.

У цьому процесі трансформації асоціальних практик у просоціальні можна виокремити різні форми кризових практик, які її забезпечують. По перше це **заміна** асоціальних практик на позитивні стереотипи поведінки. Наприклад, раніше молода людина була нетерплячою, недисциплінованою, безвідповідальною, а в процесі вирішення нагальних життєвих завдань вона набула нових практик, а саме – терпіння в процесі побудови нових відносин з оточенням, дисциплінованості при виконанні своєї роботи, відповідальності у прийнятті важливих рішень і стосунків у сім'ї.

Іншою важливою формою кризової практики є **зміна соціального смислу і направленості** асоціальних практик. Фахівці підкреслюють, що серед проблемної молоді, яка побувала у тюрмах і колоніях, є чимало осіб із яскраво вираженою індивідуальністю, лідерськими спроможностями, великою підприємливістю й ініціативою. Якщо раніше вони використовували свої здібності у контексті асоціальних практик, то в умовах нового, вільного від злочинної діяльності життя, їх застосування має протилежний смисл. Так, ті молоді люди, які мали організаторські здібності, комунікативні навички (як правило засуджені свого часу згідно статей кримінального кодексу, що передбачали покарання за шахрайство), плідно працюють у сферах соціального підприємництва, комерційної діяльності, у соціальній роботі [3, ст.215].

Наступною формою кризової практики, яка забезпечує трансформацію асоціальних практик проблемної молоді є їх **відмирання**, яке створює умови для виникнення на їх місці нових просоціальних практик. Це відбувається за умов кардинальних змін способу життя молодої людини. При цьому молоді люди перестають користуватися старими асоціальними практиками, і вони переходять у стан неактивних, і у такий спосіб відмирають. Але слід зазначити, що за несприятливих умов, коли молоді люди знову потрапляють у коло старих стосунків асоціальні практики активуються, «оживають» і втілюються у відповідній асоціальній поведінці та приводять знову до скоєння злочинів. Якщо ж трансформаційні зміни відбуваються ефективно і корінним чином, зростає перевага позитивного мислення і практичних дій. Завдяки цьому, як свідчить офіційна статистика, певній частині проблемної молоді вдається соціалізуватись і назавжди полишити позаду злочинне минуле. (Статистика МВС України, 2006-2013рр.).

Нові просоціальні практики забезпечують зміну суб'єктності проблемної молоді, відновлюють ціннісні і смислові орієнтири нового життєконструювання. В процесі їх опанування у взаємодії із соціумом і з близькими людьми формуються і укорінюються нові звички, навички, нова життєва компетенція. Просоціальні практики допомагають приймати зрілі рішення та робити нові кроки у своєму житті. Завдяки цьому у житті молоді проблемної людини з'являються нові інтереси, нові друзі. Нові практики спілкування суттєво допомагають при пошуках роботи чи навчального закладу розвивають і зміцнюють довіру до інших людей, допомагають у побудові нових відносин. При створінні сім'ї молодий чоловік чи молода жінка розвивають нові практики порозуміння один одного, терпіння. Так працюють нові практики, які у свою чергу зумовлюють нову просоціальну поведінку особистості.

Таким чином зміна асоціальних практик на просоціальні практики, змінює поведінку проблемної молоді з асоціальної на просоціальну і хоча, як пише Т.М.Титаренко, нові перетворювальні практики спочатку приймаються особистістю, як ризиковані і унікальні, але за згодом повторюючись і перевіряючись вони стають набутими знаннями і новими практиками.[9,ст.229]. Вони сприяють створенню нового арсеналу цінностей та особистих якостей, таких як терплячість, чесність, працелюбність, справедливість, доброзичливість. Молода людина навчається вмінню слухати, будувати стосунки с другими, вміння спілкуватися, презентувати себе, відповідати на запитання, аналізувати ситуації. У такий спосіб створюються нові можливості для спрямування активності проблемної молоді для подальшого успішного вирішення життєвих завдань у таких важливих сферах, як формування соціально-психологічної компетентності, пошук роботи, навчання, оволодіння новою професією, створення сім'ї.

#### **Висновки.**

З'ясовано, що основою соціалізації проблемної молоді, яка повертається з місць позбавлення волі, є трансформація її асоціальних практик у про соціальні. Сама трансформація відбувається завдяки кризовим практикам. Виокремлено такі форми кризових практик проблемної молоді як: **заміна** асоціальних практик на позитивні стереотипи поведінки; **зміна соціального смислу і направленості** асоціальних практик, а саме скерування практичної діяльності на розвиток власного соціального благополуччя і благополуччя свого оточення; **відмирання** асоціальних практик, яке створює умови для виникнення на їх місці нових просоціальних практик.

Визначено, що важливим соціально-психологічними механізмами, які стимулюють трансформацію асоціальних практик проблемної молоді, яка повертається з місць позбавлення волі, у просоціальні є механізми розвитку суб'єктності, які актуалізуються завдяки і в процесі переживання життєвої кризи.

В цілому, кризові практики та соціально-психологічні механізми забезпечують необхідні зміни у житті проблемної молоді, процес подолання нею труднощів та проблем і досягнення необхідних успіхів та перемог.

#### **Література:**

1. Александр Асмолов. Психология смысла. Москва. 2007р.
2. В.В.Бедь. Юридична психологія [http://chitalka.info/pr4\\_15/pr4\\_15index.htm](http://chitalka.info/pr4_15/pr4_15index.htm)
3. Б.П. Лазоренко. Проблемна молодь: шляхи самоздійснення. К. Педагогічна думка. 2007.
4. Б.П.Лазоренко. Асоціальні практики, соціально-психологічні механізми та несвідомі динаміки особистісного життєконструювання проблемної молоді. ст.110. Наукові студії із соціальної та політичної психології. №31(34). Київ 2012р.
5. Б.П.Лазоренко. Кризова практика особистісного життєконструювання проблемної молоді. Психологічні науки. Проблеми і здобутки. Інститут соціальної та політичної психології. 36.№4. Київ 2013р.
6. Б.П.Лазоренко. Динамічна модель самоздійснення проблемної молоді. Актуальні проблеми психології.. Том X. ч. 8. За ред. ак. С.Д.Максименка. – К.: Главник. 2008. – 600, с. 312 – 321.
7. М.Ш.Магомед-Эминов. Трансформация личности. Москва.ПА.1998г.
8. Т.М.Титаренко. Кризові практики життєконструювання особистості. Актуальні проблеми психології: Психологічна допомога особистості / за ред. С. Д. Максименка, М. В. Папучі. – К., 2011. – Т. 11. – Вип. 4. – Ч. 1. – 440 с.
9. Т.М.Титаренко. Особистісні практики конструювання життя. Психологічні науки. Проблеми і здобутки. Інститут соціальної та політичної психології. 36.№4. Київ 2013р.

#### **Науковий керівник:**

кандидат філософських наук, провідний науковий співробітник лабораторії соціальної психології особистості Інститут соціальної та політичної психології Лазоренко Борис Петрович.

Ганна Гулько  
(Київ, Україна)

## ВІДОБРАЖЕННЯ СУСПІЛЬНИХ КОНФЛІКТІВ У ПСИХІЦІ ДІТЕЙ

Дитина – це відображення сімейних цінностей, сподівань, надій і намагань.

З психологічної точки зору – це вік, в який формується особистість, індивідуальність, коли усі частини, усі сфери створюють єдину людину, інтегровану у широкий суспільний простір.

З всенародної, національної точки зору – це майбутнє країни, це ті, хто житиме у тих умовах, які створює сьогоднішнє старше покоління.

Саме тому усі наші надії, впливи, діяльність спрямована на дітей, на формування майбутнього: їхнього, свого, загальнодержавного.

Саме поняття конфлікту передбачає зіткнення протилежних поглядів, що іноді виявляється позитивним, при умові раціонального його вирішення компромісом або консенсусом, але частіше – негативним, оскільки учасники конфлікту завжди переслідують власні інтереси, відчувають негативні емоції через незадоволення власних потреб, часто не намагаються вгледіти в суть проблеми, отримуючи вторинну вигоду [2, с.16]. Суспільний конфлікт вказує на те, що учасниками є суспільство, яке розділилося на декілька позицій і кожна із них спрямована на досягнення власних цілей, власної мети [1]. Слід розуміти, що громадяни не можуть мати однакових уподобань, поглядів, принципів, мрій, кожна людина неповторна, унікальна, як і її власні намагання. В залежності від подібності інтересів формуються групи однодумців, створюються політичні партії. Це підтверджує думку, що задовольнити інтереси і бажання кожного неможливо, завжди залишаються незадоволені. Будь-яка організація і держава загалом, що стоїть на засадах демократії, намагається почути кожного, але рішення приймається більшістю, оскільки роздробленість і висока диференційованість унеможливує ефективну діяльність як компанії так і держави. Єдиний курс, організованість, збалансованість є базисом для успішного здійснення ефективної економічної, суспільної, політичної діяльності. Та, група, яка не підтримує більшість може висловити свою думку у вигляді демонстрації, протесту, страйку, що власне і відбувалося у нашій країні.

Повертаючись до теми, що пов'язана з дитиною, слід пояснити психологічні закономірності розвитку дитини. І зупинитись, на мою думку, слід саме на старшому шкільному віці, за іншою періодизацією це підлітковий та юнацький вік – 14-17 років. Чому саме цей вік? До підліткового віку дитина в більшій мірі залежить від родини, вона керується тими принципами і цінностями, які є в батьківській сім'ї – сформовані під впливом визначених обставин та ситуацій кожної родини окремо. Вона ще не є досить критичною і самостійною щоб виробити власні цінності, вона ще не настільки доросла і інтегрована у широкий суспільний простір, щоб випробувати ці принципи на міцність, практичність, діяльність. У підлітковому, буремному віці як раз і формується власна система цінностей, з'являється самосвідомість, самооцінка тепер інтегрується у структуру особистості яка завершує своє створення і у подальшому ставатиме більш стабільною. З'являється безліч психологічних новоутворень таких як рефлексивне мислення, почуття дорослості, потреба у пізнанні, самовдосконаленні і самоосвіті [4, с.88]. Провідною діяльністю є інтимно-особистіне спілкування, з'являється велика чутливість до засвоєння норм, цінностей, способів поведінки, розвивається абстрактне і з'являється понятійне мислення.

Юнацький вік характеризується завершенням формування основних компонентів дорослої особистості, а також, часто, максималізмом. Посилюється потреба у самовизначенні, самоідентифікації. Таким чином, юнацький вік є сенситивним для формування життєвих цінностей, світогляду, релігійних поглядів людини. Крім того старша школа визначає майбутню професію, яку обрати сферу діяльності, які предмети здавати, відбувається самовизначення. Провідною діяльністю знову стає навчання, оскільки саме знання стає цінністю. В основі спілкування юнаків з однолітками лежить суперечність двох потреб: відособлення (індивідуалізація, вибірковість у спілкуванні) та належності до певної групи (розширення сфери спілкування, потреба пережити нові враження, набувати новий досвід, відчувати себе в новій ролі тощо). Вони також характеризуються впевненістю у власних силах, іноді, навіть – самовпевненістю, перфекціонізмом [3]. Представники саме цього вікового періоду найбільше вірять у те, що можуть змінити світ, що власні спроби обов'язково завершаться успіхом, що все можливо і що немає меж як власним бажанням, здібностям, розвитку, так і світу загалом. Часто саме вони і є учасниками демонстрацій, різних політичних рухів, оскільки тут вони можуть відчувати себе інакшими, спробувати нові принципи життя, випробувати нові ідеї, самоідентифікуватися. Вони ідеалісти, прагнуть якомога гучніше заявити про себе, висловити свою думку, відзначити свою унікальність, бути «не як усі».

Визначивши основні характеристики особистості старшого шкільного віку очевидно, що саме на них, на їх самовизначення, особистість і майбутнє найбільше впливає теперішній суспільний конфлікт. У дитини формується світогляд, і формується він в залежності від того, що її оточує, що вона бачить і чує. Якщо дитина відчуває негатив то і подальше її життя так їй і буде здаватися – сповнене негативними явищами і неприємностями. Спостерігаючи позитивні події майбутнє буде здаватися насиченим гарними ситуаціями. Тому вплив даного конфлікту є суто індивідуальним, і залежить від багатьох факторів – від ставлення до нього в родині, ставлення працівників навчального закладу, друзів, інформації, що передається через ЗМІ. Якщо теперішні події виглядають, як спроби створити краще майбутнє, як волевиявлення, як підтримка загальної ідеї – то можливе позитивне його сприйняття і позитивні

наслідки, якщо це виглядає як розкол думок, як агресія, насильницькі дії – то можливе і негативне його бачення. А як ми бачимо наш суспільний конфлікт має і ті і інші прояви, тому можливі дві точки зору. Але особисто я вважаю, що будь-який конфлікт, особливо загальнодержавного характеру завжди має негативні сторони і чинить негативний вплив на свідомість і психіку громадян, особливо дітей, особистість яких тільки формується. Яку б точку зору не приймала дитина (частіше вона все ж таки схожа з точкою зору батьків) вона відчуває тривогу, її думки і ідеї можуть отримати супротив з боку оточення. З однієї сторони це навчить її, що кожен може мати власну точку зору, навчить відстоювати власну позицію, висувати тези та підтверджувати їх аргументами. З іншої – може спричинити внутрішньо особистісний конфлікт, що деформує самооцінку, унеможлиблює адаптацію та порушує соціальне життя індивіда. В окремих випадках такі утворення призводять до неврозподібних проявів та власне неврозів. Внутрішній конфлікт виникає через відсутність узгодження власних уявлень із реальними подіями та формує на основі цього неадекватну поведінку, що закріплюється частими повтореннями і формує індивідуальний спосіб діяльності, а в найгірших випадках, якщо ситуація не змінюється, внутрішньо особистісний конфлікт не вирішується і поведінка не корегується – призводить до психічних захворювань. Я не вважаю, що це є безпосереднім наслідком, лише окреслила найгірший варіант. Але такий варіант можливий.

Якщо дитина бачить, що конфлікти вирішуються насиллям, що проявляти агресію це нормально – то і вона буде так діяти. А через ЗМІ, нажаль, проходить дуже багато негативної інформації, показують приклади ненормативної, аморальної поведінки, яку наслідують підлітки. І тому чи маємо ми право задавати питання чому наші діти такі невиховані, чому так зухвало поводять себе. Вони бачать це в нас, вони наслідують нас і тому ми маємо бути максимально вихованими, ввічливими, доброзичливими.

Звертаючись до практичних реальних даних, можна навести результати опитування учнів старшої школи та педагогічного колективу за тематикою як саме впливає сьогоднішній суспільний конфлікт на свідомість, психіку дітей, чи змінилося щось в їхньому баченні держави, суспільства, самих себе. Педагоги, підтверджуючи свою думку, що даний вплив різниться в залежності від індивідуального простору кожної дитини, наводять слова відомого філософа І.Канта: «Один дивиться в калюжу і бачить в ній грязюку, а інший – відображення в ній зірок». Хоча більшість, чи то в силу свого консерватизму, чи спостерігаючи реальні події схильні швидше давати негативні визначення даній ситуації і її вплив на дітей. Діти ж, навпаки, бачать позитивний вплив подій в країні на їх самовизначення і майбутнє. Вони вважають, що стали більш свідомими, в них з'явилося почуття патріотизму, віра в інше, більш щасливе майбутнє, вони почали займати активнішу суспільну позицію, їм приємно долучитися до загальнодержавних подій, змін. Загалом питання суспільного конфлікту, його розгортання, наслідки займають чільне місце у свідомості дітей, майже ніхто не залишається осторонь. Деякі діти бачать чіткий розкол України, переймаються питаннями протистояння заходу і сходу. Не можна обійти увагою й висловлювання однієї учениці, що відображає її ставлення до теперішніх подій: «Підтвердилася теза: де два українці – там три гетьмани». Загалом настрої учнів досить позитивні, вони займають свідому громадську позицію. Це звісно залежить і від віку: молодші діти не повністю можуть сформулювати і висловити власну думку, учні 15-16 років є найбільш активними і емоційними у цьому питанні, а старші підлітки та юнаки більш спокійно і свідомо визначають власну позицію, часто не залежну від думки оточуючих, неконформну.

У висновку можна казати, що не залежно від позитивності чи негативності наслідків сам факт наявності конфлікту, суперечливих поглядів, не можна ігнорувати, ніхто не залишиться індиферентним. Ці події посідають чільне місце у свідомості дітей і це не змінити, вони виростуть знаючи що такі події можливі. Не так важливо ставлення кожної окремої людини до цих подій, скільки сама наявність, інтегрованість цих подій у самооцінку, свідомість, цінності, особистість дитини.

#### Література:

1. Андреев В. И. Конфликтология: искусство спора, ведения переговоров, разрешения конфликтов. / В.И. Андреев. – Казань: СКМ, 1992. – 142 с.
2. Гришина Н. В. Психология конфликта. / Н. В. Гришина. – СПб.: Питер, 2008. – 544 с.
3. Немов Р.С. Психология. В 3-х кн. Кн. 2: Психология образования: учебн.пособие / Р. С. Немов. – М.: Владос, 2003. – 608 с.
4. Носко И. В. Психология развития и возрастная психология: учебное пособие для студентов психологических факультетов. / И. В. Носко. – Владивосток: Дальневосточный гос. университет, 2003. – 125 с.

**Науковий керівник:**

доктор психологічних наук, Щербина Людмила Францівна.

А.Ш. Муталиева, Н.М. Федченко, К.А. Акишева  
(Жезказган, Казахстан)

## ЦЕННОСТНЫЕ ОРИЕНТАЦИИ СОВРЕМЕННОЙ СТУДЕНЧЕСКОЙ МОЛОДЕЖИ

Преобразования в социально – политической жизни Казахстана, происшедшие за последнее десятилетие, политические, экономические и культурные изменения повлекли за собой и оказали существенное влияние на социальное положение молодежи, ее жизненные взгляды и ориентиры, социальное самочувствие и духовность, на изменения в системе ценностных ориентаций.

Как подчеркивает Сейдулаев К.Б., неустойчивость социальных систем, выраженная в смене базисных экономических или политических систем, приводит к тому, что личность как психологическое образование, стоит перед необходимостью осознать, в различных доступных для понимания формах, собственное поведение, цели, ценности, позицию в обществе. Он пишет: «Ценностно-ориентационная сфера личности – это комплексная система, которая включает в себя два системообразующих компонента – ценностных значений (психосемантическую систему) и ценностных смыслов (систему личностных смыслов). Оба компонента непосредственно связаны с понятием личность, поскольку имеют прямое отношение к изучению человеческих потенций и интенций» [1, с.70]

Ценностные ориентации, являющиеся отражением в сознании человека ценностей, признаваемых им в качестве стратегических жизненных целей и общих мировоззренческих ориентиров, занимают сравнительно высокое положение в иерархической структуре регуляции деятельности личности. В условиях полимотивационной структуры общества огромное значение приобретает необходимость исследования функционирования системы ценностных ориентаций. Динамика социальных процессов определяет необходимость принятия каждым членом общества ответственности за свою судьбу, приводят к постепенному утверждению в общественном сознании новой, порой противоречивой системы ценностных ориентаций. Усложнение процесса присвоения и принятия ценностей в современном обществе обуславливает необходимость исследования механизмов формирования и трансляции традиционных ценностей и ценностей свободного демократического общества социальными институтами. «Человек не может жить без нравственных ориентиров, – пишет Турашкызы А., – и выбирает их индивидуально, сообразно своему внутреннему миру. Для одного человека идеалом является бог как личность или как высший разум, для другого стройная философская система, для третьего образы искусства, персонажи литературных произведений, прототипами которых, безусловно, послужили живые люди, прожившие жизнь ярко, отдавшие людям огонь своего сердца» [2, с.73]

Актуальность рассматриваемой темы определяется наличием противоречия между современными социальными условиями, предъявляющими особые требования к исследованию системы ценностных ориентаций личности и недостаточной изученностью психологических факторов и механизмов ее развития.

Обследование учащейся и студенческой молодежи (на примере учащихся средней школы № 22 г.Жезказгана и студентов Жезказганского университета им.О.А.Байконурова), проведенное в 2012-2013 учебном году показало, что основной доминирующей ценностью является здоровье. С хорошим здоровьем молодежь связывала высокий уровень работоспособности, карьерный рост, возможность полноценного общения с друзьями и однокурсниками.

Задачами социологического исследования 2013 года, в котором были опрошены студенты Жезказганского университета им.О.А.Байконурова, являлось изучение ценностных ориентаций, применительно к современному состоянию общества и установление характера социального самочувствия молодых людей в новой среде, особенности системы ценностей, жизненных целей и позиций современной студенческой молодежи.

Ценностные ориентации как предмет психологического исследования занимают место на пересечении двух больших предметных областей: мотивации и мировоззренческих структур сознания. В этой связи примечательна точка зрения М. Рокича. Категория ценности, согласно концепции М. Рокича, является важнейшей в контексте социальных наук, поскольку феномен ценности оказывает непосредственное влияние на поведение и установки индивидов, как членов общества.

М. Рокич наделяет ценности следующими признаками:

- 1) общее число ценностей, являющихся достоянием человека, сравнительно невелико;
- 2) все люди обладают одними и теми же ценностями, хотя и в различной степени;
- 3) ценности организованы в системы;
- 4) истоки ценностей прослеживаются в культуре, обществе и его институтах и личности;
- 5) влияние ценностей прослеживается практически во всех социальных феноменах, заслуживающих изучения.

Он выделяет два класса ценностей:

1) терминальные ценности – убеждения или представления об окончательных целях или желаемых конечных состояниях существования, ради которых стоит стараться (например счастье, мудрость);

2) инструментальные ценности – убеждения или представления о желаемых способах поведения, которые являются инструментами для достижения желаемых конечных состояний (например, вести себя честно, ответственно).



Согласно М. Рокичу, ценностные ориентации личности организуются в иерархию, и индивиды различаются не столько в присутствии или отсутствии у одних какой-нибудь ценности, сколько в расположении их ценностей.

М. Рокичем высказывается мнение, что ценности формируются «...через переживание – боль или радость, депривацию или удовольствие, достижение целей или фрустрацию от неудачи, социальное признание или непризнание, любовь или ненависть».[3, с. 48]

Система ценностей, формируемая принуждениями и возможностями, предоставленными социальной системой и биофизической средой, подвержена изменениям. Основной детерминантой изменения ценностей-самонеудовлетворение, происходящее от осознания несовместимости между ценностями и социально определяемой Я концепцией[3].

К. Роджерс, анализируя проблемы ценностей, предполагает:

1) присущий человеку ценностный процесс как часть его жизни имеет органическую основу, базируется на доверии человека к мудрости целостного «Я», а не какой-то его части;

2) эффективность этого процесса прямо пропорциональна открытости человека своему внутреннему опыту;

3) чем больше открытость людей их внутреннему опыту, тем больше общность их ценностей;

4) эти общие для всех людей ценности гуманистичны и конструктивны.

К. Роджерс также считает, что универсальные ценности действительно существуют, однако они лежат не вне человека, а в нем самом, поэтому их нельзя сообщить личности, а можно лишь создать условия для их развития [4].

А. Маслоу включает ценности в мотивационно-потребностную сферу личности, но при этом ценности рассматриваются без учета детерминирующей роли социальных и исторических факторов развития личности. А. Маслоу подходит к проблеме ценностей в контексте теории мотивации или самоактуализации. Самоактуализация предполагает наличие сверхэмпирических потребностей, определяющих ориентации личности и ее жизненные установки. Согласно А. Маслоу, потребности человеку «заданы» и иерархически организованы по уровням. Можно представить иерархию ценностей в виде пирамиды, составленной из следующих уровней:

1) базовые физиологические потребности (в пище, воде, кислороде, сексуальные потребности и др.);

2) потребности связанные с безопасностью (в уверенности, структурированности, порядке, предсказуемости окружения);

3) потребности связанные с любовью и принятием (потребность в аффективных отношениях с другими, во включенности в группу, в том, чтобы любить и быть любимым);

4) потребности связанные с уважением других и самоуважением;

5) потребности связанные с самоактуализацией, или потребности личной самостоятельности.

Высшей ценностью, считает А. Маслоу, является сам человек. Основная задача человека – самоактуализация, самосовершенствование в реализации своего потенциала[5].

Мы провели обследование ценностных ориентаций студенческой молодежи с использованием опросника KazzerandRuan, адаптированный Н.В.Клюевой, включающий материальные («материальный успех»), общечеловеческие («привязанность и любовь», «богатство духовной культуры», «личностный рост», «служение людям»), конкретно-исторические («свобода, открытость и демократия в обществе», «безопасность и защищенность») ценности. Студентам предлагалось проранжировать основные жизненные ценности. Затем используя математические способы анализа результатов обследования, мы выявили, что первое место в перечне ценностей, также, как и десять лет назад, занимает ценность «здоровье» (иметь крепкое здоровье, сравнительно мало болеть, быть довольным своим физическим состоянием или спортивной формой).

На втором месте по значимости студенты выбрали ценность «Привязанность и любовь» (разделять жизнь с любимым человеком, любить и быть любимым, быть окруженным заботливыми людьми, на которых можно положиться). Основной характеристикой юношей и девушек этого возраста является общение (Выготская Л.С., Дубровина И.В., Кон И.С., Мудрик А.В., Орлов Ю.М. и др), специалисты обращают особое внимание на важность мотива аффилиации. Под ее мотивом принято понимать стремление человека к вступлению в общение с членами своего общества, стремление к созданию, сохранению и восстановлению положительных эмоциональных взаимоотношений с другими людьми. Исследования мотива аффилиации у студентов показали его существенное влияние на результаты учения. Потребность в общении, мотив аффилиации значительно влияют на учебную деятельность студентов, – либо затрудняя ее, либо улучшая, вызывая удовлетворенность учением [6].

Третьей значимой ценностью для студентов является ценность «Личностный рост» (постоянно самосовершенствоваться, реализовать все свои способности и задатки, быть в согласии с самим собой). В студенческой учебной деятельности эта потребность повышает удовлетворенность учением, вызывает облегчение его процесса, повышает ответственность в отношении к учению. Ценность «Личностный рост», является показателем того, что, в основном, современная молодежь стремится к знаниям, учеба, приобретение знаний становится средством подготовки к будущей деятельности.

Потребность в самоутверждении, зародившаяся в отрочестве, интенсивно продолжает развиваться в молодости. Мотивы самоутверждения (доминирования) проявляются в стремлении человека влиять на других людей, контролировать их поведение, быть авторитетным, убедительным.

Они проявляются в стремлении доказать истину другим, быть победителем в споре, навязать другим свои взгляды, вкусы, стиль и моды, решение проблем. Одним из адекватных мотивов учения (в том числе и студентов) является познавательная потребность. Она проявляется в том, что человек стремится расширить опыт, знания, упорядочить то и другое, стремится быть компетентным, развивает способность свободного оперирования знаниями, фактами, стремится понимать существо проблемы, вопроса, систематизирует опыт посредством умственных действий, стремится создавать логически непротиворечивую и обоснованную картину мира. Познавательная потребность в сочетании с мотивом в достижениях оказывает очень сильное влияние на повышение успеваемости, создает глубокую удовлетворенность учебной работой в вузе, готовящем специалистов-профессионалов в той или иной области деятельности.

Хочется отметить такую ценность как «Богатая духовно-религиозная жизнь». Десять лет назад она, являясь наименее значимой ценностью современной школьной и студенческой молодежи, находилась на 15 месте. В нашем исследовании эта ценность с 15 места поднялась на 10 место, что свидетельствует о духовно-нравственном обновлении, возрождении новых общечеловеческих ценностей.

Эта особенность отражает демократические изменения в обществе. Сменилась модель социального развития, которая характеризуется избавлением от старых догм и штампов, определяются тенденции социально-политических, экономических, культурологических проблем. Балаева А. пишет, что сегодня молодежь становится решающим фактором многих модернизационных процессов в Казахстане. Поэтому важно знать, каковы ценностные ориентации современной молодежи, особенно в таких сложных сферах человеческого бытия как этническая и религиозная [7]. Распространение ислама среди населения, в том числе, студенческой молодежи свидетельствует о новом мировоззрении последних. В средствах массовой информации постоянно обсуждается вопрос о наблюдаемой деградации отдельной части населения, одним из выходов из этого тупика, предлагается принцип историзма, при котором ислам рассматривается как спаситель человечества от духовной нищеты, пронесший в течение полутора тысячелетий миссию нравственного воспитания людей. Эта позиция требует дальнейшего взвешенного и объективного исследования.

Построение правового государства, рыночные отношения, значительные качественные изменения в социальной структуре, образе жизни и общественно-политической ориентации, происшедшие за последнее десятилетие, оказали влияние на изменения системы ценностей, привели к серьезным изменениям в мировоззрении молодых людей. Становление современного государства Казахстан, поворот к демократизации, к правам и свободам личности требуют переосмысления социального, педагогического потенциала профессионального образования высшей школы.

#### **Литература:**

1. Сейдулаев К.Б. Психология ценностных ориентаций. // Педагогика и психология, 2009, № 1, с.70-77
2. Турашкызы А На востоке и на западе // Мысль, 2007, № 10, с. 71-73
3. *Rokeach M. Beliefs, Attitudes and Values: A Theory of Organization and Change.* – San Francisco. 1969. P.48.
4. *Rogers C. Toward a Modern Approach to Values* Journal of Abnormal and Social Psychology 68 (1964).
5. *Маслоу А. Самоактуализация* // Психология личности. Тексты / под ред. Ю.Б. Гиппенрейтер, А.А. Пузыря. – М., 1982. – С.108-118.
6. Гамезо М. В., Орлова Л. М. Возрастная и педагогическая психология. М., 1996
7. Балаева А. Этнорелигиозная идентификация молодежи города Алматы. // Мысль, 2007, № 3, с. 21-26

## СЕКЦІЯ: СУЧАСНІ ІНФОРМАЦІЙНІ ТЕХНОЛОГІЇ

Олександр Мейта  
(Київ, Україна)

### НЕЙРОМЕРЕЖЕВИЙ РЕГУЛЯТОР ДЛЯ УПРАВЛІННЯ ДРОБИЛЬНО-ПОМОЛЬНИМ КОМПЛЕКСОМ

**Вступ.** Системи управління із застосуванням нейронних мереж являють собою альтернативу системам управління, побудованим згідно класичних методам управління. Така можливість базується на тому, що нейронна мережа, яка складається з двох шарів і містить в прихованому шарі довільно велику кількість вузлів, може апроксимувати будь-яку функцію дійсних чисел з заданим ступенем точності [1].

На підставі даних про електроспоживання, завантаженні і якості вихідного продукту можлива побудова нейронної мережі для управління дробильно-помольним комплексом. Контрольовані параметри виступають в якості вихідного вектора, а відповідні їм значення регульованих величин, параметрів обладнання і подрібнювальної речовини – вхідного вектора [2].

**Мета і завдання дослідження.** Мета дослідження – створення нейромережевого регулятора для управління дробильно-помольним комплексом. Для цього вирішуються завдання вибору структури регулятора та його навчання.

При управлінні на основі авторегресії з ковзним середнім регулятор являє собою досить просту реконструкцію моделі керованого процесу. Недоліком моделі є те, що модель повинна бути задана в канонічній формі простору стану, якому відповідає супроводжуюча матриця, що може призводити до обчислювальних похибок. Розглянута авторегресійна модель з ковзним середнім є нелінійною дискретною моделлю нелінійної динамічної системи і представляється у формі

$$y(k+d) = N[y(k), y(k-1), \dots, y(k-n+1), u(k), u(k-1), \dots, u(k-n+1)] \quad (1)$$

де  $y(k)$  – вихід моделі;  $d$  – число тактів передбачення;  $u(k)$  – вхід моделі.

На етапі ідентифікації необхідно побудувати нейронну мережу для моделі виду (1). Ця процедура може розглядатися як процедура ідентифікації. Для проектування стежить системи, що забезпечує задану траєкторію виду

$$y(k+d) = y_r(k+d) \quad (2)$$

необхідно спроектувати нелінійний регулятор наступного загального вигляду

$$u(k) = G[y(k), y(k-1), \dots, y(k-n+1), y_r(k+d), u(k-1), \dots, u(k-m+1)]. \quad (3)$$

При реалізації такого регулятора за допомогою нейронних мереж в процесі мінімізації середньоквадратичної помилки він вимагає надмірних обчислень, оскільки використовує динамічний варіант методу зворотного поширення помилки. [3]. Для практичного вирішення завдання стеження Нарендра і Макхопадхан запропонували наближену NARMA – модель з виділеною складовою управління [4]. Така модель регулятора має вигляд:

$$y(k+d) = f[y(k), y(k-1), \dots, y(k-n-1), u(k-1), \dots, u(k-m+1)] + g[y(k), y(k-1), \dots, y(k-n-1), u(k-1), \dots, u(k-m+1)] \cdot u(k). \quad (4)$$

Перевага цієї форми полягає в тому, що тепер поточне управління можна безпосередньо обчислити, якщо відома бажана траєкторія  $y_r$ , передісторія управління  $\{u(k-1), \dots, u(k-m+1)\}$ , а також попередні і поточне значення виходу  $[y(k), \dots, y(k-m+1)]$ :

$$u(k) = \frac{y_r(k+d) - f[y(k), y(k-1), \dots, y(k-n+1), u(k-1), u(k-1), \dots, u(k-m+1)]}{g[y(k), y(k-1), \dots, y(k-n+1), u(k-1), u(k-1), \dots, u(k-m+1)]}. \quad (5)$$

Безпосереднє застосування цього співвідношення для реалізації регулятора скрутно, оскільки управління  $u(k)$  залежить від поточного значення виходу  $y(k)$ . Тому рівняння (5) модифікується в такий спосіб:

$$u(k+1) = \frac{y_r(k+d) - f[y(k), y(k-1), \dots, y(k-n+1), u(k-1), u(k-1), \dots, u(k-m+1)]}{g[y(k), y(k-1), \dots, y(k-n+1), u(k-1), u(k-1), \dots, u(k-m+1)]}, \quad (6)$$

але при цьому параметр передбачення повинен задовольняти умові  $d \geq 2$ .

На рис. 1. показана структура відповідного регулятора у вигляді нейронної мережі. Тут слід звернути увагу на ділянки мережі, які виконують апроксимацію нелінійних операторів  $g$  і  $f$  у вигляді

виходів  $\hat{g} = a_2(t)$  і  $\hat{f} = a_4(t)$ . Виходами регулятора є сигнали  $y(t+1)$  і  $u(t+1)$ , останній реалізований у вигляді зворотного зв'язку, а так само еталонний сигнал  $y(t+2)$ . Блоки затримки здійснюють запам'ятовування відповідних входу і виходу, а потім використовуються двошарові нейронні мережі, які формують оцінки нелінійних операторів і обчислюють сигнали управління у формі (5) Загальна структура

системи з NARMA – регулятором показана на рис. 2. На схемі явним чином виділена еталонна модель, яка задає бажаний вид вихідного сигналу управління процесом.

**Результати досліджень.** Навчання нейромережевому NARMA – регулятора, що містить 10 нейронів у прихованому шарі, на тренувальній послідовності проводилося на протязі 100 циклів. Система з нейрорегулятором показана на рис.3.



Рис. 1. Структура NARMA – регулятора у вигляді нейронної мережі.

На рис. 4 представлені графіки помилки для навчальної, тестової та контрольної послідовностей. Результат роботи системи з навченим регулятором представлений на рис.5 де крива 1 відображає вхідний вплив; а крива 2 – вихідний сигнал. Порівняння графіків вхідного (випадкового) сигналу і виходу системи показує, що застосування регулятора дозволяє домогтися більш стабільної роботи ділянки по вихідному продукту, при випадкових змінах вхідного вантажопотоку.

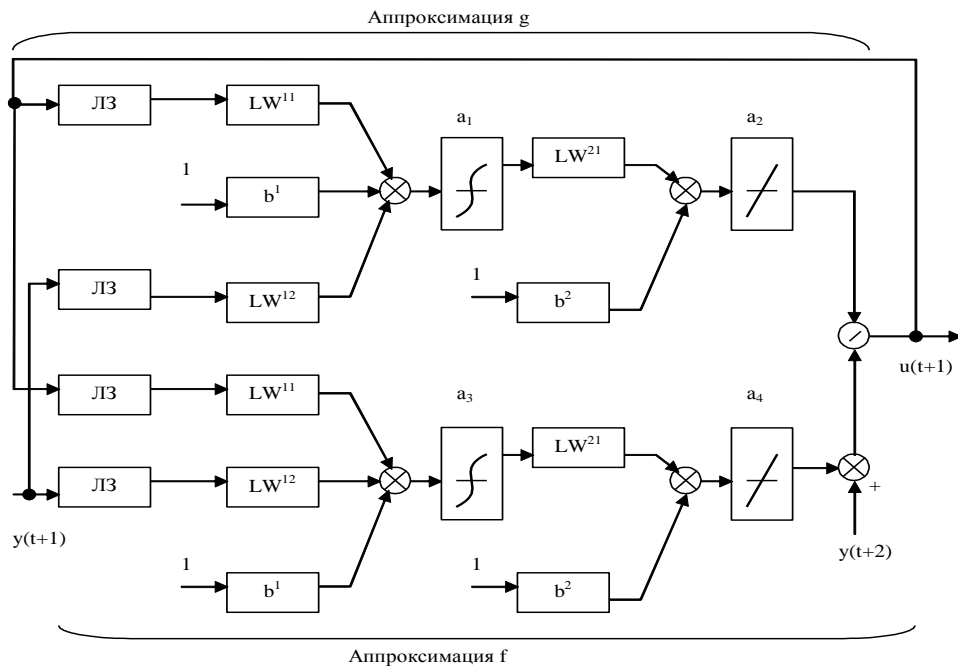

Рис. 2. Система з NARMA – регулятором

Рис.3. Система з нейрон – регулятором



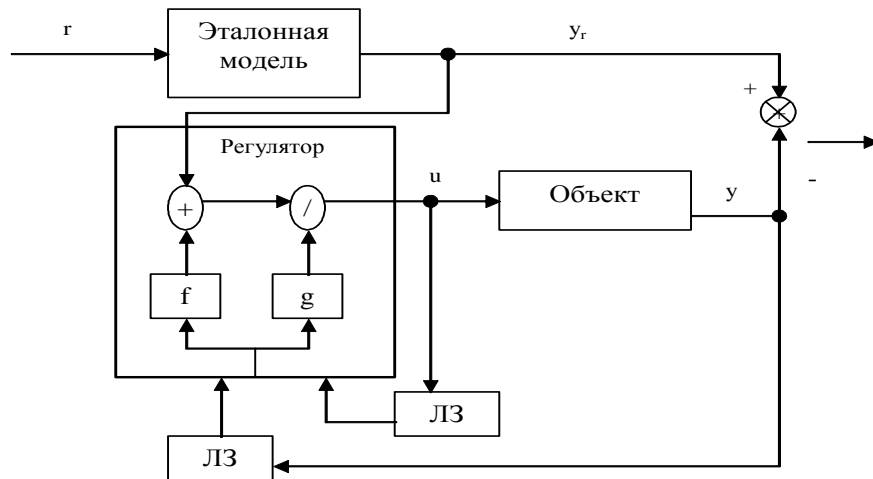
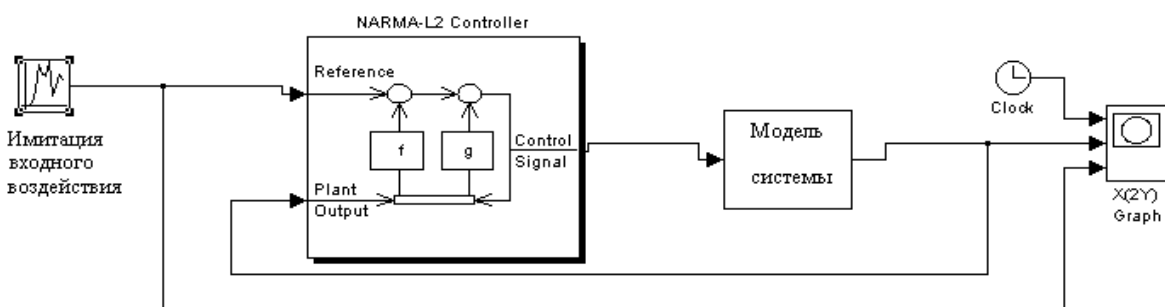

Рис. 4. Помилка навчання, контрольної та тестової послідовності для нейромережевого регулятора.

**Висновки.** Аналіз роботи системи показує, що застосування налаштованого нейроконтролера дозволяє досягти більш стабільної роботи ділянки по вихідному продукту, в разі випадкових змін вхідного вантажопотоку, за рахунок чого знижується електроспоживання комплексу.

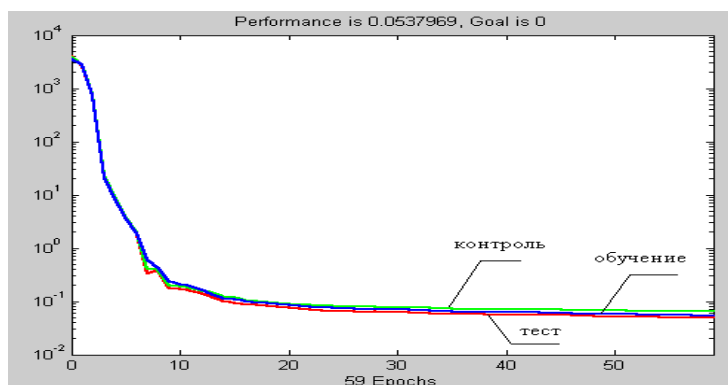

Рис.5. Вхідний і вихідний сигнали системи з NARMA – регулятором.

Незалежно від типу використовуваного в системі нейроконтролера необхідна процедура ідентифікації процесу, якість якої буде визначати якість роботи системи з контролером. Для процедури ідентифікації важливі повнота і показність навчальної послідовності. Процедура синтезу закону керування залежить від обраної архітектури регулятора.

#### Література:

1. Медведев В.С., Потемкин В.Г. Нейронные сети. MATLAB 6. – М.: ДИАЛОГ-МИФИ, 2002. – 496с.
2. Розен В.П., Калинин В. П., Мейта А.В. Применение моделей на базе нейронных сетей для решения многокритериальной задачи управления дробильно-измельчительным комплексом // Вісник НТУУ "КПІ", серія "Гірництво", – 2003, вип. 8. – С. 134 – 141.
3. Neural networks for control / Miller W. T., Sutton R. S., Werbos P. J., Eds. The MIT Press, 1990.
4. Narendra K. S., Mukhopadhyay S. Adaptive Control Using Neural Networks and Approximate Models // IEEE Transactions on Neural Network. 1989. Vol 2. P. 21-26.

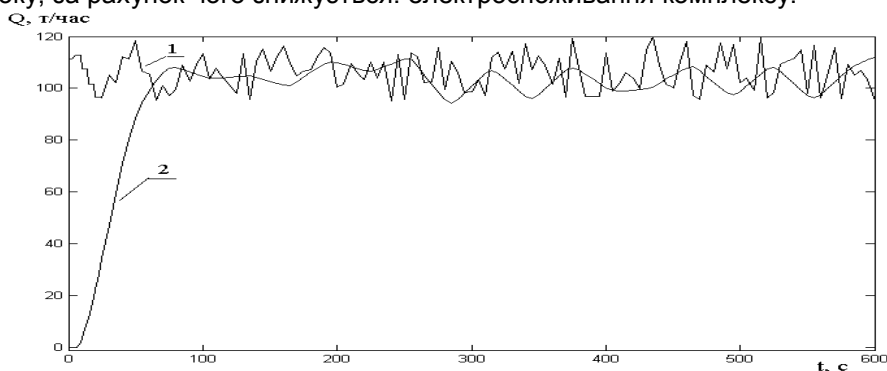
**Сәуле Нұрқасымова, Күнсәуле Өмірзақ  
(Астана қаласы, Қазақстан Республикасы)**

### ЕЛЕКТРОСТАТИКА БӨЛІМІН ОҚЫТУ МОДЕЛІНІҢ ЕРЕКШЕЛІКТЕРІ

XXI ғасырды педагогика ғылымының жедел даму ғасыры деп атасақ, көп қателесе қоймаймыз. Себебі педагогикалық теория мен практика жаһандану, ақпараттандыру, бағдарлық және қашықтықтан оқыту, қоғамның демократияландыру процестерінің ықпалымен толығынан дерлік өзгеріп әлеуметтік құндылықтар жаңаруда. Білім беру процесі ізгілендіріліп, жеке тұлғаға, әлемдік мәдениетке бағытталған білім беру жүйелері қалыптасуда, жаңа педагогикалық технологиялар енгізіліп, білім беру парадигмалары өзгеруде.

Қазақстан Республикасы «Білім туралы» Заңының 8 – бабында «Білім беру жүйесінің басты міндеті – оқудың жаңа технологияларын енгізу, білім беруді ақпараттандыру, халықаралық коммуникациялық желілерге шығу» деп атап көрсеткендей – ақ, қазіргі кезеңде әрбір мұғалімнің алдында қойылып отырған басты міндеттердің бірі – оқытудың әдіс – тәсілдерін үнемі жетілдіріп отыру және жаңа педагогикалық технологияны меңгеру.

Жаңа педагогикалық технология – бұл оқу процесін ұйымдастыру және өткізу барысындағы оқушылар мен мұғалімдер жайлы жағдай тудырудың, біріктірілген педагогикалық қарым – қатынастың барлық жағдайларды ойлап қарастырылған моделі (В.М. Монахов).

Қазақстан Республикасы Президенті Н.Ә. Назарбаев «XXI ғасырда білімді дамыта алмаған елдің тығырыққа тірелері анық. Біздің болашақтың жоғарғы технологиялық және ғылыми қамтылған өндірістері үшін кадрлар қорын жасауымыз қажет. Осы заманғы білім беру жүйесінсіз әрі алысты барлап, кең ауқымды ойлай білетін осы заманғы басқарушыларсыз біз инновациялық экономика құра алмаймыз» деп атап көрсетті. Бұл талаптар білім саласы қызметкерлеріне үлкен міндеттер жүктейді. Себебі әрбір мемлекеттің болашағы мектепте шындалады.

Білім беру жүйесін ақпараттандыру мен ақпараттық – коммуникациялық технологияны оқу – тәрбие үрдісінде пайдалану оқушының өз мамандығына қызығушылығы мен мамандық сапасын арттырып, шығармашылық шабытын шыңдап, ғылыми көзқарасын қалыптастырып, еңбек нарығындағы бәсекеге қабілетті мамандар даярлауда қоғамның даму жолдарын анықтайтыны сөзсіз.

Білім – болашақ бағдары, кез-келген маман даярлайтын оқу орынның басты міндеттерінің бірі – жеке тұлғаның құзіреттілігін дамыту. Құзірет – оқушының жеке және қоғам талаптарын қанағаттандыру мақсатындағы табысты іс-әрекетіне қажетті білім дайындығына әлеуметтік тапсырыс. Құзыреттілік – оқушының әрекет тәсілдерін жан-жақты игеруінен көрінетін білім нәтижесі. Ақпараттық құзыреттілік – бұл жеке тұлғаның әртүрлі ақпаратты қабылдау, табу, сақтау, оны жүзеге асыру және ақпараттық – коммуникациялық технологияның мүмкіндіктерін жан-жақты қолдану қабілеті. Оқушылардың түпкілікті құзіреттіліктері – білім берудің жаңа нәтижелері. Құзіреттілікті оқушының пән бойынша игерген білім, білігінің жинағы деп қабылдауға келмейді. Ол – оқу нәтижесінде өзгермелі жағдайда меңгерген білім, білік, дағдыны тәжірибеде қолдана алу қабілеті болып табылатын жаңа сапа. Ақпараттық құзіреттілікті қалыптастырудың басты мақсаты – оқушыларды ақпаратты беру, түрлендіру және оны қолдану білімдерімен қаруландыру, олардың компьютерлік технологияны өз қызметтеріне еркін, тиімді пайдалана алу қабілеттерін қалыптастыру.

Білім беру жүйесін дүние жүзілік деңгейге жеткізу мақсатымен егеменді еліміз соңғы кезде осы саланы қайта құру жағдайын бастан өткізіп отыр. Әсіресе, жастарға орта білім берудің мазмұны мен түрлері жүйелі түрде өзгере отырып (лицей, гимназия, колледж т.б.), жоғары сыныптарда бағытты және тереңдете оқыту мәселелері де қолға алынуда. Орта мектепте математикалық бағытта терең білім беру мәселесін күшейтуге байланысты, физика курсының да мазмұнын тереңдете отырып, оқушыларға физикалық білімді саналы меңгертуді қамтамасыз ету мақсаттары жүзеге аспақ. Болашақ қоғам мүшелерінің жаратылыстану ғылымдарының негізін толық меңгеріп шығуы қазіргі заман талабынан туындайтынын ескерсек, оның ірге тасы орта мектеп физика курсын игеруден бастап қаланатыны белгілі. [2]

Қазіргі таңда білім мазмұнын жаңарту, тереңдету және оны саналы меңгертудің әдіс-тәсілдерін жетілдіру педагогикалық зерттеулер көзіне айналуда. Олай болса, орта білім берудің негізгі бағытының бірі – оқушыларға физика курсын тереңдетіп, жетілдіре отырып меңгерту болмақ. Әсіресе, физика курсының «Электростатика» бөлімін мазмұны жағынан және әдістемелік тұрғыдан тереңдете жетілдірудің маңызы зор.

Қазіргі кезеңде физика ғылымының негізінде өрбіген жаңа техникалық бағыттардың (электроника, автоматика, томография, робот техникасы, есептеу машиналары,...) барлығы дерлік электрлік құбылыстарды кеңінен қолдану арқылы ғана бүгінгі деңгейге көтеріле алды. Сондықтан да бұл үрдіс болашақта жоғарғы қарқынмен дами түспек. Осындай күрделі де қиын саланы теориялық тұрғыдан тереңдете отырып, саналы түрде меңгерту және алған білімдерін практикада қолдануға жаттықтыру мектеп қабырғасынан бастап қолға алынуға тиіс. Бұл мәселенің бір саласы – орта мектептегі физика курсының «Электростатика» бөлімін тереңдете оқыту арқылы жүзеге асырылады. Бірақ, қазіргі таңда мектеп қабырғасында физика курсының «Электростатика» бөлімін тереңдете оқытуға байланысты бірнеше қайшылықтар туындап отыр:

- пән бағдарламасында қойылып отырған тереңдете оқытуға байланысты туындайтын талаптардың іс жүзінде орындалмауы;
- физиканың «Электростатика» бөлімін теориялық тұрғыдан тереңдете оқытуға арналған материалдар мазмұнының іріктелмеуі;
- «Электростатика» бөлімін тереңдете оқытуға мүмкіндік беретін, арнайы дайындалған зертханалық оқу-құралдарының болмауы;
- «Электростатика» бөлімін тереңдете оқытуға байланысты ғылыми тұрғыда негізделген әдістемелік нұсқаулардың дайындалмауы;
- мектептердегі білім берудің мазмұны мен оқыту әдістемелерінің дәстүрлі қалыптасқан жағдайдан аса алмай отырғандығы.[3]

Мемлекеттік міндетті білім стандарттарының негізгі міндеті – әрбір бөлімнің арасында және бөлім ішіндегі тақырыптар арасында ғылыми логикалық байланыстың болуын қамтамасыз ету. Курстың әрбір бөлімі кезінде жеке-дара, көптеген талқылануды, талдауды басынан өткізді, жаңа ұғымдармен байытылды, ғылымның соңғы жетістіктерімен толықтырылды. Осындай терең ойлы зерттеулердің, ғылыми ізденістердің нәтижесінде электродинамика бөлімінде қандай мәселелер қарастырылуы тиіс және олар бір-бірімен өзара физикалық тұрғыдан қарағанда қандай логикалық байланыста болу керектігі анықталып, электростатика бөлімі бүгінгі күнгі құрылымдық дәрежесіне ие болып отыр (1-сурет).

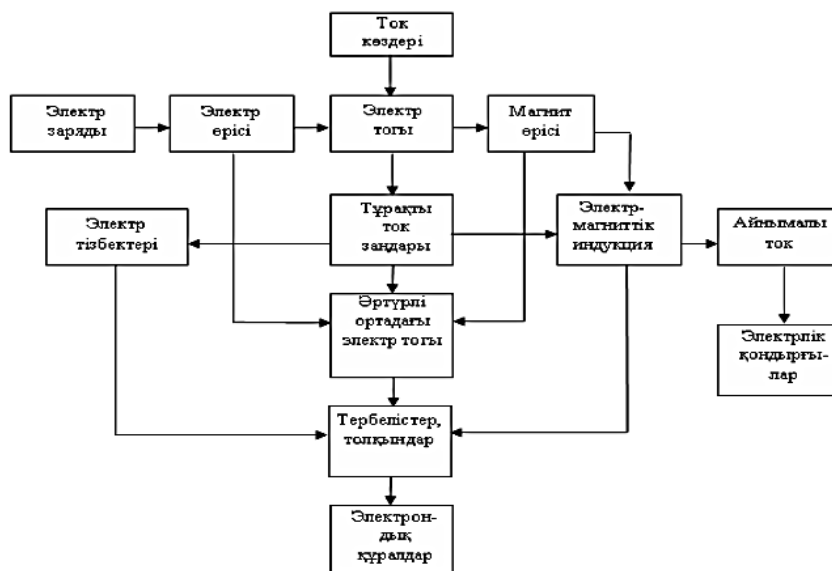

1-сурет – Физика курсы электростатика бөлімі құраушыларының өзара тақырыптық – логикалық байланысы.

Эксперименталдық түрде дәлелденетін заңдар. Бұл топқа физикалық құбылысты тәжірибе жүзінде бақылау, талдау, нәтижесін логикалық тұрғыдан пайымдау барысында қорытылып шығарылатын заңдарды жатқызу қажет.

Теориялық заңдар. Бұл топқа бірінен екіншісі фактілік дәлелдер арқылы туындайтын заңдар жатқызылады. [4]

Өкінішке орай, қолданыстағы оқулықтарда физикалық заңдарды осылай топтамалау ескерілмеген. Нәтижесінде, физикалық көзқарасы жаңа ғана қалыптасып келе жатқан жас жеткіншектер физикалық заңдардың мағынасына тереңдемей, механикалық түрде, жүйесіз жаттаумен шұғылданады. Осыны ескеріп, зерттеу нәтижесінен алынған аталмыш топтамалардағы заңдарды оқытудың төмендегідей әдістерін көрсетеміз:

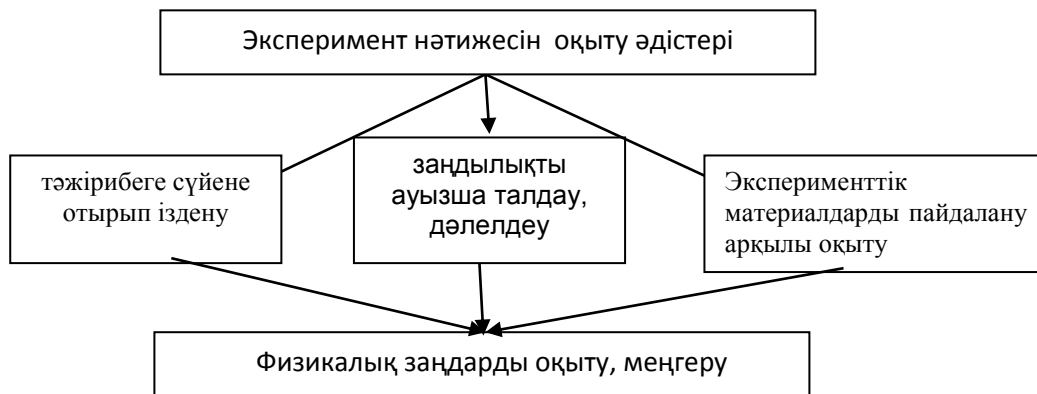

2-сурет. Жүйенің зерттеу жұмысының ғылыми болжамы, құрылымдық пішіні және логикалық байланысы.

Осы аталған алғы шарттарды үш негіз деп тұжырымдауға толық негіз бар. Оқыту, білім беру мәселесін өз алдына бір бүтін жүйе деп қарастыратын болсақ, оның құрамына оқытудың мақсаты, жоспары, оқу материалдары, ұстаздың іс-әрекеті, оқушының іс-әрекеті және оқытудың нәтижесі жатады. Осындай жүйенің зерттеу жұмысының ғылыми болжамына сәйкес құрылымдық пішінін және өзара ішкі логикалық байланысын 2-суреттен көруге болады. [5]

Жаңа нәтижеге бағытталған білім – инновациялық білім. Инновациялық қызмет оқу ісін дамытуға, пәндердің мәнін тереңдетуге, оқытушының кәсіптік шеберлігін арттыруға басқа жаңа технологияларды енгізуге, пайдалануға және шығармашылық жұмыстар жүргізуге бағытталған.

**Әдебиеттер**

1. Физика курсына тұрақты ток көзіне байланысты кейбір мәселелерді тереңірек оқыту туралы. // Абай атындағы ҚазҰПУ «Хабаршысы». Физика-математика ғылымдары сериясы. 2007. – №1. – 180-184 бб. (Мұқашев Қ. авторлық бірлестікте).

2. Зарядталған бөлшектер үшін де Бройль толқыны ұзындығын анықтаудың жаңа бір әдісі туралы. // «XX ғасырдан XXI ғасырдың жолдарындағы білім және ғылым мәселелері мен дамыту перспективалары» атты х/а. ғылыми конф. матер. Қайнар-Дубна Университеттері, 2007. – 150-154 бб. (Мұқашев Қ., Шадинова К.С. авторлық бірлестікте).
3. Мектеп физика курсында электр құбылыстарын тереңдете оқытудың жасампаздық әдістері туралы. // «ҚР Президенті Н.Ә. Назарбаевтың Қазақстан Халқына жолдауына байланысты» х/а. ғылыми-тәжірибелік конф. материалдары. Абай атын-ғы ҚазҰПУ. –Алматы, 2007. – 79-82 бб. (Мұқашев Қ., Шадинова К.С., Досаева Т.Т. авторлық бірлестікте).
4. Физикалық құбылыстарды талдауда оқушының математикалық дайындығының маңызы // Материалы м/н. конф. «Теория и методика обучения физ.-матем. дисциплинам. Абай атын-ғы ҚазҰПУ. –Алматы, 2007. – 92-96 бб. (Мұқашев Қ., Шадинова К.С. авторлық бірлестікте).
5. Нұрқасымова С.Н. Применение информационной технологии в учебном процессе – Астана, 2010 с.101-106



## СЕКЦІЯ: ФІЗИЧНА КУЛЬТУРА ТА ПРОФЕСІЙНИЙ СПОРТ

Лілія Гацюєва  
(Херсон, Україна)

### СТАН ПОДОВЖНЬОГО СКЛЕПІННЯ СТОПИ СТУДЕНТІВ, ЯКІ Є ВІДНЕСЕНІ ДО СПЕЦІАЛЬНОЇ МЕДИЧНОЇ ГРУПИ

**Постановка проблеми.** Опорно-руховий апарат людини має багато функцій, найважливішими з яких є забезпечення опори, захисту та рухів тіла. Стопа виконує не тільки функцію опори, але й забезпечує організацію ресорних взаємодій тіла людини з опірною поверхнею [9, с 2].

Рядом вчених доведено, що на стан та розвиток ОРА впливає безліч різних чинників у тому числі й патологічних [1, 3, 4, 5 та ін. ].

За даними науково-методичної літератури, від 16 до 85 % всіх ортопедичних захворювань опорно-рухового апарату складають статичні деформації стопи. Плоскостопість – це деформація стопи, яка зустрічається в 30% студентської молоді.

Відомо, що нормальна стопа має два склепіння: подовжнє і поперечне. У разі прогресу подовжньої плоскостопості довжина стопи збільшується – в основному внаслідок зниження її подовжнього склепіння. Плоскостопість знаходиться в прямій залежності від маси тіла: чим більше маса і, отже, чим більше навантаження на стопи, тим більше виражена подовжена плоскостопість. Подовжня плоскостопість зустрічається частіше всього у віці від 16 до 25 років, а поперечне – в 35-50 років [7, 8].

Плоскостопість є однією з причин порушення постави. При плоскостопості, різко знижується опорна функція ніг, змінюється положення тазу.

У спеціальній літературі проблему порушень функції стопи студентів висвітлено недостатньо, а наявні програми з фізичного виховання у ВНЗ, як правило, не мають достатнього обґрунтованих рекомендацій щодо застосування методів контролю та корекції функції стопи студентів СМГ під час процесу фізичного виховання. Тому дослідження, спрямовані на діагностику форм відхилень склепіння стопи у молоді не втрачають своєї актуальності і є одним з найважливіших умов профілактики плоскостопості.

**Аналіз останніх досліджень та публікацій.** Різні захворювання та пошкодження систем організму часто супроводжуються серйозними функціональними порушеннями рухового апарату людини, зниженням сили і тону м'язів, втратою здатності до нормального пересування, що, насамкінець, призводить до стійкої втрати працездатності та інвалідності [7].

Серед різних патологій нижніх кінцівок найрозповсюдженими є порушення рухової функції стопи. Багатьма дослідниками встановлено, що несвоєчасно виявлені порушення стопи з часом можуть призвести до серйозних змін в усьому організмі та стати причиною виникнення вторинних патологій. За даними ряду авторів [4, 5, 6, 9,], однією з причин сплюснення склепіння стопи є слабкість м'язово-зв'язкового апарату. Експериментальними дослідженнями встановлено, що при порушенні м'язово-зв'язкового апарату стопи знижуються амортизаційні властивості нижньої кінцівки та виникає порушення ресорної функції хребта [6, с 47].

За даними Є.В. Брянчиної (1997) досить високий відсоток випадків порушення склепіння стоп різного ступеня спостерігається у дітей молодшого шкільного віку: від 52,9 до 73,7 % – у хлопчиків та від 44 до 58,8 % – у дівчаток. З них відносно часто спостерігається схильність до порушень стопи у дітей зі зниженим склепінням: до 27,7% – у хлопчиків та до 17,1% – у дівчаток. Саме цей вік, на думку автора, є "критичним" для виникнення плоскостопості [2].

За даними сучасної спеціальної науково методичної літературі проблему профілактики порушень рухової функції стопи студентів висвітлено недостатньо. До теперішнього часу відсутні науково обґрунтовані рекомендації щодо використання засобів фізичної культури з метою корекції функції стопи студентів СМГ у процесі фізичного виховання. Окремого розв'язання потребує проблема впливу порушень рухової функції стопи на загальний стан фізичної працездатності. Названі положення вказують на актуальність проблеми вивчення, контролю та корекції стану функції стопи.

**Мета статті** – є оцінка стану подовжнього склепіння стопи студентів СМГ та можливість профілактики порушень функції стопи засобами фізичного виховання

Згідно мети нами були поставлені такі **завдання**: – вивчити стан дослідженості проблеми порушень функції стопи студентів СМГ у процесі фізичного виховання; вивчити особливості сформованості подовжнього склепіння стопи студентів СМГ; виявити частоту і суть відхилень склепіння стопи, що зустрічаються серед студентів, які мають захворювання серцево-судинної системи.

**Результати досліджень.** Розв'язання поставлених завдань вимагало від нас застосування комплексного підходу з використанням аналізу та узагальнення даних спеціальної науково-методичної літератури; педагогічного спостереження; візуального скринінгу; плантографії; та методів математичної статистики.

На початку дослідження нами було зібрано та проаналізовано дані про роботу пункту охорони здоров'я ХДУ.

Отже, як вказують результати дослідження, на початку вересня, відповідно до наказу Міністерства охорони здоров'я України, Міністерства освіти і науки України та згідно з інструкцією про

розподіл на групи для занять фізичної культури, в установленому законодавством порядку проводиться профілактичний медичний огляд студентів. Медичне обстеження проводиться з метою виявлення захворювань та формування спеціальної медичної групи з фізичного виховання.

За висновками лікарсько-консультативної комісії та на підставі довідки про стан здоров'я, медичні працівники пункту охорони здоров'я ХДУ, здійснюють розподіл студентів на групи для занять фізичною культурою. В основу такого розподілу покладені два критерії: стан здоров'я і фізичний розвиток. Студенти, які не пройшли медичного обстеження до занять не допускаються. Комплектації груп СМГ відбувається згідно з діагнозом лікарів.

Аналіз якісного складу захворювань студентів СМГ, дозволяє стверджувати, що на першому місці серед хвороб знаходиться захворювання серцево-судинної системи; на другому – захворювання опорно-рухового апарату. На долю хвороб шлунково-кишкового тракту, сечостатевої системи, неврології та інших перепадає 28% (табл. 1).

Таблиця 1

Діагноз	Відносна кількість студентів, (%)
ССС	48
ОРА	14
ШКТ, сечостатева система	13
Неврологія	13
Інші	2

*Примітка: СССР – захворювання серцево-судинної системи, ОРА – захворювання опорно-рухового апарату, ШКТ – захворювання шлунково-кишкового тракту*

Метою фізичного виховання студентів, яким за станом здоров'я рекомендовано відвідувати заняття з фізичної культури у складі спеціальної медичної групи, є прискорення ліквідації патологічних процесів, відновлення і зміцнення здоров'я, досягнення максимально-можливого для певної особи рівня фізичного розвитку, психологічної і рухової підготовленості. Кінцева мета – виховання навичок здорового способу життя та потреб до самостійних систематичних занять фізичною культурою.

Метою нашого дослідження стала оцінка стану подовжнього склепіння стопи студентів СМГ. Експеримент був здійснений на базі ХДУ. Для цього було досліджено 30 осіб студентів, яким рекомендовано заняття фізичною культурою у спеціальній медичній групі з приводу захворювань СССР.

Дослідження проводилося за допомогою методу плантографії. Плантограми робилися у медичному кабінеті [5, с 23-25]. Обробка плантограми проводилося за методом Штрітера, який полягає в тому, що до найбільш виступаючих точок медіального краю відбитка стопи проводиться дотична лінія (АБ), з середини якої (точка В) креслиться перпендикуляр, що перетинає медіальний край в точці Г, а латеральний – у точці Д (табл. 2).

Таблиця 2

Стопа	Права стопа	Ліва стопа
Високе склепіння	26,7 %	20 %
Підвищене склепіння	26,7 %	20 %
Нормальне склепіння	20,0%	36,7 %
Сплющене склепіння	20 %	20 %
Плоскостопість	6,3 %	3,3%

Нами було виявлено, що на правій і лівій стопі є відмінності в описі її склепіння, іноді спостерігається на правій нозі нормальне склепіння стопи, а на лівій – сплющене, тобто початкова стадія розвитку плоскостопості. Або навпаки (зокрема на правій переважає високе та підвищене (26,7 %), на лівій нормальне (36,7 %)).

Аналізуючи результати дослідження, нами встановлено, що нормальне склепіння стопи на правій нозі має 20% студентів, на лівій – 36,7%. Сплющене склепіння та плоскостопість на правій нозі має 26,3 % на лівій – 20,3 % студентів СМГ.

Відомо, що за довжиною пальців у людей розрізняють три типи стопи: – **грецький тип** – великий і третій палець поступаються по довжині другому, за ними в порядку убавання впливають четвертий і мізинець; – **єгипетський тип** – найдовшим є великий палець, далі в порядку убавання впливають другий, третій, четвертий, мізинець; – **прямокутний тип** – усі пальці приблизно однакової довжини. Великий палець дорівнює другому, далі по убаванню: третій, четвертий, мізинець. Оцінка форми стопи і пальців представлені у таблиці 3.

Таблиця 3

Тип стопи	Грецький	Єгипетський	Прямокутний
Права нога	23,3 %	56,7 %	20 %
Ліва нога	26,7 %	50,0 %	23,3 %

За даними таблиці можна побачити, що показники форми переднього відділу стопи і пальців студентів мають різну форму. Наприклад, у однієї особи спостерігається на правій нозі прямокутна форма пальців, а на лівій нозі грецька. У іншій особі на правій нозі єгипетська форма пальців, а ліва нога має прямокутну форму. Найбільше переважає спостерігається у студентів з єгипетською формою справа на правій нозі – 56,7 % та 50,0 – на лівій %.

На підставі проведеного дослідження за оцінкою формування склепіння стопи у студентів. ми ще раз переконалися в актуальності даної проблеми і пошуку нових засобів і методів корекції даного положення, оскільки при плоскостопості різко знижується функція ніг. Тому подальшим етапом нашого дослідження ми плануємо проведення розробки методики профілактики і корекції плоскостопості студентів СМГ.

#### Література:

1. Бичук О. І. Біомеханічний контроль постави учнів у процесі фізичного виховання 2001 года. Автореф. дис... канд. наук з фізичного виховання та спорту: 24.00.02 / О.І. Бичук; Львів. держ. ін-т фіз. культури. – Л., 2001. – 20 с.
2. Брянчина Є.В. Прижковие вправи на м'якій опорі як один із засобів зниження ударної навантаження на стопу і спільного зміцнення організму // Теорія і практика фіз. культури. – 1996. – № 2. – С. 43-44.
3. Бубела О.Ю. Оптимізація процесу формування постави у дітей молодшого шкільного віку з використанням комп'ютерних технологій Автореф. дис... канд. наук з фізичного виховання та спорту: 24.00.02 / Олексій-Олег Юліанович Бубела; Львів. держ. ін-т фіз. культури. – Л., 2002. – 20 с.
4. Кашуба В.А., Сергиенко К.Н., Хабинец Т.А. Факторы влияющие на формирование двигательной функции стопы младших школьников // Педагогіка, психологія та медико-біологічні проблеми фізичного виховання і спорту: Зб. наук. пр. // За. ред. С.С.Ермакова. – Харків: ХДАДМ (ХХПІ), 2003. – № 24. – С. 94-100.
5. Круцевич Т.Ю. Контроль у фізичному вихованні дітей, підлітків і молоді: навч. посіб. / Т.Ю. Круцевич, М.І. Воробйов, М.М. Безверхня. – К.: Олімп. л-ра. – 2011. – 224 с.
6. Очерет А.А. Как жить с плоскостопием. М.: Советский спорт, 2000. – 96 с.
7. Плоскостопие [Електронний ресурс] / Wiki Режим доступу: ru.wikipedia.org/wiki/Плоскостопие
8. Плоскостопие [Електронний ресурс] / Wiki Режим доступу: ru.wikipedia.org/wiki/Стопа
9. Сергієнко К. М. Контроль та профілактика порушень опорно-ресорної функції стопи школярів у процесі фізичного виховання. автореф. дис... канд. наук з фізичного виховання та спорту: 24.00.02 / К. М. Сергієнко; Національний університет фізичного виховання і спорту України. – К., 2003. – 20 с

Світлана Герасименко, Василь Шевчук  
(Дрогобич, Україна)

### МОТИВАЦІЯ СТАРШОКЛАСНИКІВ ДО ЗАНЯТЬ ФІЗКУЛЬТУРНО-ОЗДОРОВЧОЮ ТА РЕКРЕАЦІЙНОЮ ДІЯЛЬНІСТЮ

**Постановка проблеми.** На сьогодні в Україні функціонує 1586 дитячо-юнацьких спортивних шкіл, в яких займаються понад 640 тисяч дітей у віці від 6 до 18 років. Але, поряд із цим, за статистичними даними в Україні різними видами фізкультурно-оздоровчої роботи охоплено тільки 9% школярів, що в 5-6 разів менше в порівнянні з Фінляндією, Францією, США, Японією та іншими країнами світу.

Спектр дозвіллевих послуг для молоді обмежений в основному домашніми формами, неорганізованими дворовими групами, форми діяльності часто деструктивні в культурному, психічному та фізичному аспектах. Аматорські колективи і спортивні секції охоплюють близько 15 % дітей; крім того, ці форми діяльності займають незначну частину в структурі вільного часу. Відчуття невизначеності, відсутність ціннісних орієнтацій і переваг, орієнтирів і цілей, суперечність поглядів на дозвілля в умовах нинішньої драматичної епохи можуть бути нейтралізовані, «знешкоджені» в школах тільки належним рівнем роз'яснювальної роботи, організацією урочних і позаурочних занять фізичною культурою [7].

**Аналіз останніх досліджень і публікацій.** Вивчення літературних джерел і багаторічної практики роботи загальноосвітніх шкіл та позашкільних навчальних закладів засвідчує, що сучасні завдання фізичного виховання учнів старших класів набагато легше вирішувати за допомогою системи організованих форм фізкультурно-оздоровчої та рекреаційної діяльності, які передбачають об'єднання старшокласників у певні групи за інтересами до занять різними видами рекреаційної діяльності.

Діти старшого шкільного віку – особлива група людей, в якому суперечливо переплелися особливості дитини і дорослої людини. Цей вік один з найважчих, не випадково його ще називають і небезпечним віком, оскільки прорахунки організації дозвілля молоді, дію тих або інших так званих чинників ризику можуть привести до таких станів, як алкоголізму, наркоманія, низькому фізичному стану і хворобам [9]. Люди в цьому віці знаходяться в інтенсивному процесі розвитку, встановлюється певний спосіб життя і погляди на майбутнє. І від того, як правильно вони сформовані, багато в чому залежатиме мотивація тих або інших вчинків людини.

Проблема мотивів до занять рекреаційною діяльністю в даний час стає усе більш актуальною. Інтереси, потреби сучасної молоді зовсім інші, чим 10 років тому і їх необхідно вивчати. У школярів старших класів має бути створена міцна основа для зміцнення здоров'я і фізичного вдосконалення [3].

**Зв'язок роботи з науковими темами.** Роботу виконано згідно з планом науково-дослідницької роботи кафедри теорії та методики фізичного виховання Дрогобицького державного педагогічного університету імені Івана Франка.

**Мета дослідження.** Здійснити аналіз наукової літератури та вивчити і проаналізувати мотиви, що спонукають старшокласників занять фізкультурно-оздоровчою та рекреаційною діяльністю.

**Методи дослідження.** Огляд і аналіз літературних джерел, анкетування, методи статистичної обробки даних.

**Організація дослідження.** Дослідження проводилися на базі 2 шкіл м. Дрогобича протягом 2013–2014 рр., в якому взяли участь 125 дітей старшого шкільного віку.

**Результати дослідження та їх обговорення.**

Однією із необхідних умов досягнення ефективності рекреаційних занять є побудова змісту з врахуванням мотивації старшокласників. Частіше за все, визначальним в мотивації виділяють мотив.

Серед усіх різноманітних властивостей особистості мотиви займають особливе місце, оскільки тільки вони в першу чергу обумовлюють суспільно значиму поведінку в діяльності людини. У цьому зв'язку можна сказати, що в науці проблема мотивів є важливою тому, що ядро особистості, її суть складають глибоко усвідомлені людиною збудження у вигляді мотивів та інтересів.

Вивчення мотивів, які активізують прагнення підлітків до систематичних занять фізичною культурою і спортом є однією з важливих педагогічних проблем у фізичному вихованні, оскільки мотиви мають вирішальне значення в поведінці й стимуляції активної діяльності.

Є.П. Ільїн серед мотивів занять спортом виділяє загальні і конкретні. До перших відносяться бажання дитини займатись будь-яким видом спорту або фізичними вправами, до других відносяться бажання займатись тільки улюбленим видом спорту. На його думку, мотиви можуть бути спрямовані на процес діяльності (потреба в руховій активності, отримання вражень від спортивної діяльності) і на результат (прагнення до самовдосконалення, самоствердження, самовираження) [5].

Фізкультурно-оздоровчу діяльність спонукає цілий комплекс мотивів, які і визначають зміст занять для даного контингенту. Процес позакласних занять старшокласників з фізичного виховання буде ефективним за умови досягнення цілі навчання за домінуючим мотивом.

Рекреаційні потреби молоді реалізуються в певних видах рекреаційної діяльності, під якою розуміють діяльність у вільний час, спрямовану на відновлення та розвиток фізичних, психічних і духовних сил людини. Мета рекреаційної діяльності – зміцнення здоров'я, підтримання працездатності, відновлення порушених функцій організму [4].

Що ж сьогодні спонукає молодь займатися рекреаційно-оздоровчою діяльністю? У відповідях респондентів спостерігається суттєва різниця у виборі мети рекреаційно-оздоровчих занять.

Так, хлопці, в першу чергу, ставлять собі за мету при організації занять:

- покращення стану здоров'я (56,9%);
- удосконалення форм тіла (36,7%);
- активний відпочинок (34,5%);
- спілкування з друзями (30,8%);
- отримання задоволення (29,1%);
- самовдосконалення (28,9%).

У дівчат пріоритет при виборі цілей занять інший. В першу чергу їх цікавить:

- активний відпочинок (54,3%);
- отримання задоволення (46,1%);
- удосконалення форми тіла (43,8%);
- спілкування з друзями (41,4%);
- покращення стану здоров'я (37,5%);
- підвищення рухової активності (18,3%).

Серед цілей рекреаційно-оздоровчих занять старшокласників практично відсутні такі як відновлення після навчальних занять, організація дозвілля, що скоріше пов'язано з недостатнім рівнем теоретичних знань рекреаційного ефекту занять, який на думку респондентів проявляється лише у покращенні здоров'я, рівня фізичної підготовленості, нормалізації маси тіла, покращенні настрою і самопочуття.

Розбіжність у виборі мети позакласних рекреаційно-оздоровчих занять між відповідями хлопців і дівчат пов'язана з декількома обставинами. По перше хлопці більш серйозно ставитися до занять фізичними вправами, оскільки вони ставлять собі за мету покращення стану здоров'я засобами фізичного виховання. По-друге, дівчата ставлять за мету, поліпшення фігури, удосконалення форм тіла і тому хочуть займатися фізичними вправами, щоб потім показати свою фігуру як результат цих занять. З огляду на психологію юності це є могутнім стимулом до прояву своєї активності. З одного боку, мотив до поліпшення форми тіла засобами фізичних вправ є особистісним мотивом самовдосконалення, а з іншого – соціальним, комунікаційним, тому що мета його сподобатися протилежній статі, знайти нових друзів за допомогою фізичного іміджу [6].

Виявлено інтереси школярів до фізкультурно-оздоровчих занять.

Так, відповіді юнаків засвідчили, що більшість із них надають перевагу:

- різноманітним екстремальним розвагам (56,2%);
- силовим видам (35,4%);
- поїздкам та екскурсіям (18,3%).

Дівчата віддають перевагу:

- оздоровчим видам гімнастики, танцям (89,8%),
- поїздкам та екскурсіям (78,6%);
- розвагам (36,7%).

Серед причин, що заважають старшокласникам займатися рекреаційно-оздоровчою діяльністю.

Відповіді засвідчили, що хлопцям заважає займатися:

- велике навчальне навантаження (68,5%);
- недостатність знань для організації самостійних занять (27,1%);
- відсутність рекреаційно-оздоровчих груп, які б зацікавили (32,4%).

У дівчат дещо інші причини, а саме:

- брак часу (52,2%);
- велике навчальне навантаження (39,5%);
- відсутність фізкультурно-оздоровчих груп, які цікавлять (12,3%).

Аналізуючи дані можна відмітити, що перше місце у хлопців займає велике навчальне навантаження, а у дівчат брак часу. Однак це можна розцінити як низьку мотивацію і небажання у вільний час займатися фізичними вправами, тому що покращення здоров'я, здоровий спосіб життя не є поки, що пріоритетними цінностями сучасної молоді [2].

Також цікавим було те, що учні старших класів не вказали на такі причини, як відсутність підтримки родини, відсутність зручного спортивного одягу та бажання займатися, на нашу думку це означає, що у дітей не має вагомих (об'єктивних) причин, які б заважали їм займатися фізкультурно-оздоровчою діяльністю у позанавчальний час.

При цьому більшість досліджень свідчать, що використання різноманітних форм фізичної культури є надзвичайно ефективним для профілактики захворювань серед учнівської молоді, підвищення розумової та фізичної працездатності, організації корисного і цікавого дозвілля, боротьби зі шкідливими звичками та їх профілактики. Таким чином, заохочуючи до регулярних занять фізичними вправами підлітків, ми формуємо основу для їхнього активного життя в майбутньому.

#### **Висновки.**

1. У процесі проведеного дослідження встановлено, що однією із необхідних умов досягнення ефективності рекреаційних занять є побудова змісту з врахуванням мотивації старшокласників. Частіше за все, визначальним в мотивації виділяють мотив. Фізкультурно-оздоровчу діяльність спонукає цілий комплекс мотивів, які і визначають зміст занять для даного контингенту.

2. Правильне розуміння мотивів, достатньо високий рівень активності на заняттях, успіх в оволодінні окремими видами вправ, формують активний пізнавальний інтерес та спонукають старшокласників до різних видів рекреаційно-оздоровчої діяльності, що виступає як діючий мотив.

Процес позакласних занять старшокласників з фізичного виховання буде ефективним за умови досягнення цілі навчання за домінуючим мотивом.

#### **Література:**

1. Андрєєва О.В. Аналіз мотиваційних теорій в галузі оздоровчої фізичної культури і рекреації / О.В. Андрєєва // Теорія і методика фізичного виховання і спорту. – 2004. – №2 – С.81–84.
2. Безверхня Г.В. Мотивація к заняттям физической культурой и спортом школьников, проживающих в различных регионах Украины / Т.Ю. Круцевич, Г.В. Безверхня // Сборник материалов VII Международного конгресса «Современный олимпийский спорт и спорт для всех». – 2003. – С. 262–263.
3. Гакман А. Мотиваційні пріоритети школярів у виборі рекреаційних занять / А. Гакман, О. Андрєєва // III Міжнародна науково-практична конференція «Актуальні проблеми фізичного виховання, реабілітації, спорту та туризму». – Запоріжжя, 2010. – С.13–14.
4. Зубалій М.Д. Класифікація організаційних форм фізичного виховання старшокласників у процесі позакласній роботі / М.Д.Зубалій / Зб. наук. праць «Теоретико-методичні проблеми виховання дітей та учнівської молоді». 2011.– Вип. 15. – кн. 1. – С. 439 – 447.
5. Ільїн Є.П. Психология физического воспитания. – М.: Просвещение, 1990. – С. 13–21.
6. Ковальова Н. Проблеми активізації рекреаційно-оздоровчої діяльності старшокласників у вільний час / Н. Ковальова, О. Андрєєва // Науковий часопис Нац. пед. ун-ту ім. М. П. Драгоманова. – Вип. 7, сер. 15. – К., 2011. – С. 8–13.
7. Ковальова Н. Організація рекреаційно-оздоровчої діяльності старшокласників у позаурочний час / Наталія Ковальова // Теорія і методика фізичного виховання і спорту. – 2011. – № 3. – С. 48–52.

8. Уилмор Дж.Х. Физиология спорта и двигательной активности / Дж. Х. Уилмор, Д.Л. Костил: Пер. с англ. – К.: Олимпийская литература, 1997. – 504 с.

**Науковий керівник:**

кандидат педагогічних наук, доцент кафедри теорії та методики фізичного виховання  
Дрогобицького державного педагогічного університету ім. І.Франка Герасименко Світлана Юріївна

**Геннадий Казимирский, Сергей Пирогов  
(Гомель, Беларусь)**

**О ВАЖНОСТИ РАБОТЫ НАД «СЛАБЫМ ЗВЕНОМ» В ПРОЦЕССЕ ТРЕНИРОВОК  
РУКОБОРЦЕВ**

Актуальность данной статьи определяется тем, что популярность армспорта (армрестлинга) среди молодежи и людей более зрелого возраста все возрастает во многих частях света. Несмотря на то, что это достаточно молодой вид спорта, благодаря своей универсальности, доступности, увлекательности, эмоциональности и динамичности, за последние годы армрестлинг стал полноправным видом спорта с хорошо разработанной системой тренировок и проведения соревнований.

Армрестлинг является скоростно-силовым видом спорта, в котором очень важное значение играют несколько факторов. Это и ловкость, и сообразительность, и выносливость. Разумеется, нельзя не уделить должного внимания силе, скорости и тактико-технической подготовленности рукоборцев.

Утверждение о том, что «прочность цепи определяется прочностью самого слабого звена в ней» [1, с. 8], как нельзя лучше может быть применимо к армспорту, поскольку этим слабым звеном в армрестлинге является непосредственно кисть рукоборца. Таким образом, высокие силовые показатели кисти и предплечья – это визитная карточка профессиональных рукоборцев. Ни в одном другом силовом виде спорта не уделяется столько внимания специализированному силовому тренингу мышечных групп предплечья. И порой подавляющее число рукоборцев (зачастую достаточно стройного телосложения, но с хорошо развитыми мышцами запястий и предплечий) без особого труда выигрывают схватку у подготовленных с виду спортсменов-рукоборцев с заметной мышечной массой. Одной из причин этого является тот факт, что рукоборцы тренируют такое специфическое движение, как пронация предплечья. Именно этим движением и «выигрывают» кисть подавляющее большинство рукоборцев у менее подготовленных своих соперников. Отсюда и выражение: «выиграть кисть – это практически выиграть схватку». Пронаторы, как и другие мелкие мышцы (супинаторы, лучевые сгибатели и разгибатели, мышцы, отводящие и приводящие большой палец, и т. д.), не придают по отдельности внушительный объем предплечью, но суммарный эффект при их хорошем развитии весьма ощутим. Таким образом, пронацию нельзя считать средством для увеличения мышечной массы предплечий, но следует считать одним из основных движений, позволяющих четко контролировать положение кисти соперника. Сгибание кисти, отведение кисти и пронация предплечья занимают основную часть времени в тренировочном процессе рукоборцев [2, с. 6].

Сгибание кисти является очень сильным движением, включающим почти все мышцы передней группы предплечья. Базовыми упражнениями являются сгибание рук в запястьях со штангой и сгибание руки с отягощением на ремне. Такие упражнения следует выполнять в медленном темпе, а сгибание рук со штангой желательно выполнять с партнером, который подает штангу и принимает ее после завершения подхода. Когда речь идет о тяжелых весах, разгибание не должно быть полным, поскольку это может вызвать нежелательные перегрузки в лучезапястном суставе, которые, в свою очередь, приведут к травме. При некоторой тренировке возможно выполнение сгибаний кисти со штангой в опущенных руках сзади. Данное упражнение должно выполняться в медленном темпе, с фиксацией в верхнем положении.

При выполнении сгибаний руки с отягощением на ремне следует помнить о том, что начальный угол движения между предплечьем и плечом не должен быть более 120°, а кисть на всей амплитуде движения была фиксирована. Это лучше всего достигается правильным подбором отягощения: вес отягощения можно использовать минимальный при максимальном количестве повторов. Как вариант, возможно выполнение сгибаний с гантелями. Предплечье при этом следует расположить на скамье, либо на колене. Сгибания рук в этом случае выполняются поочередно. Подбор веса гантели строго индивидуален и зависит от степени подготовленности рукоборца. Также возможно выполнение поочередных сгибаний кисти с использованием дополнительной нагрузки на кисть. Такие упражнения выполняются при помощи партнера, который и осуществляет дополнительную нагрузку на кисть, стараясь прижать запястье тренируемого к скамье (столу для армрестлинга) и при этом максимально усложнить процесс выполнения сгибаний кисти. Нагрузка, осуществляемая партнером, должна быть ограничена, чтобы не привести к нежелательным травмам в лучезапястном суставе.

Отведение кисти обеспечивают лучевые сгибатели и разгибатели запястья, а также мышцы, разгибающие и отводящие большой палец. Упражнения должны выполняться как в динамическом, так и в изометрическом режимах. Базовыми являются отведение кисти с односторонней гантелью. Возможны варианты: рука с гантелью может находиться перед собой, предплечье может располагаться

вертикально або горизонтально (рука при этом должна быть отведена в сторону), а также отведения кисти с односторонней гантелью при зафиксированном предплечье. Упражнения возможно выполнять в положении стоя и сидя. Основным требованием для всех вариантов упражнения является обязательная фиксация в крайнем верхнем положении.

В качестве теста для проверки силы лучевых сгибателей и разгибателей запястья можно порекомендовать тесты с отведением кисти с гирей (фиксация в крайнем верхнем положении должна соблюдаться, как и при выполнении упражнений с односторонней гантелью), а также с подниманием тяжелого стула за одну ножку.

Еще одним базовым упражнением на отведение кисти являются молотковые сгибания с отягощением, удерживаемым за ремень (пояс для восточных единоборств), перекинутый через пальцы. В динамическом режиме оно тренирует мышцы-сгибатели предплечья, а в статическом – мышцы, отводящие кисть. Отягощение удерживается за ремень, который перекинут через проксимальную (ближнюю к ладони) фалангу указательного пальца. Упражнение выполняется перед скамейкой, на которую отягощение опускается в каждом повторении подхода. Угол разгибания в локтевом суставе не должен превышать 120 градусов. Упражнение считается выполненным, если кисть в процессе всего выполнения сохраняет фиксированное положение. В противном случае вес необходимо уменьшить.

Пронация, о которой упоминалось выше, является одним из основных движений для рукоборцев. Без него невозможно представить атаку через верх (верхом) [3, с. 13]. Это движение осуществляется двумя мышцами – пронаторами (круглым и квадратным) и плечелучевой мышцей. В качестве базового упражнения используется пронация кисти с отягощением, удерживаемым за ремень (пояс для восточных единоборств). Ведь отягощение на ремне создает постоянное напряжение на всей амплитуде движения, что наиболее приближает это упражнение к соревновательным условиям. При выполнении данного упражнения предплечье должно располагаться поперек скамьи. Рукоборец опускается перед скамьей на одно колено, упираясь в нее сверху ладонью другой руки. Туловище должно быть сильно наклонено в сторону тренируемой руки. Отягощение стоит на полу. Выпрямленная в лучезапястном суставе кисть держит ремень в слегка супинированном положении. Движение заканчивается, когда кисть принимает вертикальное положение. В конечной фазе упражнения обязательна фиксация. Между повторениями отягощение опускается на пол. Упражнение выполняется медленно. Но возможен и вариант выполнения данного упражнения, когда рукоборец находится в положении стоя. Туловище при этом тоже должно быть наклонено в сторону тренируемой руки. Отягощение может быть привязано к прочному резиновому жгуту (эспандеру), что создает дополнительное напряжение. Это обязательно следует учитывать, выбирая вес груза для отягощения.

Полезным будет и упражнение на пронацию кисти с односторонней гантелью. Рука с односторонней гантелью при этом находится на подставке, или столе для армрестлинга, в стартовом положении. Вращательное движение кисти происходит в медленном темпе. При этом дополнительно задействуется и плечевая мышца.

Также существует дополнительный специальный комплекс упражнений, которые можно выполнять, используя тренажер Н. Б. Сотского «Бизон-1М». Данный комплекс также помогает развивать основные мышечные группы предплечья, отвечающие за «прочность цепи» и необходимые для рукоборца.

#### Литература:

1. Армспорт – самостоятельный путь к силе: учеб.-метод. Пособие / С.В. Яроцкий [и др.] – Гомель: БулГУТ, 2006. – 22 с.
2. Армспорт. Специализированные тренировочные программы / сост.: Е.Н. Кондрашкин, Н.Д. Ларин. – Ульяновск: УлГТУ, 2005. – 46 с.
3. Живора П.В., Рахматов А.И. Армспорт: техника, тактика, методика обучения: Учеб. пособие для студ. высш. пед. учеб. заведений. – М.: Издательский центр «Академия», 2001. – 112 с.

**Віталій Осіпов**  
(Бердянськ, Україна)

### ПРОБЛЕМИ СТАНУ ЗДОРОВ'Я СПОРТСМЕНІВ У СИСТЕМІ ПІДГОТОВКИ СПОРТИВНОГО РЕЗЕРВУ

Спортивна кар'єра зірок світового рівня, а також досить успішних спортсменів суттєво залежить від раннього періоду їх багаторічної підготовки, яка, як правило, розпочинається з дитячого віку. Тому зараз спостерігається така тенденція в сучасному спорті як зниження віку спортивної спеціалізації дітей. Ця тенденція пояснюється популяризацією спорту серед дітей засобами масової інформації і прикладами зірок спорту, які рано розпочали свою спортивну кар'єру [2, 7].

Однак, високі фізичні та психоемоційні навантаження на фоні процесів росту і формування органів і систем, пред'являють підвищені вимоги до організму юних спортсменів і, за певних умов, можуть спровокувати виникнення ряду порушень у розвитку та стані здоров'я майбутнього спортсмена. Сучасними дослідженнями встановлено, що більше 70% юних спортсменів до 16-17 літнього віку мають

різноманітні порушення здоров'я, частина яких є основною причиною зниження спортивних результатів і передчасного припинення занять спортом [4].

Велике значення при допуску дітей до занять спортом має аналіз патології, що формується в дітей ще в утробі матері. Згідно з результатами сучасних досліджень, з 28 дітей, народжених від матерів, які страждають на хронічні захворюваннями, тільки 5 виявилися практично здоровими. Недоношені діти та діти, що народилися при багатоплідній вагітності, складають, як відомо, групу ризику з розвитку анемії. Майже у кожного третього юного спортсмена є системи організму, які неадекватно реагують на фізичні навантаження. І якщо в одних випадках подібні недоліки можуть бути усунені шляхом відповідних лікувальних і профілактичних заходів, то в інших ставлять під сумнів перспективність спортсмена або навіть створюють загрозу його здоров'ю [1].

Результати проведеного комплексного соціально-гігієнічного дослідження здоров'я юних спортсменів показали, що захворюваність цього контингенту за матеріалами звертання до лікаря, в середньому за три роки, склала 1193,8 випадків на 1000 осіб. При цьому захворюваність юнаків склала на рівні 1098%, у дівчат – 1418,4%. У результаті поглиблених медичних оглядів виявлено 1605 випадків захворювань на 1000 юних спортсменів. При чому захворюваність спортсменок переважала над цим же показником у спортсменів (1677,8 проти 1573,9%,  $p < 0,05$ ). Оцінка рівня здоров'я дітей, що займаються спортом, показала, що практично здорові – 21,4% від числа всіх юних спортсменів, до групи ризику належать – 35,9%, компенсовану форму хронічних захворювань мають – 41,9%, хронічна патологія в субкомпенсованій формі зареєстрована у – 0,8% спортсменів. Отже, 42,7% юних спортсменів мають хронічні захворювання.

Стан здоров'я спортсменів у процесі багаторічної підготовки зазнає ряд суттєвих змін. На підставі тривалих наукових спостережень групою провідних вчених (Н.Д.Граєвська, Ф.А.Йорданська, Л.А. Ланцберг, П.І. Готовцев та ін.) було виділено шість основних варіантів його динаміки у взаємозв'язку з працездатністю і спортивними результатами [1]:

1. Стабільність (або поліпшення) клінічних даних, які характеризують стан здоров'я, як підвищення рівня функціональних можливостей, працездатності і спортивних результатів.

2. Стабільність всіх показників функціональних можливостей, працездатності і спортивних результатів.

3. Стабільність або деяке підвищення функціональних можливостей і спортивних результатів, незважаючи на окремі порушення стану здоров'я.

4. Поступове, плавне зниження функціональних можливостей і працездатності після тривалого періоду прогресування та стабілізації при хорошому стані здоров'я.

5. Передчасне (що не відповідає віку) зниження функціональних можливостей, відсутність зростання спортивних результатів і працездатності або їх зниження при погіршенні стану здоров'я.

6. Різде погіршення функціонального стану і зниження працездатності внаслідок перенесеної травми (захворювання).

Послідовна зміна варіантів 1, 2 і 4, які розглядаються як фізіологічні фази стану організму при систематичних заняттях спортом, є найбільш сприятливою. Проте в даний час в спорті вищих досягнень нерідко спостерігаються варіанти 3, 5 і 6, які призводять до низьких результатів і передчасне завершення спортивної кар'єри.

Усі захворювання, травми і передпатологічні стани в спортсменів умовно можна розділити на дві групи:

– порушення, що не мають причинного зв'язку зі специфікою спортивної діяльності та виникають під впливом факторів зовнішнього або внутрішнього середовища (індивідуальна схильність);

– порушення в стані здоров'я, які виникають безпосередньо при заняттях спортом.

Що стосується першої групи, то до цих порушень можна віднести захворювання і травми, що існували до початку занять спортом або отримані спортсменом незалежно від професійної діяльності. Спортсмени не ізольовані від впливу факторів, які визначають стан здоров'я населення країни, в якій вони проживають. Відповідно, тенденція погіршення його показників у населення, в цілому, характерна для теперішнього часу, повною мірою проявляється і у спортсменів.

Що стосується стану здоров'я населення України, то воно протягом останніх років різко погіршується. Ця проблема розглядається кризою призму кількох її принципів складових. Серед них – тривалість життя, ризик передчасної смерті, кількість хворих людей, якість життя, здатність громадян до повноцінної трудової, навчальної, спортивної, військової, творчої та іншої діяльності. Україна займає дуже прикрі для нас позиції за показниками середньої тривалості життя, яка становить 67,5 років (у чоловіків – 61,7, у жінок – 73,4). Далеко попереду Японія – близько 82 років (78 у чоловіків і 85 у жінок), Швеція – 79 (у чоловіків – 78, у жінок – 83) і ще багато десятків держав Європи, Австралії та Океанії, Північної і Південної Америки, Азії і ряду країн Африки [6].

Навіть серед держав, що утворилися на початку 1990-х років на місці розваленого СРСР, Україна займає за середньою тривалістю життя десяте місце з п'ятнадцяти пострадянських країн. Найбільший збиток здоров'ю українців наносять серцево-судинні, онкологічні, ендокринні, інфекційні, спадкові захворювання та хвороби нервової системи. Причому серцево-судинні захворювання є причиною більш ніж 60 % випадків передчасної смерті наших співгромадян, тоді як на всі інші хвороби як фактори передчасної смерті припадає менше 40 %.

Наведена вище статистика відноситься до всіх груп населення України, включаючи спортсменів. Більшість даних, що стосуються особливостей виникнення та перебігу захворювань в різних



представників спорту, викладені у наукових публікаціях вельми суперечливі. Це певною мірою пов'язано з різною методикою збору й аналізу матеріалів, труднощами їх верифікації, відсутністю уніфікованих критеріїв, а також з недостатністю спостережень за великим контингентом кваліфікованих спортсменів, що має особливе значення для диференціації захворювань від особливостей, зумовлених впливом на організм систематичних занять фізичним вправами.

Порушення стану здоров'я, які пов'язані зі спортом, часто в літературі позначаються терміном «спортивна хвороба», що дозволяє їх класифікувати як професійні захворювання. Аналізуючи причини, що сприяють розвитку перед – і патологічних станів у спортсменів, необхідно відзначити, що спорт високих досягнень як і будь-яка професійна діяльність, в певній мірі, є «фактором ризику», тобто джерелом захворювань і травм. При детальному розгляді всі причини виникнення порушень у стані здоров'я спортсменів можна розділити на: організаційні, методичні, медичні та психологічні [3, 5].

Організаційні причини включають: недостатній професійний рівень тренера-викладача, незадовільне матеріально-технічне забезпечення навчально-тренувального процесу та санітарно-гігієнічний стан місць проведення занять, несприятливі кліматичні умови, велика кількість одночасно тренуючихся, неякісне суддівство і т.д.

Методичні причини – це порушення принципів поступовості та індивідуалізації фізичних навантажень, невідповідність фізичних навантажень функціональним і психічним можливостям організму, недостатня і неадекватна розминка, рання вузька спортивна спеціалізація в дитячо-юнацькому віці, недоліки системи відбору, зокрема, допуск до тренувань осіб з порушеннями в стані здоров'я; відсутність спеціальних заходів профілактики в окремих видах спорту, недоліки лікарського контролю, кумуляція стомлення, стреси.

Медичні та психологічні причини зумовлені індивідуальними особливостями спортсмена, психоемоційною нестійкістю, індивідуальною схильністю до ряду захворювань, вже наявними порушеннями стану здоров'я (гостра і хронічна патологія), несприятливі конституціональні особливості, схильність до спазмів м'язів і судин, у жінок – ендокринний дисбаланс і менструальні порушення.

До порушень у стані здоров'я спортсменів (незалежно від виду спорту) насамперед належать: травми, хронічні травматичні та запальні зміни опорно-рухового апарату внаслідок перевантажень; зміни, пов'язані з перенапруженням серця, порушеннями судинного тону; больовий печінковий синдром; відхилення в периферичній нервовій системі (неврити, радикуліти), а також велика група захворювань (травматичних ушкоджень), безпосередньо пов'язаних зі специфікою виду спорту.

Таким чином, виходячи з результатів дослідження науковців, можна констатувати, що юні олімпійці мають досить високі показники захворюваності, що свідчить про відсутність повноцінної системи медико-біологічного і психологічного супроводу на всіх етапах багаторічної підготовки спортивного резерву, а також дефіцит відповідної кадрової підготовки фахівців для цієї сфери діяльності.

#### **Література:**

1. Гурьянов М. С. Состояние здоровья и пути совершенствования медицинского обслуживания воспитанников детско-юношеских спортивных школ: дис.... канд. мед. наук: 14.00.33 / М.С.Гурьянов; Казанский государственный медицинский университет. – Казань, 2002. – 165 с.
2. Иссурин В.Б. Блоковая периодизация спортивной тренировки: монография / В.Б. Иссурин. – М.: Советский спорт, 2010. – 288 с.
3. Мейерс Д.Ф. Молодой спортсмен. Спортивные травмы. Основные принципы профилактики и лечения / Д.Ф.Мейерс. – К.: Олимпийская литература, 2003. – С. 125-130.
4. Осіпов В.М. Особливості професійної підготовки майбутніх фахівців з фізичної реабілітації до роботи зі спортивними резервами / В.М.Осіпов // Спортивний вісник придніпров'я: наук.-практич. журн. 2013. – № 3. – С. 131-136.
5. Орловская Ю.В. Теоретико-методологическое обоснование профилактического – реабилитационного направления в системе подготовки спортивного резерва: Автореф. дис. д-ра пед. наук: 13.00.04 / Ю.В.Орловская; МГАФК. – Малаховка, 2000. – 22 с.
6. Платонов В.Н. Сохранение и укрепление здоровья здоровых людей – приоритетное направление современного здравоохранения / В.Н.Платонов // Спортивна медицина. – 2006. – № 2. – С. 3-14.

**СЕКЦІЯ: ФІЛОЛОГІЧНІ НАУКИ**

**Амангуль Адильбек, Амина Магзумбекова**  
(Астана, Қазақстан)

**ҚАЗАҚ ТІЛІН ОРЫС ТОПТАРЫНДА ИНТЕРАКТИВТІ ОҚЫТУДЫҢ ЛИНГВИСТИКАЛЫҚ НЕГІЗДЕРІ**

Тіл – адамдардың бір-бірімен қарым-қатынас жасауының құралы, сондықтан адамдар бір-бірімен қарым-қатынас жасау үшін алдымен сөзді, сонан соң сөздерді қалай қолдануды білуі керек. Міне, сондықтан да тілді үйретуде білімгердің сөздік қорын байыту мен сөздердің қалай қолданылатынын үйрететін грамматиканы оқыту қатар жүріп отырады. Екінші тілді оқытуда білім алушының сөзді білуі, сөздік қорының мол болуы оның тілді меңгеру дәрежесінің негізгі көрсеткішінің бірі болып табылады. Білім алушының сөздік қоры неғұрлым бай болса, соғұрлым оның ойын толық, дәл, анық жеткізуге мүмкіндігі мол болады. Бұлардың әрқайсысы өте өзекті мәселелер, олар қазақ тілін орыс топтарында оқыту әдістемесінің негізгі объектісі. Білім алушыларға қазақ тілін үйрету барысында қазақ тілінің дыбыстық ерекшеліктерін үйретудің маңызы үлкен. Білімгерлер дыбыстарды дұрыс айта білу арқылы түсінікті сөйлеуге үйренеді. Зерттеушілер бұл туралы: «Қазақ тіліндегі дыбыстардың айтылуы мен жасалуын үйрету мұғалімнің шеберлігін ғана емес, бірнеше тәсілді қатар меңгерген әдісқойлығын да қажет етеді. Өйткені сабақта мұғалім тек дыбыстардың айтылуымен ғана шектелсе, сөйлеуді үйрету мақсатына жетпейді. Сондықтан ұстаз дыбыстардың ерекшелігін сөз ішінде, буын құрамында, сөйлем арасында меңгерте отырып, жалпы тілдік қатынастың қағидаларын естен шығармайды және тілді үйретудің жинақтық әдісін пайдаланады». [1,95 б.]. Демек, білімгер дыбыстардың дұрыс айтылуын, жазылуын меңгере отырып оны тұрақты дағдыға айналдыруы тиіс. Сондай-ақ оқытушы оқушылардың фонетикалық дағдыларын тұрақты дамытып отыруы қажет.

Білім алушының сөйлеу әрекетін дамыту, біріншіден тілдің лексикалық, грамматикалық білім нормаларын меңгертуге байланысты болса, екіншіден, сөйлеу дағдылары сөйлеу әрекетінің оқылым, тыңдалым, айтылым жазылым түрлерімен байланысты болады. Қазақ тілінің сөздік құрамын меңгеру, лексикалық қор арқылы тілді үйреніп, еркін сөйлеу мектепте лексика курсы оқыту барысында жүзеге асырылады. Тіл үйренуші оқушыға жаңа сөздерді меңгертудің жолдары көп десек, профессор З.С.Күзекова оларды былай топтастырады:

1. сөздерді көрнекі құралдар арқылы меңгерту;
2. жаңа сөздерді контекст арқылы түсіндіру;
3. синонимдер арқылы түсіндіру;
4. антонимдер арқылы түсіндіру;
5. туынды сөздердің жасалуын талдау арқылы түсіндіру;
6. сөздерді олардың мағынасына сипаттама беру арқылы түсіндіру;
7. жаңа сөзді санақ (перечисление) арқылы түсіндіру;
8. сөзді ана тіліне аудару арқылы түсіндіру [2,75 б.].

Осы айтылған әдістерді білімгерге меңгертудегі интерактивті әдістердің бірі кластер, диаграмма, мақсатты оқылым, сурет, сызба, қозғалыстағы көріністар және басқалар. Кластер тәсілін қолдану оқушының танымдық түсінігін кеңейтіп, ойлау мен есте сақтау қабілетін дамытады. Оқытушы тақтаға белгілі бір тақырыпты (кілт сөзді) жазады. Білімгерлердің де дәптерлеріне осылай жазып, осы сөздің төңірегінде ойланып, сөйлемдер жазуын сұрайды. Одан әрі білім алушылар топтық жұмыс арқылы бір-бірлерімен пікір алысып, берілген тақырыпты талқылап, тақырыптың мазмұнын ашады. Білім алушы сөздерді түсіну арқылы тілдің орфографиялық, орфоэпиялық нормаларын түсінеді, сөздерді орнымен қолдана білуге дағдыланады. Интерактивті тапсырмалар түрі өте көп, оның барлығы оқытушының шығармашылық қабілетіне байланысты қолданылады. Демек, бұл тәсілдер арқылы білім алушыларды диалогты және монологты сөйлеуге үйрете отырып олардың тілдік қатынаста өзінің дауыс ырғағына, сөйлеу мәнеріне көңіл бөліп, жұптағы серіктесінің сөйлеген сөзіне мән беріп, сөйлеу тілін жетілдіруіне көмектеседі. Лексикалық материалдарды меңгеру білімгерлерден оларды бірнеше рет қайталауды талап етеді. Ал бұл бір сарындылықтан тіл үйренушілер жалығып кетеді. Әдіскер-ғалымдардың пікірінше: «Применение игрового метода обучения способствует выполнению важных задач по обучению иноязычной лексики: 1) Создание психологической готовности учащихся к речевому общению. 2) Обеспечение естественной необходимости многократного повторения ими лексического материала 3) Тренировку учащихся в выборе нужного речевого варианта, что является подготовкой к спонтанной речи» [3,25 б.]. Білімгерлердің лексикалық дағдыларын қалыптастырудың бір жолы қиындығы шектеулі жаттығуларды пайдалану болып табылады. Бұл жаттығулар олардың тіл үйренудегі қызығушылығын туғызу мақсатында ойын жаттығулары түрінде немесе жағдаяттық тапсырмалар түрінде болуы мүмкін. Білім алушылар тапсырмалардың барлығын топпен немесе ұжымдық жұмыс түрінде іске асырады. «Тіл үйренудің ұжымдық формасы дегеніміз – үйренушінің бүкіл топтағы адамдардың әрқайсысымен жеке сұхбаттасу арқылы олардың екеу ара бірін-бірі үйретуі, оқытуы, адамдардың бірінен екіншісінің үйренуі, пікір алысуы және әр жұп сыңарларының ауысып отыруы нәтижесінде бүкіл ұжым мүшелерінің түгел қамтылып әрі жұптық, әрі топтық тілдік қатынастың жүзеге асуы» [4,33 б.]. Мысалы: 1) «Жарыс» ойыны. Сипаттамасы: екі кезеңнен тұрады. Білімгерлер екі-екіден жұппен ойнайды. Бірінші кезеңде оқушылар берілген тақырып бойынша қаншалықты жаза алғанынша сөздер жазады. Екінші кезеңде осы берілген

сөздермен диалог құрастырады. Оқытушы оқушылардың лексикалық қорын дамыту мақсатындағы жүргізетін жаттығулар түрін шығармашылық тұрғыдан, топтың деңгейіне қарап қарастырғаны жөн. Бұл әдіс мәтінді меңгертуде маңызды. Интерактивті оқытудың тиімді әдістерінің бірі – қатысым. Профессор Ф.Ш. Оразбаеваның пікірінше: «сөз жеке сөздікте тұрғанда – тілдік тұлға да, сөйлем құрамында, тексте қолданылғанда – қатысымдық тұлға болып табылады». [5,29 б.]. Егер білім алушы берілген сөздерді, грамматикалық тұлғаларды жатқа біліп, оны сөйлеуде пайдалана алмаса, онда сабақтың мақсаты орындалмағаны. Бүгінгі таңда қазақ тілін оқытудың жаңа технологиясы осы тілдің қатысымдық қызметін ескере отырып іске асырылады. Қазақ тілін орыс топтарында қатысымдық әдіс арқылы оқыту жүйесінде әдіскер-ғалым Ф.Ш.Оразбаеваның мынандай ұстанымын келтіруді жөн санадық:

**Тіке байланыс ұстанымы** сабақ үстінде ғана емес, өмірде де жүріп жатады. Тіке байланыс ұстанымының ерекшелігі – кез келген жағдайды, ортаны дұрыс пайдаланып, барлық уақытта ойға оралған пікірді сыртқа шығарып айта білу және оған қатысты жауап алу. Сөйтіп сөйлесу мен түсінісуге жол табу.

**Адамның жеке қабілетін ескеру** жөніндегі ұстаным тіке байланыс ұстанымына негізделеді. Бұл қағида оқыту әдісінде тіл үйренушінің жеке басына тән барлық қасиеттерді психологиялық, педагогикалық тұрғыдан зерттеуге және онымен үнемі санасып отыруға негізделеді. Барлық оқыту жүйесі оқушының зердесіне, ынтасына, қабілетіне қарай бейімделеді. Мысалы тілге бейім оқушыға қосымша қызықты тапсырмалар беру, өз бетінше белгілі бір тақырыпты меңгерудің бағыттарын ұсыну, мәтіндерді жаңа сөздермен толықтырып, ізденіс арқылы жаңарту т.б. осы сияқты жұмыстарды орындатуға болады.

**Сатылап даму ұстанымы** бойынша адам мен адамның тіке байланысы да, оқушының жеке қабілетін ескеру де, сөйлеуге үйрету де жүргізілетін жұмыстың түрлері де бірте-бірте жеңілден қиынға, қарапайымнан күрделіге, аздан көпке т.б. сатылап өсуүстінде болу керек. Мысалы мұғалім мәтінді оқи отырып, алдымен оқушыларға түсінікті сөздерді бөліп алып оларға жаңа сөз тіркестерін ойлап табуды тапсырады. Оқушылар мәтіндегі өздеріне таныс сөздермен өз сөз байлықтары арқылы, яғни өздері білетін сөздер арқылы тіркестер құрастырады. Енді айтылған тіркестермен сөйлем құрау іс жүзіне асырылады.

**Өзектілік ұстанымы** барлық тіл үйрету мен оқыту жүйесінің ең басты мақсатқа – тілдік қарым-қатынасқа бағынуын талап ете келіп, сабақ беру жолдарының әрқайсысы ортақ бір өзек болатын қағидаға сүйенуін қажет етеді. Әр сабақ үстінде өтілетін тақырыптар, істелетін жұмыстар, сөйлесу жаттығулары мен тапсырмалар т.б. – бәрі сөйлесімді жүзеге асыратын шешімге келіп тірелуі керек [1,65-69 б.б.].

Әдіскер-ғалымдардың пікірінше, қазақ тілін оқытуды жандандыру үшін тілдік және қатысымдық қатынастарды қатар қалыптастыру қажет. «Мұндай жағдайда оқушылар теориялық материалды алдын ала жаттамайды. Олар оны алдында тұрған ассоциативтік интерпретатормен жұмыс жасау барысында түсініп, оған анықтама сөздерді шығарады. Мұндай ассоциативтік интерпретаторларға тірек схемалар жатады. Тірек схема дегеніміз – қазақ тілін меңгерту барысында оқушылар мен мұғалімнің уақытын үнемдеуге, оқушылардың танымдық, логикалық қабілетін дамытуға аз күш жұмсай отырып, терең де көп білім меңгеруге жағдай жасайтын белгілер» [4,25 б.]. Демек, тірек схемаларды қолдану оқушылардың ойлау қабілетін ұштап, лексика-грамматикалық материалдарды тез, өнімді игертуге мүмкіндік береді. Қатысым білім алушының топтық немесе жұптық әрекеті негізінде жүзеге асады. Ынтымақтаса оқыту әдістерінің бірі оқушының «Бірге оқимыз» ұраны бойынша жұмыс істеуі. Білім алушылар 2-3 жұпқа бөлініп, бір жаңа тақырыптың бөлігі болатын тапсырмалармен жұмыс істейді. Осы интерактивті тәсілдің негізінде олар біріге отырып тақырыптың мазмұнын толық ашады. Бұл әдісті сөйлеу әрекетінің барлық түрі бойынша қолдануға болады. Бұл әдіс тіл үйренушілерді тілдік әрекет түрлерінің қалыптасып, дамуына, түрлі танымдық, шығармашылық мақсатқа жетуіне, сөйлеу мәдениетінің дамуына машақтандырады. Сондай-ақ ұжымдық әдіс арқылы білім алушының жеке мүмкіндігі ескеріліп, белсенділігі өседі.

Қазіргі заманғы ақпараттық технологиялардың даму кезеңінде білімгерлерді білімді, жаңа технологияларды меңгерген азамат етіп тәрбиелеу оқытушының басты міндеті. Білім ошақтарын заманауи ақпараттық технологиялармен жабдықтау, интерактивті тақталармен, аудио-видео құралдарымен, мультимедиалық кабинеттермен, арнайы пәндерден электрондық оқулықтармен қамтамасыз ету бүгінгі күннің басты мәселесі. Оқытушы интерактивті тақтаны пайдаланудың арқасында шәкірттердің қызығушылығын туғыза отырып, сабағының қызықты, мазмұнды өтуіне ықпал етеді. Бұл тіл үйренушінің сабақ тақырыптарына байланысты өз бетінше ізденуіне, шығармашылық жұмыспен айналысуына септігін тигізеді. Бүгінде тіл үйренудің қатысымдық дағдысын дамыту үшін оқытудың экрандық, аудио, визуальдық құралдары маңызды орын алады. Интерактивті тақталарды пайдалану – интерактивті оқыту әдістерінің ең маңыздысы. Тіл үйрету барысында интерактивті тақталарды сабақтың әр кезеңінде пайдалануға болады. Интерактивті тақталардың тіл білімінің лексика, фонетика, грамматика салаларын меңгерту мақсатындағы жаттығу жұмыстарын, грамматикалық материалдарды жандандыру, білімгердің басқа тілді тыңдау арқылы қабылдауы мен сауатты жазуын қалыптастыруда, елтанымдық материалдарды игеруде пайдасы зор. Мысалы, орыс тілді дәрісханалардағы сабақтарда елтанымдық тақырыптар бар. Осы тақырыптарды өту барысында алдын ала дайындалған суреттер, қозғалыстағы көріністер, түрлі жаттығуларды интерактивті тақта арқылы өтуге болады. Білім алушылар осы тақырып бойынша өз бетінше ізденіп, түрлі слайдтар, ел, жер, Отан туралы қысқаша ақпарат дайындайды. Тілді оқытып, үйрету сабақтарының басты мақсаты – біліктілік пен шеберлікті дамыту. Бұл

сабақтың мақсаты білімгердің өзінің туған қаласы, еліміздің басқа қалалары туралы түсінік-танымын кеңейтіп, сол лексикалық тақырып көлеміндегі сөздік қорын дамыта отырып, өз бетінше жұмыс істеуді дамыту болып табылады. Оқытушы берілген тақырыпқа тыңдалым бойынша тапсырма түрлерін беріп, сабақты түрлендіріп, сабақты мазмұнды өткізуге болады. Тест тапсырмаларын компьютер арқылы беріп, білімдерін тексеру де маңызды. Осындай жұмыстар арқылы тіл үйренушілердің сабаққа деген ынтасы, белсенділігі артып, тіл үйренуге деген қызығушылығы дамып, өз бетінше іздену, топпен жұмыс істеу, жауапкершілік қасиеті, шығармашылық қабілеттері дамиды. Интерактивті тақтамен жұмыс сабақ материалының толық, келісімді, сабақтастықта берілуін және білімгерлердің білімі мен дағдыларының қалыптасуын қамтамасыз етеді.

Қазақ тілін оқытуда тіл туралы білім берумен бірге тіл үйренушіні тілдік қарым-қатынасқа даярлау міндеті қойылады. Ол білі алушының тілін дамыта оқыту, сөздік қорын молайту, сөз, сөйлем, мәтіннің мағынасы мен ұғымы, ойы және мазмұны арқылы тіл үйренушінің ойында ұлттық танымды қалыптастыру. Интерактивті оқыту әдісінің өзі білімгер мен оқытушының арасындағы өзара байланыс дейтін болсақ, ол әрекеттер пікір алмасу, талқылау, сұрақ-жауап әрекеті және тіл үйренушілердің сөйлеуіне көмектесетін тапсырмалар мен жаттығулар арқылы іске асады. Оқытушы бұл тапсырмалар түрін өзінің шығармашылық қабілетіне сәйкес түрлендіріп қолдануына болады.

Сонымен, қазақ тілі сабағында оқыту, жазу, оқу грамматикасы, тіл дамыту, сөздік қорын молайту сияқты мәселелер бір-бірімен байланыста жүргізіледі. Білімгердің танымын, ойын, тілін дамытып қатысымдық әрекетін жүйелі де нәтижелі жүргізу үшін алдымен сөз бен ойдың мағынасын меңгерту және сөздерді бір-бірімен байланыстырып сөйлем құрастыруға төселдіру қажет. Соның негізінде білім алушының ауызша және жазбаша сөйлеу әрекеті, икемділіктері мен дағдылары қалыптасып, нәтижесінде сөздік қоры дамып, өз ойын белгілі жағдайда жеткізуіне мүмкіндік туады. Қорыта келгенде, білімгерлердің қатысымдық әрекет арқылы қазақша сөздік қорын молайтып, сөйлеуге, сауатты жазуға дағдыландыру лингвистикалық білім негізінде жүргізіледі.

#### **Әдебиеттер:**

1. Оразбаева Ф.Ш. Рахметова Р.С. Қазақ тілін оқыту әдістемесі: Оқу құралы. – Алматы: Print-S, 2005.
2. Күзеева З.С. Екінші тіл ретінде қазақ тілі оқулығы теориясының лингвистикалық негіздері. – Алматы. ТОО «Издательство LEM». – 2005.
3. Гальскова Н.Д. Современная методика обучения иностранным языкам: Пособие для учителя. – 3-е изд., перераб. и доп. – М.: АРКТИ, 2004. с.175 – 181.
4. Досмурзаева А.С. Қазақ тілін орыс бөлімдерінде тірек сызбалар арқылы оқыту әдістемесі. Дисс. Алматы. – 2002.
5. Оразбаева Тілдік қатынас: теориясы мен әдістемесі. – Алматы: РБК, 2000.

**Мадина Битакаева**  
(Экибастуз, Қазақстан)

### **ПОЛИАЗЫЧНОЕ ОБРАЗОВАНИЕ – ЭТО ТРИЕДИНЫЙ ПРОЦЕСС ОБУЧЕНИЯ**

Современное казахстанское общество сегодня характеризуются общественной модернизацией и стремлением к мировым интеграционным процессам, где ведущую позицию в процессе модернизации занимает образование. Известно, что только то общество может успешно развиваться и гармонично вписаться в ряд ведущих стран мира, которое сумеет создать для своих граждан достойные условия приобретения качественного и современного образования.

Целью образования на современном этапе становятся не просто знания, но и формирование ключевых компетенций, которые должны вооружить молодое поколение для дальнейшей жизни в обществе.

В ежегодном Послании Президента РК Н.А. Назарбаева народу Казахстана “Социально-экономическая модернизация – главный вектор развития Казахстана” отмечена актуальность полиязычного обучения, поскольку “одной из важных ценностей и главным преимуществом нашей страны являются многонациональность и многоязычие”. В соответствии с задачами, поставленными Президентом РК в Государственной программе развития образования Республики Казахстан на 2011-2020 г., Государственной программе функционирования и развития языков на 2011-2020 г. и культурной программе “Триединство языков” к 2020 году все казахстанцы должны овладеть казахским, 95% – русским и 25% – английским языками [1, с. 6].

Поликультурное образование в Республике Казахстан на сегодняшний момент является одним из главных направлений в системе образования. Именно образование является важнейшим этапом в процессе формирования и развития поликультурной личности, этапом, когда осознанно формируются основные ценности и жизненные принципы. Именно полиязычие способно предоставить учащимся благоприятную среду, обеспечивающую гармоничное сочетание развития гуманистических общечеловеческих качеств личности с возможностью полной реализации его национально-культурных, этнических потребностей. Следует заметить, что в современных условиях образ жизни человека определенным образом унифицируется, стираются многие национальные различия, теряется связь человека со своими корнями, обесценивается нравственный опыт предыдущих поколений. Поэтому

перед преподавателем стоит важнейшая задача – использовать весь свой уникальный опыт и знания культурных традиций народов и этносов, общечеловеческих ценностей и мировой культуры в создании благоприятной образовательной и воспитательной среды, способствующей формированию социально-активной личности.

Президент страны Н.А. Назарбаев поставил достаточно высокую планку перед национальным образованием. Образование должно стать конкурентоспособным, высококачественным, таким, чтобы выпускники казахстанской школы могли легко продолжить обучение в зарубежных вузах. Внедрение в учебно-воспитательный процесс общеобразовательной школы обучения на трех языках – это, безусловно, значительный шаг вперед в направлении реализации Концепции развития образования Республики Казахстан до 2015 года, одной из базовых компетенций которой являются *трехъязычие*, *евразийская поликультурность*, *коммуникативность* и *технократичность*. В основных положениях Концепции говорится о необходимости качественным владением иностранным языком выпускника современной школы, – это назревшая жизненная необходимость, поскольку интенсивные темпы и уровень развития науки и техники в мире требуют свободного владения иностранными языками для более качественного и полноценного получения необходимых теоретических и практических знаний, умений и навыков. Эти положения уже успешно реализовываются в школах, где обучение ведется на казахском, русском и английском языках. Это способствует выработке коммуникативных навыков учащихся. Кроме того, обучение на трёх языках, и, как следствие, владение ими практически в совершенстве, будет способствовать приобщению учащихся к культуре и традициям разных народов [2, с. 3].

*Трехъязычие* – это необходимость, о которой говорил в своем Послании Глава нашего государства. Повсеместный перевод делопроизводства на государственный язык требует глубоких его знаний, интеграция Казахстана в мировое пространство – знания английского, а русский необходим как язык межнационального общения.

А это есть ни что иное, как формирование полиязыковой личности.

При определении языковой политики учитываются все три ипостаси: история, настоящее и будущее. Выделение же лишь одной из них, по мнению специалистов, нарушает саму сущность языка, сохраняющего в себе историю, позволяющего жить в настоящем и открывающего пути в будущее. Поэтому литература и культура страны изучаемого языка являются неотъемлемыми частями содержания обучения иностранным языкам.

Программа полиязычного обучения предусматривает создание новой модели образования, способствующей формированию конкурентоспособного в условиях глобализации поколения, владеющего языковой культурой. Знание казахского, английского и русского языков даст учащимся ключ к мировым рынкам, науке и новым технологиям, создаст условия для формирования мировоззренческой установки на конструктивное сотрудничество на основе приобщения к этнической, казахстанской и мировой культурам. Следует отметить, что программа полиязычного образования, внедряемая в Казахстане, является уникальной и подразумевает, в отличие от западных аналогов, параллельное и одновременное обучение на трех языках [3, с. 77].

*Полиязыковая личность* – это активный носитель нескольких языков, представляющий собой:

- личность речевую – комплекс психофизиологических свойств, позволяющих индивиду осуществлять речевую деятельность одновременно на нескольких языках;
- личность коммуникативную – совокупность способностей к вербальному поведению и использованию нескольких языков как средства общения с представителями разных лингвосоциумов;
- личность словарную – совокупность мировоззренческих установок, ценностных направленностей, поведенческого опыта, интегрированно отраженных в лексической системе нескольких языков.

В свою очередь, *полиязычное образование* – это целенаправленный, организуемый, нормируемый триединый процесс обучения, воспитания и развития индивида как полиязыковой личности на основе одновременного овладения несколькими языками как «фрагментом» социально значимого опыта человечества, воплощенного в языковых знаниях и умениях, языковой и речевой деятельности, а также в эмоционально-ценностном отношении к языкам и культурам [4, с. 29].

Обучение государственному языку, русскому, как языку межнационального общения, а также одному из иностранных, как одна из стратегических задач, определенных Концепцией развития образования до 2015 года, гарантирует достижение образовательных целей за счет приобщения к иной культуре, истории, географии, литературе, искусству, науке. При этом осуществляется углубление знаний о своей родной культуре как составляющей единой мировой культуры, и более сознательное и глубокое овладение родным языком.

Для дальнейшего успешного развития полиязычного образования, на наш взгляд, необходимо:

- разработать инновационные методики полиязычного образования на основе изучения передового опыта США, Нидерландов, Сингапура, Малайзии;
- создать нормативно-правовую базу на республиканском уровне, научно-методический центр развития полиязычного образования для анализа языковой ситуации, разработки концептуальных основ полиязычия, оказания научно-методического содействия по совершенствованию обучения на трех языках;
- разработать модель реализации полиязычного образования посредством дистанционного обучения;

- розробити програму видання навчальної та науково-методическої літератури в відповідності з урахуванням поліязичного навчання.

Реалізація поліязичного навчання потребує розширення освітнього простору, обміну досвідом, збільшення лінгвістичного капіталу казахстанців та формування полікультурної особистості, ефективно функціонуючої в умовах глобалізації та плюралістичного демократического суспільства.

Зміст полікультурного навчання багатогранний та відрізняється високою ступенем міждисциплінарності, що дозволяє розглядати проблеми полікультурного навчання в складі навчальних дисциплін гуманітарного, природничонаукового, мистецтвознавчого-естетического циклів та спеціальних курсів по історії та культурі окремих народів.

Таким чином, для формування конкурентоспроможного спеціаліста, комунікабельної позитивної особистості, здатної до активної та ефективної життєдіяльності в багатонаціональній та полікультурній середі, яка володіє розвинутим розумінням та почуттям поваги до інших культур, вмінням жити в світі та згодою необхідно полікультурне та поліязичне навчання [5, с. 36].

Поліязичне та поліязичне викладання іноземних мов – абсолютна необхідність, вимога часу, оскільки весь світ поліетнічний, полілінгвістичний. І в розв'язанні головної проблеми сучасного світу – згоди та взаєморозуміння між людьми, подолання труднощів міжетнічного спілкування, міжкультурної комунікації може сприяти в більшій мірі та в більшій ступені саме збереження та підтримка ситуації поліязичності в кожному державі та в відносинах між державами.

#### **Література:**

1. Послання Президента Республіки Казахстан Н.А. Назарбаєва «Соціально – економічна модернізація – головний вектор розвитку Казахстану». – Астана, 2013.
2. Концепція розвитку освіти Республіки Казахстан до 2015 року.
3. Нікішина І.В. Інноваційна діяльність сучасного педагога. Волгоград: Вчитель, 2007.
4. Полат Е.С., Бухаркіна М.Ю., Моїсєєва М.В., Петров А.Е. Нові педагогічні технології в системі освіти. – М.: Академія, 2000.
5. Інформаційно – методический журнал «Відкрита школа» №1(132), 2014. – С.36

**Научний керівник:**

вчитель російської мови та літератури КГУ СОШ №18 Темирболатова Шолпан Ахановна.

**Світлана Вовк  
(Миколаїв, Україна)**

### **ПСИХОЛІНГВІСТИЧНІ ЧИННИКИ ПРИ ВИКОРИСТАННІ ІНТЕРАКТИВНИХ МЕТОДІВ НАВЧАННЯ ЯК ЗАСІБ АКТИВІЗАЦІЇ МОВЛЕННЄВОЇ ДІЯЛЬНОСТІ**

Актуальність роботи виявляється в тому, що при застосуванні методів інтерактивного навчання на заняттях у ВНЗ позитивно позначається як на результативності формування у студентів мовленнєвих навичок та умінь, так і на вже набутих знаннях.

Одним із актуальних шляхів підвищення ефективності навчання в сучасній дидактиці вважається інтерактивне навчання, під яким слід розуміти взаємне узгодження завдань окремих програм, щоб усунути дублювання, з одного боку, та створити умови для поглибленого засвоєння навчального матеріалу – з іншого боку. Завданнями інтерактивних методів навчання з різних предметів на змістовому, мотиваційному та процесуальному рівнях позитивно перебудовує весь навчальний процес, сприяє поєднанню в одному предметі узагальнених знань і умінь, які раніше формувалися розрізнено – у двох або кількох предметах.

Для сучасної освіти характерним є врахування нових педагогічних ідей, що пов'язано насамперед з відмовою від традиційного навчання та виховання, з ідеєю цілісності педагогічного процесу як системи, що спирається на теорії загальнолюдських цінностей, гуманізації та особистісно-орієнтованого підходу.

Будь-який новий метод або ж проект матиме успіх тільки у тому випадку, якщо її учасники зацікавлені у результатах і беруть у ній безпосередню участь.

Інтерактивне навчання – це навчання, побудоване на основі спілкування та взаємодії, що реалізуються і в технологіях, і в методах, і в організаційних формах. Термін «інтерактивне навчання» не є сталим, тому можна зустріти й інші трактування та формулювання такі, як «сукупність технологій», «інтерактивна технологія», «інтерактивні форми» та ін. Та головне те, що мова перебуває у значенні процесу спілкування, в якому відбувається обмін інформацією, вміннями, досвідом між студентами та викладачем або студентом та студентом. За методистом О. Пометун, сенс інтерактивного навчання полягає в тому, що «навчальний процес відбувається за умови постійної, активної взаємодії всіх студентів. Це співнавчання, взаємонавчання (колективне, групове, навчання в співпраці), де й студент, і викладач є рівноправними, рівнозначними суб'єктами, розуміють, що вони роблять, рефлексують з приводу того, що вони знають, уміють і здійснюють» [6, с. 22].

Поняття інтерактивності нині широко опановується педагогікою, методиками, до того ж не лише в галузі комп'ютерного навчання, а й у процесі організації навчання. Узагальнюючи наукові студії з цієї проблеми, стверджуємо, що інтерактивні методи навчання на заняттях української мови – це способи міжособистісної взаємодії в режимі викладач – студент, студент – викладач, студент – студент, що забезпечують реалізацію мети й завдань заняття. Інтерактивними можна назвати ті методи, які стимулюють студентів до міжособистісної взаємодії, забезпечують їхню активну участь у навчальному процесі, занурення у спілкування. Отже, провідною якістю інтерактивних методів навчання є їхня здатність забезпечувати активність студентів, що позитивно впливає на процес засвоєння навчального матеріалу. Така позиція характеризує наукові пошуки сучасних дослідників інтерактивних методів навчання О. Пометун, Л. Пироженко, які вважають, що сутність інтерактивних методів навчання полягає в організації навчального процесу таким чином, щоб практично всі студенти були залученими до процесу пізнання, мали змогу дискутувати з приводу того, що знають і думають [6, с. 58].

В умовах сучасного державотворення, науково – технічного розвитку, модернізації мовної освіти в Україні зростає потреба у формуванні особистості з високим рівнем мовленнєвої компетентності, здатної до спілкування в усіх сферах суспільного життя.

Реформування мовної освіти безпосередньо пов'язане з реалізацією комунікативної мети курсу рідної мови, яка полягає у “формуванні національно свідомої, духовно багатой мовної особистості, яка володіє вміннями й навичками вільно, комунікативно виправдано користуватися засобами рідної мови – її стилями, формами, жанрами в усіх видах мовленнєвої діяльності” [3, с. 56].

Навчання та удосконалення мовлення можливе лише на основі розвитку мислення студентів, їхньої пам'яті, уваги, умінь сприймати і бачити мовні факти, а також явища в їхній діалектичній єдності [5, с. 135].

Мова і мовлення є необхідною основою людської свідомості й людського мислення. Мовленнєва діяльність – сукупність психофізіологічних дій людини, спрямованих на сприймання і розуміння мовлення або породження його в усній та писемній формах. Мовленнєва діяльність відображає психічну діяльність людини, вираження і розвиток її інтелектуальних здібностей [5, с. 135].

Основними психічними процесами під час навчання мови і формування мовленнєвих умінь і навичок є відчуття й сприймання. Вони забезпечують відображення дійсності, усвідомлення її як безпосередньо, так і опосередковано, тобто за допомогою мови. Відчуття й уявлення є першим ступенем сприймання, за яким іде осмислення, а потім розуміння.

Відчуття і сприймання є основою розвитку мовлення. Це властивість людини сприймати й відображати дійсність, усвідомлювати її як безпосередньо, так і за допомогою мови. Глибоке засвоєння теорії неможливе без розвитку мислення студентів. Після первинного сприймання матеріалу, як добре б він не був поданий, студенти не отримують цілісного уявлення про нього, хоча запам'ятовують і повторюють правила. Такий процес відбувається через те, що сприймання вимагає розуміння прочитаного або почутого.

Мислення забезпечує розуміння, яке включає в себе виділення загальних елементів мовного матеріалу, а також поєднання їх в одне ціле. Розуміння готується аналізом і завершується синтезом. Щоб зрозуміти мовне явище, треба розкрити його суть, а значить, засвоєння знань з мови спирається на їх розуміння.

Мислення – це процес пізнання людиною дійсності, тобто отримання загальних явлень про неї на рівні понять. Цей вираз потрібно розуміти так: ті знання, які людина отримує у результаті мислення, не представляють собою конкретні знання будь-яких функцій, які сприймаються предметом та явищем. [5, с. 136].

Пам'ять запам'ятовує, зберігає і відтворює тільки те, що сприймається органами почуття людини, якщо мати на увазі так звану чуттєву пам'ять, тобто пам'ять, яка базується на інформації про світ, яка була отримана за допомогою органів чуття [5, с. 135].

За змістом залежно від того, що запам'ятовується і відтворюється, розрізняють чотири види пам'яті: образну, словесно-логічну, рухову та емоційну. Для активізації мовлення образна та словесно-логічна види пам'яті якнайефективніше допомагають засвоїти студентам необхідний матеріал.

Образна пам'ять виявляється в запам'ятовуванні образів, уявлень конкретних предметів, явищ, їх властивостей, наочно даних зв'язків і відносин між ними [1, с. 224].

Словесно-логічна (або як зазначає Немов Р. “логічна”) пам'ять людина базується на тому, що вона розуміє, зберігає, згадує сенс чогось і, завдяки цьому, запам'ятовує, зберігає та відтворює потрібний матеріал [26, с. 134].

На думку психологів, найбільш ефективним є навчання, у процесі якого створюються оптимальні умови учіння, коли необхідні наслідки досягаються за мінімальних затрат часу і зусиль викладача і студентів. Умови учіння стимулюють відбір способів засвоєння навчального процесу, що сприяють виникненню понять, умінь, навичок.

У розвивальному навчанні важливим є усвідомлення учнів власної діяльності як теоретичної, так і практичної. На це слушно вказували Л. Виготський, П. Блонський, підкреслюючи при цьому особливу роль самосвідомості студентів. Отже, розвивальне навчання студентів, різні процеси мисленнєвої діяльності значною мірою сприяють засвоєнню мовного матеріалу, формуванню комунікативних умінь та навичок [3, с. 36-37].

Саме для цього учасників, зокрема студентів, потрібно правильно мотивувати учнів до активних дій. Активність студентів визначається мотивами у процесі діяльності. Мотиви – це складне,

багаторівневе, внутрішнє психічне утворення, що акумулює інтереси, потреби, схильності, уявлення, потяги, очікування значущих для особистості результатів її діяльності.

Мотиви можуть бути різним (економічними, пізнавальними, соціальними), але вони виникають лише в процесі складної внутрішньої психічної діяльності власне суб'єкта. Викладачі прагнуть використати всі мотиви для того, щоб забезпечити залучення студентів до навчання, але переважно зосереджують свої зусилля на формуванні пізнавальних мотивів, тобто таких, що викликані інтересом власне до процесу навчання. Мотивація – це процес, у результаті якого певна діяльність набуває для індивіда особистого сенсу. Основними мотиваторами студентів є: очікування, особисті здібності, інтерес. Тому викладач повинен враховувати ці фактори у комплексі для досягнення своєї мети [4, с. 127].

Головною метою інтерактивного навчання є підготовка особистості до реального життя, встановлення громадської позиції, перехід від особистості студента, що самоідентифікується, до особистості, яка самореалізується. Інтерактивні технології стимулюють потребу студента в реалізації свого потенціалу. Освітні та розвивальні цілі виступають як супутні. Використання інтерактивного навчання дозволяє значно збільшити відсоток засвоєння інформації (90%); навчання орієнтоване, на відміну від традиційного, не тільки на засвоєння знань, але й на розуміння, застосування, аналіз, синтез, оцінювання.

Інтерактивні методи навчання, у свою чергу, поділяються на певні блоки (інформаційні, операціональні та пошукові методи навчання), за допомогою яких викладач і вибирає найефективніші методи для проведення того чи іншого типу заняття.

Сутність інтерактивного навчання, як зазначає Г. Токмань, полягає в тому, що в навчальний процес залучаються всі учасники групи. Інтерактивний – означає здатний взаємодіяти або перебувати в режимі бесіди, діалогу з чим-небудь чи ким-небудь. Отже, інтерактивне навчання – передовсім діалогічне навчання, яке спрямоване на активізацію мовленнєвої компетенції студентів.

Розвиток особистості студента зорієнтований на формування освітніх компетентностей: когнітивних (пізнавальних), в основі яких – чуттєво-емоційне сприйняття світу, вміння виявити пізнавальну активність; креативних (творчих) – спрямованих на розвиток асоціативно-образного мислення, фантазії, уяви; методологічних, заснованих на поняттєво-логічному мисленні, вмінні визначити мету, способи її досягнення; комунікативних – йдеться не лише про роль мови як форми міжособистісного спілкування, але й про роль розуміння творчих проявів, взаємозв'язків з людьми різних вікових категорій тощо; світоглядних – де домінантною є здатність до усвідомлення національної самобутньої культурної спадщини України в контексті загальнолюдської духовної скарбниці [7, с. 43].

Застосування освітніх технологій (проблемно-модульної, проектної, групової та колективної діяльності, диференціації та індивідуалізації навчання, ігрових форм тощо) сприяє розвитку розумових здібностей, когнітивної активності й самостійності, формуванню комунікативної компетенції [2].

Таким чином, враховуючи види мовленнєвої діяльності, а саме продуктивні та рецептивні, можна зробити висновок, що використання інтерактивних методів навчання сприяє розвитку комунікативних умінь і навичок студентів, їхньої пізнавальної діяльності, установленню емоційних контактів між учасниками навчально-виховного процесу.

#### Література:

1. Вікова та педагогічна психологія [Текст]: навч. посібник / О.В.Скрипченко, Л. В. Долинська, З.В.Огороднійчук. – 2-е вид. – К.: Каравела, 2009. – 400 с.
2. Гламаздіна І. Упровадження інтерактивних технологій на заняттях з української мови [Текст] / І.Гламаздіна // Рідна школа: Науково-педагогічний журнал. – 2009. – № 7. – С. 60–62.
3. Колодич О.Б. Сучасні підходи до вивчення мовленнєвої діяльності [Текст] / О.Б. Колодич // Педагогіка і психологія: Науково-теоритичний та інформаційний журнал. – 2004. – № 4. – С. 55-59.
4. Настільна книга педагога. Посібник для тих, хто хоче бути вчителем-майстром / Упорядники: Андреева В.М., Григораш В.В. – Х.: Вид. група «Основа», 2006. – 352 с.
5. Немов Р.С. Общая психология [Текст]: Учеб. для студ. образоват. учрежд. сред. проф. уровня / Р.С. Немов. – М.: Гуманитарный издательский центр ВЛАДОС, 2003. – С. 134-141.
6. Пометун О. Сучасний урок. Інтерактивні технології навчання: наук.метод. посіб. / О.І. Пометун, Л.В. Пироженко; за ред. О. І. Пометун. – К.: А.С.К., 2004. – 192 с.
7. Токмань Г. Сучасні навчальні технології та методи викладання української літератури / Г. Токмань // Дивослово. – 2002. – № 10. – С. 39–45.

**Науковий керівник:**

кандидат педагогічних наук, Денищук Тетяна Альбертівна.



### ФОРМУВАННЯ РИТОРИЧНИХ УМІНЬ І НАВИЧОК СТУДЕНТІВ ВНЗ

На сучасному етапі розвитку суспільства процес формування риторичних умінь і навичок має соціальний характер і потребує постійної уваги до себе. Сучасна освіта потребує висококваліфікованих спеціалістів, які не тільки мають знання, а й уміють донести їх, презентувати.

Актуальність теми зумовлена тим, що вивченню риторики у ВНЗ приділяється незначна увага. Але сьогодні інтерес до її вивчення повертається, риторика вважають одним із найперспективніших лінгводидактичних напрямів. Проблема формування риторичних умінь і навичок є актуальною, що пояснюється потребою суспільства в умінні вправно володіти словом.

Мета статті – проаналізувати види роботи, спрямовані на формування риторичних умінь і навичок студентів.

Риторика як науку й мистецтво слова вивчали Л. Мацько, Г. Сагач, Є. Ключев, Ю. Рождественський, О. Селіванова, В. Карасик та ін.. Лінгводидакти М. Пентиліук, Н. Голуб, О. Горошкіна, Т. Симоненко, О. Бондаренко, Г. Онуфрієнко, О. Онипченко, Г. Дехтярьова, О. Залюбівська, а також педагоги-практики С. Коваленко, В. Федоренко, Л. Денисюк, М. Степанюк, Т. Марцінко, О. Когут, які впроваджують авторські програми з риторики.

Риторика, як навчальна дисципліна у ВНЗ *сприяє* загальному розвитку особистості, *спирається* на багатство духовного світу студента, *формує* риторичні уміння і навички, *спрямована* на активність у суспільному житті. *Предметом* риторики є публічний виступ у процесі комунікації. *Мета курсу риторики* – опанування умінь і навичок публічного виголошення промов. Тому, завданням вищої освіти є формування риторичних умінь і навичок, які стануть запорукою успішного публічного виступу.

Визначення поняття риторичні уміння і навички потребує досконалого аналізу "умінь" і "навичок" як педагогічних понять. У науковій літературі по-різному трактують поняття "уміння" й "навички", їх співвідношення. Відомий вчений О. Мілерян подає таку дефініцію поняття: "Уміння – це заснована на знаннях і навичках готовність людини виконувати певну діяльність в мінливих умовах її перебігу." [6, с. 371]. Інший дослідник В. Онищук зазначає, що "уміння у своїй основі є творчими діями. Вони не можуть бути автоматизованими, оскільки відображають готовність людини до прийняття рішень і їх реалізації, які постійно змінюються. Уміння передбачає використання раніше набутого досвіду, певних знань, без яких немає вмінь. Вони включають у себе екстеріоризацію – втілення знань у фізичну або розумову дію" [4, с. 81]. Отже, можемо сказати, що уміння – це творчі дії спрямовані на виконання поставлених завдань для досягнення певної мети, тобто, здатність здійснювати будь-яку діяльність у відповідності з поставленою метою.

У педагогічному словнику навички розглядаються як "дії, складові частини яких у процесі формування стають автоматичними. Формуються навички на основі застосування знань про відповідний спосіб дії шляхом цілеспрямованих планомірних вправлень" [3, с. 221]. Дослідник А. Родіонов визначає навичку – як "спосіб виконання дій, характеризується високим ступенем автоматизації, що досягається багаторазовим повторенням або вирішенням аналогічних за типом завдань" [7, с. 112]. Отже, навички – дії, доведенні до автоматизму. Виконуючи ту чи іншу дію певну кількість разів, людина вправляється в її виконанні. Вона виконує її набагато легше та швидше, кількість помилок значно зменшується, тобто виконання дії певною мірою стає автоматизованим.

Зважаючи на наведенні вище доведення вчених, можемо стверджувати, що уміння на відміну від навичок завжди спираються на активну інтелектуальну діяльність і обов'язково включають процеси мислення. Свідомий інтелектуальний контроль – це головне, що відрізняє уміння від навичок. Тобто, можемо погодитися з Н. Голуб, яка стверджує, що "риторичні уміння – це набута здатність мовця здійснювати планомірну підготовку до міжособистісного, групового чи масового спілкування й досягати усвідомленого ефективного впливу на слухача" [1, с. 132]. Виходячи з цього, риторичними навичками є вроджена або несвідома, доведена до автоматизму здатність володіти усним мовленням та мистецтвом переконання.

Взявши за основу класифікацію Н. Голуб, яка розподіляє риторичні уміння і навички на три великі групи: "докомунікаційні, комунікаційні та післякомунікаційні", ми виділяємо три етапи формування риторичних умінь і навичок [2, с. 5]. На кожному з цих етапів реалізуються різні завдання. Таким чином, **на етапі формування докомунікаційних умінь і навичок** студенти реалізують себе як оратора, розвивають базові компоненти красномовства: міміка, жести, постанова, усунення страху перед аудиторією. **На другому етапі формування комунікаційних умінь і навичок** велике місце займає інтонаційний момент, спроможність утримати увагу та не залізати за рамки часу, тримати зоровий контакт із аудиторією тощо. Тобто практичною частиною є саме ця група вмінь. **Останнім є етап післякомунікаційних умінь і навичок**, на якому студенти реалізують себе як особистість, вчать робити самоаналіз та давати критичну оцінку, тобто ці вміння є заключним етапом в роботі з формування риторичних умінь і навичок.

Г. Сагач стверджує, що "у кінцевому результаті навчання риторичні повинні сформуватись такі уміння і навички студентів: вести розгорнутий монолог (лекцію тощо) з фахової проблематики; вести ефективну, конструктивну бесіду на будь-яку тему з кола культурної, високоосвіченої людини; володіти полемічним мистецтвом, етичною культурою конструктивного діалогу та полілогу (диспут, полеміка,

дискусія); володіти етикою оратора; виробити індивідуальний образ оратора, власний ораторський стиль; розуміти і виявляти риси національної специфіки виступів та риторичних текстів із скарбниці українського красномовства" [8, с. 188].

На нашу думку, у процесі формування риторичних умінь і навичок студентів слід застосовувати діяльнісний, діалоговий, практично-комунікативний підхід. Слід зазначити, що діалогічне спілкування є найважливішою складовою сучасного навчання. Діалог задає контекст навчальній діяльності, в якому відбувається не просто розвиток особистості студента, а розвиток єдності тих, хто навчається, і тих, хто навчає.

Відомо, що особливості методики викладання будь-якої дисципліни також визначаються дидактичними принципами. Це, обов'язково, загальнодидактичні принципи (науковості, наочності, послідовності, міцності знань тощо), а також специфічні, характерні для кожної окремої дисципліни. Ми виділяємо такі специфічні принципи формування риторичних умінь і навичок: принцип мовленнєвої активності студентів; принцип зв'язку риторичної теорії та практики мовлення; принцип колективної взаємодії та індивідуального підходу до студентів; принцип самостійної роботи студентів.

**Принцип мовленнєвої активності** передбачає застосування методів та прийомів роботи, спрямованих на активізацію мисленнєво-мовленнєвої діяльності студентів. **Принцип зв'язку риторичної теорії з практикою мовлення** полягає в тому, що має бути зв'язок теоретичного лекційного матеріалу та змісту практичних занять. Так, наприклад, лекційний матеріал будується за класичною схемою риторики (інвенція, диспозиція, елокуція), відповідно, щоб ці знання перетворилися в уміння і навички, студентам пропонується комплексна робота, що складається з шести завдань, кожне з яких оцінюється окремо: 1) вибір та обґрунтування теми промови; 2) формулювання варіантів назви промови; 3) формулювання мети; 4) підготовчі техніки розробки змісту риторичного тексту (список запитань, коло асоціацій); 5) пошук енциклопедичного матеріалу (факти, цифри, літературні приклади, цитати, афоризми, прислів'я); 6) текст промови. Таке навчальне завдання дає можливість добре засвоїти алгоритм підготовки риторичного тексту. **Принцип колективної взаємодії та індивідуального підходу** реалізується через надання студентам права обирати різні варіанти завдань, форм роботи, формулювати власні теми творчих робіт

На основі загально дидактичних та специфічних принципів викладання ми виділяємо методи навчання. Методи вивчення риторики повинні сприяти оптимізації мисленнєвої, мовленнєвої, комунікативної та творчої діяльності. Тому, базовою ми визначили типологію методів Р. Піонової, яка виділяє "теоретико-інформаційні, практико-операційні, пошуково-творчі" [5].

Завдання методів *теоретико-інформаційної* групи полягає в тому, що викладачі мають надати, а студенти засвоїти нові наукові знання. Сюди дослідниця відносить "діалогічно побудований усний виклад матеріалу, консультування, розповідь, пояснення, дискусія, демонстрація, аудіовідеодемонстрація, бригадний метод"[5]. В основі *практико-операційної* групи методів лежить практична діяльність студентів. Спостерігається вища активність і самостійність студентів. До цієї групи відносяться вправи, алгоритм, рішення завдань, досвід, експеримент, гра. Головне призначення методів *пошуково-творчої* групи – розвиток креативності, творчого мислення студентів, формування пізнавальної та наукової активності, умінь і навичок у сфері наукового пошуку. Це такі методи як: спостереження, досвід, експеримент, сократівська бесіда, акваріум, "мозкова атака", лабіринт, "думай, слухай, пропонуй". Очевидною перевагою представленої класифікації вважаємо найбільш повну їх відповідність наявним сьогодні у практиці навчання методам, здатність органічно поєднувати традиції й інновації. На нашу, представлені методи, сприятимуть ефективному засвоєнню риторичних умінь і навичок, оскільки вони спрямовані на розвиток мислення, уваги, мовлення та творчої діяльності.

Отже, можна зробити висновки про те, що процес формування риторичних умінь і навичок включає усвідомлення студентами основних правил публічного мовлення та їх застосування, а також організацію навчального процесу викладачем та відбір найефективніших методів та прийомів навчання. Перспективами даного дослідження є розробка програм та підручників з риторики для студентів ВНЗ, використовуючи зазначені методи та прийоми роботи. Також в перспективі є дослідження формування риторичних умінь і навичок студентів-істориків на основі текстоцентричного підходу, оскільки сьогодні актуальним є питання риторичної компетентності як студентів філологічних спеціальностей, так і нефілологічних.

### Література:

1. Голуб Н. Б. Риторика у вищій школі / Н. Б. Голуб. – Черкаси: Брама-Україна, 2008. – 408 с.
2. Голуб Н. Б. Викладання елементів практичної риторики в 10-11 класах / Н. Б. Голуб // Українська мова і література в школі. – 2002. – № 4. – С. 4–9.
3. Гончаренко С. У. Український педагогічний словник / С. У. Гончаренко. – К.: Либідь, 1997. – 376 с.
4. Литовченко В. Н. Формирование исследовательских умений студентов педагогических специальностей университета средствами НИР: дис. на соискание науч. степени канд. пед. наук: 13.00.01 / В. Н. Литовченко. – Минск., 1990. – 197 с.
5. Пионова Р. С. Педагогика высшей школы: учебное пособие / Р. С. Пионова. – Мн.: Университетское, 2002. – 256 с.
6. Психологічна енциклопедія / [автор-упоряд. О. М. Степанов]. – К.: Академвидав, 2006. – 424 с
7. Психология физической культуры и спорта: учебник для студентов вузов / [ред. А. В. Родионов]. – М.: Академия, 2010. – 366 с.

8. Сагач Г. М. Риторика: навчальний посібник / Г. М. Сагач. – К.: Видавничий Дім " Ін Юре", 2000. – 565 с.

**Науковий керівник:**

кандидат педагогічних наук, Денищич Тетяна Альбертівна.

**Оксана Гріневич  
(Біла Церква, Україна)**

### **ЗАСОБИ ПЕРЕКЛАДУ ВЛАСНИХ ІМЕН, НАЗВ ФІРМ, УСТАНОВ ТА ОРГАНІЗАЦІЙ УКРАЇНСЬКОЮ МОВОЮ**

Імена і назви завжди грали особливу роль. Зі з'ясування імені починається знайомство людей один з одним. Власні імена надзвичайно важливі для спілкування, взаємин людей. Від загальних слів їх відрізняє тенденція до універсального використання. Наприклад, переходячи до розмови іншою мовою нам доводиться використовувати інші загальні слова щодо знайомих предметів та понять, однак знайому нам людину ми будемо називати одним і тим же іменем незалежно від того якою мовою ми до нього звертаємося.

Таким чином, власні імена стають ніби опорними точками в міжмовній комунікації і тим самим у вивченні іноземної мови та перекладу. Вони виконують функцію міжмовного та міжкультурного містка. Однак ця цінна властивість власних імен породила розповсюджену ілюзію про те, що імена та назви не потребують особливої уваги при вивченні іноземної мови та за перекладу з неї. Через це їх, як правило, не включають до вітчизняних двомовних словників.

Власні імена допомагають подолати мовні бар'єри, але у своєму першопочатковому мовному середовищі вони мають складну смислову структуру, володіють унікальними властивостями форми та етимології, вони здатні до видозмінення та словотворення. При передачі власних імен іншою мовою більша частина цих властивостей втрачається. Якщо не знати цих властивостей, то перенос імен на інший лінгвістичний ґрунт може не тільки не полегшити, але і утруднити ідентифікацію носія імені.

Слова та фразеологічні одиниці узагальнено називаються лексичними одиницями, або словесними знаками. Словесні знаки є результатом прагнення людини до економії сил, до зручності у спілкуванні. Тому у словесних знаків є форма і зміст. Форма у словесного знаку подвійна – звукова(фонетична) та письмова(графічна). Це умовний набір деяких звуків та графічних знаків (букв), які усвідомлюються як єдине ціле. Формальна сторона словесного знаку доступна і наглядна, саме з нею мають справу лінгвісти та перекладачі.

Зміст словесного знаку визначається тими вихідними предметами та поняттями, до яких він відноситься.

Зв'язок між формою та змістом словесного знаку позначається в лінгвістиці терміном номінація. В залежності від характеру номінації імена предметів поділяються на два типи: загальні та власні.

Загальні імена позначають сукупність подібних предметів. Власні імена служать для особливого, індивідуального позначення предмету безвідносно до описуваної ситуації.

При письмовому перекладі іншомовних текстів виникає проблема правильної передачі власних імен, назв фірм, організацій та установ. Труднощі цього питання полягають в тому, що не всі звуки іноземної мови можуть бути точно передані засобами українського алфавіту, відповідно іноземні власні імена, назви фірм, організацій та установ, носитимуть більш чи менш наближений характер.

Лінгвісти визначили три способи передачі власних імен, назв фірм, організацій та установ: транскрипція, транслітерація та поєднання цих двох методів, що отримало назву практичної транскрипції.

Принцип транскрипції полягає в передачі власних імен керуючись принципом досягнення фонетичної близькості до оригіналу. Мета системи транскрипції полягає не стільки в тому, щоб якомога ближче передати звучання іншомовного імені буквами мови перекладу, скільки в тому, щоб зберегти принцип взаємної відповідності між звуками мови оригіналу та їх відповідниками мови перекладу.

Принцип транслітерації застосовується, коли мова джерело та мова перекладу користуються різними графічними системами, але букви цих мов можна поставити в якусь відповідність одні одним. Лінгвісти рекомендують орієнтуватися на фонетичну форму імені при перекладі.

Принцип практичної транскрипції використовується для передачі власних імен. Принцип практичної транскрипції допомагає передати як фонетичну так і графічну форму імені іншомовного походження. Збереження графічної форми власного імені при перекладі засобом мови перекладу полегшує розпізнання власного імені іншомовного походження в тексті перекладу.

При перекладі назв фірм, організацій та установ використовують метод практичної транскрипції. Однак в діловій кореспонденції та документації назви іноземних фірм часто поміщають в оригінальному написанні латиницею. Для найбільш відомих назв організацій існують усталені еквіваленти, котрі повинен знати та використовувати перекладач.

Сучасна перекладацька практика виробила принцип практичної транскрипції, який націлений на передачу звучання власних імен, але в той самий час включає в себе елементи транслітерації. Адже неможливо не враховувати, що при міжмовній комунікації величезний об'єм інформації передається саме в письмовому вигляді, саме тому особливості написання власних імен також служать більш точною

вказівкою на носія імені. Завдяки елементам транслітерації буває легше встановити вихідну форму власного імені у мові оригіналу, а це дуже важливо для перекладача.

Транскрибовані власні імена разом з рештою реалій є тими небагатьма елементами перекладу, котрі зберігають певну національну своєрідність в своїй словесній звуковій формі. Французьке слово, наприклад, навіть будучи записане кирилицею, залишається французьким словом і не втрачає свого національного колориту. Французькі імена **Pierre, André**, подібні на Петра, Андрія, не перекладаються українськими еквівалентами, але передаються як **П'єр, Андре**.

#### **Рекомендовані правила перекладацької транскрипції/транслітерації**

1. Дотримуватися якоїсь системи міжнародної транскрипції чи між алфавітного відповідника.
2. Транскрипції/транслітерації підлягають практично всі власні імена, включно імена людей, географічні назви, назви компаній (коли вони носять особистий характер), періодичних видань, фольклорних персонажів, назв країн та народів, найменування національно-культурних реалій.
3. Застосування транскрипції до перекладу імен, що зустрічаються в тексті, вимагає завчасного культурологічного аналізу, що має на меті виявити можливі традиційні форми того чи іншого імені, що затвердилися у світовій культурі чи культурі мови перекладу і вимагає відтворення імені в тій формі, в якій воно існує.
4. Транскрипції/транслітерації підлягають більшість нововведених термінів спеціальних областей. Однак, тут слід пам'ятати, що в багатьох випадках нема необхідності в транслітерації чужого слова, якщо цьому слову в мові перекладу існує однозначний еквівалент, який застосовувався раніше в аналогічних значеннях. Введення паралельних термінів-транслітерацій наряду з вже існуючими термінами з числа одиниць мови перекладу, рівнозначно створенню професійних жаргонізмів, тобто виходить за межі літературної норми і вносить непотрібний «інформаційний шум» в процес міжкультурної комунікації.
5. Транскрипція/транслітерація може застосовуватися як компонент змішаного перекладу, паралельно з калькуванням, семантичним перекладом чи коментарем. (Козакова Т.А.319с.)

#### **Література:**

1. Кочерган М. П., «Вступ до мовознавства» – К.: Видавничий центр „Академія“, 2000.-367с.
2. Козакова Т.А., «Практические основы перевода – Санкт-Петербург.: Союз, 2002.-319 с.
3. Суперанская А.В., «Структура имени собственного. Фонология и морфология – М,1969.с.365

**Раушан Молдакулова**  
(Талдықорган, Казахстан)

### **СИМВОЛ ЖӘНЕ ОНЫҢ МӘНІ**

Символдың ғылыми-теориялық пайымдауының түп-төркіні сонау Платонның идеялық теориясынан сабақталады. Философия тарихында тек Платон осы дүние ой және сезім арқылы танылатын екі әлемге бөлінетінін, заттың сыртқы мәнімен қатар ішкі мәні бар екендігін алғаш сөз еткен. Платонның ізімен материя мен форманың байланысы туралы концепцияны әйгілі Аристотель жасап кеткен. Осы іспеттес ғылыми көзқарастардың нәтижесінде символ метафизикалық және рационалдық арналарда байыпталды. Оның көріністерін біз Псевдо-Дионисий Ареопагит, И.Д.Эриугея сынды көне грек философтарының еңбектерінен кездестіреміз. Кейін бертін келе, символды пайымдаудың екі түрі П.А.Флоренский және А.Ф.Лосев сияқты белгілі орыс ғалымдарының философиялық ілімдерінің негізі болды. Мысалы, П.А.Флоренский символдың метафизикалық, рухтық аспектісін ерекше атаса, А.Ф.Лосев оның рационалды қырына, құрылысына баса мән береді.

Символ – өте күрделі құбылыс: ол – адамның интеллектуалды ізденістерінің, ой-ақылдың толқуы үстінде туындаған және сол ой-ақылдың, парасаттылықтың ең биік шоқтығының белгісі. И.В.Гете, И.Хейзинга, И.Кант, Ф.Ницше, О.Шпенглер, В.Тернер, К.Г.Юнг, К.Леви-Стросс, Э.Фромм, Х.Керлот т.б. атақты ғұламалардың көкейіне ұялап, оларды көп толғандырған.

Символ – жұмбағы астарлы, қайшылығы қым-қиғаш, өз сырына берік феномен, сондықтан оның мән-мағынасын қарапайым, әрі бір сөзбен жеткізе алмайсың. Ницше: "Мәңгілікке ие болған нәрселердің бәрі – символ" – деп таныса, Гете: "Өткінінің бәрі – символ" деп түйіндейді.

XX ғасыр басында белгілі неміс ғалымы Эрнст Кассирер символдың талпыныс-әрекетілігіне, функционалды рөліне айрықша зер салып, оның бейнелеу, таза мағыналылық функцияларын зерттеудің бірінші қатарына шығарды. Осындай ғылыми ізденістердің нәтижесінде символдың басты екі түрі айқындалды: презентативтік, яғни көркем, жәнедискурсивтік, яғни интеллектуалды символдар. Э.Фроммның терминдеріне жүгінсек, біріншісі – универсалды, екіншісі – конвенционалды, яғни келісімге негізделген символ болып келеді. Осы орайда орыс ғалымдарының да символды екі түрге жіктегенін айтып кету жөн: біріншісін образ-символ деп, екіншісін – ишарат (таңба)-символ деп белгілеген. Әрине, бұл символдардың айырмасы өте зор. Ишарат-символ көбінесе математика, кибернетика, жарнама т.б. өндірістерде қолданылады; оның құдіреттілігі – ишараттылығында, ол келісім (конвенция) арқылы бір нақты нәрсені белгілеп тұрады (мысалы, светофордың үш түсі жол жүру тәртібін көрсетеді, ол ишарат мәні жалпыға бұрын жасалған келісім бойынша әбден таныс).

Албейне символдың қызметі ерекше, оны ерекшелендіретін өзіне лайық бірқатар қасиеттері бар: біріншіден, семантикалық шексіздігі, екіншіден, орасан функционализмі – іс-әрекеттілігі, үшіншіден, бейнелілігі, төртіншіден, құрылыс күрделілігі, бесіншіден, адамға деген әсер-ықпалдылығы, психологизмге негізделгендігі. Сонымен қатар символ концепт ретінде де қабылданады, өйткені ол бір ойдың ғана емес, біртұтас концепцияның, дүниетанымның көрсеткіші болуға мүмкіндігі бар, тек қабылдаушы оның мәнін терең, жан-жақты ұғыну керек. Мысалы, фольклор кеңістігінде тұрмыстық түрлерінен бастап космологиялық символдарға дейін кездеседі. Ал, әлемдік поэзия шеңберінде символ өзіне әбден лайық жоғары орын алған. Әсіресе, Шығыста орта ғасырлардан бері дамып келе жатқан сопылық поэзияның өкілдері тек символ арқылы өз ой-ниеттерін, тілек-армандарын жеткізе отырып, тұрақты поэтикалық символ жүйесін қалыптастырған. Сопы-ақындар жырлаған "бұлбұл-раушан", "от-көбелек", "тамшы-теңіз", "жүрек ғылымы" деген көркем дәстүрлер, "шарап", "әдемі әйел", "махаббат", "үй", "сағыныш сезім", т.б. бейнелер кеңінен таралып, әлемдік поэзияда теңдесі жоқ тамаша әдеби құбылыс болып танылды. Бұлардың ізбасарлары ретінде XIX ғасыр соңында XX ғасыр басында өмірге келген батыс, орыс символистерін айтып кетуге болады. Малларме, Ж.П.Верлен, Рембо, Андрей Белый, В.Брюсов, В.Иванов, Эллис, А.Блок сынды ақындар символға ерекше ден қойып, оның көркемдік сапасын одан әрі жоғарылатып, "символ как миропонимание" деп оны дүниетаным дәрежесіне теңдестіріп, орнықтырды. Бұл сөз зергерлерінің символға деген ыстық ықыласынтықтылығын, оған жүктелген салмақтың айрықша маңыздылығын білдіреді. Әрине, көпшіліктің көзқарасы символға бірқалыпты болған емес, әлі күнге дейін символ туралы күмән келтіретіндей пікір-тұжырымдар айтылады.

«Символ – многозначный предметный образ, объединяющий собой разные планы воспроизводимой художники действительности на основе их существенной общности, родственности. Символ строится на параллелизме явлений, на системе соответствий: ему присуще метафорическое начало, содержащееся в поэтических тропах, но в символе оно обогащено глубоким замыслом», - деп анықтама береді белгілі әдебиет теоретигі А. П. Квятковский.

Символдың онтологиялық (болмыстық) концепциясы көркем жүйенің ішінде қызғылықты да тартымды болып жүзеге асырылады, бұл концепция бойынша символ бірде эстетикалық категория ретінде көрсетілсе, бірде стилистикалық тәсіл немесе жанр, жанр ұйымдастырушы принципіне айналады, кейде тіпті көркем интерпретация әдістеме деңгейіне жетеді.

Қазақ әдебиетінде де символ ерекше жолмен дамыды. Өзінің қалыптасу тарихында қазақ романы бірнеше кемелдену жолынан өтті деуге болады. Осыған сай символ да эстетикалық, құрылыстық, семантикалық т.б. өзгерістерді басынан кешті.

XX ғасыр басы – қазақ романының даму барысындағы алғашқы кезең. Бұл кезде жазушылардың басты мақсаты жазба шығармашылықтың әдістерін игеріп, әдеби стиль қалыптастыру болды. Жазушылардың назары көбінесе шығарманың сыртқы, формалды сипатына ауып, көркем сөз зергерлері барлық күш-жігерін композицияға, архитектуралыққа, сюжетті қызықты етіп құруға, көркем характерді қалаудың оптималды жолдарын іздеп-табуға арнады. Символ мәселесіне әдебиет зерттеушілер де немқұрайды қарады, бұл категория туралы ләм-мим деп сөз етпеді. Тек М.Жұмабаевтың шығармашылығына арналған баяндамасында Ж.Аймауытов [1,123] ақынның символизм бағытымен жазған өлеңдерін талдап, символистерді "бейнешілдер" деп атады, олардың көркемдік әлемінің өзгешелігін қысқаша сипаттап кетті. Сонымен қатар А.Байтұрсыновтың "Әдебиет танытқыш" [2,165] атты еңбегінде символға қатысты бірқатар семантикалық категориялар анықталды, автор "бейне", "меңзеу", "бернелеу" т.б. бейнелеу құралдарының мән-мағынасын ашып, "бернелеуге", яғни аллегорияға, кеңірек тоқталады да, оған классикалық анықтама береді. Әрине, А.Байтұрсыновтың символ туралы ой-пікірі бұлдырлау көрінуі заңды, өйткені ол кезде символ жөнінде теориялық пайымдау төмен еді. Нақты, кемелденген анықтамасы тек біздің заманымызда, кейін орнықты. Қазақ әдебиеттанушылары символды кейде "астарлау" (З.Қабдолов) [3, 181] деп атаса, кейде "символ" (З.Ахметов) [4,110] депөзінің ежелгі термин атауын қолданады.

XX ғасыр басында қазақ романистері символ кейпінде көбінесе пейзаж, табиғи көріністерді пайдаланды. Мысалы, М.Дулатовтың "Бақытсыз Жамал" романының аяғында боран образы символға айналды. Боран күшейген сайын Жамалдың тағдыры қиындап, оны трагедиялық дағдарысқа ұшыратты. Ақырында боран бейнесі бүкіл романның басты лейтмотиві тәрізді қайғылы әуеннің динамикасын күшейтеді. Осыған ұқсас табиғат көріністеріне Ж.Аймауытовтың "Ақбілек" романы да толы. Табиғаттың символикалық функциясы М.Әуезовтің "Абай жолы" эпопеясында, кейінірек Ө.Әлімжановтың "Жаушы", Тахауи Ахтановтың "Боран", Ө.Нұрпейісовтің "Қан мен тер", "Парыз" шығармаларында өріс алды. Әсіресе, Ө.Нұрпейісовтің туындыларында Арал теңізі образы оқшауланып, кулли сюжеттің процессуалды желісін өзіне бағындырып, оны айрықша мазмұнмен мегзеп тұратын секілді. Автор бұл образды ерекше сезіммен суреттеп, символикалық идеямен байытып, Арал теңізінің жағдай-тағдыры, болашағы туралы қалың шерлі ой толғайды, мұң шағады. Арал теңізі образы универсалдық, мағынасы зор, көкейкесті символға көтеріледі. Сонымен бірге қазақ жазушыларының шығармаларында символдың басқа образдары да төбе көрсетеді. М.Әуезовтің "Абай жолы" романында табиғи бейнелермен қатар өнер образдары да символдың қызметін атқарады. Кемеңгер жазушы өз ойына лайық бірқатар өлең сөз, ән образдарын тізеді. Солардың ішінде, әсіресе, "Топай көк" және "Татьянаның хаты" әндері неше құбылып, ойнап, ақыры Абайдың ұлы ақын тұлғасы ретінде рухани биікке шыққан шыңдары болып табылады.

Өткен ғасырдың 70-80-жылдарында символдың даму эволюциясының жаңа кезеңі басталды. Символ зерттеушілердің барлық назарын, ойын, ықыласын өзіне тартып, баурап алған сияқты. Өйткені сол кездегі көркем шығармаға арналған әрбір ғылыми еңбекте бұл түпнұсқа айрықша зерттеліп, аса құнды анықтамаға ие болып, айтылмыш қасиеттері арқылы жоғары бағаланды; "образ-идея", "ішкі сюжет", "ішкі мазмұн" деген терминдер пайда болды; әрине, бұл ұғымдар символмен деңгейлес, символдың көркем мәтіннің ішінде танылатын алуан қырлары, түр-тұлғасы немесе баламасы болып саналды. Бұрын шығарманың құрамынан шықпайтын нақты мотивтерді құбылтып жетілдірсе, енді туындының пішіні мен мазмұнына едәуір салмақ салды. Солармен тығыз байланыс жасап, семантикалық қозғалыстарды, бейнелілік өзгерістерді, сюжеттік коллизияларды талдап, өзіне тәуелді етті. Бұл заңды түрде өмірдің талабымен келген жаңалық еді.

#### Пайдаланылған әдебиеттер:

1. Аймауытов Ж. Шығармалары.-Алматы: Жазушы, 1989 ж, – 560 б.
2. Байтұрсынов А. Шығармалары. – Алматы: Жазушы, 1989. – 320 б.
3. Қабдолов З. Сөз өнері – Алматы: Мектеп, 1982 ж. – 365 б.
4. Ахметов З. Өлең сөздің теориясы. – Алматы: Рауан, 2007ж.-212 б.

**Ғылыми жетекші:**

ф.ғ.к., доцент Кыхметова Шара Асетовна.

**Ольга Негода**  
(Донецк, Україна)

#### ІНТЕРНЕТ-РЕСУРСИ НА УРОКАХ ЛІТЕРАТУРИ

Серед сучасних технологій, що сприяють активізації пізнавальної діяльності школярів, найважливіше місце сьогодні займає Інтернет. Цей інтерактивний засіб одержання інформації практично з усіх галузей знань стає останнім часом в Україні надзвичайно актуальним.

Питанню використання Інтернету в школі вже кілька років приділяють увагу фахівці самого різного рівня. Всі вони одноставно сходяться на думці, що Інтернет стимулює процес розвитку інтелектуальних здібностей і самостійного критичного мислення учнів, надаючи масу додаткової інформації [1].

Найрізноманітніша інформація, яка зосереджена у світовій павутині та яка величезними темпами незмірно збільшується з кожним днем, чекає на свого споживача.

В усьому світі мільйони шанувальників художнього слова, користуючись сучасними електронними інформаційними технологіями, за лічені секунди можуть знайти в Інтернеті текст літературного твору або тільки потрібну цитату, відвідати бібліотеку, погортати сторінки різних електронних енциклопедій і довідників або замовити потрібну книжку в Інтернет-магазині.

На гострій необхідності застосовувати комп'ютерну техніку, зокрема ресурси Інтернету при вивченні літератури, наголошують рекомендації Міністерства освіти і науки, молоді та спорту України щодо вивчення шкільних дисциплін.

Дійсно, в Інтернеті є багато чого: він надає користувачам безмежні можливості. Однак тут можна шукати одне, а знайти зовсім інше, адже в мережі є тисячі або й десятки тисяч сайтів і документів. Що ж є пріоритетним із огляду на педагогічні й методичні аспекти в роботі вчителя літератури, який працює з Інтернетом?

Звичайно, насамперед, слід ураховувати, що сайти несуть користувачам тексти виучуваних творів, які легко доступні завдяки Інтернету.

По-друге, вчитель знаходитиме в Інтернеті допоміжні літературні матеріали, такі, наприклад, як електронні версії журналів чи газет, певні архівні матеріали, реферати, курсові та дипломні роботи, дисертації, сайти літературних музеїв, авторські сайти письменників, матеріали, які забезпечують здійснення міжпредметних зв'язків на заняттях з літератури тощо.

Треба відзначити, що Інтернет у значній мірі може інтенсифікувати використання вчителями цікавих форм проведення уроків літератури.

Кожен із етапів вивчення літературної теми має різні цілі і завдання, якими і визначається відбір матеріалу, що дозволяє їх реалізувати. Вивчення біографії письменника пов'язане – літературні екскурсії, пов'язані з життям і творчою діяльністю письменника або поета. Атмосферу життя письменника передадуть фотографії його самого, рідних, друзів і сучасників. Читання й аналіз художнього твору виявляться більш ефективними, якщо учні зуміють зазирнути в творчу лабораторію письменника, почують фрагменти текстів у виконанні кращих майстрів художнього слова. Звуковий супровід може бути представлено тематично близькими музичними творами.

Особливий інтерес представляють можливості Інтернету в практиці роботи вчителя з урахуванням кінцевої мети навчання літературі в школі: формування літературно розвиненої особистості.

Підготовка та захист самими учнями проектів у формі презентацій із використанням Інтернет-ресурсів переводять роботу з площини засвоєння в площину дослідження. Вчитель пропонує вибрати

необхідний для розкриття мікротеми матеріал, використовуючи інформацію сайтів, створити свою презентацію та підготувати виступ-захист. При цьому зростає позитивний емоційний фактор у сприйнятті школярами нового матеріалу, підвищується рівень самостійності, з'являється елемент здорового суперництва, а дискусії, що виникають під час захисту проєктів, дозволяють виводити на перший план формування навичок комунікації [2].

Велику методичну допомогу нададуть віртуальні екскурсії по літературним місцям і будинкам-музеям, які познайомлять учнів із тими знаковими для літератури місцями, в яких сучасний школяр може інакше так ніколи і не побувати. Учні з великим інтересом сприймають цей вид роботи, крім того, по ходу екскурсії завжди є можливість звернутися до творів письменника або спогадів про нього сучасників.

Наявність у мережі словників (тлумачних, літературознавчих та інших) дуже допомагає при аналізі поетичного тексту, тому що дозволяє швидко згадати визначення терміна або спосіб визначення розміру.

Багато літературно-методичних сайтів містять відомості з теорії літератури, при деяких відкриті форуми, де вчителі й учні можуть вступити в дискусію (з колегами та ровесниками). Участь у форумах, обговореннях із ровесниками питань і проблем, які цікавлять учнів, звичайно ж, формує безліч корисних здібностей загального та власне літературного плану: комунікативних, творчих, критичних, аналітичних.

Виразне читання художнього тексту (зокрема віршів) дає можливість безпосередньо в момент сприйняття відчувати авторський вплив, проникнути душею в його задум. Сьогодні в Інтернеті є багато сайтів, де представлена поезія в голосі – художнє читання.

У порівнянні з магнітофонними записами, що найчастіше застосовуються вчителями на уроках, Інтернет має беззаперечні переваги: вибір аудіозаписів, висока якість виконання та відтворення, зручність використання.

Сучасними дослідниками в процесі розробки методики застосування Інтернету на уроках літератури було враховано ряд положень і застережень педагогічної науки:

– надмірність у використанні наочності веде до певних диспропорцій у розвитку конкретного й абстрактного мислення учнів;

– робота з комп'ютером не повинна сприйматися як розважальна «вставка» в процес вивчення літератури, а має розглядатися як органічна активізуюча складова частина пізнавального процесу;

– Інтернет може застосовуватися на всіх етапах вивчення літератури, під час розгляду всіх тем і розділів шкільної програми;

– необхідна практична реалізація основних ергономічних та дидактичних принципів навчання.

Пріоритетними в галузі впровадження Інтернет-ресурсів необхідно вважати такі положення:

– вчителі залишаються головними особами в організації пізнавальної діяльності учнів, а комп'ютери з можливістю виходу в Інтернет є лише допоміжними інструментами їх педагогічної діяльності;

– бажано, щоб відповідно до пізнавальних можливостей учнів передбачалися диференційовані завдання;

– ресурси Інтернету застосовуються для раціоналізації та інтенсифікації навчальної діяльності при виконанні дослідницьких і самостійних робіт учнів;

– розширення та поглиблення знань учнів, зокрема для реалізації варіативного компонента навчальних програм, більш повного задоволення особистісно-орієнтованих запитів дітей;

– формування та закріплення навичок самоосвітньої діяльності школярів та ін.

Специфіка літератури як мистецтва слова обумовила й своєрідні підходи до методики використання ресурсів Інтернету. На широкому та безмежному його просторі користувачі можуть знайти безліч потрібної інформації, яку стосовно професійних завдань учителів літератури можна умовно поділити на блоки:

- ❖ електронні бібліотеки;
- ❖ літературні періодичні видання;
- ❖ електронні підручники та посібники в Інтернеті;
- ❖ педагогічний досвід впровадження новітніх технологій навчання;
- ❖ науково-освітні сайти;
- ❖ колекції рефератів та учнівських творів;
- ❖ сайти мистецького характеру та ін.

Це такі блоки, які за своїм призначенням традиційно знаходяться в колі уваги викладачів літератури.

Для навчання починається нова епоха, яка характеризується перенесенням інформації з паперових носіїв на електронні. Традиційні методи навчання активізуються та поглиблюються завдяки різноманітним комп'ютерним технологіям, зокрема використанню Інтернет-ресурсів.

Матеріали літературних сайтів, електронних бібліотек, електронних літературних періодичних видань тощо допоможуть учителю долучити учнів до написання їхньої власної дослідницької роботи, рефератів, доповідей, повідомлень, творчих робіт про життєвий шлях того чи іншого письменника, проведення віртуальних літературних екскурсій та ін.

Слід зазначити, що сьогодні найважливішою складовою професійних умінь учителя будь-якого предмета, і зокрема літератури, має бути володіння програмним забезпеченням комп'ютерів, засобами інформаційно-пошукових систем і баз даних, призначених для непрофесійних користувачів [3].

Необхідно оволодівати й технологією розробки дидактичних матеріалів, заснованих на мережевих джерелах інформації.

Отже, за допомогою Інтернету сучасний учитель літератури може не лише сам за лічені хвилини знайти найсвіжішу інформацію та ілюстративний матеріал із теми, яка його цікавить, але й повинен сприяти учням у використанні мережі Інтернет для швидкого та максимально ефективного пошуку навчальної інформації.

#### Література:

1. Кремень В.Г. Інформаційно-телекомунікаційні технології в освіті й формування інформаційного суспільства / В.Г. Кремень // Інформаційно-телекомунікаційні технології в освіті: досвід, проблеми, перспективи: зб. наук. праць. – Львів: ЛДУ БЖД, 2006. – С. 3-6.
2. Иванова Ю.В. Информационные компьютерные технологии в преподавании литературы / Ю.В. Иванова // Актуальные вопросы литературоведения и методики преподавания литературы: сб. науч. трудов – Саранск: Мордов. гос. пед. ин-т., 2007. – С.40-42.
3. Коломієць А.М., Коломієць Д.І. Використання інформаційно-телекомунікаційних технологій у підготовці майбутніх педагогів / А.М. Коломієць, Д.І. Коломієць // Інформаційно-телекомунікаційні технології в освіті: досвід, проблеми, перспективи: зб. наук. праць. – Львів: ЛДУ БЖД, 2006. – С. 550-554.

Ф. Шодиев, Ш. Жўраев  
(Самарқанд, Узбекистон)

### ЎЗБЕК ТИЛИДАГИ ТУБ СЎЗЛАР ВА УЛАРНИНГ ФОНОЛОГИК СТРУКТУРАСИДАГИ МУАММОЛАР ТАЛҚИНИ

Жаҳон лингвистларнинг қизиқиши ва ҳайратига сабаб бўлиб келаётган табиий ҳодисалардан бири туркий тиллардаги унлилар уйғунлигини сингармонизм қонуниятига мос келишидир. Бу қонуният ўзбекча фонемаларни ҳам четлаб ўтмаган. Ана шундай фонемаларимиздан бири «ў»га ва у иштирок этган сўзларнинг фаолиятига бир назар ташлайлик. «Ў» фонемали туб сўзлар ҳосиласини текшириш учун, аввало мазкур фонеманинг ўзига тўхталиб ўтиш жоиздир. Ҳозирги ўзбек адабий тилининг шўро давридаги қабул қилинган ва ҳамон ўзгартирилмаган расмий қонуниятига кўра «ў» бир қанот, ўрта кенг, лабланган, орқа қатор унли фонемадир. Аслида-чи? Ғ.Абдурахмонов ва А.Рустамовларнинг қайд этишларича: «Қадимги туркий тилда саккизта унли фонема бўлиб (демак, «ў» фонемаси ҳам азалдан олд қатор ва орқа қатор икки фонема – Ф.Ш), улар бир-биридан қатори, тор-кенглиги, лабланиш-лабланмаслигига кўра фарқ қилади» (1). Бу ҳақиқатни баъзи бир ўзгаришлар билан қўшғарийшунос ҳамда навоийшунос тилчиларимиз ҳам исботлашган. Бугунги кунда ҳам «ў» фонемасини тил олди ва тил орқа талаффузли алоҳида-алоҳида фонемалар деган қарашлар мавжуд. Х.Дониёров, Н.Шуқуров, Б.Йўлдошевларнинг фикрича: «Ҳозирги ёзувимизда қўлланаётган «ў» ҳарфи амалда икки мустақил товушни ифодалашга хизмат қилади («у» ҳарфи ҳам худди шундай). Бу товушлардан биттаси тил олди, юмшоқ фонема, иккинчиси эса тил орқа қаттиқ унли ҳисобланади (2). Н.Турниёзов, Ф.Шодиевларнинг талқин этишича, «ў» ва «у» товушлари жуфт-жуфт тил олди ва тил орқа унли фонемаларидир. Бизнингча, бу тўрт унли фонемани сақлаб қолиш тилимизнинг ички эҳтиёжидир. Улар деярли барча туркий тилларда ўзаро фарқланади» (3). Б.Тўйчибоевнинг мулоҳазасига кўра: «Аниқ маъно ажратиш хусусиятига эга бўлгандан кейин уларни (тил олди ва тил орқа «ў» фонемаларини ҳам – Ф.Ш.) вариант деб эмас, балки бемалол алоҳида фонема деб изоҳлаш мақсадга мувофиқ бўлур эди» (4)

Энди, бевосита, ҳозирги ўзбек адабий тилида бир ўзакка тиркалган, аслида бошқа-бошқа «ў» фонемали туб сўзларга ва уларнинг ҳосилаларига мурожаат қилайлик. Бундай сўзларга тил олдида талаффуз этиладиган ўт, ўр, тўр, бўл, бўз, ўз, ўй, ўн, ўл, ўч каби ҳамда тил орқада айтиладиган ўт, ўр, тўр, бўл, бўз, ўз, ўй, ўн, ўл, ўч каби лексемалар киради(5).

«Ўт» сўзи. **Ўт** шаклидаги сўз тўртта алоҳида-алоҳида сўз бўлиб тил олди талаффузи **феъл** ва **тана аъзоси** маъносида ҳам тил орқа талаффузли **майса** ва **олов** маъноларида қўлланилади. Ўт сўзидан феъллик маъносида қуйидаги ҳосилалар ясалган: ўтакетган, ўталмоқ, ўтамоқ, ўтар, ўтар – ўтмас, ўтатмоқ, ўтача, ўташмоқ, ўтган, ўтган – кетган, ўтилмақ, ўтимли, ўтимсиз, ўтинмоқ, ўтинч, ўтирилмоқ, ўтириш, ўиришмоқ, ўтирмоқ, ўтиритмоқ, ўтирғизмоқ, ўтирғич, ўтиш, ўтишмоқ, ўтказгич, ўтказдирмоқ, ўтказилмоқ, ўтказишмоқ, ўтмиш, ўтмоқ, ўтов, ўтроқ, ўтроқлашмоқ, ўтказдирмоқ, ўтказилмоқ, ўтказмоқ, ўтказдирмоқ, ўтказилмоқ, ўтказишмоқ, ўткизмоқ каби.

Шундай қилиб, «Ўзбек тилининг тараққиёт босқичлари» рисоласи муаллифининг «Ўзбек тили тараққиёт босқичининг бирор даврида олти унлилик тизимига эга бўлмаган. Туркий тилларнинг дастлабки даврида саккиз унлилик тизими, ўзбек тили тарихининг барча даврида тўққиз узоқ тарихий босқичининг тадрижий давомидир. Демак, ўз-ўзидан ҳозирги ўзбек тили ҳам тўққиз унлилик тизимига амал қилади» (5) деган амалий ва ҳаққоний талаби кўпчиликнинг мулоҳазаларига яқун ясайди.

**Ўй** сўзи. **Ўй** сўзи тил олдида талаффуз этилганда, ўйламоқ, хаёл сурмоқ маъноларидаги сўзлар ҳамда унинг ҳосилаларини билдиради: ўйин, ўйинбоз, ўйинчи, ўйинчиқ, ўйинчоқ, ўйинлараро, ўйламоқ, ўйламсирамоқ, ўйлантирмоқ, ўйлатмоқ, ўйлашмоқ, ўйнамоқ, ўйнатилмоқ, ўйнатмоқ, ўйновчи, ўйноқ, ўйноқи, ўйноқланмоқ, ўйноқлатмоқ, ўйноқлашмоқ, ўйчан, ўйчи каби.



**Ўй** сўзи тил орқада талаффуз этилса, **ўймоқ** маъносидаги феълни ва унинг ҳосилаларини ифодалайди: ўйдим-чуқур, ўйдим-чуқурлик, ўйдирилмоқ, ўйдирмоқ, ўйилмоқ, ўйма, ўймакор, ўймакорлик, ўймаламоқ, ўймалатмоқ, ўймоқ – ўймоқ каби.

**Ўй** сўзи ва унинг айрим ҳосилалари сингармонизм қонуниятига кўра ёзилганда ўз табиатларини яққол кўрсатади. Масалан, кичик синтаксис нуқтаи назаридан қараганда **ўйин** сўзи қуйидагича этимологик идизга эга: ўй+ун=ўйун?! Бу мулоҳазаларимизни қисқача изоҳлаб ўтамиз. «Ўзбек тилининг изоҳли луғати»да **ўй** ва **ун** нинг қуйидаги маъноларни ифодалаши келтирилган:

**Ўй** 1.Бирор кимса ёки нарса ҳақида фикр юритиш, мулоҳаза қилиш жараёни; фикр билиш, фикрлаш, бирор кимса ёки нарса ҳақида ўйлаб қўйилган, миядаги мулоҳаза; фикр, хаёл.

2.Фикран мўлжалланган режа, ният, мақсад.

3.Фикрлаш қобилияти, ақл.

**Ун**. 1.Товуш, овоз.

2.Кўчма маънода: фарёд, нола.

Демак, **ўй** дегани фикр дегани, фикр бор жойда ақл бор, ақл бор ерда сеҳр бор, сеҳр бор жойда мўжиза мавжуд, мўжиза бор ерда илоҳийлик бор...

**Ун**.дегани товуш дегани, товушлар қўшилмаси сўз дегани, сўз бор жойда ҳам сеҳр, ҳам мўжиза бўлади, шунингдек, илоҳийлик ҳам мавжуддир.

Кўринадики, илоҳиётга дахлдор **ўйун** (спорт маъносидаги) сўзнинг асл маъноси эс камолоти, ақл тарбияси, бадан саломатлиги, тобланиш, чиниқиш, мўжизаси каби бир қанча эзгу мни-фазилатларни ўзида мужассам этган экан. **Ўйун** орқали ота-боболаримиз фарзандларини жисмонан чиниқтириб ақлини тоблаган, чархлаган экан. Эл шунинг учун ҳам айтар экан: Соғ танда-соғлом ақл!-деб. **Ўйун** сўзидаги асл маънони ҳамда товушлар уйғунлигини аллома Абдулла Қодирий ҳам яхши билган ва ўринли қўллаган: **Кумушнинг сўз ўюни** ёки **Отабек Кумушнинг сўз ўюнига ажабланар ва ҳой шайтон, деганидек унга қарар эди** (демак, ўюн-ўйун) каби(7).

Юқоридаги **ўт**, **ўз**, **ўй** каби ўзаги сунъий равишда бир илдизга бириктирилган ўр-ўр, тўр-тўр, бўл-бўл, бўз-бўз, ўн-ўн, ўл-ўл, ўч-ўч каби ўзга-ўзга талаффузли ҳамда бошқа-бошқа маъноли лексемалар ҳам кўплаб ҳсилаларга эгадир. Ушбу мақолада уларнинг ҳосилаларини тўлиқ келтиришнинг имконияти йўқ. Шусиз ҳам аён бўлмоқдаки, «ў» фонемаси ўзбек адабий тилида ҳам иккита-тил олди ва тил орқа талаффузlidir. Улар иштирок этган туб сўзлар ҳам талаффузи ва маъносига қараб алоҳида-алоҳида унли белгиларга (ҳарфларга) муҳтож. Х.Дониёров, Н.Шукуров, Б.Юлдошевлар эса: «Ҳозирги нутқимизда содир бўлаётган («ў» фонемаси билан боғлиқ-Ф.Ш.) бундай камчиликларни санаб адоғига етиш қийин. Шундай чалкашликлардан қутилишнинг бирдан-бир йўли алифбода тил олди ва тил орқа «ў»ни алоҳида белги (ҳарф) билан ифодалашдан иборатдир» – деб мулоҳаза юритишади.

Мухтасар айтганда, туркий тилларда, жумладан, ўзбек тилида ҳар қандай нутқ товуши фонема ҳисобланар экан, у албатта алоҳида белги (ҳарф) билан ифодаланиши шарт. Зеро, сунъийлик табиийликнинг кушандасидир. Товуш ҳарфга, ҳарф сўзга, сўз гапга, гап тилга, тил миллий ўзликка чамбарчас боғлиқдир. Дарҳақиқат, «ў» фонемаси туб сўзлар ва уларнинг ҳосилаларини янада чуқурроқ тадқиқ этиш, тилимизга кириб олган сунъийликларни бартараф этишга кўмаклашади. Зеро, тилнинг табиий тозаллиги асраш, унинг ҳаётига билиб-билмай аралашмаслик кераклигини эколингвистика янада теранроқ кўрсатиб бермоқда. Бу борадаги изланишлар ҳали давом этади.

#### Адабиётлар:

1. Абдураҳмонов Ф., Рустамов А. Қадимги туркий тил. Тошкент, 1982, 7-б.
2. Дониёров Х., Шукуров Н., Йўлдошев Б. Адабий тилимиз муаммолари // Ёшлик, 1989, 8-сон, 54-б.
3. Турниёзов Н., Шодиев Ф. Она тилимиздаги унлилар хусусида // Бошланғич таълим, 1994, 1-сон, 40-б.
4. Тўйчибоев Б. Ўзбек тилининг тараққиёт босқичлари. Тошкент, 1996, 23-б.
5. Қаранг: Ўзбек тилининг изоҳли луғати. I-V., Тошкент, 2006-2008.
6. Тўйчибоев Б. Ўша асар, 174-б.
7. Қодирий А. Ўткан кунлар. Мехробдан чаён. Тошкент, 1994, 325 – 328-бетлар.
8. Дониёров Х., Шукуров Н., Йўлдошев Б. Ўша мақола, 55-б.

**Ф. Шодиев, Ш. Жўраев**  
(Самарқанд, Ўзбекистон)

#### ХАЛҚ МАҚОЛЛАРИ ОРҚАЛИ МИЛЛИЙ ҒОЯНИ ТАРҒИБ ЭТИШ

Инсон қадимдан то шу кунларгача ҳаёт дарсини ўқийди. Шу аснода тажриба тўплаб, яшаш тутими тўғрисида ҳикмат тўқийди. Ана шу ҳикматлар туркий элларда «Оталар сўзи» ибораси билан зиё сочади, ёшларга камолот йўлини очади. Бу оталар сўзи – халқ мақоллари Миллий камолотнинг калитидир. Шунингдек, ҳар бир соҳада бўлганидек, фольклорнинг юраги бу – халқ мақолларидир. Ана шу «калит» ва «юррак» билан Миллий ғояни тарғиб этиш улкан самаралар беради. Чунки фольклор, хусусан, ижодкор ва бунёдкор халқ қалбидан отилиб чиққан мақоллар эзгуликнинг чироғи, маънавиятнинг булоғидир. Ана шу туб томири инсоният тонготарига туташ оталар сўзи – мақолларда халқнинг маънавий бўй-басти яққол кўзга ташланади, улар орқали олам ва одамга, табиат ва жамиятга, ёруғ юзликка ҳамда тарихий ўзликка онгли муносабат бошланади. Шунга кўра, биз муқаддас Ватани, она

тупроқни, озод ва обод юртни жондан азиз тутиб, ўз-ўзимизга «Она юртинг – олтин бешигинг» (1-7) деб уни имкон қадар ардоқлаб юрамиз. Буни теран англаган Юртбошимиз: «Барчамизга маълумки, инсон ўзлигини асрагани, насл-насабини чуқурроқ билгани сари юрагида **Ватанга муҳаббат туйғуси** илдиз отиб, улғая боради. Бу илдиз қанчалик теран бўлса, туғилиб ўсган юртга муҳаббат ҳам шу қадар юксак бўлади. Албатта, жаҳон кенг, дунёда мамлакат кўп, лекин бу оламда бетакрор она юртимиз, Ўзбекистонимиз яқю ягона. Бу гўзал юрт, бу муқаддас замин, фақат бизга аталган. Мана шу **улуғ туйғу** ҳар биримизнинг дилимизга жо бўлишини, ҳаётимиз мазмунига айланишини истардим. Тарих ҳақиқати шуни кўрсатадики, томирида миллий ғурур, Ватанга ишқи жўш урган одамгина буюк ишларга қодир бўлади. Биз шундай **маънавий муҳит яратишимиз** керакки, юртимизнинг ҳар бир бурчагида, барча шаҳар ва қишлоқларимиз қиёфасида Ватандан фахрланиш ҳисси кўзимизни, қалбимизни яшнатиб турсин(2-90)» деб барчамизни мангу ҳурликка ва метин бирликка, куч-ғайрату бунёдкорликка, қалбан ёнишга, ақлан юксалишга чорлайди. Эл аро эса «Куч – бирликда», «Бирлашган ўзар – бирлашмаган тўзар» деган оталар сўзи порлайди. Дарҳақиқат, она юрт ва унинг моҳияти тўғрисидаги қайси бир халқ мақолини олманг, у сизни ҳушёрликка, огоҳликка, эзгуликка, тинчликка, яратувчанликка, дўстликка, муқаддас тупроқни аввайлашга даъват этади. Бу каби маънолари уммон оталар сўзини ўқир экансиз, она юртга туташ ўтли юрагингиз жимирлаб-жимирлаб кетади: «Ватанинг тинч – сен тинч. Ватансиз инсон – куйсиз булбул. Юрт билан келган тўй – байрам. Юртинг омон – ўзинг омон. Юрт кўрисанг – ўзарсан, кўримасанг – тўзарсан. Юрт пуфласа, шамол туради»(3). Ушбу қисман келтирилган мақоллар ҳам ўтли далилки, оталар сўзи озодлик ва ободлик, эзгулик ҳамда шодлик каби минглаб фазилатларнинг ибратли баёнидир. Ана шундай мантиқли мақоллардан илҳом олган Абдулҳамид Сулаймон ўғли Чўлпон:

«Халқ денгиздир, халқ тўлқиндир, халқ кучдир,  
Халқ исёндир, халқ оловдир, халқ ўчдир...  
Халқ кўзғалса куч йўқдирким, тўхтатсин,  
Қувват йўқким, халқ истагин йўқ этсин...  
Бутун кучни халқ ичидан олайлик,  
Қучоқ очиб халқ ичига борайлик!»(4-408)

деб матонатли халқни, муқаддас Ватанни улуғлашга ва абад озод тутиб қўриқлашга бонг урганди.

Барчамизга аёнки, Миллий ғоянинг илдизи – халқ донишмандлиги-ю, унинг салоҳиятли тафаккурида, яъни, миллий қадриятларда намоёндыр. Шунинг учун ҳам: «Миллий қадриятларга содиқлик истиқлол ғоясининг таянчидир... Бу ғояни амалга ошириш, аввало, ҳар томонлама билимли, маънавий, жисмоний ва ақлий етук инсонларни вояга етказишга боғлиқ. **Соғлом ва баркамол авлодни тарбиялаш**, эркин фуқаро маънавиятини шакллантириш ҳам ана шу вазифалар сирасига киради»(5-99).

Демак, олий мақсад, «соғлом ва баркамол авлодни тарбиялаш» экан, бу йўлда Ватан ҳақидаги оталар сўзига амал қилиш ҳам қарз, ҳам фарздир. Чунки тинч ва обод юртда, фуқаролари эркин Ватандагина юқорида таъкидланган савиядаги авлодларнинг парвозини кўрамиз. Акс олда: «Ватаннинг вайронаси – умрнинг ғамхонаси»га айланиши мумкин. Бундай бўлишдан Яратганнинг ўзи асрасин. Пайғамбаримиз (с.а.в.) уқтирганларидек: «Ватанни севиш – имондандир!» Халқ айтганидек: Она юртинг омон бўлса, рангу рўйинг сомон бўлмас! Дарҳақиқат, биздан узоқ бўлсин сомонлигу ёмонлик, она юртда мангу бўлсин омонлик. Зотан, она юртда оталар сўзига амал қилган шон ютади, халқ мақолларига зид борган ғафлатда қон ютади. Эл нигоҳи – кўнгил кўзидир, халқ тутими – оталар сўзидир. Ватан учун баркамоллик истар экан қайси ёш, доим бўлсин унга оталар сўзи бош. Халқ ҳушёри – оқсоқолдир, ватан ичра ватан – мақолдир. Шу ватанни жойлаб олган юракка, етар мудом мурод отлиғ тилакка. Бу эзгуликни тарғиб этса қай киши, Аллоҳ қўллаб, ўнгдан келсин ҳар иши.

#### Адабиётлар:

1. Ўзбек халқ мақоллари. – Тошкент, Адабиёт ва санъат нашриёти, 1989.
2. Қаримов И.А. Юксак маънавият – енгилмас куч. Тошкент, Маънавият, 2008.
3. Ўзбек халқ мақоллари. – Тошкент, Шарқ нашриёти, 2005.
4. Чўлпон. Яна олдим созимни. – Тошкент, Фафур Ғулом номидаги Адабиёт ва санъат нашриёти, 1991.
5. Миллий истиқлол ғояси: асосий тушунча ва тамойиллар. – Тошкент, Янги аср авлоди, 2001.

**СЕКЦІЯ: ФІЛОСОФІЯ**Орися Задубрівська  
(Чернівці, Україна)**СИНЕРГЕТИЧНИЙ АСПЕКТ НОВІТНЬОЇ ЕКОЛОГІЧНОЇ ПАРАДИГМИ**

Неонекласична картина реальності, яку почало вибудовувати наукове співтовариство наприкінці ХХ ст., часто незрозуміла й незвична не лише з погляду класичної, але й неекласичної раціональності. Екологічний світ у новітній інтерпретації перетворюється в «хаотичний», «дивний», «екзотичний», такий, що перебуває у постійному становленні. За словами Г.Розенберга та І.Смелянського, тепер екологічні системи уявляються як суцільний потік різноманітних порушень їх структури. Жодних стабільних систем немає. Усі вони в кожний даний момент часу – мозаїка плям, у різній ступені порушених і відновлених. Порушення – чи не єдиний інструмент створення всіх видів гетерогенності. Тепер уже стабільність (чи радше стаціонарність) виявляється рідкісним острівцем в океані змін – знищення й відродження [4, с. 14].

Ю.Свірежев, А.Гігаурі та В.Разжевайкін ще на початку 80-х рр. ХХ ст. намагалися привернути увагу до феномена нелінійних хвиль у популяціях та інших екологічних системах. Через кілька років Ю.Свірежев приходив до синергетичного розуміння екологічної реальності. Так, він зауважував, що навколишній світ звичайно можна розглядати як сукупність стійких гармонійних форм, а його розвиток тільки як зміну цих форм із короткими періодами перехідних процесів між ними, але його можна розглядати й інакше: світ – це постійний розвиток, вічна нестійкість, а періоди стабілізації – лише короткі зупинки на цьому шляху [6, с. 10].

Інший дослідник Д.Сімберлоф, чи не вперше в історії екології, розглянув заміну детерміністичних уявлень про взаємодію популяцій на стохастичні, підкреслюючи домінування концепції континууму над дискретністю екосистем і відмову від конкуренції як основного чинника формування угруповання, поставив завдання вивчення екосистем у їх розвитку, включаючи й еволюційні фактори [див.4, с. 12].

У 70-х рр. ХХ ст., через актуалізацію проблеми збереження довкілля, у межах системної екології було започатковано цілу низку напрямків дослідження стійкості екосистем, зокрема, ентропійно-інформаційний, масово-енергетичний та інші, і до цих досліджень залучилося значне число екологів. Логіка розвитку сучасної екології висунула вимогу віднайти шляхи поєднання принципів системності з принципами еволюціонізму, які б адекватно відповідали новітнім уявленням про світ як системний і світ як такий, що еволюціонує.

Розгортання теми самоорганізації, її глибоке проникнення в екологію пов'язане з розвитком синергетики. Вона, на відміну від кібернетики та системотехніки, поставила перед собою ширше завдання – виявити загальні закономірності виникнення нових структур і самоорганізації у найрізноманітніших за своєю природою системах. Окрім того, у синергетиці поняття самоорганізації набуло глибшого змісту. Тоді як у кібернетиці та системотехніці самоорганізація в кінцевому підсумку визначається наявністю певного зовнішнього організуючого фактора, завдяки якому зберігається чи вдосконалюється організація системи, у синергетиці припускається можливість спонтанного виникнення стійких структур із хаосу, що визначається внутрішніми причинами, які притаманні цим процесам. З точки зору синергетичного бачення світу, матерія вже не є пасивною субстанцією, яку можна описувати мовою механістичної картини світу.

Поряд із темою самоорганізації, у синергетиці виразно простежується тема холізму. Об'єкти синергетики завжди системні і досліджуються вони у своїй динаміці. Інколи синергетику ототожнюють з глобальним еволюціонізмом, що є не зовсім правильним. Синергетика – не теорія розвитку, і провідною для її дослідників є саме тема самоорганізації, а не еволюціонізму. Але оскільки утворення структур є необхідною складовою еволюційного процесу, то зрозуміло, що універсальні закони організації зумовлюють універсальні характеристики еволюційного процесу. Лише в поєднанні із загальною теорією систем та еволюційною теорією синергетика перетворилася на чинник формування принципів глобального еволюціонізму. Можна стверджувати, що в глобальному еволюціонізмі долається протиставлення теми еволюціонізму та холізму і відбувається успішний їх синтез. Виходячи принаймні з цього, вже очевидна перспективність застосування принципів глобального еволюціонізму в побудові картини екологічної реальності.

Багато дослідників розглядають синергетику як нову загальнонаукову дослідницьку програму. Загалом, на синергетику природодослідниками, філософами і навіть представниками соціогуманітарного знання покладаються дуже великі сподівання. Але чи завжди ці сподівання є виправданими? Якщо не виходити за межі природознавства, то, безумовно, що ідеї синергетики здійснюють позитивний вплив на розвиток методології як у галузі екології, біології, так і всього природознавства і виявилися успішним підходом щодо розв'язання проблем, починаючи з фізики і завершуючи екологією. Через філософію нестабільності відкриваються конструктивні шляхи для подолання розуміння світу як автомата, що утвердилося в науці Нового часу і зберігає свої позиції й нині. Привнесені синергетикою у природознавство ідеї нестабільності, нерівноважності, незворотності часу трансформують парадигму стохастичного автомата і дозволяють розглядати універсум як непередбачуваний, сповнений унікальними подіями світ постійного становлення. Синергетика справді є антиредукціоністським

чинником щодо онтології та методології природознавства. Проте водночас глибший аналіз «синергетизації» методології біології й екології показує, що такий процес містить у собі небезпеку ще одного повернення до редукціонізму (механіцизму, фізикалізму), хоча більшість дослідників заперечують це. Редукціонізм часто виявляє себе у спробах описати й пояснити певне біологічне явище через якесь універсальне явище. Тому в основі редукціоністської (механістичної) методології наявний постулат про єдність світу як єдність механізмів, що лежать у його основі, але оскільки цей світ включає в себе існування як живого, так і неживого, то виникає слушне запитання, чи можливе в принципі існування моністичних механізмів функціонування плюралістичного світу?

Ще на початку 80-х рр. ХХ ст. Г.Рузавін, зазначаючи, що проблеми самоорганізації, які вивчаються синергетикою, набувають актуального характеру в багатьох науках, починаючи з фізики і завершуючи екологією, наголошував, що не потрібно забувати про те, що математичні моделі, які пропонуються синергетикою, ґрунтуються на аналогії з фізичними та хімічними процесами самоорганізації, внаслідок чого не враховують специфічних особливостей живих систем, пов'язаних з їх доцільною поведінкою, не кажучи вже про інші, більш складні особливості живого [5, с. 44]. Ще радикальнішу позицію займає М.Штеренберг. Він обґрунтовує точку зору, що застосування синергетики принципово обмежується лише деякими винятково фізичними процесами, а її використання для розв'язання проблем біології дає лише поверхові аналогії. Це відбувається, «по-перше, тому, що абсолютно неправомірно ототожнюються два принципово різні поняття: «впорядкованість» та «організація». Кристал, наприклад, більш впорядкований за амебу, а пам'ятник – за людину, якій присвячений, хоча б тому, що з опису розташування їх молекул виключається змінна – час. Стосовно організації ці об'єкти знаходяться у зворотній залежності. По-друге, характер посилення слабких впливів пов'язаний у живому з іншими механізмами – сигнально-інформаційними, сутність яких синергетика не розкриває [7, с. 108]. Щодо проблеми визначення життя, то, на думку М.Штеренберга, вона може бути вирішена через розв'язання проблеми Л.Берталанфі – об'єднання в межах загальної теорії систем теоретичної біології, теорії інформації, кібернетики, теорії ієрархії та термодинаміки, тобто перетворення загальної теорії систем у змістовну.

Оскільки головним компонентом екологічних систем є живі організми, об'єднані у певні угруповання, то визначення меж застосування синергетики в екологічних дослідженнях є, справді, актуальним питанням. Як показує досвід, спроби побудови єдиної методології для всієї науки чи хоча б для якогось напрямку (чи то фізики, чи біології) на принципах монізму завжди зазнають краху. Більше століття тому палкий прихильник філософії монізму Е.Геккель намагався розв'язати проблему поєднання світу живого й неживого, закласти основи для побудови нової єдиної методології науки. У своїх «Світових загадках» він зазначав: «Ми тепер твердо переконані, що і всі явища органічного життя підпорядковані так само універсальному законові субстанції, як і неорганічні явища нескінченного космосу. Єдність природи і те, що випливає з цього подолання попереднього дуалізму є, без сумніву, результатом нашого сучасного вчення про генезис» [1, с. 297]. Геккель натхненно писав, що вищим і всезагальним законом природи є закон субстанції – єдиний та істинний космологічний закон, відкриття й установлення якого вважається велетенським духовним подвигом ХІХ ст., оскільки цьому законові підпорядковуються всі інші закони природи [1, с. 259]. Отже, за Геккелем, єдину пояснювальну модель світу можна побудувати, виходячи з універсального закону субстанції та вчення про генезис. Співзвучною з думками Геккеля, але вже із синергетичним забарвленням, видається думка К.Майнцера щодо того, що жодних особливих «життєвих» чи «телеологічних» сил для пояснення виникнення та існування живого не потрібно. З точки зору філософії, виникнення життя може бути пояснене в рамках нелінійної причинності та диссипативної самоорганізації, хоча з евристичних причин припускається опис на телеологічній мові [3, с. 51]. Позиція К.Манцера щодо поняття телеології є вочевидь поступливішою за позицію Геккеля, бо вже припускає його евристичну цінність. Геккель був набагато категоричнішим, він рішуче заперечував поняття «життєвих» чи «телеологічних» сил у будь-яких модифікаціях. Але Геккеля і багатьох сучасних природодослідників та філософів поєднує філософія монізму, віра в те, що нарешті знайдено принцип, який дає можливість обґрунтувати єдність світу. Як зазначає Є.Князева, синергетика, розглянута у її філософському вимірі, може бути охарактеризована як монізм. Вона виходить із того, що світ складних систем, у якому ми живемо, підпорядковується єдиним законам і може бути зрозумілий, принаймні, у певних аспектах, на основі єдиної пояснювальної моделі [2, с. 104].

Така думка може викликати заперечення на зразок того, що синергетика не є моністичним підходом, оскільки сама визнає плюралізм світу. Це вірно, але запропонована синергетикою методологія все ж в основі залишається монізмом.

Отже, позитивний наслідок застосування принципів синергетики у екології – це подолання розуміння екологічного світу як автомата, успішне поєднання холізму з еволюціонізмом. Водночас як негативний наслідок – посилення редукціоністських тенденцій. Щоб уникнути методологічного монізму, послабити редукціоністські тенденції, пропонується будувати синергетичну картину світу із врахуванням його ієрархійності. Більш адекватною буде та картина, де поєднується ієрархічна модель із синергетичною, оскільки саме ієрархічне бачення світу передбачає існування субординації рівнів складного і неможливість зведення складного до певних базисних властивостей нижчих рівнів.

**Література:**

1. Геккель Э. Мировые загадки. Монизм и законы природы / Э. Геккель. – М.: ОГИз, 1937. – 536 с.
2. Князева Е.Н. Саморефлективная синергетика / Е. Н. Князева // Вопросы философии. – 2001. – № 10. – С. 99–113.
3. Майнцер К. Сложность и самоорганизация. Возникновение новой науки и культуры на рубеже века / К. Майнцер // Вопросы философии. – 1997. – № 3. – С. 48–61.
4. Розенберг Г. С. Экологический маятник (смена парадигм в экологии) / Г. С. Розенберг, И.Э. Смелянский // Журнал общей биологии. Смелянский И.Э. – 1997. – Т. 58. – № 4. – С.5–19.
5. Рузавин Г. И. Синергетика и принцип самодвижения материи / Г. И. Рузавин // Вопросы философии. – 1984. – № 8. – С. 39–51.
6. Свирежев Ю. М. Нелинейные волны, диссипативные структуры и катастрофы в экологии / Ю.М. Свирежев. – М.: Наука, 1987. – 368 с.
7. Штеренберг М. И. Синергетика и биология / М.И. Штеренберг // Вопросы философии. – 1999. – № 2. – С. 95–108.

**ВІДОМОСТІ ПРО УЧАСНИКІВ КОНФЕРЕНЦІЇ  
СВЕДЕНИЯ ОБ УЧАСТНИКАХ КОНФЕРЕНЦИИ**

- Абитаева Р.Ш.** – кандидат педагогических наук, заведующая кафедрой педагогики и психологии Жезказганского университета имени О.А. Байконурова.
- Адильбек Амангуль Муратовна** – к.ф.н., доцент кафедры практического казахского языка Евразийского национального университета имени Л.Н. Гумилева.
- Артеменко Дмитро Михайлович** – аспірант кафедри корпоративних фінансів і контролінгу Київського національного університету імені Вадима Гетьмана.
- Ахметкаримова К.С.** – кандидат педагогических наук. Жезказганский университет имени О.А. Байконурова.
- Бардонова Євгенія Володимирівна** – студентка Київського університету імені Бориса Грінченка.
- Батовський Антон Олексійович** – ПВНЗ «Європейський університет» Полтавська філія.
- Битакаева Мадина Канатовна** – КГУ СОШ №18 Казахстан, г. Экибастуз.
- Божко Артур Геннадійович** – ДВНЗ «Переяслав-Хмельницький державний педагогічний університет імені Григорія Сковороди».
- Бойчук Марія Анатоліївна** – аспірантка кафедри соціальної роботи, психології та педагогіки Чорноморського державного університету імені Петра Могили.
- Василик Тетяна Павлівна** – директор Благодійного фонду «Зміцнення громад».
- Васюк Микола Миколайович** – студент Київського національного університету імені Тараса Шевченка.
- Верховцева Ірина Геннадіївна** – кандидат історичних наук, доцент кафедри історії України Ізмаїльського державного гуманітарного університету.
- Вовк Світлана Сергіївна** – магістр Чорноморського державного університету імені Петра Могили.
- Гацай Альона Сергіївна** – студентка Чорноморського державного університету імені Петра Могили.
- Гацюєва Лілія Степанівна** – кандидат наук з фізичного виховання, старший викладач. Херсонський державний університет.
- Герасименко Світлана Юріївна** – кандидат педагогічних наук, доцент кафедри теорії та методики фізичного виховання Дрогобицького державного педагогічного університету імені Івана Франка.
- Гладій Ганна Іванівна** – президент ГО «Центр розвитку людини «Інтелект», аспірантка лабораторії соціальної психології особистості, Інституту соціальної та політичної психології.
- Гончаренко Ігор Володимирович** – доктор сільськогосподарських наук, професор. Національний університет біоресурсів і природокористування України.
- Гріневич Оксана Юріївна** – викладач іноземної мови Технологічно-економічного коледжу Білоцерківського аграрного університету.
- Гулько Ганна Олександрівна** – аспірантка Київського національного університету імені Тараса Шевченка.
- Довудхонов Махмудхон** – Мухриддин ўғли, НамДУ Ижтимоий-маданий фаолият йўналиши талабаси.
- Дорошев Дмитрий Валерьевич** – старший преподаватель кафедры КД и ИТ в экономике УО «Гомельский государственный университет имени Франциска Скорины».
- Ешматова Гульнара Каирбаевна** – учитель первой категории Железинской общеобразовательной средней школы № 2, с. Железинка Павлодарской области, Казахстан.
- Жабборов Абдугаффор** – кандидат биологических наук, доцент. Ташкентский фармацевтический институт.

- Жанахметова Кундызай Жеткизгеновна** – кандидат физико-математических наук, доцент Актюбинского регионального государственного университета имени К.Жубанова.
- Жумадилов Булат Зулхарнаевич** – кандидат биологических наук, доцент, заведующий кафедрой общей биологии Павлодарского государственного педагогического института.
- Жуматаева Кымбат** – студентка Атырауский государственный университет им.Х.Досмухамедова.
- Журавель Вікторія Олександрівна** – старший викладач кафедри «Економіки та менеджменту» ПВНЗ «Європейський університет» Полтавська філія.
- Задубрівська Оріся Мірчівна** – кандидат філософських наук, доцент кафедри філософії Чернівецького національного університету імені Юрія Федьковича.
- Зеліско Наталія Богданівна** – кандидат економічних наук, доцент кафедри економічної теорії Львівського національного аграрного університету.
- Иванчук Ольга Николаевна** – студентка Харьковского национального автомобильно-дорожного университета.
- Ібрагімова Анастасія Алімівна** – Інститут державного управління Чорноморського державного університету імені Петра Могили.
- Казимирский Геннадий Леонидович** – старший преподаватель кафедры довузовской подготовки и профориентации УО «Гомельський государственный университет имени Франциска Скорины».
- Караван Юрій Володимирович** – кандидат фізико-математичних наук, доцент. Львівський інститут економіки і туризму.
- Комаринська Зоряна Михайлівна** – кандидат історичних наук, доцент кафедри суспільних дисциплін Львівського інституту Університету банківської справи Національного банку України (м. Київ).
- Корнеева Ольга Кайратовна** – бакалавр Евразийского национального университета имени Л.Н.Гумилева.
- Корчинський Іван Осипович** – кандидат економічних наук, доцент кафедри економічної теорії Львівського національного аграрного університету.
- Крючко Юля** – студентка Сумського національного аграрного університету.
- Ксенофонтова Марина** – кандидат економічних наук, доцент кафедри менеджменту в галузях АПК Сумського національного аграрного університету
- Кулик Сергій Сергійович** – здобувач кафедри криміналістики і судової медицини Національної академії внутрішніх справ.
- Курдина Юлія Михайлівна** – аспірантка кафедри історії України та етнокомунікації Національного університету «Львівська політехніка».
- Кучерявченко Марина Александровна** – кандидат медицинских наук, ассистент кафедры патологической физиологии Харьковского национального медицинского университета.
- Латыпова Эльвира Азатовна** – кандидат биологических наук, доцент. Ташкентский фармацевтический институт.
- Ли Цзяци** – аспірантка кафедри музикального искусства и хореографии ДЗ «Пивдэнноукраїнський національний педагогический университет имени К.Д. Ушинского».
- Магзумбекова Амина Каулановна** – старший преподаватель кафедры практического казахского языка Евразийского национального университета имени Л.Н. Гумилева.
- Мейта Олександр Вячеславович** – кандидат технічних наук, старший викладач кафедри лектромеханічного обладнання енергоємних виробництв НТУУ «КПІ».
- Мергенова Жазира** – магистрант Л.Н.Гумилев атындағы Еуразиялық Ұлттық университеті.
- Можей Наталья Павловна** – кандидат физико-математических наук, доцент кафедры бизнес-управления, экономики и финансов Института непрерывного образования Белорусского государственного университета.

- Молдакулова Раушан Тургамбековна** – магістрант Жетысуского государственного университета имени И.Жансугурова.
- Молодечкина Татьяна Викторовна** – кандидат технических наук, доцент кафедры энергетики и электронной техники УО «Полоцкий государственный университет».
- Муталиева А.Ш.** – кандидат педагогических наук. Жезказганский университет имени О.А. Байконурова.
- Негода Ольга Юріївна** – вчитель російської мови та світової літератури Донецької загальноосвітня школа № 82.
- Нежиденко Ольга Игоревна** – студентка Харьковського національного автомобільно-дорожного университета.
- Низаматдинов Кайрат Кеунимжаевич** – Каракалпакский государственный университет имени Бердаха.
- Никонова Ольга Александровна** – Астраханский государственный технический университет.
- Нуркасымова Сауле Нуркасымовна** – педагогика ғылымының докторы, профессор Л.Н. Гумилев атындағы Еуразиялық Ұлттық университеті.
- Нуролла Назира** – студентка Атырауского государственного университета шимени Х. Досмухамедова.
- Осіпов Віталій Миколайович** – кандидат наук з фізичного виховання і спорту, доцент завідувач кафедри основ здоров'я та фізичної реабілітації Бердянського державного педагогічного університету.
- Өмірзақ Күнсәуле** – магістрант Л.Н. Гумилев атындағы Еуразия ұлттық университеті.
- Павлович Артем Александрович** – студент УО «Гродненский государственный университет имени Янки Купалы».
- Пархимович Андрей Викторович** – студент УО «Гродненский государственный университет имени Янки Купалы».
- Пирогов Сергей Борисович** – старший преподаватель кафедры физического воспитания и спорта УО «Гомельський государственный университет имени Франциска Скорины».
- Пишкало Альона Михайлівна** – ПВНЗ «Європейський університет» Полтавська філія.
- Підгорна Наталія Семенівна** – викладач вищої категорії технологічних дисциплін ДВНЗ «Донецький промислово-економічний коледж».
- Поливач Марія Анатоліївна** – аспірантка II року навчання кафедри «Історії та політології» Національного Університету біоресурсів та природокористування України.
- Садыкова Нургуль** – студентка Атырауского государственного университета шимени Х. Досмухамедова.
- Сапаров Дуйсенбай Толыбаевич** – Каракалпакский государственный университет имени Бердаха.
- Скрипко Тетяна Олександрівна** – кандидат економічних наук, доцент кафедри менеджменту Львівської комерційної академії.
- Тарасовская Наталия Евгеньевна** – доктор биологических наук, профессор кафедры общей биологии Павлодарского государственного педагогического института.
- Утегенова Айнур** – студентка Атырауского государственного университета шимени Х. Досмухамедова.
- Хамзина Кулшат Бакытжановна** – магістрант Л.Н.Гумилев атындағы Еуразия ұлттық университетінің.
- Чайковський Ярослав Іванович** – кандидат економічних наук.
- Шевчук Василь Васильович** – студент Дрогобицького державного педагогічного університету імені Івана Франка.
- Шкрибайло Антоніна Петрівна** – студентка Київського університету імені Бориса Грінченка.
- Юлчиева Мавлуда Тургунбоевна** – кандидат биологических наук, доцент. Ташкентский фармацевтический институт.
- Янгибоева Шоира** – студентка Ташкентский фармацевтический институт.



**НАСТУПНІ КОНФЕРЕНЦІЇ / СЛЕДУЮЩІЕ КОНФЕРЕНЦИИ**

Уважаемые преподаватели, аспиранты, студенты!

Государственное высшее учебное заведение

"Переяслав-Хмельницкий государственный педагогический университет

имени Григория Сковороды»,

молодежная общественная организация «Независимая ассоциация молодежи»,

студенческое научное общество исторического факультета

«Комитет исследования истории и современности»

Информируют Вас, что с 30-31 июля 2014 г. проводится IV Международная научно-практическая интернет-конференция «Проблемы и перспективы развития науки в начале третьего тысячелетия в странах Европы и Азии».

**Планируется работа по секциям:****I. БИОЛОГИЧЕСКИЕ НАУКИ**

1. Систематика и география высших растений.
2. Структурная ботаника и биохимия растений.
3. Микология и альгология.
4. Ресурсоведение и интродукция растений.
5. Молекулярная биология, микробиология.
6. Зоология.
7. Физиология человека и животных.
8. Биохимия и биофизика.
9. Генетика и цитология.
10. Биоинженерия и биоинформатика.

**II. ГЕОГРАФИЯ И ГЕОЛОГИЯ**

1. Регионоведение и региональная организация общества.
2. Наблюдение, анализ и прогноз метеорологических условий.
3. Гидрология и водные ресурсы.
4. Биогеография, биоресурсоведение, биоразнообразие.
5. Картография и геоинформатика.
6. Природопользование и экологический мониторинг.
7. Техника и технологии геологоразведочных работ.
8. Почвоведение.
9. Экономическая география.

**III. ГОСУДАРСТВЕННОЕ УПРАВЛЕНИЕ**

1. Повышение роли государственного служащего на современном этапе развития общества.
2. Современные технологии управления.
3. Взаимодействие различных ветвей власти.
4. Подготовка государственных служащих.

**IV. ЭКОЛОГИЯ**

1. Состояние биосферы и его влияние на здоровье людей.
2. Экологические и метеорологические проблемы больших городов и промышленных зон.
3. Радиационная безопасность и социально-экологические проблемы.
4. Промышленная экология и медицина труда.
5. Проблемы экологического воспитания молодежи.
6. Экологический мониторинг.

**V. ЭКОНОМИКА**

1. Банки и банковская система.
2. Внешнеэкономическая деятельность.
3. Финансовые отношения.
4. Инвестиционная деятельность и фондовые рынки.
5. Управление трудовыми ресурсами.
6. Маркетинг и менеджмент.
7. Учет и аудит.
8. Математические методы в экономике.
9. Экономика промышленности.
10. Экономика предприятия.
11. Логистика.
12. Экономика АПК.
13. Региональная экономика.
14. Экономическая теория.
15. Государственное регулирование экономикой.
16. Макроэкономика.

**VI. ИСТОРИЯ**

1. История Украины.
2. Всемирная история.
3. История науки и техники.
4. Этнография.
5. Устная история.
6. История стран СНГ.

**VII. МАТЕМАТИКА**

1. Дифференциальные и интегральные уравнения.
2. Перспективы систем информатики.
3. Теория вероятностей и математическая статистика.
4. Прикладная математика.
5. Математическое моделирование.

**VIII. ИСКУССТВО**

1. Музыкальное искусство.
2. Искусство танца.
3. Театральное искусство.
4. Фото и киноискусство.
5. Искусство дизайна.

**XIX. ПЕДАГОГИКА**

1. Дистанционное образование в высшей школе.
2. Проблемы подготовки специалистов.
3. Методические основы воспитательного процесса.
4. Стратегические направления реформирования системы образования.
5. Современные методы преподавания.
6. Социальная педагогика.

**X. ПОЛИТОЛОГИЯ**

1. Избирательные технологии.
2. Проблемы интеграции Украины в мировое сообщество.
3. Отношения Украины с НАТО.
4. Отношения Украины со странами СНГ.

**XI. ПРАВО**

1. История государства и права.
2. Административное и финансовое право.
3. Охрана авторских прав.
4. Трудовое право и право социального обеспечения.
5. Уголовное право и криминология.
6. Борьба с экономическими преступлениями.
7. Экологическое, земельное и аграрное право.
8. Конституционное право.
9. Гражданское право.
10. Хозяйственное право.
11. Криминалистика и судебная медицина.
12. Предпринимательское и банковское право.
13. Уголовно-процессуальное право.

**XII. ПСИХОЛОГИЯ**

1. Место психолога на производстве.
2. Формы работы психолога-практика.
3. Современные тенденции в методологии психологических исследований.
4. Психология терроризма.
5. Психолого-педагогические проблемы развития личности в современных условиях.
6. Клиническая психология.
7. Общая психология.
8. Педагогическая психология.
9. Психология развития.
10. Психология труда.
11. Психофизиология.
12. Социальная психология.

**XIII. СОЦИОЛОГИЯ**

1. Кадровый менеджмент.
2. Современные технологии социального опроса.

**XIV. СОВРЕМЕННЫЕ ИНФОРМАЦИОННЫЕ ТЕХНОЛОГИИ**

1. Компьютерная инженерия.
2. Вычислительная техника и программирование.
3. Программное обеспечение.
4. Информационная безопасность.

**XV. ФИЗИЧЕСКАЯ КУЛЬТУРА И ПРОФЕССИОНАЛЬНЫЙ СПОРТ**

1. Физическая культура и спорт: проблемы исследования, предложения.
2. Развитие физкультуры и спорта в современных условиях.

**XVI. ФИЛОЛОГИЧЕСКИЕ НАУКИ**

1. Методика преподавания языка и литературы.
2. Риторика и стилистика.
3. Теоретические и методологические проблемы исследования языка.
4. Синтаксис: структура, семантика, функция.
5. Методы и приемы контроля уровня владения иностранным языком.
6. Актуальные проблемы перевода.
7. Язык, речь, речевая коммуникация.
8. Украинский язык и литература.
9. Русский язык и литература.
10. Этно-, социо- и психоллингвистика.

**XVII. ФИЛОСОФИЯ**

1. Философия литературы и искусства.
2. Социальная философия.
3. История философии.
4. Философия культуры.
5. Философия религии.
6. Философия науки.

**Оргкомитет конференції** планує розміщати доповіді на Web-сторінці по адресу: <http://conferences.neasmo.org.ua>.

По результатам конференції буде сформований електронний збірник матеріалів, який можна буде завантажити в PDF-форматі на головній сторінці конференції по адресу: <http://conferences.neasmo.org.ua/>.

**Робочі мови конференції** – український, російський, англійський, французький, білоруський, грузинський, армянський, азербайджанський, казахський, узбекський, таджицький, киргизський, молдавський, туркменський.

**Останній термін подання статей** – 30 липня 2014 г. (включительно).

**Вартість участя в конференції та розміщення статті в електронному збірнику становить:**

Оргвнес - 10 USDСША или 10 ЕВРО (перевод в рублях – 400 рублей);(в оргвнес входит оплата за размещение на сайте, верстка макета, редактирование текстов).

**Объем статьи** – не более 7 страниц. Скачать збірник можна буде **через тиждень** після проведення конференції на головній сторінці конференції.

Для учасників країн Європи та Азії (за виключенням України) засоби перераховуються наступним чином:

### **1. СПОСОБ ПЕРЕВОДА:**

Переводи по системі «Юністрим» для Бобровника Юрія Вікторовича в пунктах Приват Банк г. Переяслав-Хмельницький (в квитанції повинен бути вказаний код переводу і Ф.І.О. того, хто переводив гроші, країна).

**(комісія 0,15 USDСША)**

### **2. СПОСОБ ПЕРЕВОДА (Через ОАО «Сбербанк России»)**

Для учасників з Російської Федерації (400 руб.) оплати оргвнесу в рублях РФ (RUB) в відділеннях ОАО «Сбербанк России»(для того, щоб оргвнес дійшов, в розділі НАЗНАЧЕНИЕ ПЛАТЕЖА, потрібно вказувати «ПЕРЕВОД ЛИЧНЫХ СРЕДСТВ», - тільки ці три слова).

<b>56A: Банк-Посредник:</b>	ОАО «Сбербанк России», Москва, РФ БИК 044525225, К/С 3010181040000000225 ИНН 7707083893 СВИФТ: SABRRUMM
<b>57D: Банк Бенефициара:</b>	/30111810100000000540 АО «СБЕРБАНК РОССИИ» Киев, Украина
<b>59D: Бенефициар:</b>	/ 26207017148867/ Бобровник Юрій Вікторович

### **3. СПОСОБ ПЕРЕВОДА:**

**Или почтовым переводом на Ф.И.О.:** Бобровник Юрий Викторович, 08401, Украина, Киевская обл, г. Переяслав-Хмельницкий, ул. Сухомлинского, 32, к. 108.

**4. СПОСОБ ПЕРЕВОДА:** Western Union на Бобровник Юрий Викторович (укажите код переводу Ф.И.О того, кто переводит оргвнес).

## ОБРАЗЕЦ ОФОРМЛЕНИЯ СТАТЕЙ

Научная степень и ФИО автора  
по образцу Иван Петренко (Киев, Украина)

Секция, подсекция по образцу (Филологические науки  
Методика преподавания языка и литературы.)

Название статьи (БОЛЬШИМИ БУКВАМИ)

Текст статьи

(ссылки на литературу по тексту в квадратных скобках по образцу [1, с. 23])

### Литература:

1. Евремов С. Михаил Коцюбинский // Евремов С. Избранное: Ст. науч. разведки. Монографии - К.: Наук. мысль, 2002. – 760 с.

**Начный руководитель:** кандидат исторических наук Бобровник Юрий Викторович

### Внимание!

После литературы (в правом углу указывается научный руководитель (для студентов и аспирантов)) подаются сведения об авторах (Ф.И.О. (полностью) домашний адрес, код города, телефон, E-mail, место работы или учебы, должность, ученое звание, ученая степень.

К участию в конференции принимаются статьи объемом до 7 страниц набранных в редакторе **WORD** в виде компьютерного файла с расширением \*. doc. Шрифт Times New Roman 14. Междустрочный интервал 1,5. Поля со всех сторон 20 мм. Материалы на конференцию принимаются по электронной почте по адресу: **neasmo@gmail.com** (тема сообщения: **30-31 июля 2014 г.**)(в случае если Ваш почтовик выбрасывает ошибка не отправления отправляйте на адрес **neasmo@ukr.net**)или на CD-дисках (дискеты не принимаются) с добавлением печатных материалов + отсканированную копию или ксерокс квитанции об оплате оргвзноса. **В случае отправки научной статьи по электронной почте**, печатные материалы присылать не надо, а к статье, нужно прикрепить отсканированную копию квитанции об оплате оргвзноса.

### Адрес оргкомитета:

08401, Украина, Киевская обл, г. Переяслав-Хмельницкий, ул. Сухомлинского, 32, к. 108.

**Контактное лицо в Украине и за рубежом:** Бобровник Юрий Викторович

Контактные телефоны: +38 (097) 923 16 58, +38 (093) 335 78 86.

**E-mail:neasmo@gmail.com**

**ВНИМАНИЕ!** Работы с рисунками и таблицами принимаются только в том случае, если они представлены в формате **JPEG** отдельным файлом.

**ВНИМАНИЕ!** После того, как мы получили от Вас статью, Вы обязательно должны получить ответное сообщение: «**Вашу статью получили и приняли**». Если такой ответ не поступил, через день после отправки, тогда обязательно позвоните в оргкомитет и сообщите о ситуации.

**РАБОТЫ ОБЪЕМОМ** более 7 страниц не принимаются!

Тексты, набранные межстрочным интервалом 1,0 **НЕ ПРИНИМАЮТСЯ!**

С результатами и форматом проведения подобных мероприятий можно ознакомиться по адресу <http://conferences.neasmo.org.ua/>

**Участие в конференции – это отличная возможность осветить свои научные работы для студентов, аспирантов и преподавателей!**

**ІНФОРМАЦІЯ ДЛЯ УЧАСНИКІВ З УКРАЇНИ**

Шановні викладачі, аспіранти, студенти!

Державний вищий навчальний заклад  
«Переяслав-Хмельницький державний педагогічний університет  
імені Григорія Сковороди»,  
молодіжна громадська організація «Незалежна асоціація молоді»,  
студентське наукове товариство історичного факультету  
«Комітет дослідження історії та сучасності»

Інформують Вас, що з 30-31 липня 2014 р. проводиться IV Міжнародна науково-практична інтернет-конференція «Проблеми та перспективи розвитку науки на початку третього тисячоліття у країнах Європи та Азії»

Планується робота за секціями:

**I. БІОЛОГІЧНІ НАУКИ**

1. Систематика та географія вищих рослин.
2. Структурна ботаніка та біохімія рослин.
3. Мікологія та альгологія.
4. Ресурсоведення та інтродукція рослин.
5. Молекулярна біологія мікробіологія.
6. Зоологія.
7. Фізіологія людини та тварин.
8. Біохімія та біофізика.
9. Генетика та цитологія.
10. Біоінженерія та біоінформатика.

**II. ГЕОГРАФІЯ ТА ГЕОЛОГІЯ**

1. Регіоноведення і регіональна організація суспільства.
2. Спостереження, аналіз та прогноз метеорологічних умов.
3. Гідрологія та водні ресурси.
4. Біогеографія, біоресурсоведення, біорізноманітність.
5. Картографія та геоінформатика.
6. Природокористування та екологічний моніторинг.
7. Техніка та технологія геологорозвідувальних робіт.
8. Ґрунтознавство.
9. Економічна географія.

**III. ДЕРЖАВНЕ УПРАВЛІННЯ**

1. Підвищення ролі державного службовця на сучасному етапі розвитку суспільства.
2. Сучасні технології управління.
3. Взаємодія різних гілок влади.
4. Підготовка державних службовців.

**IV. ЕКОЛОГІЯ**

1. Стан біосфери та його вплив на здоров'я людей.
2. Екологічні та метеорологічні проблеми великих міст і промислових зон.
3. Радіаційна безпека та соціально-екологічні проблеми.
4. Промислова екологія і медицина праці.
5. Проблеми екологічного виховання молоді.
6. Екологічний моніторинг.

**V. ЕКОНОМІКА**

1. Банки та банківська система.
2. Зовнішньоекономічна діяльність.
3. Фінансові відносини.
4. Інвестиційна діяльність та фондові ринки.
5. Управління трудовими ресурсами.
6. Маркетинг та менеджмент.
7. Облік та аудит.
8. Математичні методи в економіці.
9. Економіка промисловості.
10. Економіка підприємства.
11. Логістика.
12. Економіка АПК.
13. Регіональна економіка.
14. Економічна теорія.
15. Державне регулювання економікою.
16. Макроекономіка.

**VI. ІСТОРІЯ**

1. Історія України.
2. Загальна історія.
3. Історія науки і техніки.
4. Етнографія.
5. Усна історія.

**VII. МАТЕМАТИКА**

1. Диференціальні та інтегральні рівняння.
2. Перспективи систем інформатики.
3. Теорія ймовірностей та математична статистика.
4. Прикладна математика.
5. Математичне моделювання.

**VIII. МИСТЕЦТВО**

1. Музичне мистецтво.
2. Мистецтво танцю.
3. Театральне мистецтво.
4. Фото і кіномистецтво.
5. Мистецтво дизайну.

**XIX. ПЕДАГОГІКА**

1. Дистанційна освіта у вищій школі.
2. Проблеми підготовки фахівців.
3. Методичні основи виховного процесу.
4. Стратегічні напрями реформування системи освіти.
5. Сучасні методи викладання.
6. Соціальна педагогіка.

**X. ПОЛІТОЛОГІЯ**

1. Вибірчі технології.
2. Проблеми інтеграції України у світове співтовариство.
3. Відносини України з НАТО.
4. Відносини України з країнами СНД.

**XI. ПРАВО**

1. Історія держави та права.
2. Адміністративне і фінансове право.
3. Охорона авторських прав.
4. Трудове право та право соціального забезпечення.
5. Карне право та кримінологія.
6. Боротьба з економічними злочинами.
7. Екологічне, земельне та аграрне право.
8. Конституційне право.
9. Цивільне право.
10. Господарське право.
11. Криміналістика та судова медицина.
12. Підприємницьке та банківське право.
13. Кримінально-процесуальне право.

**XII. ПСИХОЛОГІЯ**

1. Місце психолога на виробництві.
2. Форми роботи психолога-практика.
3. Сучасні тенденції в методології психологічних досліджень.
4. Психологія тероризму.
5. Психолого-виховні проблеми розвитку особистості в сучасних умовах.
6. Клінічна психологія.
7. Загальна психологія.
8. Педагогічна психологія.
9. Психологія розвитку.
10. Психологія праці.
11. Психофізіологія.
12. Соціальна психологія.

**XIII. СОЦІОЛОГІЯ**

1. Кадровий менеджмент.
2. Сучасні технології соціального опитування.

**XIV. СУЧАСНІ ІНФОРМАЦІЙНІ ТЕХНОЛОГІЇ**

1. Комп'ютерна інженерія.
2. Обчислювальна техніка та програмування.
3. Програмне забезпечення.
4. Інформаційна безпека.

**XV. ФІЗИЧНА КУЛЬТУРА ТА ПРОФЕСІЙНИЙ СПОРТ**

1. Фізична культура і спорт: проблеми дослідження, пропозиції.
2. Розвиток фізкультури і спорту в сучасних умовах.

**XVI. ФІЛОЛОГІЧНІ НАУКИ**

1. Методика викладання мови та літератури.
2. Риторика і стилістика.
3. Теоретичні та методологічні проблеми дослідження мови.
4. Синтаксис: структура, семантика, функція.
5. Методи та прийоми контролю рівня володіння іноземною мовою.
6. Актуальні проблеми перекладу.
7. Мова, мовлення, мовна комунікація.
8. Українська мова та література.
9. Російська мова і література.
10. Етно-, соціо- та психолінгвістика.

**XVII. ФІЛОСОФІЯ**

1. Філософія літератури та мистецтва.
2. Соціальна філософія.
3. Історія філософії.
4. Філософія культури.
5. Філософія релігії.
6. Філософія науки.

Оргкомітет конференції планує розміщувати доповіді на Web-сторінці за адресою: <http://conferences.neasmo.org.ua>. За результатами конференції буде сформовано електронний збірник матеріалів, який можна буде скачати в PDF-форматі на головній сторінці конференції за адресою - <http://conferences.neasmo.org.ua/>.

**Робочі мови конференції** – українська, російська, англійська, французький, білоруська, грузинська, армянська, азербайджанська, казахська, узбекська, таджикська, киргизська, молдавська, туркменська.

Останній термін подання статей – **30 липня 2014 р. (включно)**.

**Вартість участі в конференції та розміщення статті в електронному збірнику складає:**

Оргвнесок – 90 грн. (в оргвнесок входить оплата за розміщення на сайті, верстака макету, редагування текстів).

**Об'єм статті** – не більше 7 сторінок. Скачати збірник можна буде через тиждень після проведення конференції за адресою <http://conferences.neasmo.org.ua/> натиснувши на слово **ТУТ**.

**Кошти перераховуються на рахунок:**

Р/р: 26002273854001

ПІАТ КБ «Надра» ЦЕНТР

МФО320564

**Одержувач:** МГО «Незалежна асоціація молоді».

Ідентифікаційний код за ЄДРПОУ – 26426765.

**Призначення платежу:** благодійний внесок на проведення конференції, П.І.П. автора статті.

Або на картку **Приват банку 5168 7420 6537 9988** (одержувач – **Бобровнік Юрій Вікторович**) та відправити **SMS**-підтвердження про оплату на моб. **097 923 16 58** у повідомленні вказати прізвище учасника конференції.

## **ЗРАЗОК ОФОРМЛЕННЯ СТАТЕЙ**

ПІБ автора  
за зразком: **Іван Петренко**  
(Київ, Україна)

Секція, підсекція за зразком: **(ФІЛОЛОГІЧНІ НАУКИ**  
Методика викладання мови та літератури)

**Назва статті (ВЕЛИКИМИ ЛІТЕРАМИ)**

**Текст статті**

(посилання на літературу по тексту у квадратних дужках за зразком [1, с. 23])

### **Література:**

1. Коцур В.П. Історія середніх віків: [у 2-х т.]. – Т.1. Раннє середньовіччя: курс лекцій. / В.П. Коцур, В.О. Балух. – Чернівці: Наші книги, 2009. – 496 с.
2. Пангелов Б.П. Організація і проведення туристсько-краєзнавчих подорожей: навч. посіб. / Б.П. Пангелов. – К.: Академвидав, 2010. – 248 с.

**Науковий керівник:** кандидат філологічних наук, Петренко Іван Петрович

### **Увага!**

Після літератури (**у правому куті вказується науковий керівник (для студентів та аспірантів)**) подаються **відомості про авторів** (П.І.П. (повністю) домашня адреса, код міста, телефон, E-mail, місце роботи або навчання, посада, вчене звання, науковий ступінь).

До участі у конференції приймаються статті **обсягом від 5 до 7 сторінок** набраних у редакторі WORD у вигляді комп'ютерного файлу з розширенням \*.doc. Шрифт Times New Roman 14. Міжрядковий інтервал 1,5. Поля з усіх сторін 20 мм. Матеріали на конференцію приймаються електронною поштою за адресою: **neasmo@gmail.com**, **тема повідомлення: 30-31 липня 2014 р.** (у разі виникнення помилки при відправленні, повторно відправляйте на адресу **neasmo@ukr.net**) або на CD-дисках (**дискети не приймаються**) із додаванням друкованих матеріалів + відскановану копію або ксерокс квитанції про сплату оргвнеску. У разі відправки коштів оргвнеску на картку Приват банку ксерокопія квитанції не надсилається (достатньо відправити **SMS-підтвердження**).

**У разі відправки коштів оргвнеску на картку Приват банку ксерокопія квитанції не надсилається достатньо відправити SMS з прізвищем автора публікації.**

**Увага!** У разі відправки статті та квитанції про оплату оргвнеску електронною поштою, надсилати друковані матеріали Уркпоштою не потрібно!

**Увага!** Після того, як ми отримали від Вас статтю, Ви обов'язково маєте отримати повідомлення-відповідь: **«Вашу статтю отримано та захищено»**. Якщо така відповідь не надійшла через день після надсилання, тоді обов'язково зателефонуйте оргкомітету і повідомте про ситуацію.

### **Адреса оргкомітету:**

08401, Київська обл. м. Переяслав-Хмельницький, вул. Сухомлинського, 32, кім. 108.

**E-mail:** [neasmo@gmail.com](mailto:neasmo@gmail.com)

### **Координатор – Бобровнік Юрій Вікторович**

Контактні телефони: (097) 923 16 58, (093) 335 78 86.

**УВАГА!** Роботи з малюнками та таблицями приймаються лише у тому разі, якщо вони подані у форматі JPEG окремим файлом.

**РОБОТИ ОБ'ЄМОМ менше 3 сторінок НЕ ПРИЙМАЮТЬСЯ!**

**ТЕКСТИ, НАБРАНІ МІЖРЯДКОВИМ ІНТЕРВАЛОМ 1,0 НЕ ПРИЙМАЮТЬСЯ!!!**

З результатами та форматом проведення подібних конференцій можна ознайомитися за адресою:

<http://conferences.neasmo.org.ua/>

## ЗМІСТ / СОДЕРЖАНИЕ

### СЕКЦІЯ: БІОЛОГІЧНІ НАУКИ

<b>Ігор Гончаренко (Київ, Україна)</b> НЕСТОР ВАСИЛЬОВИЧ ПОСТНІКОВ – ЗАСНОВНИК КУМИСОЛІКУВАННЯ (Історія одного лікаря)	6
<b>Шеріпхан Есенгабылов (Талдықорган, Казахстан)</b> АДЫРАСПАН – ДӘРІЛІК ӨСІМДІК	10
<b>Марина Кучерявченко (Харьков, Україна)</b> ВЛИЯНИЕ СУБТОКСИЧЕСКИХ ДОЗ ЭПОКСИДСОДЕРЖАЩИХ ОЛИГОЛЭФИРОВ НА СОСТОЯНИЕ БЕЛКОВОГО ОБМЕНА ЖИВОТНЫХ	12
<b>M. Nurmatova, B. Bozorov (SamDU, Samarqand, O`zbekiston)</b> MAHALLIY ACHITQI HUYAYRALARIDAN FOYDALANIB SIFATLI NON MAHSULOTLARINI TAYYORLASH IMKONIYATLARI VA ISTIQBOLLARI	14
<b>M. Hayitova (Samarqand, O`zbekiston)</b> BIOTEKNOLOGIK USULLAR ASOSIDA SIFATLI POMIDOR YETISHTIRISH IMKONIYATLARI VA ISTIQBOLLARI	15
<b>Шоира Янгибоева, Эльвира Латыпова, Абдугаффор Жабборов, Мавлюда Юлчиева (Ташкент, Узбекистан)</b> АНАТОМИЧЕСКИЕ ОСОБЕННОСТИ СТРОЕНИЯ КОРНЕЙ КУКУРУЗЫ ОБЫКНОВЕННОЙ – ZEA MAYS L	16

### СЕКЦІЯ: ГЕОГРАФІЯ ТА ГЕОЛОГІЯ

<b>Меруерт Мусабаева (Астана, Казахстан)</b> ТЕҢІЗ ҚОРҒАЛЖЫН КӨЛДЕР ГЕОЖҮЙЕСІНІҢ ФИЗИКО-ГЕОГРАФИЯЛЫҚ ЖАҒДАЙЫ	18
<b>Меруерт Мусабаева (Астана, Казахстан)</b> ТЕҢІЗ – ҚОРҒАЛЖЫН ГЕОЖҮЙЕСІНІҢ ДИНАМИКАСЫН АНЫҚТАУДА LANDSAT ЖАСАНДЫ ЖЕР СЕРІГІНІҢ ТҮСІРІЛІМДЕРІН ПАЙДАЛАНУ	20

### СЕКЦІЯ: ДЕРЖАВНЕ УПРАВЛІННЯ

<b>Тетяна Василик (Шепетівка, Україна)</b> НОРМАТИВНО ПРАВОВІ ЗАСАДИ МІЖСЕКТОРАЛЬНОЇ ВЗАЄМОДІЇ	24
<b>Анастасія Ібрагімова (Миколаїв, Україна)</b> ВЗАЄМОДІЯ МІСЦЕВИХ ОРГАНІВ ВИКОНАВЧОЇ ВЛАДИ З ОРГАНАМИ МІСЦЕВОГО САМОВРЯДУВАННЯ СПРОМОЖНИХ ТЕРИТОРІАЛЬНИХ ГРОМАД У СФЕРІ НАДАННЯ ПУБЛІЧНИХ ПОСЛУГ	26

### СЕКЦІЯ: ЕКОЛОГІЯ

<b>Юрій Караван (Львів, Україна)</b> ЕКОЛОГІЯ ДУШІ – ЯКІСНИЙ РІВЕНЬ ДУХОВНОГО РОЗВИТКУ	29
<b>Ольга Корнеева (Астана, Казахстан)</b> ПОКАЗАТЕЛИ ЭКОЛОГИЧЕСКОГО СОСТОЯНИЯ И ЗДОРОВЬЯ НАСЕЛЕНИЯ АКМОЛИНСКОЙ ОБЛАСТИ	31
<b>Татьяна Молодечкина (Новополоцк, Беларусь)</b> ПОРИСТАЯ КЕРАМИКА ДЛЯ СОЗДАНИЯ ФИЛЬТРОВ	33

### СЕКЦІЯ: ЕКОНОМІКА

<b>Дмитро Артеменко (Київ, Україна)</b> ОСОБЛИВОСТІ ВИЗНАЧЕННЯ СТАВКИ КАПІТАЛІЗАЦІЇ ПРИ ОЦІНЮВАННІ КОМЕРЦІЙНОЇ НЕРУХОМОСТІ В УКРАЇНІ	35
<b>Вікторія Журавель, Антон Атовський (Полтава, Україна)</b> ІНВЕСТИЦІЙНА ПРИВАБЛИВІСТЬ РЕГІОНУ	37
<b>Дмитрий Дорошев (Гомель, Беларусь)</b> ИНТЕРНАЦИОНАЛИЗАЦИИ БИЗНЕСА и ЭЛЕКТРОННАЯ КОММЕРЦИЯ	38
<b>О.І. Жила (Одеса, Україна)</b> ФОРМУВАННЯ СИСТЕМИ УПРАВЛІННЯ МАРКЕТИНГОВОЮ ДІЯЛЬНІСТЮ В ТОРГІВЕЛЬНІЙ МЕРЕЖІ	39
<b>Іван Корчинський, Наталія Зеліско (Львів, Україна)</b> ДЕРЖАВНА ПІДТРИМКА РОЗВИТКУ МАЛОГО БІЗНЕСУ	41
<b>Ольга Иванчук, Ольга Нежиденко (Харьков, Украина)</b> РЫНОК ТРУДА	43
<b>Марина Ксенофонтова, Юля Крючко (Суми, Україна)</b> ЗАБЕЗПЕЧЕННЯ ОБЛІКУ ТА КОНТРОЛЮ ВИТРАТ ВИРОБНИЦТВА	46
<b>Сергій Маршак (Одесса, Україна)</b> РОЗРОБКА МАРКЕТИНГОВОЇ СТРАТЕГІЇ	49
<b>Альона Пишкало (Полтава, Україна)</b> ЗАЛУЧЕННЯ ФІНАНСОВИХ РЕСУРСІВ В ІННОВАЦІЙНУ СФЕРУ ДІЯЛЬНОСТІ ПІДПРИЄМСТВ	50

<b>Тетяна Скрипко (Львів, Україна)</b> ПРОБЛЕМИ РОЗВИТКУ МАЛОГО БІЗНЕСУ НА ПЕРИФЕРІЙНИХ ТЕРИТОРІЯХ ЗАХІДНИХ ОБЛАСТЕЙ УКРАЇНИ	51
<b>Ярослав Чайковський (Тернопіль, Україна)</b> АНАЛІЗ СУЧАСНОГО СТАНУ ТА РОЛЬ ДЕПОЗИТНИХ КОШТІВ У КРЕДИТНІЙ ДІЯЛЬНОСТІ БАНКІВ	53

### СЕКЦІЯ: ІСТОРІЯ

<b>Юрій Бобровнік (Переяслав-Хмельницький)</b> ПРИСУТНІСТЬ ІДЕОЛОГІЇ В СУСПІЛЬНО-ПОЛІТИЧНІЙ ДІЯЛЬНОСТІ МГО «НЕЗАЛЕЖНА АСОЦІАЦІЯ МОЛОДІ» НА ПЕРЕЯСЛАВЩИНІ В 2003 – 2014 РР.	57
<b>Володимир Бокань (Канів, Україна)</b> СТАНОВЛЕННЯ ЕТНОНАЦІОНАЛЬНОЇ КУЛЬТУРИ	59
<b>Ірина Верховцева (Ізмаїл, Україна)</b> ДУНАЙ-ДНІСТРОВСЬКЕ ПОНИЗЗЯ У СКЛАДІ БОЛГАРСЬКОГО ЦАРСТВА (VII – X СТ.): СОЦІОКУЛЬТУРНІ АСПЕКТИ	61
<b>Ганич Едуард (Переяслав-Хмельницький, Україна)</b> «ЧОРНА АРХЕОЛОГІЯ» АБО В ПОШУКАХ СКАРБІВ	63
<b>Зоряна Комаринська (Львів, Україна)</b> ЕКОНОМІЧНІ ПОГЛЯДИ ТА ФІНАНСОВА ДІЯЛЬНІСТЬ МИТРОПОЛИТА АНДРЕЯ ШЕПТИЦЬКОГО	65
<b>Юлія Курдина (Львів, Україна)</b> ПЕРСПЕКТИВИ ВИВЧЕННЯ ГУТНИЦТВА НА ПРИКАРПАТТІ	68
<b>Марія Поливач (Київ, Україна)</b> УТВОРЕННЯ ТА ДІЯЛЬНІСТЬ КАФЕДРИ ГОДІВЛІ С.-Г. ТВАРИН УСГА П.Д. ПШЕНИЧНИМ	70
<b>Антоніна Шкрибайло, Євгенія Бардонова (Київ, Україна)</b> УКРАЇНСЬКА ГОСПОДАРСЬКА АКАДЕМІЯ В ПОДЄБРАДАХ: ДО ІСТОРІЇ СТВОРЕННЯ ТА ДІЯЛЬНОСТІ	72

### СЕКЦІЯ: МАТЕМАТИКА

<b>Галия Абдикаликова, Кундызай Жанахметова (Актобе, Казахстан)</b> РАЗРЕШИМОСТЬ ЗАДАЧ С НЕЛОКАЛЬНЫМИ УСЛОВИЯМИ ДЛЯ ГИПЕРБОЛИЧЕСКИХ СИСТЕМ ПО ФРИДРИХСУ	76
<b>Жақан Дуанаев (Талдықорған қаласы, Қазақстан)</b> КОМПЬЮТЕРЛІК ТЕХНОЛОГИЯЛАРДЫ ПАЙДАЛАНА ОТЫРЫП АЛГЕБРАЛЫҚ СЫЗЫҚТЫҚ ТЕҢДЕУЛЕР ЖҮЙЕСІН ӨНДІРИСТЕ ҚОЛДАНУ	79
<b>Javlonbek Jumayev (Фергана, Узбекистан)</b> SHIZIQLI FUNKSIYA VA KVADRAT FUNKSIYANING BOG'LIQLIGI HAQIDA	81
<b>Javlonbek Jumayev (Фергана, Узбекистан)</b> AKADEMIK LITSEY VA KASB-HUNAR KOLLEJLARIDA "BIR JINSLI TRIGONOMETRIK FUNKSIYALAR YIG'INDISI VA AYIRMASI FORMULALARI" MAVZUSINI O'QITILISH USULI	83
<b>Наталья Можей (Минск, Беларусь)</b> О НОРМАЛЬНЫХ СВЯЗНОСТЯХ НА ТРЕХМЕРНЫХ ПРОСТРАНСТВАХ С РАЗРЕШИМОЙ ГРУППОЙ ПРЕОБРАЗОВАНИЙ	85

### СЕКЦІЯ: ПЕДАГОГІКА

<b>Шолпан Сакипова, Кабира Курбиева (Алматы, Казахстан), ФОРМИРОВАНИЕ СПЕЦИАЛЬНОЙ КОМПЕТЕНТНОСТИ БАКАЛАВРОВ АГРОИНЖЕНЕРНОГО ПРОФИЛЯ ПРИ ПРОФЕССИОНАЛЬНО НАПРАВЛЕННОМ ПРЕПОДАВАНИИ КУРСА ФИЗИКИ</b>	89
<b>Shaxnoza Nurmatova (Samarqand, O'zbekiston)</b> "SPORTDA TEZKORLIK VA ANIQLIK TUSHUNCHALARI"	91
<b>Р.Ш. Абитаева, К.С. Ахметкаримова (Жезказган, Казахстан)</b> ИЗ ОПЫТА ПОВЫШЕНИЯ КВАЛИФИКАЦИИ УЧИТЕЛЕЙ В КАЗАХСТАНЕ В РАМКАХ КЕМБРИДЖСКОЙ ПРОГРАММЫ ОБУЧЕНИЯ	92
<b>Артур Божко (Переяслав-Хмельницький, Україна)</b> ОСНОВНІ НАПРЯМИ ТА МЕТОДИЧНІ ВИМОГИ ВДОСКОНАЛЕННЯ ПІДГОТОВКИ УЧНІВ ДО МАТЕМАТИЧНИХ ОЛІМПІАД	94
<b>Марія Бойчук (Миколаїв, Україна)</b> ПРОФЕСІЙНЕ САМОВИЗНАЧЕННЯ УЧНІВСЬКОЇ МОЛОДІ: ПСИХОЛОГІЧНА ХАРАКТЕРИСТИКА ЮНАЦЬКОГО ВІКУ	95
<b>Ли Цзяци (Одесса, Украина)</b> ПРОЕКТНАЯ МЕТОДОЛОГИЯ КАК ИННОВАЦИОННАЯ СТРАТЕГИЯ ПОДГОТОВКИ УЧИТЕЛЯ	98
<b>Сауле Нуркасымова, Шәймәрдан Серікбол (Астана, Казахстан)</b> МУЛЬТИМЕДИЯЛЫҚ ТЕХНОЛОГИЯЛАРДЫҢ ФИЗИКА ПӘНІНДЕ АЛАТЫН ОРНЫ	100
<b>Сауле Нуркасымова, Жазира Мәргенова (Астана, Казахстан)</b> ЭЛЕКТРОНДЫҚ ОҚУЛЫҚТАРДЫҢ ҚОЛДАНУ ЖОЛДАРЫ	102

<b>Назира Нуролла, Айнур Утегенова, Нургуль Садыкова, Кымбат Жуматаева (Атырау, Казахстан)</b>	
ДЕМУЛЬТИПЛЕКСОР РЕТІНДЕ ДЕШИФРАТОР ЖҰМЫСЫН ЗЕРТТЕУ	104
<b>Наталія Підгорна (Донецьк, Україна)</b>	
ВПЛИВ КУЛЬТУРНО-ОСВІТНЬОГО СЕРЕДОВИЩА КОЛЕДЖУ НА ЕФЕКТИВНІСТЬ ТВОРЧОГО МИСЛЕННЯ СТУДЕНТІВ	108
<b>Наталія Тарасовская, Булат Жумадилов, Гульнара.Ешматова (Павлодар, Казахстан)</b>	
ОПЫТ СОЗДАНИЯ САМОДЕЛЬНЫХ БОТАНИЧЕСКИХ КОЛЛЕКЦИЙ В КАБИНЕТЕ БИОЛОГИИ СЕЛЬСКОЙ ШКОЛЫ	111
<b>Айнур Утегенова, Назира Нуролла, Кымбат Жуматаева, Нургуль Садыкова (Атырау, Казахстан)</b>	
KL-210 ОҚУ СТЕНДІ КӨМЕГІМЕН ӘР ТҮРЛІ ТРИГГЕРЛЕРДІ ЗЕРТТЕУ	113
<b>Sherzodbek Farmonov, Javlonbek Jumayev (Фергана, Узбекистан)</b>	
MURAKKAB IRRATSIONAL SONLARNI KUB ILDIZDAN SHIQARISH HAQIDA	119
<b>Күлшат Хамзина (Астана, Қазақстан)</b>	
БОЛАШАҚ МАМАННЫҢ КӘСІБИ-ПЕДАГОГИКАЛЫҚ ИМИДЖІН ҚАЛЫПТАСТЫРУ МӘСЕЛЕЛЕРІ	120

### СЕКЦІЯ: ПРАВО

<b>Микола Васюк (Київ, Україна)</b>	
МІЖНАРОДНІ ДОГОВОРИ ЯК ДЖЕРЕЛО КРИМІНАЛЬНОГО ПРАВА	124
<b>Махмудхон Довудхонов (Наманган, Ўзбекистон).</b>	
ЎЗБЕКИСТОНДА ЁШЛАР ИЖТИМОИЙ ҲАРАКАТИНИНГ ФУҚАРОЛИК ЖАМИЯТИ РИВОЖИДАГИ ЎРНИ	125
<b>Сергій Кулик (Київ, Україна)</b>	
ПІДГОТОВКА ДО КОМП'ЮТЕРНО-ТЕХНІЧНОЇ ЕКСПЕРТИЗИ ПРИ РОЗСЛІДУВАННІ ПРИВЛАСНЕННЯ, РОЗТРАТИ МАЙНА АБО ЗАВОЛОДІВАННЯ НИМ ШЛЯХОМ ЗЛОВЖИВАННЯ СЛУЖБОВИМ СТАНОВИЩЕМ	127
<b>Кайрат Низаматдинов, Дуйсенбай Сапаров (Нукус, Узбекистан)</b>	
МОБИЛЬ АЛОҚА ХИЗМАТИНИ КЎРСАТИШ ШАРТНОМАСИДА ТАРАФЛАРНИНГ ҲУҚУҚ ВА МАЖБУРИЯТЛАРИГА ОИД АЙРИМ МУЛОҲАЗАЛАР	129
<b>Ольга Никонова (Астрахань, Россия)</b>	
НОТАРИАЛЬНАЯ ЗАЩИТА ПРАВ ПРЕДПРИНИМАТЕЛЕЙ	131
<b>Артём Павлович (Гродно, Беларусь)</b>	
ИСПОЛНЕНИЕ БАНКАМИ ФУНКЦИЙ АГЕНТОВ ВАЛЮТНОГО КОНТРОЛЯ В РАМКАХ ВАЛЮТНЫХ ОПЕРАЦИЙ	133
<b>Андрей Пархимович (Мозырь, Беларусь)</b>	
ОТВЕТСТВЕННОСТЬ СТОРОН ПО ДОГОВОРУ ФАКТОРИНГА	134

### СЕКЦІЯ: ПСИХОЛОГІЯ

<b>Р.Ш. Абитаева, А.Ш. Муталиева (Жезказган, Казахстан)</b>	
РОЛЬ РУКОВОДИТЕЛЕЙ ШКОЛ В ПОДДЕРЖКЕ КЕМБРИДЖСКОЙ ПРОГРАММЫ ПОВЫШЕНИЯ КВАЛИФИКАЦИИ УЧИТЕЛЕЙ	137
<b>Ганна Гладій (Київ, Україна)</b>	
ТРАНСФОРМАЦІЯ ЯК ПРОЦЕС ЗМІНИ СОЦІАЛЬНО-ПСИХОЛОГІЧНИХ ПРАКТИК ПРОБЛЕМНОЇ МОЛОДІ, ЩО ПОВЕРТАЄТЬСЯ З МІСЦЬ ПОЗБАВЛЕННЯ ВОЛІ	139
<b>Ганна Гулько (Київ, Україна)</b>	
ВІДОБРАЖЕННЯ СУСПІЛЬНИХ КОНФЛІКТІВ У ПСИХІЦІ ДІТЕЙ	142
<b>А.Ш. Муталиева, Н.М. Федченко, К.А. Акишева (Жезказган, Казахстан)</b>	
ЦЕННОСТНЫЕ ОРИЕНТАЦИИ СОВРЕМЕННОЙ СТУДЕНЧЕСКОЙ МОЛОДЕЖИ	144

### СЕКЦІЯ: СУЧАСНІ ІНФОРМАЦІЙНІ ТЕХНОЛОГІЇ

<b>Олександр Мейта (Київ, Україна)</b>	
НЕЙРОМЕРЕЖЕВИЙ РЕГУЛЯТОР ДЛЯ УПРАВЛІННЯ ДРОБИЛЬНО-ПОМОЛЬНИМ КОМПЛЕКСОМ	147
<b>Сәуле Нұрқасымова, Күнсәуле Өмірзақ (Астана қаласы, Қазақстан Республикасы)</b>	
ЭЛЕКТРОСТАТИКА БӨЛІМІН ОҚЫТУ МОДЕЛІНІҢ ЕРЕКШЕЛІКТЕРІ	149

### СЕКЦІЯ: ФІЗИЧНА КУЛЬТУРА ТА ПРОФЕСІЙНИЙ СПОРТ

<b>Лілія Гацоєва (Херсон, Україна)</b>	
СТАН ПОДОВЖНЬОГО СКЛЕПІННЯ СТОПИ СТУДЕНТІВ, ЯКІ Є ВІДНЕСЕНІ ДО СПЕЦІАЛЬНОЇ МЕДИЧНОЇ ГРУПИ	153
<b>Світлана Герасименко, Василь Шевчук (Дрогобич, Україна)</b>	
МОТИВАЦІЯ СТАРШОКЛАСНИКІВ ДО ЗАНЯТЬ ФІЗКУЛЬТУРНО-ОЗДОРОВЧОЮ ТА РЕКРЕАЦІЙНОЮ ДІЯЛЬНІСТЮ	155
<b>Геннадий Казимирский, Сергей Пирогов (Гомель, Беларусь)</b>	
О ВАЖНОСТИ РАБОТЫ НАД «СЛАБЫМ ЗВЕНОМ» В ПРОЦЕССЕ ТРЕНИРОВОК РУКОБОРЦЕВ	158



**Віталій Осіпов (Бердянськ, Україна)**

ПРОБЛЕМИ СТАНУ ЗДОРОВ'Я СПОРТСМЕНІВ У СИСТЕМІ ПІДГОТОВКИ СПОРТИВНОГО РЕЗЕРВУ

159

**СЕКЦІЯ: ФІЛОЛОГІЧНІ НАУКИ****Амангуль Адильбек, Амина Магзумбекова (Астана, Қазақстан)**

ҚАЗАҚ ТІЛІН ОРЫС ТОПТАРЫНДА ИНТЕРАКТИВТІ ОҚЫТУДЫҢ ЛИНГВИСТИКАЛЫҚ НЕГІЗДЕРІ

162

**Мадина Битакаева (Экибастуз, Қазақстан)**

ПОЛИЯЗЫЧНОЕ ОБРАЗОВАНИЕ – ЭТО ТРИЕДИНЫЙ ПРОЦЕСС ОБУЧЕНИЯ

164

**Світлана Вовк (Миколаїв, Україна)**

ПСИХОЛІНГВІСТИЧНІ ЧИННИКИ ПРИ ВИКОРИСТАННІ

ІНТЕРАКТИВНИХ МЕТОДІВ НАВЧАННЯ ЯК ЗАСІБ АКТИВІЗАЦІЇ МОВЛЕННЕВОЇ ДІЯЛЬНОСТІ

166

**Альона Гацай (Миколаїв, Україна)**

ФОРМУВАННЯ РИТОРИЧНИХ УМІНЬ І НАВИЧОК СТУДЕНТІВ ВНЗ

169

**Оксана Гріневич (Біла Церква, Україна)**ЗАСОБИ ПЕРЕКЛАДУ ВЛАСНИХ ІМЕН, НАЗВ ФІРМ,  
УСТАНОВ ТА ОРГАНІЗАЦІЙ УКРАЇНСЬКОЮ МОВОЮ

171

**Раушан Молдакулова (Талдықорган, Қазақстан)**

СИМВОЛ ЖӘНЕ ОНЫҢ МӘНІ

172

**Ольга Негода (Донецьк, Україна)**

ІНТЕРНЕТ-РЕСУРСИ НА УРОКАХ ЛІТЕРАТУРИ

174

**Ф. Шодиев, Ш. Жўраев (Самарқанд, Ўзбекистон)**

ЎЗБЕК ТИЛИДАГИ ТУБ СЎЗЛАР ВА УЛАРНИНГ

ФОНОЛОГИК СТРУКУРАСИДАГИ МУАММОЛАР ТАЛҚИНИ

176

**Ф. Шодиев, Ш. Жўраев (Самарқанд, Ўзбекистон)**

ХАЛҚ МАҚОЛЛАРИ ОРҚАЛИ МИЛЛИЙ ҒОЯНИ ТАРҒИБ ЭТИШ

177

**СЕКЦІЯ: ФІЛОСОФІЯ****Орися Задубрівська (Чернівці, Україна)**

СИНЕРГЕТИЧНИЙ АСПЕКТ НОВІТНЬОЇ ЕКОЛОГІЧНОЇ ПАРАДИГМИ

179

**ВІДОМОСТІ ПРО УЧАСНИКІВ /ВЕДОМОСТИ ОБ УЧАСНИКАХ** .....

182

**НАСТУПНІ КОНФЕРЕНЦІЇ / СЛЕДУЮЩИЕ КОНФЕРЕНЦИИ**

Інформація для учасників из зарубіжних стран.....

185

Інформація для учасників з України .....

188

Українською, російською, казахською, вірменською та англійською мовами

Матеріали III Міжнародної науково-практичної інтернет-конференції **«Проблеми та перспективи розвитку науки на початку третього тисячоліття у країнах Європи та Азії»** // Збірник наукових праць. – Переяслав-Хмельницький, 2014 р. – 195 с.

Материалы III Международной научно-практической интернет-конференции **«Проблемы и перспективы развития науки в начале третьего тысячелетия в странах Европы и Азии»** // Сборник научных трудов. – Переяслав-Хмельницкий, 2014 г. - 195 с.

**ГОЛОВНИЙ РЕДАКТОР:**

**В.П. Коцур,**

доктор історичних наук, професор, дійсний член НАПН України,

ректор ДВНЗ «Переяслав-Хмельницький державний педагогічний університет імені Григорія Сковороди».

**Упорядники: Ю.В. Бобровнік, Ю.С. Табачок.**

**Верстка та дизайн: Ю.В. Бобровнік, А.М. Вовкодав, Ю.С. Табачок.**

Проведення III Міжнародної науково-практичної інтернет-конференції **«Проблеми та перспективи розвитку науки на початку третього тисячоліття у країнах Європи та Азії»** та видання збірника наукових матеріалів стало можливим завдяки організаційній підтримці **молодіжної громадської організації «Незалежна асоціація молоді»**

Відповідальність за достовірність матеріалів несуть автори публікацій.

Матеріали конференції розміщені на сайті МГО «Незалежна асоціація молоді» за адресою <http://conferences.neasmo.org.ua>

**Адреса оргкомітету конференції:**

08401, Київська обл. м. Переяслав-Хмельницький, вул. Сухомлинського, 32, кім. 108.





