2019

ХІХ МІЖНАРОДНА НАУКОВО-ПРАКТИЧНА ІНТЕРНЕТ-КОНФЕРЕНЦІЯ

ПРОБЛЕМИ ТА ПЕРСПЕКТИВИ РОЗВИТКУ СУЧАСНОЇ НАУКИ В КРАЇНАХ ЄВРОПИ ТА АЗІЇ

30 вересня 2019 р.



Переяслав-Хмельницький

МІНІСТЕРСТВО ОСВІТИ І НАУКИ УКРАЇНИ
ДЕРЖАВНИЙ ВИЩИЙ НАВЧАЛЬНИЙ ЗАКЛАД
«Переяслав-Хмельницький державний педагогічний
університет імені Григорія Сковороди»

молодіжна громадська організація
«НЕЗАЛЕЖНА АСОЦІАЦІЯ МОЛОДІ»

студентське наукове товариство історичного факультету
«КОМІТЕТ ДОСЛІДЖЕННЯ ІСТОРІЇ ТА СУЧАСНОСТІ»

МАТЕРІАЛИ

XIX Міжнародної науково-практичної інтернет-конференції
**«Проблеми та перспективи розвитку сучасної науки
в країнах Європи та Азії»**

30 вересня 2019 р.

ЗБІРНИК НАУКОВИХ ПРАЦЬ

МИНИСТЕРСТВО ОБРАЗОВАНИЯ И НАУКИ УКРАИНЫ
ГОСУДАРСТВЕННОЕ ВЫСШЕЕ УЧЕБНОЕ ЗАВЕДЕНИЕ
«Переяслав-Хмельницкий государственный педагогический университет
имени Григория Сковороды»

молодежная общественная организация
«НЕЗАВИСИМАЯ АССОЦИАЦИЯ МОЛОДЕЖИ»

студенческое научное общество исторического факультета
«КОМИТЕТ ИССЛЕДОВАНИЯ ИСТОРИИ И СОВРЕМЕННОСТИ»

МАТЕРИАЛЫ

XIX Международной научно-практической интернет-конференции
**«Проблемы и перспективы развития современной науки
в странах Европы и Азии»**

30 сентября 2019 г.

СБОРНИК НАУЧНЫХ РАБОТ

Матеріали XIX Міжнародної науково-практичної інтернет-конференції **«Проблеми та перспективи розвитку сучасної науки в країнах Європи та Азії»** // Збірник наукових праць. – Переяслав-Хмельницький, 2019 р. – 170 с.

Материалы XIX Международной научно-практической интернет-конференции **«Проблемы и перспективы развития современной науки в странах Европы и Азии»** // Сборник научных трудов. – Переяслав-Хмельницький, 2019 г. – 170 с.

ГОЛОВНИЙ РЕДАКТОР:

В.П. Коцур,

доктор історичних наук, професор, дійсний член НАПН України,
ректор ДВНЗ «Переяслав-Хмельницький державний педагогічний університет імені Григорія Сковороди».

ГЛАВНЫЙ РЕДАКТОР:

В.П. Коцур,

доктор исторических наук, профессор, действительный член НАПН Украины, ректор ГВУЗ «Переяслав-Хмельницький государственный педагогический университет имени Григория Сковороды».

РЕДАКЦІЙНА КОЛЕГІЯ:

С.М. Рик – к.ф.н., доцент;

Г.Л. Токмань – д.п.н., професор;

Н.В. Ігнатенко – к.п.н., професор;

В.В. Куйбіда – к.біол.н., доцент;

В.А. Вінс – к.псих.н.;

Ю.В. Бобровнік – к.і.н.;

РЕДАКЦИОННАЯ КОЛЛЕГИЯ:

С.М. Рик – к.ф.н., доцент;

Г.Л. Токмань – д.п.н., професор;

Н.В. Ігнатенко – к.п.н., професор;

В.В. Куйбіда – к.біол.н., доцент;

В.А. Вінс – к.псих.н.;

Ю.В. Бобровнік – к.і.н.;

Члени оргкомітету інтернет-конференції:

Ю.В. Бобровнік,

А.П. Король,

Ю.С. Табачок.

Члены оргкомитета интернет-конференции:

Ю.В. Бобровнік,

А.П. Король,

Ю.С. Табачок.

Упорядники збірника:

Ю.В. Бобровнік,

А.М. Вовкодав.

Составители сборника:

Ю.В. Бобровнік,

А.М. Вовкодав.

СЕКЦІЯ: БІОЛОГІЧНІ НАУКИ

Світлана Горобець, Любов Кузьмич, Роман Шевгалішин,
(Київ, Україна)

БІОІНФОРМАЦІЙНИЙ АНАЛІЗ МІКРООРГАНІЗМІВ ДЛЯ ЗАСТОСУВАННЯ МЕТОДІВ МАГНІТНОЇ ГІПЕРТЕРМІЇ

Останнім часом дослідники застосовують методи магнітної гіпертермії для знешкодження мікроорганізмів, які демонструють високий рівень резистентності до антибіотиків [1] або присутні у харчових продуктах та напоях [2].

Досі в цих дослідженнях не зважали на природні магнітні властивості мікроорганізмів, тоді як наявні дані біоінформаційного генетичного аналізу (таблиця 1) доводять, що багато збудників інфекційних захворювань можуть бути продуцентами біогенних магнітних наночастинок.

У роботі [1] для знешкодження *Staphylococcus aureus* у якості магнітного матеріалу для магнітної гіпертермії використані кристалічні біогенні магнітні наночастинок магнітотаксисних бактерій. Досліди *in vitro* проводили за двома методиками: за першою на суміш магнітотаксисних бактерій та патогенних *Staphylococcus aureus* одразу діяли змінними магнітними полями, за другою – магнітотаксисні бактерії і *Staphylococcus aureus* спочатку зв'язували за допомогою моноклональних антитіл і потім вже обробляли змінними магнітними полями. Ефективність знешкодження для першої – 20%, для другої – 50%. Таким чином, кристалічні біогенні магнітні наночастинок магніто-таксисних бактерій придатні для використання у якості магнітного матеріалу для магнітної гіпертермії. Але для практичного застосування обидві методики занадто складні та неефективні.

Покращити ефективність методів магнітної гіпертермії знешкодження *Staphylococcus aureus* можливо, якщо використати їх наявні магнітні властивості, на які вказують дані проведеного біоінформаційного аналізу: деякі штами *Staphylococcus aureus* мають здатність до біоінералізації аморфних біогенних магнітних наночастинок (таблиця 1).

У досліді [2] спостерігали ефективно знешкодження магнітної гіпертермії бактерії *Pseudomonas fluorescens*, що викликає псування харчових продуктів. Протягом нетривалого часу дії змінними магнітними полями на суспензію бактерій і магнітних частинок колонія бактерій була майже повністю знешкоджена. У цій роботі не пояснена швидкість загибелі *Pseudomonas fluorescens* та невраховані магнітні властивості бактерій.

Біоінформаційний аналіз довів, що деякі штами *Pseudomonas fluorescens* можуть продукувати кристалічні зовнішньоклітинні біогенні магнітні наночастинок, що представлено у таблиці 1.

Ми пропонуємо проводити біоінформаційний аналіз, використовуючи програму BLAST сайту NCBI [4] для визначення магнітних властивостей мікроорганізмів та вибору методів магнітної гіпертермії для знешкодження цих мікроорганізмів.

Відомо, що за магнітними властивостями немагнітотаксисні бактерії поділяються на 4 групи [5]: мікроорганізми, що синтезують зовнішньоклітинні аморфні та кристалічні біогенні магнітні наночастинок (відповідно 1 і 2 групи), мікроорганізми, що синтезують внутрішньоклітинні аморфні та кристалічні біогенні магнітні наночастинок (відповідно 3 і 4 групи). Біогенні магнітні наночастинок 4 групи є сильними природними магнітними матеріалами. Тому бактерії з такими частинками можна знешкодити, використовуючи їх біогенні магнітні наночастинок у якості магнітного матеріалу для магнітної гіпертермії. Бактерії, що належать до 1, 2 і 3 груп, можна знешкоджувати магнітної гіпертермії за допомогою додаткового штучного магнітомічення [3]. Внаслідок магніто-дипольної взаємодії між штучними частинками та біогенними наночастинками знешкодження має бути більш ефективним [6].

Бактерії, що не синтезують біогенних магнітних наночастинок, пропонуємо знешкоджувати методами магнітної гіпертермії за допомогою магнітомічення з використанням магнітогідродинамічного перемішування [3].

Таблиця 1. Порівняльна таблиця білків групи Mam МТБ *Magnetospirillum gryphiswaldense* MSR-1 та протеомів мікроорганізмів-збудників інфекційних захворювань

Назва бактерії	Повно та геному	Гру- па	Е-число (I, %)					
			Білки <i>Magnetospirillum gryphiswaldense</i> MSR-1					
			mamA	mamB	mamM	mamO	mamE	mamK
<i>Bacillus cereus</i> G9241	●	1	0.032 28%	2e-37 30%	1e-35 30%	2e-04 31%	0.001 31%	6.6 27%
<i>S. aureus</i> subsp. <i>aureus</i> EMRSA16	●	1	0.63 24%	5e-24 25%	7e-30 30%	1.1 30%	4e-11 30%	2.8 50%
<i>S. aureus</i> subsp. <i>aureus</i> 21269	●	1	2.1 41%	2e-23 25%	8e-30 30%	1.0 33%	2e-12 30%	3.2 38%
<i>Enterococcus faecalis</i> TX1322	●	2	0.002 28%	5e-20 31%	4e-23 30%	7e-05 26%	5e-26 39%	0.54 25%

<i>P. fluorescens</i> ABAC62		3	0.017 32%	1e-10 26%	8e-16 26%	1e-10 29%	4e-34 45%	6e-04 27%
<i>Escherichia coli</i> ISC56		3	0.12 60%	7e-27 34%	6e-18 33%	8e-15 31%	1e-36 46%	1e-08 25%
<i>Shigella dysenteriae</i> 1617		3	0.094 26%	2e-18 28%	2e-14 24%	9e-14 30%	5e-38 40%	4e-08 25%
<i>Bacteroides</i> sp. CAG:633		4	5e-08 24%	4e-39 29%	8e-34 31%	8e-12 28%	1e-36 45%	9e-11 26%
<i>S. aureus</i> CO-98		4	3e-04 28%	2e-08 25%	6e-35 30%	3e-10 27%	6e-27 36%	0.004 29%
<i>Proteus penneri</i> ATCC 35198		4	7e-04 31%	8e-23 32%	2e-11 31%	3e-07 26%	7e-37 42%	3e-04 24%

* Примітка: жирним шрифтом виділені всі вагомні значення вирівнювання.

В таблиці 1 наведено результати порівняння амінокислотних послідовностей білків групи Mat, без яких неможлива біомінералізація в *Magnetospirillum gryphiswaldense* MSR-1 з геномами мікроорганізмів-збудників інфекційних захворювань.

Ступінь гомології білків оцінювали за такими параметрами: Ident (%) та E-число.

Ident (%) – кількість ідентичних амінокислотних залишків, що порівнюються. Понад 45 % - білки мають дуже схожі структури, понад 25 % - не мають аналогічної структури, проте механізми фолдингу є подібними, 24-18% - «сумнівна зона», гомологія допускається, але необхідна додаткова перевірка [7].

E-число – показник, що відображає статистичну значимість вимірювання. Якщо значення E-числа менше $1 \cdot 10^{-2}$, то ймовірність, що послідовності гомологічні, висока, якщо більше від $1 \cdot 10^{-2}$, то співпадіння носять випадковий характер [8].

Таким чином, показано, що біоінформаційний аналіз буде корисний для вибору методів магнітної гіпертермії для знешкодження мікроорганізмів.

Література:

- Chen C. Killing of *Staphylococcus aureus* via magnetic hyperthermia mediated by magnetotactic bacteria // C. Chen, L. Chen, Y. Yi // Applied and Environmental Microbiology. – 2016. – V. 82. – № 7(04). – P. 2219–2226.
- Bañobre-López M. Control of bacterial cells growths by magnetic hyperthermia / M. Bañobre-López, D. Rodrigues, B. Espiña, // IEEE transactions on magnetics. – 2013. – V. 49. – № 7. – P. 3508–3511.
- Gorobets S. Examining the properties of dry magnetically controlled biosorbent, obtained by the method of mechanical and magneto-hydrodynamic agitation / S. Gorobets, O. Gorobets, O. Kovalyov, K. Hetmanenko, S. Kovalyova // Eastern-European Journal of Enterprise Technologies. – 2016. – №6/10 (84). – P. 57–63.
- Національний центр біоінформації/National Center for Biotechnology Information. <https://www.ncbi.nlm.nih.gov/>.
- Gorobets O.Yu. Biomineralization and synthesis of biogenic magnetic nanoparticles and magnetosensitive inclusions in microorganisms and fungi / O. Yu. Gorobets, S.V. Gorobets, L.V. Sorokina // Functional Materials. – 2014. – 21 (4) – P. 427-436.
- Горобець С. В. Потенційні продуценти біогенних магнітних наночастинок серед патогенних і умовно-патогенних мікроорганізмів / С. В. Горобець, О. Ю. Горобець, К. О. Бутенко // Наукові вісті Національного технічного університету України «Київський політехнічний інститут». – 2015. – № 3. – С. 23-32.
- Li W. Saturated BLAST: an automated multiple intermediate sequence search used to detect distant homology / W. Li, F. Pio, K. Pawłowski, A. Godzik // Bioinformatics. – 2000. – V. 16. – № 12. – P. 1105-1110.
- <https://www.ncbi.nlm.nih.gov/BLAST/tutorial/Altschul-1.html>.

Науковий керівник:

доктор технічних наук Горобець С. В.

СЕКЦІЯ: ЕКОЛОГІЯ

Григорій Гринь, Олена Мязіна
(Харків, Україна)

ВИЛУЧЕННЯ СПОЛУК МОЛІБДЕНУ З ПРОМИСЛОВИХ КАТАЛІЗАТОРІВ

В Україні немає діючих підприємств з переробки рудної сировини, що містить молібден. Однак споживання цього металу в промисловості значне, особливо в нафтохімічній промисловості, металургії, машинобудуванні та в інших галузях. З молібдену виготовляють нагрівальні елементи для печей, які працюють в атмосфері водню. Багато сполук молібдену служать каталізаторами хімічних реакцій. Молібден входить до складу мікродобрих.

Залучення в переробку альтернативних сировинних джерел рідкісних металів дозволить отримувати цей цінний компонент. В якості джерел можна використовувати відпрацьовані каталізатори, що утворюються у великих кількостях в нафтохімічній промисловості, які містять відразу кілька цінних компонентів, в тому числі і молібден.

Для розробки технології вилучення цінних компонентів з відпрацьованих каталізаторів набуває великого значення знання їх складу, структури і властивостей, так як ці показники визначають основні технологічні рішення майбутньої технології.

Основні способи вилучення молібдену з різної сировини діляться на 2 групи:

- гідрометалургійні: витяг ванадію, молібдену кислотами або лугами;
- комбіновані або піро-гідрометалургійні.

У першій групі методів переробки сировини передбачається безпосередня обробка сировини розчинами лугів і кислот.

Об'єднані піро-гідрометалургійні способи передбачають основну операцію – процес окисного випалу з добавками для переведення цінних компонентів у водорозчинну форму, потім вилуговування водою і кислотними розчинами з подальшим вилученням сполук цінних металів різними способами.

Для молібдену в технології переробки різних видів сировини вводиться процес окисного випалу спільно з реакційно-здатними добавками. В якості таких добавок зазвичай застосовують солі лужних металів – NaCl, сільвініт, Na₂CO₃, Na₂SO₄, CaO, MgO та ін. Цей процес дозволяє здійснити переведення нижчих сполук у вищу форму валентності з отриманням розчинних солей.

Таким чином, всі методи переробки призводять до того, що необхідною наступною стадією є переведення цінних компонентів з твердої фази в розчин.

Відомо, що всі кисневі сполуки молібдену (VI) розчиняються в сульфатній і соляній кислотах. Високе вилучення молібдену в кислі розчини пояснюється одночасним розчиненням оксидів заліза, з якими молібден тісно пов'язаний. Вилучення молібдену при вилуговуванні розведеними розчинами гідроксиду натрію або соди, як правило, значно нижче, ніж витяг в сірчаноокислі розчини.

Сировину, що містить молібден у вигляді MoS₂, обробляють, перш за все, для окислення сірки. З цією метою найбільш часто використовують окислювальний випал з вапном, хлористим натрієм або хлорування. Огарки, отримані після випалу, використовують у виробництві феромолібдену, для отримання чистого молібдену (VI) оксиду методом возгонки і для хімічної переробки на чисті сполуки молібдену.

Для окиснених концентратів застосовують розчини соди або кислот з подальшим витяганням молібдену екстракцією та іонообміном.

Найбільш широко в промисловій практиці використовується вилуговування молібдену розчинами аміаку з наступним осадженням полімолібдатів амонію [1, с. 42], яке добре описано і може бути використане при розробці технологічного процесу.

У результаті експериментального вивчення складу відпрацьованого каталізатора не вдалося з'ясувати, в якому стані знаходиться у відпрацьованому каталізаторі молібден. Тому необхідне проведення термодинамічного аналізу (див. табл.2) щодо з'ясування сполук, присутність яких можлива в каталізаторі, що дозволить скоротити кількість наступних експериментальних досліджень.

Таблиця 1

Значення ΔG реакцій відновлення оксидів воднем молібдену різного ступеня окиснення

Реакція	ΔG_T , кДж/моль	
	473 K	873 K
$MoO_3 + H_2 = MoO_2 + H_2O$	-860,39	-941,89
$MoO_3 + 3H_2 = Mo + 3H_2O$	-856,43	-979,5
$MoO_2 + 2H_2 = Mo + 2H_2O$	-575,81	-664,27

Наявність у газі водню може приводити до відновлення MoO₃ до MoO₂. Також термодинамічно можливо відновлення оксидів молібдену до металу (таблиця 2).

Таблиця 2

Значення ΔG реакцій взаємодії сульфідів металів з киснем

Реакция	ΔG_T , кДж/моль	
	473 К	873 К
$Mo_2S_3+5O_2=2MoO_2+3SO_2$	-1424,4	-1293,36
$Mo_2S_3+6O_2=2MoO_3+3SO_2$	-2512,7	-2266,44
$2Mo_2S_3+11.5O_2=Mo_4O_{11}+6SO_2$	-4860,3	-4423,85
$MoS_2+3O_2=MoO_2+2SO_2$	-1312,4	-1210,07
$MoS_2+3.5O_2=MoO_3+2SO_2$	-1475,5	-1335,3
$4MoS_2+13.5O_2=Mo_4O_{11}+8SO_2$	-5737,03	-5232,2

Більш глибоке окислення сульфідів молібдену призводить до утворення оксидів різного ступеня окислення.

Таблиця 3

Значення ΔG реакцій взаємодії карбідів металів з киснем

Реакция	ΔG_T , кДж/моль	
	473 К	873 К
$MoC+2O_2=MoO_2+CO_2$	-868,9	-821,8
$MoC+2.5O_2=MoO_3+CO_2$	-1032,02	-947,1
$4MoC+9.5O_2=Mo_4O_{11}+4CO_2$	-3962,9	-3679,1
$Mo_2C+3O_2=2MoO_2+CO_2$	-1345,7	-1277,4
$Mo_2C+4O_2=2MoO_3+CO_2$	-1672	-1528
$2Mo_2C+7.5O_2=Mo_4O_{11}+2CO_2$	-3178,8	-2946,9

Таким чином, у результаті термодинамічного розрахунку встановлено, що в процесі випалу, при стехіометричній кількості кисню і температурі випалу вище 473 К, всі сульфідні і карбідні метали будуть переходити в оксиди відповідного металу і термодинамічно стабільними фазами є оксидні сполуки молібдену у вищих ступенях окиснення [2, с. 110 – 114].

Лабораторна установка для вивчення процесу видалення вуглеводнів і сірки з відпрацьованого каталізатора представлена на рис. 1.

Повітря із заданою витратою подається в реактор, де відбувається процес випалу. Через задані проміжки часу вимірювалися втрати маси наважки і визначався фазовий склад каталізатора.

Проведені дослідження дозволили вивчити вплив дисперсності каталізатора на ступінь видалення вуглеводнів та сірки і вплив витрати повітря на швидкість випалу.

Аналіз відпрацьованого каталізатора після випалу при 873 К, витраті повітря 3800 год⁻¹ і розміру гранул менше 0,25 мм протягом 60 хвилин показав практично повне видалення сірки і вуглецю з каталізатора при збереженні в ньому основного компоненту – молібдену [3, с. 383].



Рис.1 Схема лабораторної установки

1 – трубчаста піч; 2 – терморегулятор; 3 – холодильник; 4 – терморегулятор; 5 – контейнер.

Таким чином, виходячи з отриманих експериментальних даних видно, що проведення процесу випалу бажано при об'ємній швидкості повітря $3500 - 3800 \text{ год}^{-1}$ протягом 60 хвилин в інтервалі температур $773 - 873 \text{ K}$ при мінімальній висоті шару 1 мм .

Концентрація конденсованого водного розчину аміаку $C_{\text{NH}_3}^{\text{B}}$ може бути розрахована за рівнянням (1), отриманому на підставі наших експериментальних даних.

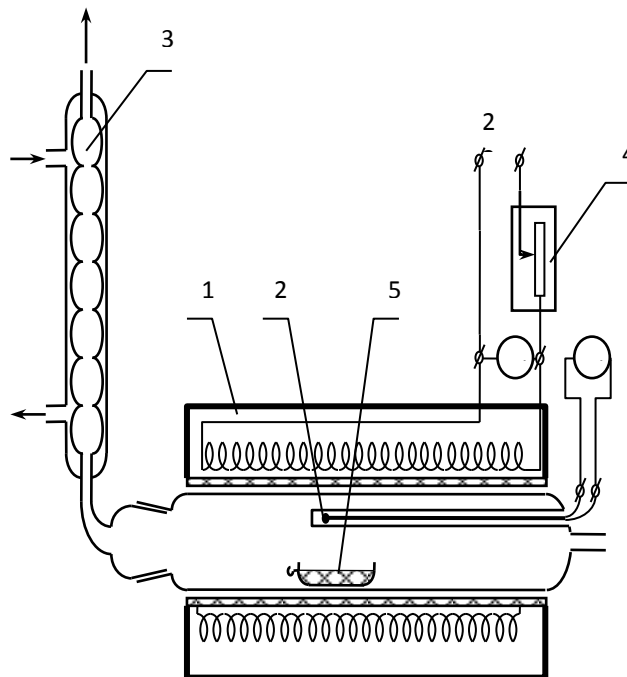
$$C_{\text{NH}_3}^{\text{B}} = 2.54 \cdot C_{\text{NH}_3}^{\text{H}} \cdot (1 - 0,0025 \cdot C_{\text{MoO}_3}^{\text{H}}) \quad (1)$$

де $C_{\text{NH}_3}^{\text{H}}$ – концентрація аміаку в кубі колони, г/л;
 $C_{\text{MoO}_3}^{\text{H}}$ – концентрація молібдену в кубі колони, г/л.



Рис.2. Залежність ступеню вилучення молібдену при різних концентраціях аміаку в розчинах (г/л): 1 – 30; 2 – 60; 3 – 120; 4 – 200; 5 – 240.

Швидкість процесу вилуговування молібдену (рис.2) у початковий період до 10 хвилин сильно залежить від концентрації аміаку, а в подальшому швидкість процесу практично залишається незмінною для будь-якої концентрації аміаку, при цьому ступінь вилучення досягає максимального значення через 60 хвилин.

Таким чином, у результаті проведеної роботи було вивчено основні способи вилучення молібдену з різної сировини. Проведено термодинамічний аналіз реакцій компонентів катализатора в процесі роботи та взаємодії з киснем. Теоретично обґрунтовано повний перехід сульфідних і карбідних з'єднань компонентів катализатора в оксиди вищих ступенів окислення при взаємодії з киснем повітря. Отримано експериментальне підтвердження теоретичних розрахунків на реальному відпрацьованому катализаторі. Експериментально досліджено процес окисного випалу катализатора за допомогою кисню повітря. Встановлено, що оптимальна температура процесу випалу повинна підтримуватися в інтервалі $773 - 873 \text{ K}$, а оптимальна швидкість повітря повинна складати 3800 год^{-1} . В результаті досліджень встановлено, що оптимальною концентрацією аміаку в розчині в кубі колони є концентрація 60 г/л , яка дозволяє максимально вилучити молібден.

Література:

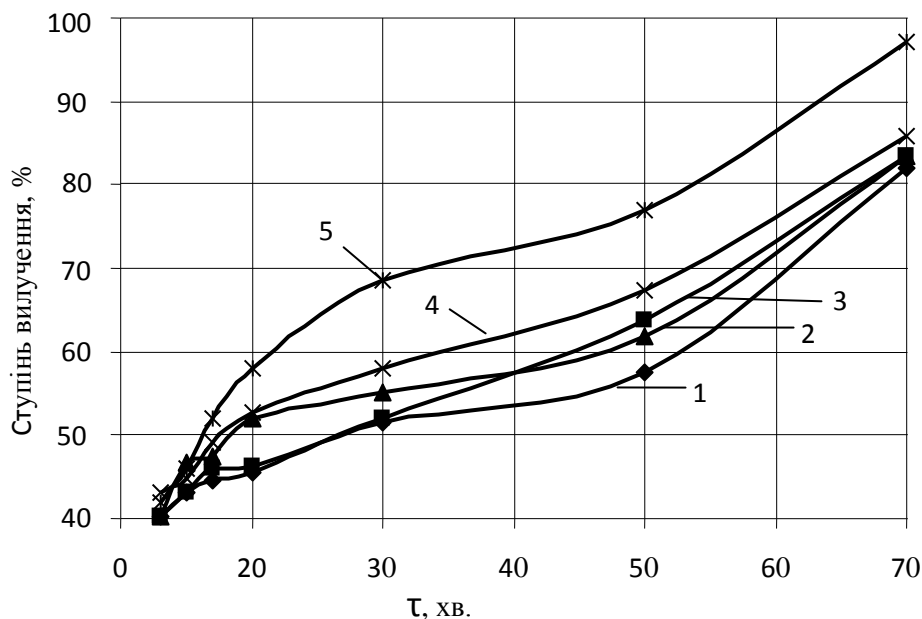
1. Дробоніг Н.Н., Козуб П.А., Гринь Г.І. Дослідження вилуговування ванадію і молібдену з відпрацьованих катализаторів аміачними розчинами // Тези доповідей: "Хімія і сучасні технології". – Дніпропетровськ: УДХТУ. – 2005. – С. 42.
2. Рябін В. А., Остроумов М. А., Світ Т. Ф. Термодинамічні властивості речовин. – Л.: Хімія, 1977. – С. 383.
3. Козуб П. А., Гринь Г. І., Дробоніг Н. Н. Термічна обробка відпрацьованих Ni-Mo катализаторів // Східно-Європейський журнал передових технологій. – 2005. – № 3 (2). – С. 110 – 114.

Науковий керівник:

доктор технічних наук, професор Гринь Григорій Іванович.

Леся Плаксі́й, Тетяна Дубчак
(Івано-Франківськ, Україна)

ОБҐРУНТУВАННЯ ПРИЧИН ВИПАРОВУВАННЯ НАФТОПРОДУКТІВ ІЗ РЕЗЕРВУАРІВ ЗБЕРІГАННЯ

Нафтові резервуари являють собою ємності різних розмірів, які призначені для накопичення, нетривалого зберігання та обліку «сирої» й товарної нафти. Сукупність резервуарів, що розташовані на одній території, називають резервуарним парком. Загальний об'єм товарного резервуарного парку повинен дорівнювати дводобовій плановій продуктивності всіх свердловин родовища, що використовуються. Для виготовлення нафтових резервуарів використовують негорючі матеріали у наземному, частково заглибленому та підземному виконаннях. На нафтових родовищах найчастіше використовують циліндричні сталеві резервуари [3].

У роботі буде розглянуто основні шляхи втрати нафтопродуктів у резервуарних парках; фактори, які на це впливають; методи зменшення впливу на навколишнє середовище.

На даний час 75 % втрати нафтопродуктів у резервуарних парках підприємств відбувається через випаровування, це призводить до погіршення якості продукту, а також до значного забруднення довкілля токсичними речовинами.

Основну масу забруднення атмосфери становить процес зберігання палива (пов'язано з фізико-хімічними властивостями палив, умовами зберігання, особливостями конструкції й експлуатації обладнання). Основним чинником, через який відбувається випаровування палива, є високий тиск насичених парів нафтопродуктів, внаслідок чого легкі фракції переходять у газову фазу. За підвищення температури нафтопродуктів або зниження тиску в газовому просторі резервуарів випаровування також може збільшуватись [1].

Резервуари обладнують гарнітурою й арматурою для здійснення прийому, зберігання та відпуску сирої й товарної нафти. Обладнання резервуарів має забезпечувати безпечне і правильне їх використання:

- 1) наповнення і спорожнення резервуарів;
- 2) вимірювання кількості нафти;
- 3) відбір проб;
- 4) очищення і ремонт резервуарів;
- 5) відстоювання нафти й видалення підтоварної води;
- 6) підтримку тиску в резервуарі в нормах, які є безпечними [2].

Виділяють такі види резервуарів:

Резервуар нафтовий заглиблений – ємність для зберігання нафти і нафтопродуктів, яка повністю або частково знаходиться нижче рівня землі; споруджується також з ґрунтовою засипкою (наприклад, траншейні резервуари). Використовують їх на складах нафти, нафтопереробних заводах.

Резервуар нафтовий залізобетонний – ємність для зберігання нафти і нафтопродуктів, дно, корпус і покриття якої виготовляють із залізобетону. Форма резервуарів прямокутна або циліндрична. Розрізняють залізобетонні резервуари монолітні (дно, корпус і покриття мають загальний каркас зі сталевий арматури) та збірно-монолітні (днище у вигляді монолітного блока, а корпус та покриття зі збірних плит). За способом побудови залізобетонні резервуари поділяються на заглиблені та наземні.

Резервуар морський – резервуар для накопичення і зберігання нафти на морських родовищах [5].

Основні втрати палива відбуваються через такі процеси: вентиляції газового простору резервуарних ємностей (62%), великі "дихання" резервуарів (32%), малі "дихання" резервуарів (8%), зворотні "видихи" резервуарів (0,8%), інші види втрат (1,2%) [2].

Втрати від вентиляції газового простору – втрати, які відбуваються внаслідок неправильної установки дихальних клапанів, недостатньої герметичності покрівлі резервуарів. Вентиляційні втрати можна зобразити як видування вітром парів нафтопродуктів через негерметичність покрівлі, чи як наслідок утворення над паливом газового сифона [4].

Втрати від великих "дихань" пов'язані в основному з обсягами і температурою палива, що закачується до резервуару, концентрацією парів нафтопродукту в пароповітряній суміші, їх тиску й густини.

Втрати від малих "дихань" – це процес переміщення пароповітряної суміші і повітря у резервуарах для зберігання рідин, які легко випаровуються тобто нафти, нафтопродуктів внаслідок зміни температури повітря та атмосферного тиску. В першому випадку через підвищення температури в денний час доби в резервуарі спостерігається випаровування легких фракцій нафти (нафтопродуктів), що спричиняє підвищення тиску в газовому просторі. Коли тиск у резервуарі дорівнює тискові, за якого спрацьовує дихальний клапан, пароповітряна суміш витісняється в атмосферу – "видих". Зниження температури в нічний час доби спричиняє конденсацію нафтових парів, у газовому просторі резервуара утворюється вакуум. При перевищенні нормативної величини до резервуара через дихальний клапан надходить атмосферне повітря – "вдих". Клапан спрацьовує також при зниженні і підвищенні атмосферного тиску. Отже, даний процес відбувається в основному через циклічні коливання температури і парціального тиску в газовому просторі, як наслідок добової дії сонячної радіації й атмосферних умов на стінки й покрівлю резервуарів. Тривалість такого циклу рівна добі [5].

Суть втрати від зворотного "видиху" полягає в тому, що після часткового чи повного спорожнення резервуара, газовий простір залишається ненасиченим парами нафтопродукту. І коли нафтопродукт, що

залишився, зберігається нерухомо, відбувається насичення газового простору через випаровування залишку. Під час процесу йде зростання парціального тиску парів у газовому просторі і збільшення загального тиску. При досягненні загального тиску, що дорівнює розрахунковому тиску відкриття дихального клапана, в атмосферу викидається деякий обсяг газоповітряної суміші, тобто зворотний "видих" [1].

Значний вплив на втрати нафтопродуктів мають наповнення резервуара та кліматична зона (табл.1).

Таблиця 1 - Втрати нафтопродуктів від випаровування у залежності від заповнення резервуара та кліматичних зон

Обсяг заповнення резервуара, %	Кліматичні зони	
	Середня зона, % за рік	Південна зона, % за рік
90	0,3	0,4
80	0,6	0,9
70	1,0	1,5
60	1,6	2,3
40	3,6	5,2
20	9,6	13,6

Випари з нафтових резервуарних парків можуть становити значний негативний вплив на навколишнє середовище та здоров'я людей, які знаходяться в зоні їх зберігання. Для зменшення їх випарів потрібно проводити повну герметизацію резервуарів, експлуатувати із підвищеним внутрішнім тиском чи вакуумом; ліквідувати газовий простір резервуара; вловлювати та використовувати пари вуглеводнів, які виходять в атмосферу. Втрати від малих "дихань" у резервуарах з різною висотою наливу палива зменшуються при підвищенні висоти наливу, тобто коли об'єм газоповітряної суміші є малим в порівнянні з самим продуктом [4].

Література

1. Яковлев В. С. Хранение нефтепродуктов. Проблема защиты окружающей среды /В. С. Яковлев – М.: Химия, 1987.
2. Бойченко С. В. Обеспечение сохранения количества и качества нефтепродукта при хранении / С. В. Бойченко, А. А. Литвинов // Вісн. КМУЦА. – 2000. - №1-2.
3. Лісафін В. П. Проектування та експлуатація складів нафти і нафтопродуктів: [Підручник] / В. П. Лісафін, Д. В. Лісафін. –Івано-Франківськ: Факел, 2006.
4. Свиридов В.А. Недоліки існуючої технології захисту навколишнього середовища під час зберігання нафтопродуктів / В.А. Свиридов, Ю.В. Бабенко // Науковий вісник УкрНДІПБ. –2007. – № 2 (16).
5. Яковлев В. С. Хранение нефтепродуктов. Проблема защиты окружающей среды /В. С. Яковлев – М.: Химия, 1987

Науковий керівник:

асистент кафедри екології Івано-Франківського національного технічного університету нафти і газу,
Плаксій Леся Василівна.

Галина Стельмахович
(Івано-Франківськ, Україна)

ДИМ – НЕВИДИМИЙ ВБИВЦЯ

"Тютюновий дим - невидимий вбивця, пасивне куріння небезпечно для здоров'я", - такі слова ми часто чуємо, але, напевно, не кожен із нас до кінця вдумується у їхній зміст.

Пасивне куріння - це вдихання диму, що виділяється при згорянні сигарети. 85% тютюнового диму ми не бачимо і не відчуваємо.

За різними джерелами, сигаретний дим містить від 4000 до понад 5000 сполук із шкідливими властивостями. Їх умовно поділяють на 4 класи:

1. Канцерогенні речовини (ароматичні вуглеводні, бензпірен, феноли, вінілхлорид, толуїдин, неорганічні сполуки миш'яку та кадмію, радіоактивні полоній, олово та вісмут-210);
2. Отруйні гази (сірководень, оксид вуглецю, ціаністий водень);
3. Подразнюючі речовини (ненасичений альдегід пропеналь, оксид вуглецю);
4. Отруйні гази (нікотин, норнікотин, нікотирин, нікотеїн, нікотимін та інші (таблиця 1))

Таблиця 1 – Середня кількість хімічних елементів, які вдихає курець з димом

Хімічні елементи	Вміст в диму сигарети, мкг	
	Класична	Легка
S	622,2	486,8
Cl	120,0	73,9
K	4906,6	4537,7
Ca	4972,8	4665,6
Br	29,2	35,3
Sr	20,3	18,7
Cr	0,6	1,4
Cd	0,006	0,05
Mn	22,4	25,7
Fe	83,8	97,4
Pb	0,5	0,6
Zn	9,7	10,9
Cu	3,7	4,9
Ni	0,8	0,3
Rb	2,2	3,1
Zr	0,2	0,7

На жаль, більшість курців навіть не здогадуються, чим себе травлять (рисунок 1).



Рисунок 1 - Склад цигаркового диму

В Україні щоденно курить 42,2% чоловіків і 9,4% жінок, загалом це 8,2 мільйона українців. Всі вони живуть у середньому на 16 років менше за некурців [4].

Останніми роками спостерігається популярність куріння серед молоді [1]. Дуже сумно, але, згідно проведеного анкетування (таблиця 2), в якому взяло участь 274 студенти – екологи (120 – чоловіків і 154 – жінки) віком від 15 до 25 років.

Таблиця 2 - Анкета

1	Вік (років)	15	16	17	18	19	20	21	22	23	24	25
2	Стать:											
	Жіноча											
	Чоловіча											
3	Ви палите?											
	Так											
	Іноді за компанію											
	Часто за компанію											
	Рідко											
	Ні											

Проаналізувавши отримані дані, можна зробити висновок, що чоловіки палять більше, ніж жінки, проте загалом кількість некурців менша.

Натомість з'явилися нові небезпечні тютюнові вироби - електронні сигарети та пристрої для вживання тютюну шляхом нагрівання - це новітні загрози для нашого здоров'я [2].

Дослідники підрахували, що некурящі вдихають до 14 мг висококанцерогенних речовин, які містяться в тютюновому димі, а в легенях вони затримуються на цілих 70 днів. І ніяке відкрите вікно, кондиціонер або провітрювання не позбавить від тютюнового диму. Дим від однієї сигарети може зберігатися в приміщенні протягом 2,5 годин [5].

Вживання тютюну є головним фактором ризику появи раку: на нього припадає майже 22% випадків смерті від онкологічних недуг у світі. Куріння пов'язане з розвитком різних типів раку - легень, ротової порожнини, горла, гортані, підшлункової залози, сечового міхура, шийки матки та нирок [2].

Не слід забувати, що пасивне куріння – серйозна загроза для здоров'я та причина смертей 1 млн. осіб у світі щорічно.

Щоб захистити себе та своїх необхідно кинути курити - одне з найкращих рішень у житті кожного курця, адже вже з першого дня відмови від сигарет організм курця починає відновлюватися, а ризики виникнення хвороб, асоційованих з курінням, зменшуються.

Література:

1. Андреева Т. І. Якщо палять батьки. Київ, 2003 р.
2. Возняк О. В. Шкідливий вплив тютюнопаління / О. В. Возняк // Трибуна. – 2006. – № 9/10. – С. 38-39.
3. Красовський К. С., Андреева Т. І. Тютюн та здоров'я. Київ, 2004 р.
4. Красовський К. С., Андреева Т. І, Машляківський М. Н. Економіка контролю над тютюном в Україні з погляду суспільного здоров'я. Київ, 2002 р.
5. Тяжка О. В. Пасивне куріння дітей раннього віку / О.В. Тяжка, Т.О. Ванханова // Медицина транспорту України. – 2012. – № 1. – 93-99

Наталія Чусва
(Харків, Україна)

ЗА СТАН ПЛАНЕТИ ВІДПОВІДАЄ КОЖЕН

Наша планета Земля – воістину чудо, рідкісна, прекрасна перлина в космічному просторі. Земля – один з найкрасивіших об'єктів, що пливе навколо Сонця, оповитий власною блакитною атмосферою, що виробляє свій власний кисень, що постачає своїм азотом з повітря ґрунт, створює для себе свою власну погоду. Єдина планета, на якій є життя; гігантська комора, наповнена всім необхідним для підтримки цього життя. Земля – унікальна сфера, всі гази нашої дивної атмосфери містяться в сприятливих для життя пропорціях.

Який чудовий, точний і самозабезпечуваний кругообіг був налагоджений для підтримки життя рослин, тварин, людини. Не знає людство планети подібної до Землі. [1, с. 129 - 135]

Якби кожна людинрозуміла і відчула унікальність нашої планети, напевно, не довела би матінку-Землю докатастрофічного стану, не поставила би себе на грань вимирання.

Екологічна проблема міст переростає в екологічну проблему областей і стає екологічною проблемою світового океану. Розповзання міста на великий простір породжує безліч екологічних проблем, найважливіші з яких складають: погіршення стану повітряної середовища; зміну мікрокліматичної обстановки; деградацію водних ресурсів; втрату і скорочення місць відпочинку; скорочення сільськогосподарських угідь; інтенсифікацію використання енергетичних ресурсів, аж до їх виснаження; виникнення і вплив на організм людини електромагнітних полів і випромінювань; ускладнення санітарно-гігієнічної та епідеміологічної обстановки; виникнення і посилення соціальної напруженості. [2]

Рейтинг забрудненості областей України, в якій Харківська область посідає дев'яте місце, був складений з огляду на ряд показників: викиди в атмосферу забруднюючих речовин; скидання стічних шахто-кар'єрних, колекторно-дренажних вод; частки питної води, яка за якістю не відповідає стандарту;

створення особливо небезпечних відходів; концентрації нітратів в ґрунті, а також середньорічної дози радонового опромінення, одержуваного людиною, яка 80% часу проводить в приміщенні.

Жахлива ситуація вітчизняної екології. На жаль, нікому з можновладців немає діла до того, що допустимий рівень викидів в атмосферу відходів автотранспорту перевищено в кілька разів, а Україна кілька років займає одне з перших в Європі місць за кількістю куплених автомобілів, серед яких значна доля старих. Один за одним йдуть маршрутки, які забруднюють місто та створюють небезпечну ситуацію на дорогах. Значно перевищують допустимі мірки викиди в атмосферу від старих, несправних і перевантажених авто. Більше 50% авто в Харкові (і не тільки) від'їздили десятиліття, а 25-30% вже і чверть століття. [4]

Вертикальний струм повітря, що виникає внаслідок нагріву асфальтованої поверхні вулиць і будівель, перешкоджає проходженню над містом вологих повітряних мас і створює додаткові умови стійкої посухи. [3] Що харків'яни і спостерігали цього літа.

За даними Національної екологічної ліги, вже до 2020 року в Україні відбудеться зміна звичного клімату, в ході якого Крим і Південь України стане пустелею, Східна Україна – степом з нині Кримським кліматом, а зони лісів на Півночі і Заході країни – лісостепом. На Харківщині вже плодоносять мигдаль і персики, але ж гинуть абрикоси, каштани, рябини, дуби. При таких обсягах викидів в атмосферу летких речовин, очікується глобальна екологічна катастрофа з різким потеплінням і таненням льодовиків, а потім приходу льодовикового періоду. Високий рівень забрудненості навколишнього середовища в Харкові (будь-якого міста) сьогодні є одним з найактуальніших питань, які потребують невідкладного вирішення.

За даними Міністерства охорони навколишнього природного середовища України Харків займає лідируючі позиції за показником забрудненості разом з такими містами як Кривий Ріг, Запоріжжя, Маріуполь, міста Донецької та Луганської областей, де розташовані великі підприємства вугільної та металургійної промисловості. Щорічно в Харкові в атмосферу викидається до 90 тисяч тон шкідливих речовин. Загрозливого рівня досягла концентрація пилу. Згідно з лабораторними дослідженнями, відсоток проб повітря з перевищенням гранично-допустимих концентрацій пилу на центральних вулицях в 5,2 рази більше аналогічних показників в зоні впливу промислових підприємств.

На 90% здоров'я і довголіття людини залежить від якості води, яку вона п'є. Через звичайну воду, яку ми регулярно вживаємо, передається до 85% різних захворювань.

Дніпро забезпечує 70% населення України питною водою. Не вирішуючи проблем охорони води в Дніпрі, ми не зуміємо забезпечити якість питної води, навіть при впровадженні найсучасніших технологій очистки. За даними Укргідрометцентру на всіх річках фіксується дуже низький рівень води, який наближається до мінімальних значень за весь період проведення спостережень. Як повідомив MIGnews.com.ua, 95% питної води в Україні непридатні для вживання: її не можна пити, на ній не можна готувати їжу. Кип'ятити воду небезпечно – при кип'ятінні виділяються канцерогенні речовини та ті, що містять хлор, вони завдають істотної шкоди здоров'ю; при відстоюванні хімія теж не виходить, а при очищенні коралами збільшується концентрація амонію.

Харківський лабораторний центр повідомляє, що нітрати у воді перевищують допустиму норму вже впродовж більш десяти років. Фахівцями за мікробіологічними показниками було досліджено 806 проб води з колодязів, з них 32 % проб не відповідають нормативам, допустимий рівень нітратів (отрути) в них перевищує до 8,3 рази. Аби вода відповідала нормам, криниці необхідно чистити і хлорувати, на це потрібно виділяти кошти, а криниці не перебувають ні на чиєму балансі.

Харківські річки маловодні. Джерелом їх поповнення є стічні води – «ливневки» – вуличні каналізації, а також відходи промислових підприємств і каналізація. Саме ці стічні води несуть 85% всіх забруднюючих речовин. Стоки, що потрапляють в річки Уди, Лопань, Харків містять сполуки азоту і фосфату, обсяг яких в кілька разів перевищує гранично-допустиму концентрацію. Тільки 6 з більш ніж 200 зливів обладнані уловлювачами піску і нафтопродуктів. Дощові і талі води потрапляють в річки без очищення (а скільки тон солі висипається на дороги в ожеледицю!). Обсяги виносу піску в річки становлять 2,5 тисячі кубометрів на рік. Як наслідок, збільшуються міліні, сповільнюється швидкість течії. Товщина мулу в річках досягає від 1,5 до 3 метрів. Річки, які повинні слугувати прикрасою міста, в Харкові (і не тільки) перетворюються в болота. Звідси, річкова вода заражає ґрунт і сільгосппродукцію, а продукти заразять 85% населення.

За інформацією Асоціації рибалок України, з початку 2019 року масовий мор риби спостерігався в Київській, Черкаській, Харківській, Одеській, Миколаївській, Запорізькій, Херсонській, Житомирській, Полтавській областях

А за підсумками 2018 року у водойми України було скинуто понад 2 мільярди 80 мільйонів кубометрів стоків. З них більше ніж третина — це неочищені або недостатньо очищені води.

Марна справа сподіватися знайти і здорові морепродукти, здобуті у відкритому океані. Розвиток промислового виробництва в усьому світі відбивається на морських глибинах. Нафтові та інші промислові продукти переробки, відходи життєдіяльності людства не залишили жодної надії на вилов нормальної риби. Фахівці Орегонського університету (США) застерігають від регулярного споживання морепродуктів, так як в них знаходяться отрути і токсини, які можуть завдати непоправної шкоди здоров'ю.

Вчені пов'язують це і з глобальним потеплінням, що веде до зростаючої кількості токсинів, які накопичуються в тілі молюсків. Фахівці Гарвардського університету назвали «найбільш ртутних і свинцевих» мешканців морів: це акула, меч-риба, королівська макрель, тунець...

З'ясувалося, що зараження моллюсків інфекціями, властивими людині, відбувається через безвідповідальність самих людей. Каналізаційні стоки великих міст не проходять належної обробки. Потрапляючи в море, вони розносять інфекції людей, заражаючи цим морських мешканців. А ті, в свою чергу, накопичуючи віруси у себе в організмі, потім повертають їх людям. [3]

Російський інститут морських біологічних досліджень, вивчивши проби води та донних опадів, зробив висновок про зараження патогенними вірусами до 87 % мешканців Чорного моря! Так у чорноморських дельфінів виявлено гепатит С, а личинки круглих черв'яків містяться майже в 100% оселдцевих Північного і Балтійського морів. Тільки теплова обробка забезпечить від «новоселів» людський організм.

Мідь, цинк, ртуть, свинець, кадмій, хром та інші метали в кілька разів перевищують гранично-допустиму концентрацію – невід'ємні елементи складу харківського ґрунту.

На жаль, приймаються рішення про вирубку гектарів абсолютно здорових і молодих зелених насаджень в Лісопарку з метою житлової і торгово-розважальної забудови; отримано дозвіл на вирубку майже 50-ти гектарів зелених насаджень під будівництво на Роганському масиві, риються котловани на місцях колишнього масового поховання людей. У місті також відсутній «зелений екран» – зона зелених насаджень, які захищають проїжджу частину від решти території міста.

Виснаження енергетичних ресурсів відбувається за рахунок необхідності: освітлення території міста; інтенсивної експлуатації та руху транспортних засобів; теплофікації в холодний період; використання кондиціонерів повітря; експлуатації багатьох очисних споруд і сміття переробних заводів.

Шумове забруднення в містах викликається засобами транспорту – міського, залізничного та авіаційного. На магістралях великих міст рівні шумів перевищують 90 дБ, що є найбільшою небезпекою для навколишнього середовища. Недарма висаджували на проспекті Гагаріна Харкова липи. Вони б прожили років 200 але ж не дожили і до сорока... Недарма райони великих заводів (ХТЗ, Малишева...) були засаджені деревами: сквери, парки, бульвари, посадки навколо магістралей – де вони зараз?

Забруднення атмосферного повітря є найсерйознішою екологічною проблемою сучасного міста, воно завдає значної шкоди здоров'ю городян, зеленим насадженням, матеріально-технічним об'єктам, розташованим в місті (будівлям, спорудам, промислового і транспортному обладнанню, комунікаціям).

Свій внесок у забруднення як міського середовища, так і біосфери в цілому вносять не тільки енергетика, металургійна, хімічна, нафтохімічна і целюлозно-паперова промисловість, будівництво, сільське і лісове господарство, транспорт, але і відходи споживання. Це і комунально-побутові відходи – зношене взуття, одяг, застаріла техніка з ростом матеріального добробуту людей швидше виявляється на смітті, зростає споживання предметів одноразового використання, хімічних засобів.

Змінився якісний склад побутових і промислових відходів. Зараз це все практично незасвоєвані природою забруднювання. І не тільки повітряним аб оводним шляхом, а й через ґрунт асимільовані рослинами і тваринами шкідливі хімічні сполуки надходять до організму людини. [3]

Міська екологія завжди фінансувалася за залишковим принципом, але в останні роки витрати на природоохоронні заходи ще більше скоротилися.

У всьому світі існують дієві програми з охорони та захисту навколишнього середовища. Стандарт якості ISO, на якій переведені підприємства в розвинених країнах, став одним з обов'язкових умов ведення бізнесу, передбачає як виготовлення екологічно безпечної продукції, так і соціальну відповідальність бізнесу, в тому числі в екологічній сфері. Але ж не в нашій рідній Україні... В Україні в гілках законодавчої влади не представлені справжні екологи. В ЄС немає жодної країни, в парламенті якої вони відсутні.

Висновок. Суспільство, сягнувши надзвичайно високого рівня пізнання і розвитку, створило реальну загрозу своєму існуванню. Всі процеси в біосфері взаємозалежні. Людство – лише незначна частина її, будь-яка діяльність впливає на навколишнє середовище, а погіршення стану біосфери небезпечно для всіх живих істот. Здоров'я – це капітал, даний нам не тільки природою від народження, але й тими умовами, в яких ми живемо.

Мабуть, треба починати з виховання нової людини – не споживача. Кожна людина повинна мати межу насичення, вміти обмежувати міру своїх потреб, відповідати за свої дії.

Література:

1. Глобус: Географический научно-популярный сборник/Сост. Л. Алешина. – Л.; Дет. лит., 1989.- 399 с.
2. Юрченко Л.І. Екологія. – К.: Професіонал, 2009
3. Туниця Т. Ю. Збалансоване природокористування. – К. Знання, 2006
4. Павлова Е. И. Экология транспорта. – М. Транспорт, 2000

СЕКЦІЯ: ЕКОНОМІКА

Шаҳноза Азамова
(Хуљанд, Љумњурии Тољикистон)

МОҲИЯТИ ИҚТИСОДӢ ВА ТАСНИФОТИ ДОРОИҶОИ ТАШКИЛОТ

Зиёд гаштани майлу рағбати олимон ба масъалаҳои идоракунии дороиҳо солҳои охир бо вайрон гаштани муносибатҳои иқтисодӣ байни субъектони иқтисодӣ, пардохтнопазир будани ташкилот ва дигар рӯйдодҳои манфӣ ки дар раванҳои иқтисодӣ дида мешаванд вобаста аст. Масъалаҳои асосие, ки ширкатҳо дар идоракунии дороиҳои рӯ ба рӯ мешаванд, ин пеш аз ҳама зарурияти ташаккулёбии сиёсати идоракунии дороиҳои ташкилот, ки манфиатҳои тарафҳо ва номуайяниҳои мавҷударо дарбар мегиранд мебошад.

Саҳми калонро бо тадқиқотҳои худ дар масъалаҳои идоракунии дороиҳои ташкилот олимони хориҷа ба монанди Бланк И.А., Ковалев В.В., Пономаренко В.С., Пахомов Ю. М., Кобзев П.М., Чебанов Н. В., Загорский В. С., Мозенков А. В., Кобзев П. М., Репина И. М., Савицкая Г.В., Кондраков Н.П., Бачаров В.В. гузоштаанд. [1, с. 127].

Дар тадқиқотҳои худ Воробёв Ю.Н. идоракунии дороиҳоро чунин шарҳ додааст: "идоракунии дороиҳо - ин қисмати муҳими менеҷменти молиявӣ ба ҳисоб рафта дар худ раванди мунтазами таҳлил, пешгӯӣ, банақшагирӣ, ташкил, танзим ва назорати ташаккулёбӣ ва истифодаи захираҳои ташкилотро дар бар мегирад." [2, с. 381]

Ҳамчунин муайянкунии мафҳум ва таснифоти дороиҳо солҳои охир дар тадқиқотҳои олимон ҷой доранд. Олимони мафҳуми дороиҳоро ба таври гуногун маънидод кардаанд. Дар навбати худ Бланк И.А. мафҳуми дороиҳоро чунин шарҳ додааст: "дороиҳо - ин захираҳои иқтисодии ташкилот дар шакли маҷмӯи арзишҳои молумулкие мебошанд, ки дар фаъолияти хоҷагидорӣ онҳо бо мақсади гирифтани фоида истифода мешаванд." [1, с. 19]

Дар стандартҳои байналмилалӣ ҳисоботи молиявӣ тавсифи зерини дороиҳо оварда шудааст: "дороиҳо - ин захираҳои, ки аз тарафи ташкилот дар натиҷаи рӯйдодҳои гузашта назорат карда шуда аз онҳо воридшавии манфиатҳои иқтисодии оянда интизор аст." [7, с. 43]

Дар адабиёти илмӣ ғарб, аз тарафи Институти муҳосибонӣ ҷамъиятии дипломдорӣ Амрико (AICPA) тавсифи нисбатан пурраи мафҳуми дороиҳо пешниҳод шудааст: "дороиҳо - ин безурגיע, ки бо бақияи дебетӣ оварда шуда баъди маҳкам кардани ҳисобҳо бо риояи принципҳои ҳисобдорӣ мемонад ва ё мондааст ва дар худ ё ҳуқуқи моликият ё арзиши харидашуда ё хароҷотҳои кардашуда ки дар натиҷа ба пайдоиши молу мулк оварда расонидааст инъикос мекунад." [6, с. 127].

Маҷмӯи дороиҳои мавҷудбудаи ташкилот дар адабиёт аз рӯи якҷанд хусусиятҳо таснифот карда шудаанд. Инчунин таснифоти маъмуле, ки қариб дар тамоми адабиёт оварда шудаанд ин аз рӯи мӯҳлати истифодабарии дороиҳо мебошанд: дороиҳои гардон ва дороиҳои ғайригардон.

Дороиҳои истифодашавандаи ташкилот аз рӯи якҷанд хусусиятҳо гурӯҳбандӣ ва ё худ таснифот карда мешаванд. Дар адабиёти илми садҳо таснифоти дороиҳои аз рӯи хусусиятҳо оварда шудаанд. Бо мақсади таъминоти идоракунии самараноки дороиҳо ташкилот бояд дороиҳои худро аз рӯи хусусиятҳо ба гурӯҳҳо тақсим намояд. Бланк В.И. дар тадқиқотҳои худ аз рӯи хусусиятҳои маҷмӯи дороиҳоро гурӯҳбандӣ кардааст (ҷадвали 1):

- ❖ намуди фаъолият;
- ❖ хусусияти иштирок дар раванди хоҷагидорӣ ва суръати гардиш;
- ❖ хусусияти хизмати намудҳои фаъолият;
- ❖ хусусияти ташаккулёбии сарчашмаҳои маблағгузорӣ;
- ❖ хусусияти молумулкӣ;
- ❖ дараҷаи бозоргирӣ. [4, с. 60]

Ҷадвали 1 - Гурӯҳбандии дороиҳои ташкилот аз рӯи хусусиятҳои умумӣ

Хусусияти дороиҳо	Гурӯҳбандии дороиҳо
Намуди фаъолият	<ul style="list-style-type: none"> ❖ Дороиҳои моддӣ ❖ Дороиҳои ғайримоддӣ ❖ Дороиҳои молиявӣ
Хусусияти иштирок дар раванди хоҷагидорӣ ва суръати гардиш	<ul style="list-style-type: none"> ❖ Дороиҳои гардон ❖ Дороиҳои ғайригардон
Хусусияти хизмати намудҳои фаъолият	<ul style="list-style-type: none"> ❖ Дороиҳои амалиётӣ ❖ Дороиҳои инвеститсионӣ
Хусусияти ташаккулёбии сарчашмаҳои маблағгузорӣ	<ul style="list-style-type: none"> ❖ Дороиҳои маҷмӯи ❖ Дороиҳои соф
Хусусияти молумулкӣ	<ul style="list-style-type: none"> ❖ Дороиҳои худдӣ ❖ Дороиҳои иҷоравӣ
Дараҷаи бозоргирӣ	<ul style="list-style-type: none"> ❖ Дороиҳои бозоргириашон мутлақ ❖ Дороиҳои бозоргириашон баланд

Хусусияти дороиҳо	Гурӯҳбандии дороиҳо
	<ul style="list-style-type: none"> ❖ Дороиҳои бозоргириашон миёна ❖ Дороиҳои бозоргириашон паст ❖ Дороиҳои ғайрибозоргир

Сарчашма: Бланк И. А "Управление активами" - К.: "Ника - Центр", 2000. - 720 с.

Дар бисёр адабиёти илмӣ таснифоти дороиҳои ташкилот аз рӯи хусусияти иштирок дар раванди хоҷагидорӣ ва суръати гардиш оварда шудаанд: дороиҳои гардон ва дороиҳои ғайригардон. Ҳамчунин дар асоси принсиҳои муҳосибӣ низ дороиҳои ташкилот ба гардон ва ғайригардон таснифот карда мешавад ва идоракунии дороиҳои ташкилотдар асоси чунин таснифот ба роҳ монда мешавад.

Дороиҳои гардон - ин маҷмӯи арзишҳои молу мулкӣ ташкилот, ки фаъолияти ҷорӣ истеҳсоли - тиҷоратӣ (амалиётӣ) ташкилотро таъмин намуда дар давоми як сикли истеҳсоли - тиҷоратӣ пурра истифода мегарданд. Дар таҷрибаи ҳисоб ба онҳо ҳамаи арзишҳои молии (дориҳо) мӯҳлати истифодашон на зиёда 1 сол дохил мегарданд.

Дороиҳо ғайригардон - ин маҷмӯи арзишҳои молу мулкӣ ташкилот, ки чандинбора дар раванди фаъолияти хоҷагидорӣ ташкилот иштирок карда арзиши истифодашудаи худро ба маҳсулот қисм ба қисм мегузаронанд. Дар таҷрибаи ҳисоб ба онҳо ҳамаи намуди арзишҳои молу мулкӣ ташкилот ки мӯҳлати истифодабариашон зиёда аз як сол аст дохил карда мешаванд.

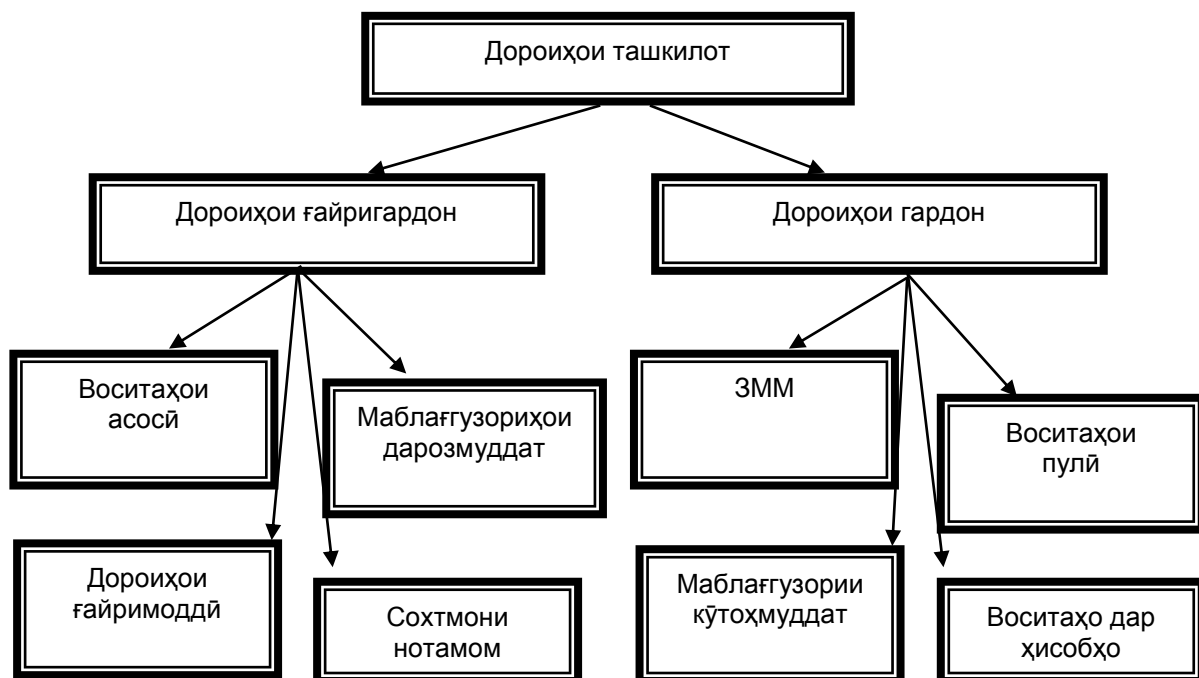

Расми 1. Сохтори дороиҳои ташкилот [5, с. 136]

Номуайяни ва ҳамчун натиҷа хавф дар тамоми соҳаҳои ҳаёти инсон ҷой доранд. Номуайяни бо ғайриимкон будани муайянкунии ҳолати объект дар оянда дар асоси маълумотҳои мавҷуда вобаста аст. Тамоми фаъолияти ба мақсад равонакардашудаи инсон аз рӯи моҳият ба оянда равона карда шудааст, яъне ҳамавақт байни мақсадҳо ва натиҷаи мақсадҳо фосилаи вақти дорад. Аз ин ҷо бармеояд ки пешгуи натиҷаи ниҳонӣ бо сабаби як қатор омилҳо ғайриимкон мебошад. Ин ҳолати одди сабаби пайдо гаштани категорияҳои хавф ва номуайяни гардид.

Пайдо гаштани номуайяни бо сарчашмаҳои иқтисодӣ, сиёсӣ, табиӣ, вақтӣ ва дигар омилҳо ваобастагӣ дорад. Номуайяни имкони аз муҳити дохила ва беруна, ҳолатҳои муноқишавӣ, бархӯрди манфиатҳо ва дигар омилҳо пайдо шуданро дорад. Якчанд сабабҳои номуайяниро ҷуд кардан мумкин аст:

- ❖ норасогӣ ва сифати пасти маълумот;
- ❖ мавҷудияти унсурҳои номуайяни равандро иқтисодӣ;
- ❖ мавҷудияти зиддият (дониста ё надониста);

Мафҳуми "номуайяни" бо мафҳуми "хавф" алоқаи зич дорад. Номуайяни - ин фаҳмиши нопурра ва ё ноаниқии нишондиҳандаҳои гуногун дар оянда, ки бо сабабҳои гуногун ва пеш аз ҳама аз нопуррагӣ ё ноаниқии маълумот оиди шартҳои қабули қарор аз ҷумла вобаста бо натиҷаҳои он алоқаманд аст пайдо гаштаанд.

Дар натиҷаи омӯзиши моҳият ва таснифоти дороиҳои ташкилот ба чунин хулоса омадам, ки дороиҳо ин объектҳои арзишноки ташкилот буда ҳуқуқи молумулкӣ он ба ташкилот тааллуқ дорад ва ширкат аз истифодаи онҳо дар оянда гирифтани даромадро интизор аст. Бо мақсади самаранок идоракунии дороиҳои ташкилот онҳо мувофиқи хусусиятҳои умумиашон гурӯҳбандӣ карда шудаанд. Бо мақсади самаранок идора кардани дороиҳои ташкилот моделҳо ва усулҳои дороиҳои ташкилот ва раванди

идоракунии онхо муайян карда шуда усулҳои муосири идоракунии дороиҳо истифода бурда шавад беҳтар аст.

Рӯйхати адабиёти истифодашуда

1. Бланк И. А. Энциклопедия финансового менеджера: В 4 т. Т. 2. Управление активами и капиталом предприятия. 2-е изд., стер. — М.: Омега-Л, 2008. - 447 с.
2. Ванхорн, Джеймс, С, Вахович, мл., Джон, М. Основы финансового менеджмента, 12-е издание: Пер. с англ. — М.: ООО "И.Д. Вильямс", 2008. — 1232 с
3. Вильковский А.А. Управление активами предприятия и проблемы эффективности их использования // Современная экономика: актуальные вопросы, достижения и инновации сборник статей XVI Международной научно-практической конференции 2018 № 7 (26). <https://elibrary.ru/item.asp?id=32841096> (санаи мурочиат: 29.01.2018)
4. Герасимова Л.Н., Ильичева У.С., Атажанова Д. А. Факторинг как один из видов управления дебиторской задолженностью // Международный научный журнал «СИМВОЛ НАУКИ» ISSN 2410-700X. 2015. № 3. <https://elibrary.ru/item.asp?id=23315225> (санаи мурочиат: 25.03.2018)
5. Дубинина Н.А., Понтус В.Н. Методический подход к оценке эффективности использования основных средств предприятий теплоэнергетики // Вестник АГТУ. 2016. № 2 (62). <https://elibrary.ru/item.asp?id=27325980> (санаи мурочиат: 25.02.2018)
6. Ершова М.В., Жариков Р.В., Жариков В.Д. Модель снижения себестоимости продукции на промышленных предприятиях // Организатор производства Воронежский государственный технический университет. 2016. № 2 (69). <https://elibrary.ru/item.asp?id=26206656> (санаи мурочиат: 08.04.2018)
7. Дадоматов Д.Н., Точзод Д.Х., Раҳмонова З.Н. СБҲҲМА. Комплекси таълимӣ – методӣ.- Ҳучанд: ДДҲБСТ, 2018.-188с.
8. Зборовская Е.Б., Волков А.Ю. Из практического опыта исследования сущности рисков в управлении оборотными активами промышленных предприятий занятых производством тяжелых технических тканей // Интернет-журнал «Науковедение». 2015. Том 7, №2. http://elibrary.ru/author_profile.asp?id=710062 (санаи мурочиат: 20.03.2018).

Тетяна Біловус
(Миколаїв, Україна)

ПРОБЛЕМНІ АСПЕКТИ ЗАКОНОДАВЧОГО РЕГУЛЮВАННЯ ІНВЕСТИЦІЙНИХ ПРОЦЕСІВ НА РЦП УКРАЇНИ

Найбільшою проблемою розвитку ринку цінних паперів (РЦП) в Україні є недосконале законодавче забезпечення. Наявні нормативно-правові акти, що регулюють ринок цінних паперів, зокрема, ЗУ «Про цінні папери та фондовий ринок», ЗУ «Про акціонерні товариства», «Про державне регулювання ринку цінних паперів в Україні», Рішення НКЦПФР № 733 від 03.06.14 «Про затвердження Положення про формування інформаційної бази даних про ринок цінних паперів», Рішення НКЦПФР № 2826 від 03.12.13 «Про затвердження Положення про розкриття інформації емітентами цінних паперів», Наказ НКЦПФР № 175 21.03.13 «Щодо забезпечення здійснення державної регуляторної політики Національною комісією з цінних паперів та фондового ринку » та багато інших – не відповідають сучасним потребам РЦП, містять багато суперечностей та недоліків.

Для підвищення інтересу інвесторів до українського РЦП потрібна прозорість і стабільність інвестиційного клімату з точки зору законодавчих нормативів, що визначають процес інвестування та виведення капіталу.

Оскільки ми вважаємо, що ключова роль у розвитку українського РЦП, принаймні на початковому етапі, має належати державі, то почати вдосконалювати законодавчу базу слід із чіткого окреслення та розмежування повноважень головного державного регулятора РЦП – НКЦПФР, а саме:

- 1) Слід розширити повноваження, а також інституційну та фінансову незалежність НКЦПФР;
- 2) Розширити контрольні-слідчі та правозастосовчі функції та повноваження НКЦПФР стосовно виявлення порушень на РЦП та стосовно правопорушників на фінансовому ринку;
- 3) Законодавчо заборонити політичним силам та чиновникам втручатися в діяльність регулятора. НКЦПФР надати право приймати рішення, які не потребують погодження з борєєстрації в інших органах виконавчої влади;
- 4) Зняти обмеження, які стримують інспекційну діяльність Комісії на РЦП, адже українським законодавством накладено багато обмежень стосовно здійснення перевірок, стосовно періодичності та тривалості інспекційних перевірок, обов'язково вимагається попереднє узгодження щодо деяких перевірок з іншим державним органом – все це «зв'язує руки» та обмежує можливості НКЦПФР щодо впливу та регулювання на РЦП. Дані обмеження суперечать також міжнародним стандартам Міжнародної організації комісій з цінних паперів. У випадках, коли на РЦП відбуваються правопорушення, РЦП не має законних повноважень вплинути на виправлення такої ситуації, адже Комісія не вправі вимагати необхідну інформацію, не має права затребувати інформаційні дані по співпрацівниках із податкової, не має права

перевірити дані щодо грошових операцій на банківських рахунках, не має права затребувати та перевіряти роздруківку телефонних дзвінків, електронну переписку та ін. Чинним законодавством дозволено лише застосовувати штрафні санкції і то – стосовно лише офіційних учасників РЦП. Відсутні законодавчі норми стосовно позбавлення волі навіть за найтяжчі правопорушення. Все це свідчить про необхідність наділити НКЦПФР повноваженнями у сфері ведення слідства щодо правопорушень будь-яких осіб на РЦП, доступу до відповідної інформації від таких осіб та доступу до інформаційних баз даних з обмеженим доступом (наприклад, банківська таємниця тощо). Слід на законодавчому рівні чітко визначити та розтлумачити поняття «тяжкий випадок», його ознаки та складові. В цьому контексті слід за участю НКЦПФР та слідчими органами держави на законодавчому рівні чітко розділити та визначити обов'язки та повноваження між НКЦПФР та органами, які розслідують кримінальні правопорушення в країні, узгодити співпрацю даних служб.

На етапі відновлення ринку важливим є державне і громадське регулювання. Ефективний моніторинг за ринком повинні здійснювати як Комісія з цінних паперів, так і саморегулюючі об'єднання професійних учасників ринку. Їх спільна робота дозволить виробити правила, які будуть виконуватися профучасниками і змінять погану карму вітчизняного РЦП.

Слід збільшити фінансову незалежність НКЦПФР, оскільки упродовж кількох років бюджет регулятора включає тільки витрати на оплату праці та накладні витрати. Зовсім не виділяються кошти на капітальні витрати, на оновлення системи інформатизації тощо. Таке фінансування обмежує залучення висококваліфікованих фахівців та не дає можливості вкладати кошти у технологічне оснащення. А РЦП є технологічно містким ринком, саме тому НКЦПФР вкрай необхідні сучасні технології високого рівня, аби здійснювати належне та своєчасне регулювання на РЦП. Для цього треба перевести НКЦПФР на автономне фінансування шляхом збору коштів за адміністративні послуги та річної плати за нагляд з об'єктів контролю, шляхом отримання коштів від адміністративних санкцій тощо. Нині суб'єкти РЦП оплачують адміністративні послуги, але ці кошти надходять до держбюджету, а не на баланс НКЦПФР. Це питання слід узгодити на законодавчому рівні.

Також необхідно налагодити міжнародну співпрацю НКЦПФР в контексті узгодження українського законодавства щодо регулювання РЦП із міжнародними стандартами, що містяться у міжнародних нормативно-правових актах, зокрема: Директива про прозорість (Директива 2004/109/EC), Міжнародні стандарти фінансової звітності, Регламент про проспекти емісії (Регламент ЄС № 809/2004), Багатосторонній меморандум про взаєморозуміння, Директива про кримінальні санкції за маніпулювання на ринках (Директива 2014/57/EU), Директива про проспекти емісії (Директива 2003/71/EC), Директива про ринки фінансових інструментів (Директива 2004/39/EC), Регламент про маніпулювання на ринках (Регламент 2014/596/EU) та ін. Доцільно було б усі запозичені із міжнародних документів нормативні нововведення об'єднати та відобразити в одному єдиному законопроекті для більшої зручності, а також щоб нові зміни набули одночасної законності.

Підвищеної уваги слід приділити законодавчим нормам стосовно проспекту емісії цінних паперів і відділити процес затвердження проспекту емісії від процесу реєстрації випусків ЦП. Закон має забезпечити розкриття відповідної інформації у проспектах, зобов'язати емітентів надавати фінансовий звіт щодо свого поточного стану, прозорий управлінський звіт з аналізом діяльності емітента за весь період свого розвитку. Адже відповідно до українського законодавства у проспекті емісії відображаються лише баланси та звіти про фінансові результати, при цьому не висвітлюється грошові потоки підприємств, а також не висвітлюються примітки до фінансових звітів. Фінансова звітність вимагається лише за останній фінансовий рік та останній квартал. Не вимагається відображати повну всебічну інформацію про ризики щодо цінних паперів. Все це обмежує можливості інвесторів проаналізувати та прорахувати всі ризики та ефекти від вкладення коштів в інструменти РЦП. Також недоліком сучасного законодавства є те, що нема дозволу доповнювати та вносити зміни емітентом до проспекту після того як почалася передплата на ЦП. Це суперечить статті 16 Директиви про проспекти емісії.

НКЦПФР зосереджує свою увагу не на достовірності інформації, що зазначена в проспекті, а на реєстрації емісії ЦП, що є негативним явищем.

Слід також спростити законодавчі вимоги щодо реєстрації випуску специфічних продуктів РЦП – ЦП та введення їх в обіг на ринку, разом з цим підвищити вимоги до діяльності андеррайтерів та маркет-мейкерів, чітко прописати в законі процедуру обігу державних ЦП на фондовому ринку.

Отже, необхідно втілити в життя наступні пропозиції:

- Зобов'язати емітентів розкривати повну інформацію, що стосується цінних паперів;
- Забезпечити дотримання вимог електронного документообігу;
- Чітко визначити на законодавчому рівні використання інсайдерської інформації стосовно учасників РЦП;
- Законодавчо визначити та забезпечити наслідки подання неправдивих інформаційних даних емітентами або несвоєчасного надання необхідних даних;
- Зобов'язати учасників ринку додержуватися міжнародних стандартів фінансової звітності;
- На законодавчому рівні регламентувати та забезпечити діяльність ЗМІ, інформаційно-аналітичних агентств, бюро, що оприлюднюють інформацію про діяльність та фінансовий стан суб'єктів РЦП.

Недосконалим є ЗУ «Про аудит фінансової звітності та аудиторську діяльність», тому що в ньому відсутні положення, які б стосувалися якості здійснення аудиту на РЦП, а це означає, що перевірка

професійних учасників РЦП матиме чисто формальний характер, а не справжній аудиторський контроль за фінансовою звітністю даних учасників ринку. Справа в тому, що були внесені зміни до вищезазначеного закону, в результаті якого у законі давалося визначення «підприємств, що становлять суспільний інтерес». Та в остаточній редакції закону зі списку «підприємств, що становлять суспільний інтерес» зникли професійні учасники РЦП, що дозволяє даним учасникам залишати результати своєї діяльності в тіні від державного контролю. А це велика кількість торговців ЦП, КУА, депозитарних установ тощо, які володіють та управляють мільярдами гривень своїх «клієнтів-інвесторів», тобто «суспільними грошима» [1].

Також не правильним явищем є ситуація, коли до професійних учасників РЦП так само як і до малих та зовсім дрібних підприємств ставляться однаково спрощені вимоги. Водночас до всіх емітентів РЦП мають висуватися однакові вимоги стосовно прозорості та правдивості фінансової звітності та фінансового аудиту.

Все це негативним чином впливатиме на розвиток РЦП, створюватиме ризики для всіх учасників ринку та не поверне довіру до учасників ринку й РЦП в цілому.

Те, що професійні учасники РЦП не будуть визнані Законом як підприємства, що являють суспільний інтерес, впливатиме негативно на розвиток РЦП в тому сенсі, що більшість ринку так і продовжуватиме перебувати в «тіні», інвестиційні процеси гальмуватимуться, а операції на РЦП здійснюватимуться задля уникнення або зменшення податкового навантаження, легалізації коштів, отриманих незаконним шляхом, прихованого кредитування тощо.

Ми пропонуємо ввести жорсткі штрафні санкції і, навіть, кримінальну відповідальність у вигляді позбавлення волі (в залежності від тяжкості злочину) за спеціальне розміщення заздалегідь неправдивої та неперевіреної інформації. Також доречно було б створити єдиний офіційний електронний ресурс, на якому б лише емітенти могли висвітлювати всю існуючу інформацію про свої підприємства, фірми, компанії. Це полегшить інвесторам пошук необхідної інформації та протидіятиме поширенню на ринку неправдивої інформації з «сумнівних» джерел.

Необхідно доопрацювати ЗУ «Про інформацію» щодо використання інсайдерської інформації. Пропозиції наступні: 1) чітко визначити та перерахувати осіб, які мають доступ до інсайдерської інформації; 2) ввести жорсткі штрафні санкції, а у випадках використання інсайдерської таємниці в особистих інвестиційних цілях, - заборонити та забрати ліцензію на ведення інсайдером своєї діяльності на фінансовому ринку.

Гострим питанням розвитку РЦП є недовіра інвесторів до судової гілки влади в Україні, величезна бюрократизація, корупція та хабарництво на всіх рівнях усіх гілок державної влади. Необхідно законодавчо окреслити та врегулювати питання маніпуляції на РЦП і торгівлі інсайдерською інформацією, а також вжити заходи, узгоджені з українськими та міжнародними стандартами.

Основні пропозиції щодо законодавчого регулювання РЦП:

- 1) Врегулювання емісії та обігу інструментів РЦП законодавчими нормами;
- 2) Врегулювати питання емісії, обігу та розміщення державних ЦП;
- 3) Державні гарантії щодо операцій з державними ЦП;
- 4) Внесення в усі нормативно-правові акти, що стосуються питань регулювання РЦП, як рівноправних суб'єктів РЦП таких учасників як органи місцевого самоврядування, державні банки та державні установи, які ведуть господарську діяльність і контролюються державою з метою залучення додаткових публічних фінансових коштів;
- 5) Визнати на законодавчому рівні криптовалюти як новий вид інструментів РЦП і чітко прописати їх емісію та обіг на РЦП;
- 6) Запровадження на законодавчому рівні другого рівня системи пенсійного накопичення;
- 7) Запозичення та використання міжнародного досвіду у сфері державного регулювання РЦП із використанням інноваційних фінансових інструментів.

Отже, ефективне нормативно-правове регулювання інвестиційних процесів – запорука успішного розвитку та функціонування ринку цінних паперів в Україні.

Література:

1. Про аудит фінансової звітності та аудиторську діяльність [Електронний ресурс]Закон України від 21 грудня 2017 року № 2258-VIII – Режим доступу: <https://zakon.rada.gov.ua/laws/show/2258-19>

Науковий керівник:
професор Коваленко Юлія Михайлівна.

**Далержон Дадоматов
(Худжанд, Таджикистан)**

МЕТОДИЧЕСКИЕ ПОДХОДЫ К ОЦЕНКЕ СТРАТЕГИИ РАЗВИТИЯ ПРОМЫШЛЕННОГО ПРЕДПРИНИМАТЕЛЬСТВА

Промышленное предпринимательство в современных условиях превращается, по нашему мнению, в особый сектор экономики, являющийся открытой сложной организационно-хозяйственной системой. Его стратегия развития должны быть составным элементом стратегии регионального экономического развития.

Положение промышленных предприятий в значительной мере определяется внешней средой. В совокупности важнейших для промышленных предприятий элементов внешней среды особое место занимают институциональные. Сложившаяся институциональная среда в разных регионах Таджикистана имеет существенные особенности, влияющие на развитие промышленного предпринимательства. Такую среду в значительной мере определяют институты государственной поддержки промышленного предпринимательства.

В своей работе мы рассматриваем вопрос поддержки промышленного предпринимательства в рамках промышленной политики, то есть исследования сосредоточены на производственном промышленном предпринимательстве.

Промышленные предприятия обладают рядом особенностей, которые определяют их роль в осуществлении экономических преобразований, и соответственно, важность промышленной политики в области промышленного предпринимательства. В частности, малый бизнес обладает большим адаптационным потенциалом по поводу использования новых технологий и производства новых товаров и услуг; высокая эффективность деятельности промышленного бизнеса обеспечивается благодаря научно-техническому прогрессу, в том числе, обуславливающему минимизацию средств производства; вследствие узкоспециализированного производства на промышленных предприятиях достигается более высокая производительность труда.

В развитых странах содействие развитию промышленного предпринимательства является важнейшим направлением государственной промышленной политики. Эти страны рассматривают малый бизнес не только с точки зрения трудоустройства значительной части населения (в отдельных случаях занятость в этой сфере составляет до 90% трудоспособного населения), но и с индикативных позиций. Так, состояние промышленного предпринимательства – это частный показатель общей ситуации в экономике, отражающий изменения хозяйственной конъюнктуры, характер банкротств и образования новых компаний. Уровень развития промышленного предпринимательства в Таджикистане, значительно уступает показателям развитых стран.

Доля промышленного бизнеса в ВВП развитых стран составляет 50-60%. В РТ – не более 20%.

Сектор промышленных предприятий является основой европейской промышленности. В нем создается около 60% добавленной стоимости всей промышленности. [1]

В зарубежных странах государственные инициативы в области промышленной политики носят, в основном, межотраслевой характер, нацелены на решение общих для компаний разных отраслей проблем, имеют целью повышение их конкурентоспособности. [2]

Формирование промышленной политики на республиканском и региональном уровнях является важнейшей составляющей современного этапа реформирования промышленности. В его процессе государство осуществляет управление как отдельными отраслями и предприятиями, так и рыночной средой, в которой они функционируют, целью чего является повышение коммерческой и бюджетной эффективности промышленного комплекса в целом и отдельных его элементов.

Результатом промышленной политики должно стать формирование и эффективное функционирование элементов промышленного комплекса, необходимых для промышленного развития. Они включают в себя: конкурентную среду, институциональную инфраструктуру, а также промышленные предприятия, адаптированные к этой среде.

Применительно к промышленному предпринимательству речь будет идти об институциональной среде и инфраструктуре поддержки промышленного бизнеса. Ее мы предлагаем оценивать с помощью институциональных контуров. Важнейшей же характеристикой для промышленных предприятий становится их адаптивность. Промышленная политика направлена, в первую очередь, на формирование и развитие эффективных конкурентоспособных предприятий, способных вносить вклад в социально-экономическое развитие региона в соответствии со стратегическими направлениями, формируемыми государством. Применительно к сфере промышленного предпринимательства нами предлагается методика оценки конкурентоспособности предприятий, которая будет рассмотрена ниже.

Таким образом, системная оценка эффективности промышленной политики в сфере промышленного предпринимательства, по нашему мнению, должна включать следующие направления (рис.1):

- оценка институциональной среды развития промышленного производственного бизнеса;
- оценка конкурентоспособности промышленных производственных предприятий;

- обоснование системы показателей, характеризующих общую эффективность развития промышленного предпринимательства в регионе;
- оценка эффекта от реализации отдельных инструментов промышленной политики в области поддержки промышленного предпринимательства.

Системная оценка эффективности промышленной политики в сфере промышленного предпринимательства



Рис. 1. Системная оценка эффективности промышленной политики в сфере промышленного предпринимательства.

Нами предлагается подход к анализу институциональной среды развития системы промышленного предпринимательства, основанный на построении институционального контура. Для исследования влияния институциональных факторов на развитие промышленного бизнеса продуктивным, по мнению О.А. Романовой и Н.Н. Беспмятных, [5, с. 81] является использование концепции институциональных матриц, разработанной в рамках исследований экономико-социологической школы (Кирдина С.Г.). [4, с. 204]

В частности, нами сформирован институциональный контур функционирования и развития промышленного предпринимательства Республики Таджикистан (см. рис.2).

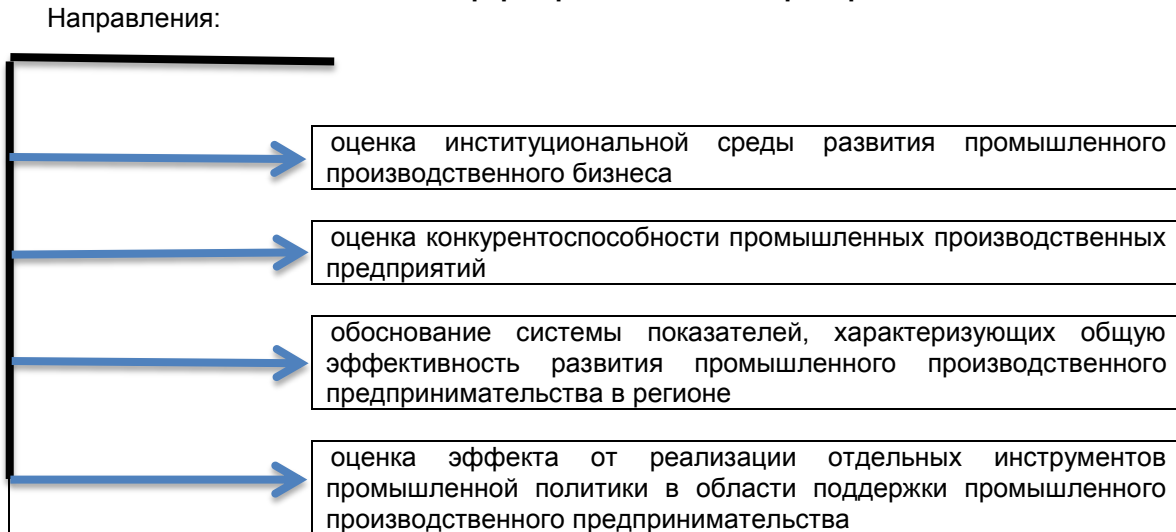

Рис. 2. Институциональный контур функционирования и развития промышленного предпринимательства Республики Таджикистан.

Нами для оценки институциональной среды предлагается использовать понятие институционального контура, которое является развитием понятия институциональной матрицы. Институциональный контур, по нашему мнению, представляет собой совокупность трех групп институтов – экономических, политических и идеологических – в системе промышленного предпринимательства конкретной территории, которые способствуют интеграции промышленных предприятий в сети тесно взаимосвязанных промышленных и инновационных систем, и позволяют соотнести их с приоритетными целями социально-экономического развития региона. [3, с. 204]

Таким образом, одним из важнейших вопросов, возникающих при формировании системы поддержки промышленного предпринимательства со стороны органов власти, является построение системы показателей, характеризующих общую эффективность развития промышленного предпринимательства в регионе. Следует отметить, что в настоящее время не осуществляется комплексная оценка вклада промышленного бизнеса в экономику регионов Республики Таджикистан.

Литература

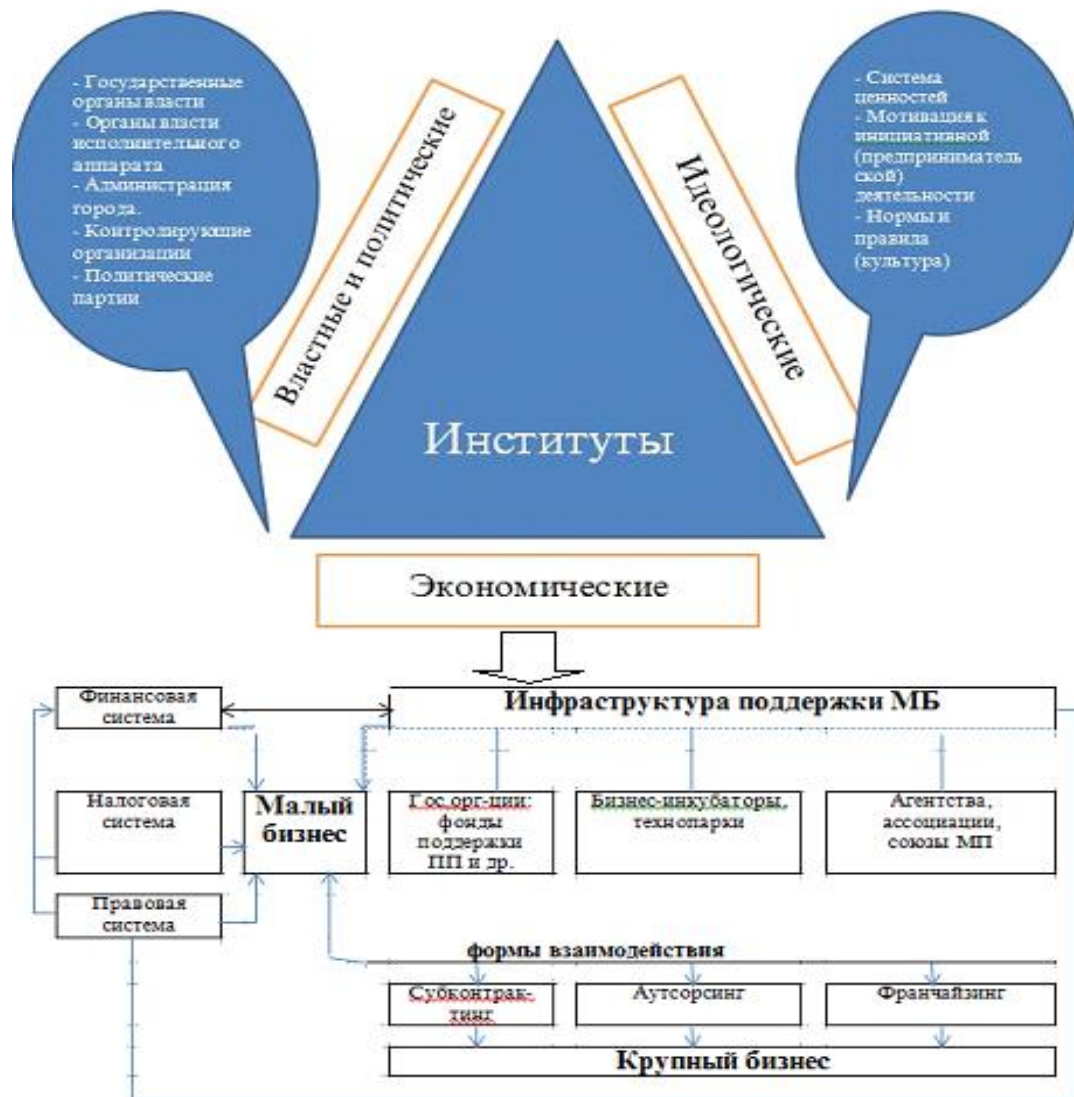
1. Исследования Национального института системных исследований проблем предпринимательства. [Электронный ресурс]. – Режим доступа: <http://www.nisse.ru/business/article/?curPos=0>. (дата обращения 21.11.2013 г.)
2. Кондратьев В. Государство и корпорации в стратегии глобальной конкурентоспособности // Международные процессы. Журнал теории международных отношений и мировой политики. URL: <http://www.intertrends.ru/twelfth/002.htm> (дата обращения 11.08.2014).
3. Мезенцева Е.С. Особенности формирования институциональных контуров развития малого бизнеса на территориях Свердловской области // Экономика региона. – 2008. – №4. – С.204-212.
4. Кирдина С.Г. Институциональные матрицы и развитие России. – М.: ТЕИС, 2000. – 213 с.
5. Романова О.А., Беспмятных Н.Н. Региональный контур развития малого предпринимательства // Вестник УГТУ-УПИ. Серия «Экономика и управление». – 2004. – №4. – С.81-88.

Далержон Дадоматов, Мавзуна Сабирова
(Худжанд, Таджикистан)

ПУТИ РАЗВИТИЯ ПРОМЫШЛЕННОГО ПРЕДПРИНИМАТЕЛЬСТВА В РЕСПУБЛИКИ ТАДЖИКИСТАН

Некоторые сложности с оценкой обусловлены особенностями отчетности промышленных предприятий. Опыт получения оценок эффективности развития промышленного предпринимательства на основе реально доступной информации указывает на необходимость учета ряда дополнительных факторов:

- необходимость соответствия системы оценки специфике деятельности субъектов промышленного предпринимательства и предоставляемой ими отчетности;
- возможность измерения эффективности сектора в экономике региона.

Нами предлагается система основных показателей, характеризующих состояние промышленного предпринимательства региона, которая состоит из 4 групп (интегральные, усредненные, дифференциальные и удельные). Подробнее эта система описана в статье Татаркина А.И., Романовой О.А., Мезенцевой Е.С. (2010 г.). [1, с. 45]

В системе показателей выделены показатели, которые могут быть рассчитаны на основе различных источников данных: официальной статистики; бухгалтерской отчетности промышленных предприятий; или из обоих источников.

Далее, следует оценить эффективность развития и вклад промышленного производственного бизнеса в экономику региона и в показатели развития промышленного предпринимательства в целом (см. табл.). Под производственным бизнесом понимаются предприятия, относящиеся к виду деятельности «обрабатывающие производства».

Табл.1. Основные показатели развития промышленного предпринимательства в обрабатывающих производствах региона

Группа показателей	Класс показателей			
	Интегральные	Усредненные	Дифференциальные	Удельные
Показатели масштаба развития промышленных производственных предприятий (ПП обр.пр.)	1. Количество ПП в обрабатывающих производствах (ПП обр.пр.):			Доля количества ПП в обрабатывающих производствах в общем кол-ве ПП региона
	2. Суммарная выручка ПП обр.пр. от реализации продукции, работ, услуг	Средняя выручка ПП обр.пр. (в расчете на одно предприятие)	Распределение ПП обр.пр. по выручке	Доля ПП обр.пр. в общей выручке ПП региона
	3. Суммарная стоимость активов ПП обр.пр.	Средняя стоимость активов ПП обр.пр.	Распределение ПП обр.пр. по стоимости активов	Доля ПП обр.пр. в стоимости активов ПП региона
	4. Суммарная стоимость основных средств ПП обр.пр.	Средняя стоимость основных средств ПП обр.пр.	Распределение ПП обр.пр. по стоимости основных средств	Доля ПП обр.пр. в общей стоимости основных средств ПП региона
Показатели эффективности функционирования промышленных предприятий	1. Суммарная валовая прибыль ПП обр.пр.	Средняя валовая прибыль на 1 сомони выручки ПП обр.пр.	Распределение ПП обр.пр. по валовой прибыли на 1 сомони выручки	Доля ПП обр.пр. в валовой прибыли ПП региона
	2. Суммарная прибыль от продаж ПП обр.пр.	Средняя рентабельность продаж ПП обр.пр.	Распределение ПП обр.пр. по рентабельности продаж	Доля ПП обр. пр. в прибыли от продаж ПП региона
	3. Суммарная налогооблагаемая прибыль ПП обр.пр.	Средняя рентабельность продукции ПП обр.пр.	Распределение ПП обр.пр. по рентабельности продукции	Доля ПП обр.пр. в налогооблагаемой прибыли ПП региона
	4. Суммарная чистая прибыль ПП обр.пр.	Средняя рентабельность активов ПП обр.пр.	Распределение ПП обр.пр. по рентабельности активов	Доля ПП обр.пр. в чистой прибыли ПП региона

		Средняя чистая прибыль на 1 сомони выручки ПП обр.пр	Распределение ПП обр.пр. по чистой прибыли на 1 сомони выручки	
	5. Суммарные инвестиции ПП обр.пр. в основной капитал	Среднее отношение инвестиций к основному капиталу	Распределение ПП обр.пр. по величине отношения инвестиций к основному капиталу	Доля ПП обр.пр. в объеме инвестиций ПП региона
Показатели вклада промышленного предпринимательства в социально-экономическое развитие региона	1. Суммарная численность работников ПП обр.пр.	Средняя численность работников ПП обр.пр.		Доля занятых на ПП обр.пр. в общей занятости на ПП в регионе
	2. Суммарный фонд заработной платы работников ПП обр.пр.	Средняя зарплата работников ПП обр.пр. (в расчете на 1 работника)	Распределение ПП обр.пр. по доле фонда зарплаты в выручке	Доля ПП обр.пр. в суммарном фонде зарплаты ПП региона
	3. Суммарный вклад ПП обр.пр. в ВРП: ВРП ПП обр.пр	Средний вклад ПП обр.пр. в ВРП	Распределение ПП обр.пр. по вкладу в ВРП	Доля ПП обр.пр. в ВРП
	4. Суммы налоговых платежей ПП обр.пр. в федеральный, региональный, местный бюджеты, во внебюджетные фонды	Средняя сумма налоговых платежей ПП обр.пр. в бюджеты, во внебюджетные фонды		Доля ПП обр.пр. в налоговых платежах ПП региона в бюджеты, во внебюджетные фонды

Указанные показатели можно конкретизировать для отдельных видов деятельности раздела обрабатывающих производств и для сравнения вклада малого и крупного бизнеса в тот или иной вид экономической деятельности.

Для повышения эффективности развития промышленного предпринимательства необходимо выявление приоритетных направлений развития и разработка соответствующих мер государственной поддержки. Актуальной является разработка методики оценки эффективности деятельности предприятий, как со стороны самих предприятий в целях формирования более эффективной политики развития, так и со стороны областных органов власти в целях отбора приоритетных предприятий для оказания различных видов поддержки.

Активизация региональной промышленной политики возможна на основе дифференцированной поддержки в соответствии с группами классификации промышленных предприятий по уровню конкурентоспособности. За счет применения такой методики будет возможно проведение качественного анализа деятельности предприятия, его сильных и слабых сторон, определение рейтинга предприятия среди других предприятий региона, что позволит повысить эффективность управления развитием промышленных предприятий и предложить эффективную политику их государственной поддержки.

В целом, государственную поддержку промышленного предпринимательства можно оценить по следующим показателям:

- Расходы консолидированного бюджета на реализацию государственной поддержки промышленного предпринимательства в регионе в расчете на одного жителя;
- Доля промышленных предприятий, получивших поддержку в рамках реализации государственных программ развития субъектов промышленного предпринимательства, в общем количестве промышленных предприятий в регионе;
- Объем поручительств и гарантий фондов поддержки, специализированных гарантийных фондов, выданных малым предприятиям, в расчете на одно малое предприятие;
- Доля промышленных предприятий, пользующихся льготной арендой;
- Доля промышленных предприятий, реализовавших преимущественное право на выкуп помещений;
- Доля государственных и муниципальных закупок у субъектов промышленного предпринимательства;
- Удельное число проверок (плановых и внеплановых) на одно малое предприятие;
- Соотношение плановых и внеплановых проверок.

В рамках оценки результативности промышленной политики в отношении промышленного предпринимательства, следует оценивать указанные показатели для промышленных предприятий, чья деятельность относится к сфере «обрабатывающие производства».

Промышленную политику в отношении промышленного предпринимательства необходимо оценивать на предмет ее комплексности, т.е. реализации в регионе наиболее полного набора мер, ориентированных на поддержку промышленного производственного бизнеса. Система региональной поддержки промышленного производственного бизнеса должна включать следующие направления:

- поддержка производителей инновационной продукции, венчурного бизнеса;
- поддержка и развитие кооперации крупного и промышленного бизнеса;
- поддержка промышленных и инновационных кластеров;
- создание промышленных и технопарков;
- компенсация затрат, связанных с приобретением оборудования в целях модернизации производства;
- субсидирование лизинга;
- субсидирование части затрат на приобретение оборудования и на уплату процентов по инвестиционным кредитам;
- субсидирование части затрат на технологическое присоединение к объектам электросетевого хозяйства, части затрат на повышение энергоэффективности производства.

Необходимо определить, существуют ли и в каком виде указанные направления поддержки промышленного производственного бизнеса в регионе.

Далее, для каждого инструмента государственной поддержки промышленного предпринимательства необходимо оценить эффект. Он выражается в объемных, денежных показателях, количестве поддержанных предприятий, проектов, созданных объектов инфраструктуры и так далее. То есть, например, для инструмента «льготные инвестиционные кредиты» – сколько, на какую сумму было выдано за год производственным предприятиям.

Несмотря на общую положительную динамику, в ближайшие годы, по мнению экспертов, высоких темпов роста промышленного предпринимательства ждать не следует.

Кроме того, по ряду показателей эффективность деятельности промышленных предприятий не увеличивается. Так, мала их доля в объеме прибыли и инвестиций всех предприятия области, очень низкой остается инновационная активность промышленных предприятий. При росте количества промышленных предприятий стоит вопрос об их качестве. По нашему мнению, те факторы, по которым сегодня оценивается результативность и эффективность промышленного бизнеса – количественные показатели, указанные выше – являются недостаточными. Необходим качественный анализ. Для правильного понимания перспектив промышленных форм хозяйствования в регионе и формирования инструментов их поддержки важна правильная оценка такого качественного фактора, как степень зрелости промышленного бизнеса. Важность этого фактора в том, что осуществляемая политика поддержки должна быть перспективной, но не должна значительно опережать ту реальную стадию развития (зрелости) промышленного предпринимательства, на которой он находится.

Таким образом, методика оценки эффективности государственной промышленной политики в сфере промышленного предпринимательства имеет свои особенности, учитывающие специфику промышленного бизнеса и инструментов его поддержки.

Она должна включать, по нашему мнению, несколько блоков: оценка показателей развития промышленного бизнеса в обрабатывающих производствах на территории региона;

- оценка конкурентоспособности предприятий указанного сектора, на повышение которой направлена промышленная политика;
- оценка институциональной среды, способствующей развитию промышленного предпринимательства и формируемой в результате реализации промышленной политики, – на базе институциональных контуров;
- а также оценка эффекта от реализации отдельных инструментов промышленной политики в области поддержки промышленного предпринимательства.

Литература

1. Муртазов О.К. Теоретические основы формирования и развития региональной промышленной системы Республики Таджикистан // Вестник университета. – Душанбе: РТСУ. 2017. - №4(60). – С.158-165.
2. Назаров А.А., Дадобоев Б.А. Отраслевая структура экономики региона. – Худжанд: Меъроҷ, 2014. – 264 с.
3. Татаркин А.И., Романова О.А., Мезенцева Е.С. Адаптационные стратегии малого и среднего бизнеса в кризисных и посткризисных условиях // Экономика. Налоги. Право. – 2010. – №2. – С. 45-56.
4. Рауфи А. Конкурентная экономика. /Под общ. ред. доктора экономических наук, профессора О.Б. Бобоева. – Душанбе: «Дониш», 2014.- 608 с.

Муhibaхон Джураева
(Худжанд, Таджикистан)

МЕСТО И РОЛЬ МАЛОЕ ПРЕДПРИНИМАТЕЛЬСТВО В СОВРЕМЕННОЙ ЭКОНОМИКЕ ТАДЖИКИСТАНА

Предпринимательство по масштабам осуществления, как принято в мировой практике, имеет три формы: малое, среднее и крупное, параметры которых устанавливаются национальными законодательствами отдельных государств и периодически пересматриваются в зависимости от достигнутого уровня социально - экономического развития страны, потребности налогового стимулирования и государственной поддержки малого предпринимательства. [2, с. 50].

Выделение малого предпринимательства – это результат не только количественного (масштабного) подхода к сущности и формам проявления предпринимательства. Оно в тоже время имеет и определенную качественную сторону, заключающегося в его «внутренних потенциальных возможностях самодвижения, саморазвития, самосовершенствования, обеспечивающих выработку и реализацию эффективного механизма хозяйствования даже в стихийных условиях рынка» [4, с. 21].

Благодаря своим внутренним потенциальным возможностям, малое предпринимательство в отличие от среднего и крупного, может и будет развиваться на особо рискованной и инновационной основе, на небольших объемах инвестиционных ресурсов, на персонифицированных и гибких методах организации и управления, обеспечивать получение максимального дохода с единицы авансированного капитала. Особенности малого предпринимательства также проявляются в том, что оно способно наиболее динамично реагировать на изменение потребительского спроса, активно влиять на формирование конкурентных рыночных отношений, способствовать структурной перестройке экономики, чутко улавливать тенденции рынка и активизировать инновационный процесс, создавать новые рабочие места, формировать слой активных собственников и предпринимателей, функционировать при незначительных объемах стартового капитала и привлекать широкие слои населения к осуществлению предпринимательской деятельности. [6, с. 85].

Малое предпринимательство, порожденное рынком и частной собственностью, развиваясь по законам рынка, приводит к возникновению среднего и крупного предпринимательства. Оно исторически и логически предшествует последним. Более того, эффективность функционирования среднего и крупного предпринимательства во многом зависит от того, насколько в их деятельности внедрены принципы малого предпринимательства, что подтверждается опытом ведущих крупных компаний развитых стран с рыночной экономикой.

Двадцатилетний опыт постсоветских государств, в том числе Таджикистана, показывает, что особенно велика роль малого предпринимательства в зарождении рыночных отношений, в формировании «нового» частного сектора и критической массы хозяйствующих субъектов в экономике, в обеспечении занятости населения при переходе от командно- бюрократической системы к рыночной экономике.

Статус «малое предприятие» распространяется на все организационно-правовые формы предприятий (кооперативы, товарищества, дехканские (фермерские) хозяйства и др.), если их производственные параметры соответствуют установленным критериям выделения малых предприятий.

Из анализа отраслевой структуры количества малых предприятий и численности их работников, приведенного в табл. 1, можно сделать следующие выводы.

Таблица 1.

ОТРАСЛЕВАЯ СТРУКТУРА КОЛИЧЕСТВА МАЛЫХ ПРЕДПРИЯТИЙ (МП) И ЧИСЛЕННОСТЬ ИХ РАБОТНИКОВ ПО РЕСПУБЛИКЕ ТАДЖИКИСТАН

Показатель	1996 г.				2017 г.			
	Число МП, ед.	В % к итогу	Численность работников в МП, чел.	В % к итогу	Число МП, ед.	В % к итогу	Численность работников в МП,	В % к итогу
Всего, в т.ч. по	3 084	100	31005	100	42031	100	25923	100
Промышленность	601	19,5	5 691	18,4	2731	6,50	3801	14,6
Транспорт и связь	25	0,8	173	0,6	1302	3,10	865	3,3
Сельское и лесное	183	5,9	1 866	6,0	9521	22,6	4274	1,6
Строительство и проектные работы	514	16,7	7647	24,6	2818	6,70	1618	6,24
Торговля, общепит, заготовки, снабжение	876	28,4	7478	24,2	8024	29,3	3594	13,9
Информационно-вычислительное	14	0,5	156	0,5	741	1,8	495	1,90
Бытовые услуги	171	5,6	2 149	6,9	3454	8,2	1756	6,8
Здравоохранение	57	1,8	248	0,8	1136	4,7	1221	4,7

Образование	18	0,6	60	0,2	4528	10,7	4920	18,9
Прочие	519	16,8	4 936	15,9	4469	10,6	2564	9,10

Источник: Расчеты автора по Статистический ежегодник Республики Таджикистан. Агентство по статистике при Президенте Республики Таджикистан Душанбе – 2018.-С.218

Во-первых, за рассматриваемый период (1996-2017 гг.) не произошли существенные сдвиги в отраслевой структуре малого предпринимательства за исключением некоторого сокращения удельного веса отраслей производственной сферы (промышленности, сельского хозяйства, строительства).

Во-вторых, все еще предпочтение отдается коммерции: примерно каждое третье предприятие (29,3% всех предприятий) занято в сфере торговли, общественного питания и снабжения.

За анализируемый период, малое предпринимательство более заметно развивалось в сфере оказания бытовых, медицинских и образовательных услуг, где в 2017 г. было сосредоточено 18,9% всех малых предприятий с численностью работников 5 877 чел. против 8,0% в 1996 г. Думается, что и в перспективе в связи с ростом численности населения республики и расширением сферы платных медицинских и образовательных услуг, малое предпринимательство в сфере услуг будет развиваться ускоренными темпами.

В-третьих, в науке, являющейся основой развития инновационного предпринимательства число малых предприятий сократилось с 57 до четырех, а численность их работников с 329 до 40 чел., как и в отраслях производственной сферы, особенно в промышленности. Такое положение никак не соответствует с решением поставленных задач по приоритетному развитию производственного и инновационного предпринимательства в стране.

Вместе с тем следует, подчеркнуть, что, несмотря на поступательное развитие малого предпринимательства в республике за последние 20 лет (1996-2017 гг.), все еще уровень ее развития, если сравнить с другими странами остается весьма низким. Для сравнения: в развитых странах в расчете на 10 тыс. населения приходится от 30 до 60 малых предприятий, а у нас в республике (2017 г.) всего лишь 3,8. Доля малых предприятий в структуре ВВП республики за 2017 г. составил 7,4%, а вместе с предприятиями среднего предпринимательства около 25%. Тогда как в развитых странах доля малых и средних предприятий в производстве ВВП составляет от 50 до 70% [6, с. 66].

Приведенные данные об уровне развития малого предпринимательства и его вклад в ВВП в Таджикистане наглядно иллюстрируют, что имеются значительные резервы для развития малого предпринимательства в стране, особенно в отраслях производственной сферы.

Поэтому в послании Президента Республики Таджикистан Маджлиси Оли Республики Таджикистан 20 апреля 2012 г. уделено особое внимание ускоренному развитию производственного предпринимательства путем всемерной ее государственной поддержки. В частности предлагаются предоставление дополнительных налоговых и таможенных льгот, дальнейшее упрощение лицензирования видов деятельности и сертификации продукции, устранение административных барьеров и коррупционных явлений путем внедрения электронных технологий во взаимодействие органов государства и предпринимательских структур, предоставление льготных кредитов субъектов производственного предпринимательства, а также внесение изменений и дополнений в действующее законодательство, направленных на защиту и поддержку предпринимательства. Поставлены конкретные задачи перед предпринимателями страны по развитию промышленности, особенно перерабатывающей сельскохозяйственной продукции. Только за 2017- 2018 гг. на территории страны были построены 324 малых и средних промышленных предприятий, за счет которых будут созданы 20 тыс. новых рабочих мест [5, с. 6].

Безусловно, реализация намеченных в этом программном документе меры способствует кардинальному улучшению предпринимательской и инвестиционной среды, создаст прочную основу ускоренного развития всех форм производственного предпринимательства в реальном секторе национальной экономики.

Заключение, для дальнейшего развития малого предпринимательства и увеличения их доли в структуре ВВП необходимо сделать следующее.

✓ Предоставление льготного кредитования под относительно низкий процент для только что созданных малых предприятий.

✓ Улучшение инвестиционного климата и тем самым привлечение прямых иностранных инвестиций для создания совместных малых и средних предприятий.

✓ Равномерное развитие индивидуального предпринимательства по сельским районам для равномерного улучшения уровня жизни населения республики.

✓ Переориентация населения на индивидуальное производственное предпринимательство путем оказания методической, консультационной, финансовой и организационной помощи со стороны органов государственной власти.

✓ В горных и отдаленных районах, местным хукуматам необходимо разрабатывать целевые программы по развитию предпринимательства как важнейшего источника пополнения доходной части местных бюджетов.

✓ Необходимо совершенствовать статистические отчетности по сельскохозяйственному предпринимательству, отдельно показывая производственные кооперативы, дехканские хозяйства

являющимися юридическими лицами и индивидуальными (семейными) дехканскими хозяйствами для объективного анализа состояния предпринимательства в сельском хозяйстве.

Литература:

1. 20 лет независимости: инвестиции, приватизация, предпринимательство. – Душанбе: Офсет, 2011. – 342 с.
2. Донахонов И.С. Аграрное предпринимательство в условиях рынка. – Душанбе: Ирфон, 2010. – 168 с.
3. Ежегодник Республики Таджикистан: офиц. издание. – Душанбе, 2003. – 265 с.
4. Комилов С.Д. Предпринимательство: вопросы развития и государственного регулирования / С.Д. Комилов, Н.Х. Забиров. – Душанбе, 2004. – 193 с.
5. Послание Президента Республики Таджикистан Маджлиси Оли Республики Таджикистан от 20 апреля 2012 г. // Народная газета. – № 17 – 26 апр. 2012 г.
6. Сельское хозяйство Республики Таджикистан. 2011 - Душанбе: Агентство статистики при Президенте Республики Таджикистан, 2011. – С. 66.
7. Статистический ежегодник Республики Таджикистан. Агентство по статистике при Президенте Республики Таджикистан Душанбе – 2018. - С. 218

М.Д. Зиёев
(Худжанд, Таджикистан)

О РОЛИ ИНФОРМАЦИОННЫХ ТЕХНОЛОГИЙ В ЭКОНОМИКЕ

Исследование учёных показывают, что развитие современного общества невозможно без использования информационных технологий. Особенностью и объективной тенденцией общественного прогресса минувшего столетия стала информатизация экономики, которая проявляется в растущем значении информации для развития и формирования экономического пространства [4, с. 7].

Информатизация экономики - превращение информации в экономический ресурс первостепенного значения. Термин, информация означает сведения об объектах и явлениях окружающей среды, их параметрах, свойствах и состоянии, которые уменьшают имеющуюся о них степень неопределённости, неполноты знаний. Экономическая сущность информации не отделима от процесса информирования, поэтому необходимо рассматривать источник информации и потребителей информации. Роль потребителей информации с экономической точки зрения очерчивается в следующем определении: «информация - новые сведения, принятые, понятые и оцененные конечным потребителем как полезные, представляющие экономическую ценность. Экономическая информация выступает одновременно как: предмет (первично-необработанные данные), средство (совокупность знаний, приемов, средств для переработки информации), результат труда (информация, которая обладает потребительскими свойствами).

В информационных экономических отношениях по своей природе информация является коллективным продуктом. Она обостряется противоречием между общественным характером производства и формой присвоения. В связи с важной ролью, которую играет информация в современном мире, все более острой становится проблема доступа к ее источникам и общественным форм обслуживания.

В качестве товара информация не может отчуждаться подобно материальной продукции. Ее купля-продажа имеет условное значение. Переходя к покупателю, она остается и у продавца. Она не исчезает в процессе потребления.

Сегодня информация занимает особое положение в экономике. Информация представляет собой один из основных, решающих факторов, который определяет развитие технологии и ресурсов в целом. Использование электронно-вычислительных машин и персональных компьютеров обусловило коренное преобразование отношений и технологических основ деятельности в сфере экономики.

Ряд экономистов рассматривают информацию как сведения в сфере экономики, которые необходимо фиксировать, передавать, хранить и обрабатывать для использования в управлении в хозяйстве страны в целом, так и отдельными его объектами. Информация позволяет получить решение, как эффективнее и экономически выгоднее организовать производство товаров и услуг. Экономическая информация непосредственно связана с управлением коллективами людей, производством, распределением и потреблением материальных благ и услуг. Она включает сведения о составе трудовых, материальных и денежных ресурсов и состоянии объектов управления на определенный момент. Информация приобретает черты экономического блага и обращается в экономике как ресурс, используемый в процессе хозяйственной деятельности, а также как товар (информационные товары, услуги.). С помощью информационных продуктов потребитель имеет возможность удовлетворять потребность в новых сведениях и знаниях, а также различные эстетические потребности. Абросимов А.Г. относит к информационным товарам и услугам программное обеспечение, базы данных, образовательные услуги, консультирование [1, с. 140].

Впервые информация как экономическая категория была применена А. Хартом при определении причин успеха деятельности фирм в сфере финансов. В дальнейшем к информационному обеспечению деловых кругов общества обращался Ф. Найт, определив информацию как величину, обратно пропорциональную неопределенности.

Информация как экономический ресурс используется в различных направлениях. Среди основных направлений следует выделить следующие:

– коммерциализация информации в товарах, услугах, технологиях (создание наукоемкой продукции, интеллектуальных товаров, информационных услуг, разработка новых технологий производства и управления и т. д.);

– воздействие на субъективные восприятия и ожидания экономических субъектов. В качестве примеров можно привести создание информационного образа продукта, компании (репутация), формирование потребностей или влияние на них.

Таким образом, информация с экономической точки зрения – это стратегический ресурс, один из основных ресурсов роста производительности предприятия. Информация – основа маневра предпринимателя с веществом и энергией, поскольку именно информация позволяет устанавливать стратегические цели и задачи предприятия и использовать открывающиеся возможности; принимать обоснованные и своевременные управленческие решения; координировать действия различных подразделений, направляя их усилия на достижение общих поставленных целей.

Информация имеет реальную ценность благодаря своей структуре. Существование ряда свойств информации, аналогичных свойствам традиционных ресурсов, дало основание использовать многие экономические характеристики (цена, стоимость, издержки, прибыль и т. д.) при анализе информационного производства. В качестве экономического ресурса информация предназначена для обмена, имеется в ограниченном количестве, при этом на нее предъявляется платежеспособный спрос.

Ценность, или полезность, информации состоит в возможности дать дополнительную свободу действий потребителю. Информация расширяет набор возможных альтернатив и помогает правильно оценить их последствия. Информационные ресурсы являются продуктом работы информационной системы, так как информационная система – взаимосвязанная совокупность средств, методов и персонала, используемых для хранения, обработки и выдачи информации в интересах достижения поставленной цели.

Любому предприятию, фирме, организации в процессе экономической деятельности приходится постоянно сталкиваться с большими информационными потоками: международными, экономическими, политическими, конкурентными, технологическими, рыночными, социальными и т.д. При этом из множества потоков информации необходимо отобрать то, что соответствует поставленным целям. Качественная информация делает действия специалистов различных областей экономики целенаправленными и эффективными.

Наибольший рост объема информации наблюдается в промышленности, торговле, финансово-банковской, маркетинговой и сфере оказания различных услуг. Информация представляет собой один из основных, решающих факторов, который определяет развитие технологии и ресурсов в целом. В связи с этим, очень важно понимание не только взаимосвязи развития индустрии информации, компьютеризации, информационных технологий с процессом информатизации, но и определение уровня и степени влияния процесса информатизации на сферу управления и интеллектуальную деятельность человека. Информация как элемент управления и предмет управленческого труда должна обеспечить качественное представление о задачах и состоянии управляемой и управляющей систем и обеспечить разработку идеальных моделей желаемого их состояния.

В настоящее время распространение информации в информационном секторе экономики невозможно представить без применения новых информационных технологий. Без них экономика и отдельно взятых предприятий, и целого государства будет оставаться среди отстающих.

Понятие информационная технология возникло в последние десятилетия XX в. в процессе становления информатики. Особенностью информационных технологий является то, что в ней и предметом, и продуктом труда является информация, а орудиями труда средства вычислительной техники и связи.

По мнению Барановский Т.П., информационная технология как наука о производстве информации возникла именно потому, что информация стала рассматриваться как вполне реальный производственный ресурс наряду с другими материальными ресурсами. Причем производство информации и ее верхнего уровня знаний оказывает решающее влияние на модификацию и создание новых промышленных технологий [3, с. 416].

В сложившихся условиях все более важной становится роль информационных технологий. Под информационной технологией следует понимать систему методов и способов сбора, накопления, хранения, поиска, обработки, анализа, выдачи данных, информации и знаний на основе применения аппаратных и программных средств в соответствии с требованиями, предъявляемыми пользователями.

Цель применения информационных технологий – снижение трудоемкости использования информационных ресурсов. К задачам информационной технологии относятся:

- сбор данных или первичной информации;
- обработка данных и получение результатов информации;

- передача результатов информации пользователю для принятия на ее основе решений.

Следует помнить, что современные информационные технологии могут образовывать интегрированные системы, включающие обработку различных видов информации. Существует разница между понятиями "информационная система" и "информационная технология".

В зависимости от вида обрабатываемой информации, информационные технологии могут быть ориентированы на:

- обработку данных (например, системы управления базами данных, электронные таблицы, алгоритмические языки, системы программирования и т. д.);
- обработку текстовой информации (например, текстовые процессоры, гипертекстовые системы и т. д.);
- обработку графики (например, средства для работы с растровой графикой, средства для работы с векторной графикой);
- обработку анимации, видеоизображения, звука (инструментарий для создания мультимедийных приложений);
- обработку знаний (экспертные системы).

Процесс информатизации современного общества носит настолько бурный характер, что невозможно назвать ни одну сферу человеческой деятельности, которую бы он не затронул самым серьезным образом. Переход от индустриального общества к информационному заставляет совершенно по-новому подходить к решению задач в различных отраслях. В том числе, пожалуй, в первую очередь, это относится ко всему, что связано с современной экономикой.

Экономические аспекты информатизации ориентированы прежде всего на повышение эффективности общественного производства, использования природных ресурсов и собственности, улучшение социально-экономических условий жизни населения.

Использование информационных технологий в социальной сфере позволяет: более полно и своевременно учитывать потребности населения целенаправленно реагировать на эти потребности; способствовать реализации принципа социальной справедливости при распределении общественных благ; способствовать эффективному функционированию отраслей социальной инфраструктуры; повысить интеллектуальный потенциал общества, развивать новые формы досуга, отдыха и развлечения населения.

Таким образом, информационным технологиям производственная и непроизводственная деятельность человека поистине безгранично расширяется. Экономика все в меньшей степени характеризуется как производство материальных благ и все в большей – как создание и распространение информационных продуктов и услуг. Деятельность людей, групп, организаций в большей степени зависит от их информированности и способности эффективно использовать имеющуюся информацию. Отыскание рациональных решений требует обработки больших объемов информации, что подчас невозможно без привлечения специальных технических средств.

Литература:

1. Абросимов А.Г., Бородинова М.А, Теория экономических информационных систем. Изд-во Самарск. Гос. Экон. Акад., 2003. -140 с.
2. Алешин Л.И. Информационные технологии - М.: Литера, 2008. – 424 с.
3. Информационные системы и технологии в экономике: Учебник.2-е изд., доп. и перераб. Барановская Т.П., Лойко В.И., Семенов М.И., Трубилин А.И.; Под ред. Лойко В.И. - М.: Финансы и статистика, 2005. – 416 с.
4. Кусков А.С., Сафиуллин А.Р., Ушаков Д.С. Инфраструктурно-институциональные трансформации в информационной экономике. – Ульяновск: УлГТУ, 2013. – 306 с.
5. Симионова Ю.Ф. Информационные технологии в экономике. Серия «Высшее образование». Ростов н/Д: «Феникс», 200-352 с.

**Бароат Кузибаева, Инобат Тоирова
(Худжанд, Таджикистан)**

СНИЖЕНИЕ ТРАНСАКЦИОННЫХ ИЗДЕРЖЕК СУБЪЕКТОВ ХОЗЯЙСТВОВАНИЯ В АГРАРНОМ СЕКТОРЕ ЭКОНОМИКИ ТАДЖИКИСТАНА

В современных условиях усиливается воздействие сферы обращения на экономическую эффективность хозяйства, что проявляется не только в непосредственном влиянии на динамику затрат, связанных с производством и потреблением, но и на ход воспроизводства в целом. В сфере обращения концентрируется всё возрастающий объем трудовых и материальных ресурсов, функции работников обращения становятся все более разнообразными, динамика издержек и времени обращения оказывает всё большее воздействие на темпы и пропорции общественного воспроизводства, на формирование условий жизни населения. Вместе с тем усложняется и продвижение продуктов труда к потребителю.

Резко возросли издержки обращения, которые мы понимаем как базовую категорию для характеристики транзакционных издержек.

Современная инфраструктура обмена имеет уже сложившуюся структуру: торговля (оптовая и розничная); финансы и кредит; денежное обращение; фондовый рынок; информационная система и связь; страхование; консультационные услуги; контрольная функция (аудит); операции с недвижимостью; ипотека. Современная инфраструктура обмена для своего поддержания требует колоссальных издержек.

Для оценки транзакционных издержек на макроэкономическом уровне Дж. Уоллис и Д. Норт предложили использовать понятие транзакционного сектора. Они выявили тенденцию роста объема транзакционного сектора в США с 1870г. по 1970г., включив в этот сектор оптовую и розничную торговлю, страхование, банковский сектор, операции с недвижимостью, затраты на аппарат управления в других отраслях, затраты государства на судебную и правоохранительную деятельность (государственный транзакционный сектор). [3, с. 258].

Таблица 1.

РОЗНИЧНИЙ ТОВАРООБОРОТ В ТАДЖИКИСТАНЕ ПО ВСЕМ КАНАЛАМ РЕАЛИЗАЦИИ

В фактических ценах; млн. сомони.

Годы	2001	2006	2011	2012	2013	2014	2015	2016	2017
Продукция и товарооборот									
<i>Валовой Внутренний Продукт (в ценах соотв. лет), млрд. сомони</i>	2,5	9,3	30,0	36,1	40,5	45,6	48,4	54,5	61,1
<i>Продукция сельского хозяйства (в ценах 2017г), млн. сомони</i>	4762,2	7246,7	17150,6	18925,4	20358,5	21197,3	21862,8	23008,3	24576,0
<i>Общий объем розничного товарооборота по всем каналам реализации</i>	777,7	2732,6	10545,8	12222,6	14520,5	15493,3	16351,0	17342,6	18435,2
Удельный вес (в%)									
<i>Общий объем розничного товарооборота по всем каналам реализации</i>	100	100	100	100	100	100	100	100	100
<i>Государственный сектор</i>	2,4	0,9	1,4	1,2	0,9	0,8	0,4	0,5	0,4
<i>Негосударственный сектор</i>	97,6	99,1	98,6	98,8	99,1	99,2	99,6	99,5	99,6
<i>Из него:</i>									
<i>коммерческая торговля</i>	3,1	2,9	5,4	6,7	14,1	21,4	22,7	22,9	26,7
<i>кооперативная торговля «Таджикматлубот»</i>	1,6	1,7	1,3	1,2	1,0	0,9	0,5	0,07	0,01
<i>неорганизованный рынок</i>	92,9	94,5	91,9	90,9	84,0	76,9	76,4	76,5	72,9

Рассчитано по: Статистический ежегодник Республики Таджикистан. Агентство статистики при Президенте РТ– Душанбе. 2018. – С 400.

Возрастание транзакционного сектора экономики и связанных с ним издержек наблюдается и в других странах на постсоциалистическом пространстве. Так, например, за период с 2001 по 2017 гг. общий объем розничного товарооборота по всем каналам реализации увеличился почти в 24,4 раза. Из них негосударственный сектор – на 2 раза увеличился, а неорганизованный рынок – в 20 раз уменьшился. Свыше 99,6% объема розничного товарооборота приходится на долю негосударственного сектора, а более 24 процентов объема розничного товарооборота 2017г. составили продовольственные товары. При этом за анализируемый период валовая продукция традиционно аграрного хозяйства увеличилась всего лишь в 5,1 раз. (см. таблицу 1.).

В силу сложностей сбыта возрастает роль маркетинга. Это происходит по следующим причинам: острота национальной конкуренции, агрессивная конкуренция импорта в условиях открытой экономики, развитая система субститутов, широкие возможности выбора у потребителей при значительных потенциалах производства и высокой импортной квоте, быстро изменяющиеся потребности и спрос потребителей, растущая индивидуализация спроса, предъявляющая соответствующие требования к производству, усиливающаяся ориентация покупателей не на цену, а на высокое качество продукта и другие.

Для успешного продвижения своей продукции (работ, услуг) фирмам необходимо стимулировать спрос, необходимо завоевать направленное, прежде всего, своих потребителей. Для этого уже используется следующее:

- оформление витрин;
- самплинг (бесплатное распространение образцов);
- бесплатные пробы;
- дополнительный раздаточный материал;
- сувениры и подарки, например, "1+1=3" за две упаковки платит покупатель – третья выдается бесплатно и прочее;
- рекламные сувениры, например, фирменные сувенирные изделия;
- подарочные изделия используются, как правило, в ходе деловых встреч и пр.;

- фирменные упаковочные материалы, например фирменные полиэтиленовые сумки и др.;
- ценовые скидки: кумулятивные скидки за объем закупок, скидки за внесезонную закупку, скидки за скромную оплату, скидки для поощрения продаж нового товара, скидки при комплексной закупке товаров, скидки для постоянных или престижных потребителей и другие виды ценовых скидок. Существует около 40 видов ценовых скидок.

Эти мероприятия, конечно, увеличивают трансакционные издержки. По мнению, Ф.Котлера, товар превращается в нечто большее, чем в простой набор его материальных характеристик. Потребители склонны рассматривать товары как сложный набор выгод, которые удовлетворяют их потребности. Это же определяет на то, что конкуренция между производителями сегодня происходит в основном на уровне подкрепления товара.

В эпоху промышленного капитализма функцией продавца было удовлетворение спроса. При этом, по мнению Чемберлена, товаропроизводитель только приспособлял свои товары к условиям спроса и ни в какой мере не старался изменить его. Для этого у предприятий той эпохи не было ни сил, ни средств. Они не могли существенно влиять на внешние условия. Товаропроизводитель тогда не нес затрат и потерь по формированию потребительского спроса.

В современный период функцией продавца является не только удовлетворение, но и формирование спроса. Уже есть возможности влиять на спрос, и на активизацию сбыта, в том числе и новых товаров.

В издержках формирования спроса особенно важны исследование и поиск рынков, выявление возможностей сбыта уже имеющихся или проектируемых товаров, реклама, доводящая до потребителей информацию о товаре и имеющая целью побудить купить товар. Цель рекламы – не только информирование о продукте, но и изменение самих потребностей потребителей. Издержки по удовлетворению, поддержанию и формированию потребительского спроса занимают все больший объем в общем объеме затрат товаропроизводителей. На современном этапе акцент перенесен в сферу обращения, и экономическая деятельность перемещается на рынок. Крайне важную роль приобрел маркетинг. Ныне посредники освобождают продавца от необходимости создавать сбытовую сеть, которая требует крупных инвестиций в рекламу, транспорт, складские хозяйства и т.п. Они в принципе могут оказать производителям и покупателям полный комплекс услуг – от поиска партнера и заключения контракта до послегарантийного обслуживания, включая поставку, монтаж, наладку, испытание, запуск в работу оборудования.

Раньше предприятия не испытывали острой необходимости в посредниках, причиной чему были, например, мелкая размерность производства, формирование предприятий с развитой системой самоснабжения материалами, принадлежностями, запчастями, ремонтными работами и пр., госзаказ, развитие собственной торговой сети, функционирование местных рынков с их ограниченным пространством, прямые (кооперационные) связи между предприятиями и др.

Но одновременно действовали и набирали силу факторы в пользу формирования посредников, как в реализации традиционно аграрных товаров, так и в снабжении промышленных и иных предприятий. Среди них: удлинение средних расстояний сбыта продукции, работа на отдаленных рынках, развитие экспорта и импорта, выпуск продукта для разных категорий потребителей, успех универсальных баз и магазинов, возможность для производителя сэкономить на издержках обращения благодаря посредникам, повышение роли обратной связи и др.

Посредничество также надо рассматривать в связи с темой распределения рисков. В настоящее время очень часто для товаропроизводителя намного выгоднее использовать посредников, чем создавать собственную сеть сбыта. Посредники находятся в более тесном контакте с потребителями. Они важны в формировании устойчивых оборотных связей производителей с рынком. Особенно велика роль посреднического звена при сбыте на мировом рынке товаров массового спроса.

Как показывают исследования, число фирм-посредников в мировой торговле постоянно растет. Целые отрасли экономики специализируются на посреднической деятельности. Этому способствует укрупнение предприятий, диверсификация производства, рост роли новых товаров, острейшая необходимость распределения расходов (очень существенные моменты) и др. Торговые посредники решают все более сложные и специализированные задачи обслуживания своих клиентов. Поэтому в наше время у товаропроизводителей повысились затраты на взаимодействие с посредническими структурами и расходы на вознаграждение посредников.

Маркетинг – это комплекс мероприятий по исследованию торгово-сбытовой деятельности предприятия, по изучению всех факторов, оказывающих влияние на продвижение товаров и услуг от производителя к потребителю. В современных условиях деятельность каждого предприятия начинается с маркетингового анализа. Бурное развитие науки, начиная с конца XIX века, привело к значительному числу открытий принципиального характера, положивших начало новым направлениям научно-технического прогресса [1, с. 403].

Вторая половина XX века – это эпоха бурного развития науки и техники. Научно-техническая революция вызывает резкое сокращение удельного веса первичной сферы, далее, хотя и более медленно, сокращается вторичная сфера при быстром расширении третьей сферы. Современный период характеризуется интеграцией производства и науки, эмпирическая хозяйственная деятельность имеет нарастающую тенденцию превращаться в научное производство. Опережающее развивается сфера

НИОКР. В структуре затрат на современный продукт доля затрат на НИОКР очень значительна, может превышать 50%.

Другой принципиальный вопрос – это зависимость производства от потребления. На эту тему уже имели место многочисленные высказывания. Ни одно крупное производство не мыслится даже в проектах без исследования рынка и анализа производственных вопросов, с одной стороны, и потребительских предпочтений, с другой стороны. При этом сам выпуск продукции и оказание услуг постоянно корректируются с учетом сигналов рынка и меняющихся нужд потребителей.

Отсюда вывод: сфера хозяйственной деятельности как преимущественная – это инновации, что адекватно переходу к постиндустриализму [4, с. 382]. При этом сами инновации призваны обеспечить предприятию на перспективу рыночную устойчивость (конкурентоспособность), а это уже предполагает надежный и ориентированный на будущее сбыт продукции. При этом все это связано с высокими транзакционными издержками.

Современная конкуренция является неценовой по преимуществу, а по своей природе – это главным образом олигополистическая и монополистическая конкуренция [2, с. 20]. Неценовая конкуренция разнообразна: она связана с качеством продукции, условиями поставок, послепродажным обслуживанием, с практикой расчетов, с учетом индивидуализированных запросов потребителей, с гарантийными сроками, с применяющимися технологиями и пр. Однако в экономической литературе чаще всего делается акцент на качество товара. Неценовая конкуренция, ориентированная на качество продукции, включает в себя, как считают специалисты: а) повышение качества продукции, б) совершенствование услуг, сопутствующих товару (выставка сельхозпродукции и др.). На несовершенном конкурентном рынке неценовые методы конкуренции доминируют над ценовыми методами (доминирование конкуренции "вокруг потребительной ценности" над конкуренцией "вокруг цены товара"). Это означает, что, для того чтобы опередить своих конкурентов, в настоящее время сельхозпредприятиям необходимо, чтобы их деятельность была стратегически подчинена задачам опережения конкурентов в производстве и реализации продукции, соответствующей запросам потребителей. В этом видна роль инноваций и значимость ориентации на долгосрочный период. Но это вовсе не означает, что ценовой конкуренции вообще не существует. Например, широко используются скидки с цен, то есть реализация продукции по более низким ценам по сравнению с объявленными в прейскурантах.

Таким образом, особое влияние на величину и структуру транзакционных издержек в народнохозяйственном аспекте оказывают следующие обстоятельства.

1. Сложился адекватный современной эпохе транзакционный сектор (по составу, структуре, способностям удовлетворения спроса, по номенклатуре предлагаемых услуг, по приемлемости цен и тарифов, по возможностям работать на перспективу и пр.), что само по себе уже есть колоссальный сдвиг в народном хозяйстве.

2. Услуги транзакционного сектора оказались весьма востребованными вследствие остроты конкуренции на внутренних (национальных) рынках в сочетании с глобализацией, в связи с необходимостью участия в международном разделении труда, в связи с назревшими задачами извлечения пользы из разных форм мирохозяйственных связей.

3. Повышение доходов населения, рост стоимости рабочей силы и ряд других моментов вызвали существенные изменения в непроизводственном потреблении. Вырос спрос на бытовую технику, на жильё, на услуги образования и здравоохранения, вырос спрос на услуги в сфере развлечения и отдыха. К тому же состоятельные слои населения (уже зафиксирован их рост) становятся весьма избирательными в рыночных сделках.

4. Несомненно, возросла роль государства, что принято исчислять в таких показателях, как доля государственного сектора в ВВП и занятости, в капиталовложении, в совокупном спросе общества и пр. Государство занимает ведущее место и в транзакционном секторе.

Однако, при всём при этом в наше время имеются и широкие технические и иные возможности для фальсификации товаров. Сегодня чуть ли не любой товар можно фальсифицировать. Активно фальсифицируют товары, пользующиеся большим потребительским спросом, например, медикаменты, минеральные удобрения, запасные части техники и т.д. Поэтому у потребителей возникают затраты и потери на проверку продукции на подлинность и на защиту от использования фальсифицированной продукции. Велики издержки и тех фирм, которые страдают от подделки под их товары. (Выявлено по данным госстандарта за 2013 г.)

В современных условиях в развитых странах действует много способов, сокращающих издержки физического продвижения товаров от производства к конечному потребителю. Это механизация и автоматизация видов погрузо-разгрузочных работ, оптимизация видов транспорта и транспортных потоков, характерная для крупных хозяйственных структур, использование контейнеров и поездов и др.

В то же время в противоположном направлении "работают" другие факторы. Например, удлинение транспортных путей в связи с глобализацией; высокий удельный вес в национальном и мировом товарообороте полупродукта в существенной мере на основе углубляющихся кооперационных связей; высокая доля товаров, для которых требуются особые условия перевозок, например, холодильных хозяйств и др. Согласно В.А. Шумаеву, уровень затрат общества на обслуживание товародвижения составляет значительную долю в ВВП: доля транспорта, связи, торговли и заготовок составляют свыше 30% в общем объеме добавленной стоимости страны [7].

Таким образом, в современную эпоху в силу разных обстоятельств трансакционные издержки стали сложными, и их удельный вес все возрастает. В настоящее время наблюдается рост трансакционных издержек в абсолютном выражении, а также более интенсивное ускорение динамики этих издержек по сравнению с динамикой обычных производственных издержек. По мнению ученых, это нормальная тенденция социального прогресса, выражающая развитие обмена. Она показывает, что конечные результаты человеческой деятельности все в большей степени зависят от разделения труда и форм взаимодействия между людьми, чем от самого производства в традиционном понимании (преобразование веществ, данных природой, в готовые изделия и услуги). По сути это издержки, связанные с наличием в обществе разделения труда и хозяйственных связей.

Литература:

1. Байматов, А.А. Маркетинг/ А.А.. Байматов–Худжанд: Меркурий, 2009. – 403 с.
2. Жерукова, А.Б. Выбор предприятиями АПК стратегии конкуренции/ А.Б. Жерукова // Экономика с-х и перерабатывающих предприятий. -2006.-№5- С. 20-23.
3. Кузьминов Я.И. Курс институциональной экономики: институты, сети, трансакционные издержки, контракты [Текст]: учебник для студентов вузов/Кузьминов Я.И., Бендукидзе К.А., Юдкевич М.М.. - М.: Изд. дом ГУВШЭ, 2006. С. 258.
4. Орифов, А.О. Основополагающие факторы развития интеграционных процессов на постсоветском пространстве / А.О. Орифов // Весник ТГУПБП. – 2011. - № 2.- С. 33-40.
5. Статистический ежегодник. – Душанбе. 2014. – С 382-384.
6. Шаститко, А.Е. Трансакционные издержки [Текст] (содержание, оценка и взаимосвязь с проблемами трансформации / А.Е. Шаститко) // Вопросы экономики.- 1997. - №7.- С. 65-86; С. 66.
7. Шумаев В.А. Формирование системы инфраструктуры рынка товаров и услуг // Дисс. д-ра экон. наук. – М., 2001.

**Павло Кузнєцов
(Харків, Україна)**

НАЙВАЖЛИВІШИЙ КРИТЕРІЙ ПІДВИЩЕННЯ КОНКУРЕНТОСПРОМОЖНОСТІ ПІДПРИЄМСТВ

На сучасному етапі економіка України стикається з великою кількістю ризиків. Процеси глобалізації та спеціалізації, поява більшої кількості конкурентів на глобальному ринку, інтеграція країни в економіку ЄС, обумовлюють необхідність вітчизняних підприємств швидко і адекватно реагувати на загрози і вимоги світового ринку. На даний момент відбувається падіння економіки і велика кількість фізичних та юридичних осіб – власників підприємств – бажають вийти з ринку та продати свої потужності на території України. Безумовно, такі процеси змушують господарюючий суб'єкт своєчасно відгукнутися на зміну ринкової ситуації і бути готовим до конкурентної боротьби. Одним із найважливіших інструментів у боротьбі за ринки збуту продукції є підвищення її якості. Поліпшення якості сприятиме формуванню зовнішнього і внутрішнього ринків України, що є завданням державної регіональної економічної політики країни.

Внаслідок уповільнення темпів соціально-економічного зростання в регіонах, економіка країни характеризується кризовою ситуацією, що супроводжується систематичною незбалансованістю доходів і видатків бюджету, звуженням обсягів виробництва, та, як наслідок, погіршенням життєвого рівня населення. Тому підвищення якості продукції, яка виробляється в Україні, буде забезпечувати її конкурентоздатність. Якість є одним з найважливіших інструментів у боротьбі за ринки збуту, якість має фізичну і технічну сторони, має економічну складову, тому що в кожному виробі є певна кількість суспільно необхідної праці. Якість визначає значну частину матеріального світу, що задовольняє соціальні потреби, вона впливає на чуттєве сприйняття та виховання людей. Саме якість забезпечує продаж продукції, її конкурентоздатність, яка визначається сукупністю якісних і вартісних характеристик товару, які здатні задовольнити потреби споживача, а також витратами на придбання і споживання відповідного товару. Звісно ж підвищення якості призведе до додаткових витрат, але вони окупляться завдяки оптимальному прибутку, який позитивно буде впливати і на бюджет [1].

Тому актуальним є дослідження теоретичних засад забезпечення якості продукції як одного з найважливіших критеріїв конкурентоспроможності підприємства.

Якість продукції залежить від значної кількості факторів:

1. Технічні фактори, до яких належать конструкція, схема послідовного зв'язку елементів, система резервування, схемні вирішення, технологія виготовлення, засоби технічного обслуговування і ремонту, технічний рівень бази проектування, виготовлення та ін.
2. Організаційні фактори – це розподіл праці, спеціалізація, форми організації виробничих процесів, ритмічність виробництва, форми і методи контролю, форми і способи транспортування, зберігання та ін.
3. Економічні фактори – ціна, собівартість, форми і рівень зарплати, рівень витрат на технічне обслуговування і ремонт; ступінь підвищення продуктивності суспільної праці та ін.
4. Суб'єктивні фактори – значну роль відіграє людина з її професійною підготовкою, фізіологічними психологічними особливостями, які по різному впливають на перелічені вище фактори.

Управління якістю – скоординована діяльність, яка полягає в спрямуванні та контролі учасника відносин щодо якості або напрямі діяльності, для підвищення ефективності виробництва за рахунок впровадження системи управління якістю на підприємствах [2, с. 221-223].

Якість продукції вітчизняних підприємств є одним із найважливіших критеріїв підвищення конкурентоспроможності підприємства. Забезпечення конкурентоспроможності – це управління всією системою в умовах ринкових відносин, що орієнтована на вирішення таких задач:

- дослідження потреб споживачів та їх розвиток;
- оцінку поведінки та можливостей конкурентів;
- дослідження розвитку ринку;
- дослідження середовища;
- виготовлення товару, що перевищував би товар конкурента.

Конкуренція є достатньо тонким та гнучким поняттям. В умовах скорочення попиту на товар або послугу найбільших труднощів зазнають виробники неякісної продукції, неефективні підприємства. При всій масштабності конкурентної боротьби виграє той, хто аналізує і бореться за свої конкурентні позиції. Головною умовою підвищення конкурентоспроможності продукції при виході на іноземний ринок є забезпечення її відповідної якості та впровадження системи якості на базі міжнародних стандартів ISO серії 9000 [3]. На сьогоднішній день на більшості підприємств відсутня підсистема обліку затрат на якість, хоча за новою версією стандартів серії ISO 9000 підприємства зобов'язані її створювати. Керівництво повинне постійно одержувати інформацію про витрати за якість з тим, щоб воно мало можливість контролювати їх і пов'язувати з іншими статтями витрат, такими як збут, товарообіг, ротація кадрів. Разом з тим, на сьогоднішній день навіть працівники бюро і відділів якості слабо уявляють, як повинна бути організована робота щодо збору і обліку даних про витрати на якість. Більше того, до тих пір, поки в організації не почне працювати ефективна система менеджменту якості, встановити порядок збору інформації про затрати на якість практично неможливо [4, с. 421-423].

Якість беззаперечно є важливим фактором, що визначає успішність діяльності підприємств у ринковому середовищі, його фінансову стабільність та конкурентоспроможність. Значну роль у підвищенні якості відіграють міжнародні стандарти ISO серії 9000, які є нормативною базою системи якості, котрі сконцентрували досвід управління якістю, накопичений в різних країнах, у багатьох з яких, у тому числі й в Україні, прийняті як національні і введені в дію з 1 жовтня 2001 року. Упровадження системи якості ISO 9000 дозволить:

- поліпшити імідж та зміцнити репутацію;
- підвищити задоволеність клієнтів та ефективність існуючої системи управління якістю;
- забезпечити гнучке управління підприємства, спростити й прискорити процедури взаємодії з клієнтами, скоротити брак, виробничі витрати та ін.;
- підвищити прибутки, поліпшити організацію управління підприємством, залучити інвестиції.

Хоча в Україні і приймають закони для підвищення конкурентоспроможності підприємств, та вони не завжди працюють, регуляторна політика не завжди є достатньо дієвою. Для забезпечення високих темпів зростання вітчизняної економіки та підвищення її конкурентоспроможності на сьогодні є усунення корупції, хабарництва, рейдерства, тінізації економічної діяльності, але головною умовою формування успішності економіки підприємства залишається підвищення якості продукції, що є економічною категорією.

Для кожного підприємства дуже важливо постійно підвищувати та удосконалювати рівень якості продукції, застосовувати новітні технології для її поліпшення аби мати достойну конкурентоспроможну позицію як на вітчизняному, так і на міжнародному ринку.

Література:

1. Впровадити системи управління якістю продукції на підприємствах. [Електронний ресурс]. – Режим доступу: [//WWW.pdaa.edu.ua/siteg/default/fites/nppdaa/4.2/312.pdf](http://WWW.pdaa.edu.ua/siteg/default/fites/nppdaa/4.2/312.pdf).
2. Окрепилов В.В. Управление качеством: учебник для вузов / В.В. Окрепилов. – М.: Экономика, 2001. – 639 с.
3. Управление качеством та конкурентоспроможністю продукції підприємств. [Електронний ресурс]. – Режим доступу: [//WWW.rusnauka.com/8_NMIV_2013/Economics/10_131382.doc.htm](http://WWW.rusnauka.com/8_NMIV_2013/Economics/10_131382.doc.htm).
4. Тимрієнко І.Ю. Методика збору інформації про витрати на якість продукції з використанням процесного підходу / І.Ю. Тимрієнко // Міжнародний збірник наукових праць, 2012. – № 3. – С. 419-230.

Алиме Номанова, Содикжон Саиджонов
(Худжанд, Республика Таджикистан)

ОСОБЕННОСТИ ОРГАНИЗАЦИИ И ВЕДЕНИЯ НАЛОГОВОГО УЧЕТА НА ПРЕДПРИЯТИЯХ РЕСПУБЛИКИ ТАДЖИКИСТАН

Бухгалтерский учет, как неотъемлемая часть системы управления организацией представляет собой упорядоченную систему сбора, регистрации и обобщения в денежном выражении информации об

имуществе, обязательствах организации и их движении путем сплошного, непрерывного и документального оформления всех хозяйственных операций.

Налоговый учет, как подсистема учета ведется налоговым агентом учета документации в целях обобщения и систематизации информации об объектах налогообложения и объектах связанных с налогообложением. Взимание налогов - одна из основных древнейших функций государства, условие его существования. Осуществление налогового учета и контроль являются важнейшим видом деятельности налоговых органов.

В Послание Президента Республики Таджикистана Эмомали Рахмона Маджлиси Оли Республики Таджикистан, отмечено, что «Согласно утвержденных планов, в 2019 году увеличение доходной части государственного бюджета по сравнению с 2018 годом должно быть обеспечено на 13 процентов, темпы роста валового внутреннего дохода продукта обеспечены более чем на 7 процентов, а денежные доходы населения должны «увеличиваться не менее, чем на 10 процентов». [1]

Современный бухгалтерский учет занимает одно из главных мест в системе управления организации. Он должен отвечать требованиям международным стандартам, удовлетворять потребностям внешних и внутренних пользователей информацией, выявлять резервы повышения эффективности производства.

Для правильного руководства деятельностью коммерческого предприятия необходимо располагать полной, точной, объективной, современной и достаточно детальной экономической информацией. Это достигается ведением бухгалтерского учета.

Организации ведут бухгалтерский учет, уплачивают определенные налоги в бюджет, что позволяет определять темпы экономического роста, структуру и качество валового национального продукта.

В зависимости от системы налогообложения ведется учет по упрощенной системе налогообложения или по общему режиму налогообложения.

Бухгалтерский учет - основа информационной системы предприятия. Все процессы, взаимоотношения с внешним миром должны быть учтены, задокументированы, обработаны и проанализированы, путём комплекса многочисленных связующих операций.

На основании учетных данных производится расчет налогов (налоговый учет), а суммы обязательств должны быть в сроки уплачены в бюджет. Несвоевременная уплата налогов в бюджет сопряжена со штрафными санкциями. Следить за правильностью исчисления и уплаты налогов обязан бухгалтер организации.

Для этого и необходима грамотная правовая и экономическая организация учета расчетов организации с бюджетом по налогам и сборам.

Для субъектов хозяйственной деятельности эффективная оптимизация налогообложения важна, что обуславливает не только возможность экономии затрат за счет платежей в бюджет что и обеспечивает общую безопасность как самой организации, так и её должностных лиц.

Одна из целей организации – выработка оптимальных решений в производственной и хозяйственной деятельности, что позволяет осуществлять легальные операции с минимальными налоговыми потерями.

Оптимизация налогообложения- это система схем и методик позволяющая выбрать оптимальное решение для конкретного случая хозяйственной деятельности

Налоговая система каждой страны является одной из стрессовых основ экономической системы. Она с одной стороны, обеспечивает финансовую базу государства, а с другой выступает главным орудием реализации ее экономической доктрины.

Налоги является одной из важнейших экономических категорий. Исторически это наиболее древняя форма финансовых отношении между государством и членами общества.

Именно возникновение государства способствовало появлению платежей и взносов в государственную казну для финансового обеспечения выполнения государственных функций.

Взимание налогов - одна из основных и древнейших функций государства, условие его существования.

На современном этапе развития бухгалтерского учета в его структуре выделяют следующие составные части (подсистемы учета):

- финансовой учет;
- управленческий учет;
- налоговый учет. [4]

Финансовый учет-это учет в целях обеспечения информацией широкого круга заинтересованных пользователей (как внешних, так и внутренних), для принятия ими соответствующих управленческих решений.

Соблюдений всех требований к ведению учета по организации относящихся к объектам бизнеса ложится на руководителя организации. В его компетенцию входят создание и обеспечение необходимых условий для организации ведения бухгалтерского учета им также назначается главный бухгалтер.

Главный бухгалтер несет ответственность за формирование учетной политике методологии ведения бухгалтерского учета, своевременного представления полной и достоверной бухгалтерской и налоговой отчетности в контролирующие организации. [2]

Согласно утвержденной учетной политики организация может самостоятельно приспосабливать применяемые регистры бухгалтерского учета к специфике своей работы при соблюдении:

- методологический основой бухгалтерского учета ведения учета на основе принципов начисления и двойной записи;
- взаимосвязи данных аналитического и синтетического учета;
- сплошного отражения всех хозяйственных операций в регистрах бухгалтерского учета на основании первичных учетных документов;
- накопление и систематизация данных первичных документов разрезе показателей необходимых для управления и контроля за хозяйственной деятельностью организации, а также для составления бухгалтерской отчетности.

Управленческий учет-это учет в целях обеспечения необходимой информацией внутренних пользователей, для принятия оперативных управленческих решений, нормирования, планирования, контроля и анализа, а также выработки стратегии развития предприятия. [4]

Налоговый учет – это учет осуществляемый в целях исчисления налогооблагаемой базы и величины отдельных налогов, предусмотренных Налоговым Кодексом Республики Таджикистана.

Налог это обязательный платеж в бюджет, осуществляемый в определенном размере, носящий обязательный, безвозвратный и безвозмездный характер. [3]

Все подсистемы бухгалтерского учета тесно связаны между собой. Их объединяет и единство информационной базы (первичная документация), общность используемых методов, приемов учета (оценка, инвентаризация, балансовое обобщение и т.д.) и единство цели учета (информационное обеспечение пользователей учетной информации).

Данные налогового учета должны отражать:

- порядок формирования суммы доходов и расходов;
- порядок определения доли расходов, учитываемых для целей налогообложения в текущем налоговом периоде;
- сумму остатка расходов (убытков), подлежащую отнесению на расходы в следующих налоговых периодах;
- сумму задолженности по расчетом с бюджетом по видам налогов.

Налогоплательщики обязаны вести учетную документацию в соответствии с нормативными актами Министерства финансов Республики Таджикистан и уполномоченного государственного органа.

Учетная документация состоит из:

- бухгалтерской документации – для лиц, на которых возложена обязанность по ее ведению;
- налоговой отчетности;
- иных документов, являющихся основанием для определения объектов налогообложения и объектов, связанных с налогообложением. [2]

Налоговые органы могут исчислять (начислить), пересмотреть (исправить) сумму налога налогоплательщика и взыскать исчисленную сумму налога в течение 5 лет после окончания календарного года, включающего соответствующий налоговый период.

Порядок ведения налогового учета устанавливается налогоплательщиком в учетной политике для целей налогообложения утверждаемой приказом руководителя.

Данные налогового учета должны отражать порядок формирования суммы доходов и расходов, сумм задолженностей по расчетом с бюджетом по налогам.

Формирование данных налогового учета предполагает непрерывность отражения в хронологическом порядке объектов учета для целей налогообложения. При этом аналитический учет данных должен быть организован так, чтобы он раскрывал порядок формирования налоговой базы.

Регистры налогового учета ведутся на бумажных носителях или в электронном виде. Правильность отражения фактов хозяйственной жизни в регистрах налогового учета обеспечивают лица, составившие и подписавшие их, исправления ошибок должно быть обоснованы и подтверждены подписью лица вносящего исправления, с указанием даты. [2]

Налоговый учет выполняет фискальную функцию, которая позволяет контролировать хозяйственную деятельность организаций с целью выполнения налогоплательщиками обязательств перед бюджетом.

Все доходы и расходы, отнесенные к определенному виду деятельности, должны подтверждаться учетной документацией.

Подтверждением данных налогового учета являются:

- первичные учетные документы-документы, оформленные в соответствии с правилами бухгалтерского учета;
- аналитические регистры – это таблицы, в которых данные систематизируются по определенным признакам;
- расчет налоговой базы - обобщающий связанный документ, составленный на основе аналитических регистров налогового учета в котором производится расчет налоговой базы;
- налоговая декларация – форма отчетности налогоплательщика за отчетный период, представляемая в налоговый орган по месту регистрации.

Содержание данных налогового учета является налоговой тайной.

Учетная информация должна обладать качественными характеристиками –определенными правилами методами, процедурами, которые соответствуют международным стандартам финансовой отчетности.

Таким образом, правила ведение бухгалтерского и налогового учета основаны на следующих принципах:

- непрерывность деятельности: он предполагает, что организация будет непрерывно осуществляет свою деятельность в будущем;
- последовательно следовать утвержденной учетной политике;
- постоянство правил бухгалтерского учета: организация должна руководствоваться одни и теми же правилами бухгалтерского учета;
- своевременность отражения операций: операции должны отражаться в учете в день их совершения;
- раздельное отражение активов и пассивов: счета активов и пассивов оцениваются отдельно и отражаются в развернутом виде;
- приоритет содержания над формой: операции отражаются в соответствии с их экономической сущностью.
- достоверность: информации отражающие суммы операций должны быть точными, реальными, правдиво предоставляет операции и события;
- надёжность: информация должна быть свободна от существенных ошибок и искажений, иметь надежный источник формирования, чтобы пользователи могли положиться на неё в отношении достоверного представления в ней данных;
- сопоставимость: отчетность должна быть сопоставимой, с тем чтобы пользователи имели возможность сопоставлять информацию за разные периоды с целью определения тенденции финансового развития.

Литература:

1. Послание Президента Республики Таджикистана Эмомали Рахмона Маджлиси Оли Республики Таджикистан, Народная газета от 29.12.2018
2. Закон Республики Таджикистан «О бухгалтерском учете и финансовой отчетности» №702 от 25.03.2011, статья 2 (www.mmk.tj)
3. Налоговый Кодекс Республики Таджикистан, 2017 г. статья 79 (www.andoz.tj)
4. Нидлз Б.И. и др. Принципы бухгалтерского учета / Нидлз Б., Андерсон., Колдуэлл Д.,: Пер. с англ./ Под рек. Соколова Я.В.. М. Финансы и статистика, 1994 г. – 796 с.
5. Улугхучаева Н. Проблемы совершенствования налогового механизма в условиях обеспечения экономического роста.- Душанбе: «Ирфон», 2011. – 175 с.

**Мавджуда Таджибаева
(Худжанд, Таджикистан)**

ТЕНДЕНЦИИ И ФОРМЫ ВНУТРИГОСУДАРСТВЕННОЙ МИГРАЦИИ В РЕСПУБЛИКИ ТАДЖИКИСТАН

Внутренние миграционные процессы противоречивы и неустойчивы и они определяются в большинстве случаев динамикой рыночных преобразовательных отношений, ситуацией в сфере занятости, возможностями трудоустройства мигрантов в территориальном аспекте.

Миграционные процессы преследуют самые различные социально-экономические цели. В социальном плане миграционные процессы рассчитаны на возможность изменения места проживания, более полно реализовать индивида – человека, получить образование, повысить уровень профессиональной подготовки, улучшить жилищные условия и повысить уровень доходов и т.д. Однако эффективным является тот миграционный процесс, который позволяет избыток трудовых ресурсов в отдельных территориях, их перемещение в те районы, которые испытывают недостаток рабочей силы и это содействуют рациональному использованию трудовых ресурсов, структурным сдвигам в экономике, росту производительности общественного труда. Наряду с социально-экономическими факторами внутреннего миграционного процесса заметное место имеют политические факторы, вызванные формированием новой суверенной государственности, а также этнодемографические, экологические, психологические и другие факторы.

В Республике Таджикистан в годы суверенности широкий размах приобрела внутриреспубликанская миграция населения. Внутриреспуб-ликанский миграционный процесс связан со многими причинами, к их в число можно отнести - сокращение или остановление производственной деятельности предприятий, со снижением уровня доходов, обнищанием населения, поиском работы и т.д. Условием успешного развития рыночной экономики является мобильность факторов производственного процесса в первую очередь трудовых ресурсов. Формирование и развитие рынков труда и внутриреспубликанских миграционных процессов населения в Республике Таджикистан связано с комплексом социально-экономических

условий, в частности, с наличием или отсутствием потребности в рабочей силе, темпами экономического роста в регионе, развитием демографических процессов, производительностью общественного труда и степенью занятости населения.

Внутриреспубликанская трудовая миграция является регулятором баланса рабочей силы и рабочих мест на определенной территории, одновременно оно является механизмом обеспечения занятости и роста доходов населения. К основным экономическим факторам миграции населения можно отнести:

1) различия в уровнях доходов населения по регионам. Население будет мигрировать, при прочих равных условиях в те регионы, где выше уровень доходности;

2) безработицы и уровень занятости, при прочих равных условиях, население будет мигрировать в те регионы, где спрос на рабочую силу превышает ее предложение то есть, где имеются большее рабочих мест.

По подсчетам Международной организации по миграции (МОМ), в Республики Таджикистан около 40% населения за постсоветский период сменило место жительства. В Республике Таджикистан наблюдается интенсивное внутреннее перераспределение трудоспособной части населения. Особенно высок отток жителей высокогорных регионов. Главными причинами оттока населения в Республике Таджикистан из многих регионов является безработица, низкий уровень заработной платы у работающего населения и неудовлетворительное социальное условие жизни [3, с. 96].



Рисунок 1. Факторы внутривановой миграции

Основная масса внутриреспубликанских мигрантов обосновывается в развитых территориях республики в таких городах как Душанбе, Худжанд и Бохтаре. Внутриреспубликанская миграция населения может стать обстоятельной угрозой устойчивому экономическому и социальному развитию регионов страны. Это можем связывать с оттоком специалистов из сельской местности, с разбалансированностью рынка труда, с захватом земель и самозастройкой на чертах городов при отсутствии социально – гигиенической инфраструктуры. Стихийное перемещение населения Таджикистана из села в город оказывает влияние на значительное снижение уровня рождаемости и может существенно повлиять на естественный воспроизводственный процесс населения республики Таджикистан. Рост масштабов внутриреспубликанской миграции также связан с чисто экономическими причинами: отсутствием возможности трудоустройства, недостаточной эффективностью труда в местах исхода, с низким уровнем доходов и т.д. Поэтому проблему регулирования внутриреспубликанской миграции населения следует рассматривать «как достижение равновесия между рабочими местами и рабочей силой в их численном соотношении по типам и регионам»[4, с. 58].

Важным направлением государственной политики занятости населения могут быть обеспечение сбалансированности отдельных регионов и любое несоответствие качественного состава рабочей силы, спросу на них, препятствием при достижении поставленных задач.

Существует две пути преодоления этой проблемы:

1) подготовка необходимых специалистов на местах;

2) привлечение их из других регионов, то есть перераспределение кадров.

В действительности механизмы межрегионального и внутрирегионального распределения и перераспределения рабочей силы, адаптированного к условиям рыночной экономики, в Республики Таджикистан пока не замечается. Миграционные процессы в Республике Таджикистан являются средством перераспределения рабочих сил. Перегруппировка рабочей силы, осуществляемая на основе миграционных процессов, в территориальном, отраслевом, внутри - и межпрофессиональном отношениях, могут способствовать экономии живого и овеществленного труда, росту занятости и доходов населения.

В формировании трудовых ресурсов Республики Таджикистан, является сложившаяся особенность демографической ситуации – сохранение, и в перспективе, относительно высокого уровня рождаемости и естественного прироста населения, что является источником трудоустройства и жизненного уровня занятых, и определяет направленность, тенденции, интенсивность миграционного процесса как во внутреннем, так и во внешнем обмене населения.

Внутриреспубликанский миграционный процесс, следовательно, ориентирован преимущественно на те области, которые развиты в промышленном отношении и имеют более развитую структуру рынка труда. Основным направлением внутренней миграции в Республики Таджикистан является сельскогородская миграция – это основная составляющая внутреннего миграционного процесса в Таджикистане. Начиная с девяностых годов по настоящее время наблюдается устойчивое вселение и, следовательно, положительное сальдо в городских поселениях. В 90-е годы XX столетия за счет внутриреспубликанского обмена в городские поселения прибыло более 300 тыс. человек, в том числе 60% по межобластной миграции. [2, с. 3] Одновременно по внутриреспубликанскому обмену из городских поселений выбыло примерно 240 тысяч человек, в том числе по межобластной миграции 72,3%. Городские поселения в период активного процесса миграционной подвижности оставались привлекательными для селян. В городах больше возможностей получить профессию и трудоустроиться, для первоначального накопления капитала, для открытия своего дела, чем в сельской местности.

В миграции сельского населения преобладает межобластная миграция (54%). Внутриобластная миграция составляет 46%. Среди сельских поселений наиболее высокий уровень межобластных перемещений приходится на Хатлонскую область – 51%, наименьший на Согдийскую область – 2%. Структура межобластных и внутриобластных перемещений в сельской местности в свою очередь неоднородна в регионах Республики Таджикистан. В основном миграционный процесс осуществляется в форме межобластных перемещений. Ведущее место в межобластных миграциях занимает Хатлонская область, которая достигла 18 тысяч человек (86%). Внутриобластная миграция составила 3 тыс. человек (14%). В Согдийской области, в районах республиканского подчинения две трети миграционного процесса приходится на межобластные перемещения и одна треть на внутриобластные перемещения. Межобластные перемещения составляют в Хатлонской области – 51%, Согдийской области – 52%. В сельской местности южной части Республики Таджикистан преобладает внутриобластная миграция населения, в том числе в Хатлонской области – 23 тыс. человек (72%), Согдийской области – 17 тыс. человек (66%). В целом по городским и сельским поселениям, наибольшая миграционная убыль населения за счет межобластных перемещений наблюдалась в Хатлонской, Согдийской областях и районах республиканского подчинения. Миграционный приток населения города Душанбе составил 19,4 тыс. человек, Согдийской области – 13,9 тыс. человек. [1, с. 35]

Проблема оттока населения, причем высококвалифицированных кадров, в последнее время стала беспокоить руководство Таджикистана. Чиновники и аналитики пытаются найти причины и способы выхода из данной ситуации. В СМИ стали появляться тревожные заметки по этому поводу.

Немаловажным фактором для принятия решения об отъезде является заработная плата. Он утверждает, что квалифицированный специалист за рубежом получает в разы больше, чем по аналогичной специальности в РТ. Исследователи перечисляют другим фактором, большую роль в принятии решения об отъезде играет пенсионный вопрос.

Литература:

1. 25-лет Государственной независимости. Статистический сборник, Агентство по статистике при Президенте Республики Таджикистан, Душанбе: 2016. – 250 с.
2. Письменная Е. Е., Азимов А. Дж., Акрамов Ш. Ю., Азимова З. А. Эволюция миграционного поведения населения и социально экономические последствия эмиграции из Таджикистана. Миграционные мосты в Евразии: Модели эффективного управления миграцией в условиях развития евразийского интеграционного проекта (Москва, 28 – 29 ноября 2017 г.). с. 96 - 101
3. Азимов А. Дж. Трансформация миграционного поведения и процессов в трудоизбыточной стране теория и методология исследования (на примере Таджикистана) автореферат диссертации на соискание ученой степени доктора экономических наук, Худжанд 2016 с. 252.
4. Рязанцев С.В., Хорие Н. Моделирование потоков трудовой миграции из стран Центральной Азии в Россию: Экономико-социологическое исследование. – М.: Научный мир, 2011 г.
5. Рязанцев С.В., Гребенюк А.А. «Наши» за границей. Русские, россияне, русскоговорящие, соотечественники: расселение, интеграция и возвратная миграция в Россию. – М.: ИСПИ РАН, 2014 – с. 370

СЕКЦІЯ: ІСТОРІЯ

Валерій Данилевський
(Переяслав-Хмельницький, Україна)

**ДЖЕРЕЛЬНА БАЗА ДОСЛІДЖЕННЯ ТЕМИ ВІДРОДЖЕННЯ НАЦІОНАЛЬНОЇ СВІДОМОСТІ
НА СТОРІНКАХ УКРАЇНСЬКИХ ЧАСОПИСІВ РОКІВ ПЕРЕБУДОВИ**

З огляду на те, що проблеми журнальної публіцистики періоду «перебудови» в науковій літературі висвітлені недостатньо, дослідження піднятої нами у назві статті проблеми можливе лише за умови всебічного вивчення самих періодичних видань – журналів, які виходили впродовж 1985–1991 рр. В такому підході полягає особливість джерельної бази теми дослідження. Крім журнальних публікацій її репрезентує різний за характером і змістом комплекс джерел – документи офіційного походження, архівні матеріали, а також мемуарна література та джерела електронного походження.

Характерною особливістю періоду, що досліджується (як і в попередні), є відсутність належної правової бази щодо діяльності засобів масової інформації. Чинна тоді Конституція СРСР [1] (з дублюванням в Конституції УРСР) містила лише декларативну згадку про «гарантування свободи слова і преси» [2]. А редакційні колективи та журналісти у своїй практичній роботі спиралися не на юридичні норми, а виконували постанови та розпорядження союзних, республіканських та місцевих партійних органів. І тільки після вилучення з Конституції СРСР статті 6, яка законодавчо закріплювала КПРС як «керівну і спрямовуючу силу радянського суспільства» у 1990 р. вперше на законодавчому рівні було прийнято Закон СРСР «Про пресу та інші засоби масової інформації», який хоч і мав численні прогалини і різночитання, але все ж таки поклав початок розв'язуванню нормативних проблем функціонування журналістики [3].

Залучені в процесі дослідження теми документи КПРС і Компартії України (матеріали пленумів, партійних конференцій, з'їздів, виступи партійних керівників, постанови керівних органів партії різного рівня), передусім документи XXVII з'їзду КПРС (1986 р.) і XXVII з'їзду Компартії України (1986 р.) та XIX Всесоюзної конференції КПРС (1988 р.) містять важливу інформацію про основні напрямки політичного розвитку в період перебудови, а також про роль періодичних видань в підтримці проголошеного курсу на демократизацію суспільства. Про механізми реалізації партійних установок можна судити з архівних документів ЦК Компартії України (постанови, доповідні записки, листи). Показовою щодо цього є доповідна записка трьох відділів ЦК від 28 липня 1988 р., з пропозиціями цензурних заборон та обмежень публікації історичних матеріалів на сторінках журналу «Київ», а також газети «Літературна Україна» [4, с. 77–78].

Дослідження ролі журнальної публіцистики в національному відродженні та боротьбі за утвердження української державності в період «перебудови» (1985–1991 рр.) базоване, передусім, на всебічному вивченні текстів журналів «Київ», «Вітчизна», «Дніпро», «Жовтень» (з 1990 р. – «Дзвін»), «Прапор» (з 1990 р. – «Березіль»), «Золоті ворота», а також інших тогочасних літературно-художніх та громадсько-політичних журналів. Саме друковані матеріали цих журналів (1985–1991 рр.) складають основу джерельної бази висвітлення теми. В них автори на підставі осмислення фактів та ситуацій в публіцистичній чи науково-популярній формі доносили до читача своє розуміння та оцінки проблем соціальної дійсності перебудовочого періоду. На сторінках журналів розгорнулася дискусія щодо формування громадянського суспільства, таких його складових як гласність, свобода слова, багатопартійність.

Саме в цей час у журнальній публіцистиці все помітніше місце займають матеріали, які торкаються «білих плям» української минувшини – Голодомору 1932–1933 рр., політичних репресій, історії козацтва, історико-культурної спадщини. Гостро зазвучали теми української мови, причин та наслідків аварії на Чорнобильській АЕС, введення радянських військ до Афганістану.

Безумовно, що важливе значення для розуміння місця часописів у тогочасному інформаційному просторі як носіїв ідеї національної ідеї і української державності має аналітичний огляд вміщених на їх сторінках творів журналістів та письменників, літературної критики та публікацій рецензійного формату, що доповнюють уявлення про проблематику, яку журналістські колективи вважали найбільш актуальною для оприлюднення та обговорення. Значний інформаційний потенціал мають вміщені в журналах інтерв'ю з відомими людьми, передмови до книг, бібліографічні нотатки, результати анкетувань, некрологи та матеріали культурно-мистецької хроніки, матеріали читацької пошти.

Процес трансформації редакційної політики журналів та посилення уваги до проблем національної ідентичності, історії відображає тематика журнальних публікацій періоду перебудови, аналіз якої дає підстави для узагальнюючих висновків щодо тематичних пріоритетів видань. Зокрема, у цей час на сторінках журналів починають друкуватися історичні праці М. Грушевського – «Історія української козаччини» («Вітчизна», 1989), «Історія України – Русі» («Дніпро», 1990–1991; «Київ», 1990), Д. Яворницького – «Історія запорозьких козаків», І. Крип'якевича «Історія України» («Дзвін», 1990), щоденник В. Винниченка та його книги «Відродження нації» («Київ», 1990–1991), праці М. Зерова («Київ», 1990), статті Л. Лук'яненка («Київ», 1991; «Дніпро», 1991; «Золоті ворота», 1991) та інших авторів, чії праці тривалий час були вилучені із офіційних радянських видань.

Переборюючи цензурні заборони журнал «Прапор» наприкінці 1980-х рр. на своїх шпальтах надрукував табірну лірику М. Руденка, В. Стуса, Ірини Стасів-Калинець, І. Калинця, а також твори В. Симоненка, Є. Сверстюка, В. Голобородька, В. Кордуна, Г. Тютюнника, С. Чернілевського, М. Холодного,

Т. Осьмачки. На сторінках журналу «Вітчизна» у 1987 р. опубліковано листи репресованого художника-бойчукіста Василя Седляра, уривок з автобіографії Миколи Хвильового. Журнал «Київ» оприлюднив листи відомих дисидентів-шестидесятників, учасників правозахисного руху художників Алли Горської та Опанаса Заливахи. Журнал «Прапор» з кінця 1980-х рр. у рубриці «Поети української діаспори» представив читачам О. Телігу, Є. Маланюка, Е. Андіївську, О. Веретенченка. У 1991 р. журнал «Дніпро» опублікував три статті з публіцистичної спадщини Олени Теліги.

Варто відзначити позицію українських вчених, висловлену на сторінках журналів щодо публікації цих та інших праць. Так, у вміщеній у журналі «Вітчизна» передмові до праці М. Грушевського «Історія української козаччини» українські історики В. Смолій і О. Гуржій наголосили на доцільності «перевидання окремих, найбільших і науково вагомих праць історика» [5, с. 167–172].

У передмові до «Щоденників» В. Винниченка у журналі «Київ» літературознавець М. Жулинський, схвально оцінюючи їх публікацію, зазначив, що В. Винниченко «майже на шістьдесят років вилучається з історії української літератури і культури, політично дискредитується і прирікається нашою системою на повну ізоляцію від рідної землі, від завойованого ним широкого читача» [6, с. 91]. Перу М. Жулинського належить також переднє слово до спогадів «Невідступне минуле» письменниці із діаспори Тетяни Кардиналовської, які побачили світ у журналі «Дніпро» [7, с. 84–107].

В період перебудови в літературно-художніх та громадсько-політичних журналах започатковуються такі співзвучні часові рубрики як «Українці в світі», «Українська діаспора», «Слово», «Рух», «Час» («Київ») «Шевченкіана «Вітчизни», «Рідна мова» («Вітчизна»), «Наша доба» («Дзвін»), «Демократизація і гласність», «Українська державність», «Дзвони пам'яті» («Золоті ворота») Під цими рубриками вміщуються літературно-публіцистичні матеріали, присвячені суспільно-політичним, соціально-економічним проблемам, українській культурі, мові, релігії, етнографічним аспектам, повертаються незаслужено забуті імена.

Для вивчення історії журнальної публіцистики 1985–1991 рр. важливими є також інші друковані джерела, зокрема періодична преса. Так, скласти картину функціонування в цей час літературно-художніх та громадсько-політичних журналів дозволило використання матеріалів, передусім «Літературної України», «Вечірнього Києва», «Комсомольського знамени» та інших тогочасних газет, які першими почали виступати проти монополії Компартії в інформаційному просторі. На їх шпальтах з'являються нові рубрики, дедалі активніше порушуються назрілі проблеми суспільного життя, публікуються заборонені до того часу матеріали з історії.

Натомість огляд публікацій партійно-радянських видань – «Правда України», «Радянська Україна», «Прапор комунізму», «Комуніст», «Під прапором ленінізму» – дають можливість простежити як на практиці втілювалася партійна лінія щодо забезпечення демократизації і гласності та як у залежності від політичної кон'юнктури змінювався характер матеріалів цих видань.

Першоджерельну вартість мають матеріали особистісного походження, які складають окремий джерельний комплекс. Передусім, це спогади, які через особистісне сприйняття подій досліджуваного періоду допомагають відчутти атмосферу часу, в якому доводилося працювати редакційним колективам журналів. Джерела особистісного походження відіграють першорядну роль у відтворенні «живого образу людини» та її індивідуальності відчутти психологічне тло подій перебудови. На особливу увагу заслуговують спогади редакторів та журналістів українських літературно-художніх і громадсько-політичних часописів.

Видову належність використаних джерел урізноманітнюють дані анкетування відомих письменників, митців та читачів щодо діяльності літературно-художніх і громадсько-політичних журналів, а також інших суспільно значущих проблем. Зокрема, важливе значення для з'ясування ролі журналу «Дніпро» в розвитку літературно-публіцистичного процесу в роки перебудови мали відповіді на анкету таких знаних українських діячів культури як Олесь Гончар, Борис Олійник, Юрій Збанацький, Віталій Коротич, Дмитро Гнатюк, Ганна Чубач [8, с. 3–44].

Суттєвим доповненням джерельної бази досліджуваної нами теми є біографічні та бібліографічні видання, що побачили світ в роки незалежності. Зокрема, розширюють уявлення про редакційні колективи і авторів публікацій журналів «Київ», «Вітчизна», «Дніпро», «Дзвін» («Жовтень»), «Березіль» («Прапор») та інших часописів періоду перебудови просопографічні напрацювання в галузі журналістики, започатковані львівськими науковцями. У 1993 р. ними підготовлене і здійснене видання збірників «Українська журналістика в іменах», які складуть основу майбутньої однойменної кількатомної енциклопедії.

Матеріали, що увійшли до цих збірників, розкривають основні віхи життя, громадської, політичної і культурної діяльності понад тисячі постатей у редакційно-видавничій та газетярській справі. Крім суто біо-бібліографічних відомостей, значна частина опублікованих статей, що включені до збірників, органічно доповнена аналітичним компонентом, зокрема висвітлено соціально-історичне і політичне тло, яке сприяло формуванню того чи іншого журналіста, редактора, видавця, проаналізовано його творчий доробок тощо.

Отже, джерельна база піднятої нами у назві статті проблеми характеризується видовою розмаїтістю матеріалів та всебічністю охоплення ними предмета дослідження. Вона достатньо репрезентативна.

Література:

1. Конституция (Основной Закон) Союза Советских Социалистических Республик. Принята на внеочередной седьмой сессии Верховного Совета СССР девятого созыва 7 октября 1977 г. – М., Политиздат, 1987. – С. 315–365.

2. Конституція (основний Закон) Української Радянської Соціалістичної Республіки. Прийнята позачерговою сьомою сесією Верховної Ради Української РСР 20 квітня 1978 року // Хрестоматія з історії держави і права України. – К.: Юрінком Інтер, 2003. – 656 с.
3. Закон Союзу Радянських Соціалістичних Республік «Про пресу та інші засоби масової інформації // Відомості Верховної Ради України (ВВРУ). – К., 1990, № 26.
4. Постановление ЦК КПСС «О некоторых вопросах перестройки центральной партийной печати» // Известия ЦК КПСС. – 1989. – № 10. – С. 120.
5. Центральний державний архів громадських об'єднань України. – Ф. 1. Центральний Комітет Комуністичної партії України. – Оп. 32. Спр. 2447. Арк. 77–78.
6. Смолій В. А., Гуржій О. І. Спадщина. Передмова до: Грушевський М. Історія української козаччини // Вітчизна. – 1989. – № 1. – С. 167–172.
7. Жулинський М. Г. Усі сорок років творчого життя. «Щоденник Володимира Винниченка» // Київ. – 1990. – № 9. – С. 91–93.
8. Кардиналовська Тетяна. Невідступне минуле (Жулинський Микола. Передне слово) // Дніпро. – № 9. – 1991. – С. 84–107; Дніпро. – № 10. – 1991. – С. 103–129.
9. На запитання анкети відповідають: Олесь Гончар, Борис Олійник, Богдан Онуфрик, Юрій Збанацький, Віталій Коротич, Дмитро Гнатюк, Ганна Чубач // Дніпро. – № 1. – 1987. – С. 3–44.

Науковий керівник:

доктор історичних наук Лазуренко Валентин Миколайович.

СЕКЦІЯ: МАТЕМАТИКА**Ольга Комкова
(Одеса, Україна)****ЗАСТОСУВАННЯ МЕТОДІВ МАТЕМАТИЧНОГО МОДЕЛЮВАННЯ НА ЗАНЯТТЯХ
МАТЕМАТИКИ У КОЛЕДЖІ**

Математична освіта відіграє особливу роль у підготовці майбутніх спеціалістів у професійній галузі. На сучасному етапі реформування системи математичної освіти провідною тенденцією модернізації її змісту виступає посилення прикладної спрямованості навчання [1, с. 142]. У природничих науках, особливо у фізиці, електротехніці, теоретичній механіці, математика є не лише галуззю загальноосвітніх знань, а й методом наукового пізнання. Тому навчання математики в коледжі вимагає більш поглибленого рівня її вивчення і прикладного напрямку використання. Це, з одного боку, сприятиме кращому розумінню студентами значення математики як науки, усвідомленню ними універсальності математичних знань, необхідності повнішого і свідомого володіння математичними методами, а з іншого — формуванню у студентів природничих знань як цілісної системи.

Широке і системне застосування методу математичного моделювання протягом вивчення всього курсу математики має стати потужним засобом формування в студентів навичок повсякденного користування математикою при вивченні природничих предметів. Це стосується введення понять, виявлення зв'язків між ними, характеру прикладів та ілюстрацій, побудови системи вправ і завдань, визначення системи контролю. Такий підхід посилить прикладну спрямованість навчання математики, сприятиме формуванню в студентів стійких мотивів до оволодіння математичними знаннями.

Математичне моделювання – це потужний метод пізнання зовнішнього світу. Аналіз математичної моделі дозволяє проникнути в суть досліджуваних явищ. Математичні моделі використані в усіх сферах життя і діяльності людини. Одними з головних завдань в навчанні є розвиток творчих і дослідницьких здібностей студентів. На заняттях математики студенти можуть займатися дослідницькою роботою при розв'язанні задач. При цьому вони повинні навчитися чітко формулювати завдання й оцінювати отриманий результат.

Розрізняють різні види моделей: фізичні, математичні, природні. Фізична модель являє собою об'єкт великого розміру в зменшеному вигляді. Математична модель вона також є маленькою робочою копією повномасштабної задачі, наприклад: моделі лінійного програмування. Математичні моделі зазвичай складаються з рівнянь чи формул, що відображають найважливіші риси досліджуваної задачі чи ситуації.

Математичне моделювання – могутній метод пізнання зовнішнього світу, а також прогнозування і керування. Аналіз математичної моделі дозволяє проникнути в суть досліджуваних явищ.

Побудовою абстрактних кількісних моделей реальних об'єктів різної природи займається математика. Сучасна математика, застосовується до вивчення фізичних, астрономічних, біологічних, економічних, гуманітарних та інших явищ. Це відбувається за допомогою побудови і аналізу математичної моделі явища, яке вивчається.

Модель – це матеріальний або представлений думкою об'єкт, що в процесі пізнання заміщає оригінал, зберігаючи деякі важливі для дослідження типові його риси. Серед великої кількості моделей особливу роль грають математичні моделі. Математична модель потрібна, щоб зрозуміти, як улаштований конкретний об'єкт, яка його структура, основні властивості, закони розвитку і взаємодія з навколишнім світом; навчитися керувати об'єктом (або процесом) і визначити найкращі способи керування з певною метою і критеріями; прогнозувати прямі і непрямі наслідки реалізації заданих способів і форм впливу на об'єкт.

У процесі побудови математичної моделі прикладної задачі звичайно виникає потреба побудови математичних моделей реальних об'єктів, про які йдеться в задачі. Математичні моделі реального процесу або об'єкта можуть бути подані у вигляді формули, математичного малюнка, математичного твердження, геометричної фігури, пропорції тощо. У реальному житті є багато задач, які, на перший погляд, не мають між собою нічого спільного. Але часто для їх розв'язування можна використовувати одну й ту саму математичну модель. Виходить, що вміння працювати з однією математичною моделлю дає можливість знаходити розв'язання різних прикладних задач [2, с. 5-15].

Математичне моделювання просякає сьогодні майже у всі сфери діяльності людини – в економіку і біологію, екологію і лінгвістику, медицину і психологію, історію і соціологію, тощо. Чим складніше об'єкт дослідження, тим більше значення приділяється математичній моделі явища, яке досліджується. З'являється ціла ієрархія математичних моделей, кожна з яких описує явище, що вивчається, все глибше, ширше, всебічніше.

Розв'язування прикладної задачі математичними методами здійснюється в три етапи:

1. Створення математичної моделі даної задачі.
2. Розв'язування відповідної математичної задачі. На цьому етапі велика увага приділяється розробці алгоритму і методів розв'язування задачі, за допомогою яких результат можна знайти з необхідною точністю. Тут важливу роль набувають математичний апарат, необхідний для аналізу

математичної моделі, і обчислювальна техніка – могутній засіб для одержання кількісної вихідної інформації як результату розв'язування складних математичних задач.

3. Аналіз відповіді. На цьому етапі з'ясовується, чи відповідають результати експерименту теоретичним наслідкам моделі в межах визначеної точності. Потрібно повернутися до початкової умови, ніби «примірити» розв'язки математичної задачі до змісту прикладної задачі. Іноді в результаті такої інтерпретації, з'ясовується, що розв'язки математичної задачі або не можуть бути розв'язками прикладної задачі, або виникає потреба в додаткових дослідженнях і перетвореннях, щоб задовольнити умови прикладної задачі. Аналіз знайдених результатів обов'язковий у процесі розв'язування прикладних задач.

Математичне моделювання дає можливість не тільки обчислити конкретне значення якоїсь величини, але й досліджувати об'єкт або процес, про який йдеться в задачі; розглянути інші можливі варіанти значень шуканої величини, якщо дані в задачі будуть змінюватися [3, с. 7-10].

Для моделювання залучаються різні математичні об'єкти: числові формули, числові таблиці, літерні формули, функції, рівняння алгебраїчні або диференціальні та їх системи, нерівності, ряди, геометричні фігури, різноманітні схеми, діаграми Венна, графи.

Математичне моделювання знаходить застосування при вирішенні багатьох сюжетних завдань. Рівняння, що складається за умовами задачі, є її алгебраїчною моделлю. Моделюванню слід приділити в коледжі належну увагу, тому що математичні моделі використовуються для розв'язання сюжетних завдань. При побудові моделі використовується такі операції мислення, як аналіз, синтез, порівняння, класифікація, узагальнення, які є операціями мислення, і сприяють його розвитку. Складання математичної моделі задачі, переклад завдання на мову математики поволі готує студентів до моделювання реальних процесів і явищ у їх майбутньої діяльності.

Серед прикладних задач на застосування математичних понять зустрічаються задачі, математична модель яких міститься в умові, та задачі, розв'язання яких передбачає побудову моделі. Перша група задач вносить елементи зацікавленості в процес навчання, але їх розв'язування значно простіше у порівнянні з розв'язуванням неформалізованих прикладних задач. Починати засвоєння понять «математична модель», «математичне моделювання» потрібно з найпростіших прикладів.

На заняттях математики можна запропонувати студентам наступні задачі:

1) Перпендикулярний переріз силосної ями глибиною 6м має форму трапеції з основами 8м і 20м і довжиною 100м. Скільки т силосу вміщується в цю яму, якщо об'ємна маса силосу 1.2т?

Силосну яму можна розглядати як математичну модель - пряму призму. В основі призми лежить рівнобічна трапеція з основами 8м і 20м, висота трапеції дорівнює 6м. Висота призми 100м. Знайдемо об'єм призми, який дорівнює 4200 м^3 . Тоді місткість можна обчислити і отримаємо відповідь 5040т.

2) Конічна куча зерна має висоту 1.2м, а довжина кола основи - 20м. Скільки т зерна в купі, якщо об'ємна маса 0.8т?

Можна розглянути математичну модель – конус. З довжини кола основи можна знайти радіус, що дорівнює приблизно 3,2 м. За формулою об'єму конуса отримуємо 12,9 м^3 . Тоді зерна в купі буде приблизно 10,3т.

3) Визначити місткість зернового елеватора, який має 55 резервуарів циліндричної форми з розмірами: висота - 40 м; діаметр основи - 8м. Об'ємна маса зерна - 0.8 т.

Зерновий елеватор розглядаємо як математичну модель – циліндр. З діаметра основи знаходимо радіус, що дорівнює 4м. Об'єм одного резервуара приблизно 2010 м^3 . Місткість одного резервуара дорівнює 1608т, тоді 55 резервуарів містить 88440т.

Такі задачі мають практичне значення і можуть використовуватися при вивченні спеціальних дисциплін.

Таким чином, математичне моделювання на заняттях посилює міжпредметні зв'язки, що підвищує зацікавленість студентів при вивченні математики.

Література:

1. Коваль В.В. Прикладна спрямованість шкільного курсу математики // Теорія та методика навчання математики, фізики, інформатики: Збірник наукових праць: В 3-х томах. – Кривий Ріг, Видавничий відділ КДПУ, 2001. – Т. 1: Теорія та методика навчання математики. – С. 142-148.
2. Возняк Г. М. Взаємозв'язок теорії з практикою в процесі вивчення математики: посібник для вчителя / Г. М. Возняк, М. П. Маланюк. – К.: Рад. шк., 1989. – 128 с.
3. Гончаренко С. У. Зміст освіти і її гуманітаризація // Неперервна професійна освіта: проблеми, пошуки, перспективи [за ред. І. А. Зязюна]. –К., 2000. – С. 106.

Оксана Шиленко, Максим Олександренко
(Нова Водолага, Україна)

ДИВОВИЖНИЙ СВІТ МНОГОГРАННИКІВ

Весь навколишній світ сповнений дивовижно красивих і складних фігур. Серед них окреме місце займають многогранники - фігури особливої чарівності. Зацікавлення многогранниками пов'язане з красою і

досконалістю форми. Вони доволі часто зустрічаються в природі. Досить згадати форму сніжинок, граней кристалів, осередків у бджолиних стільниках. Многогранники привертають увагу не тільки геометрів, але і кристалографів, архітекторів, художників, скульпторів і ювелірів. Людина виявляє інтерес до многогранників - дивовижним символам симетрії, протягом усього свого життя.

Саме дослідженню цієї геометричної фігури присвячена робота, актуальність якої обумовлена зміною епох, змінами поглядів, у тому числі й на будівельні конструкції. Усе більший інтерес викликають нові оригінальні архітектурні рішення, застосування інноваційних технологій та матеріалів, інноваційні підходи до архітектури і сучасних мегаполісів, приватних приміських будинків, які потребують неповторного, оригінального вирішення. Практична спрямованість дослідження є надзвичайно важливою для розвитку будівництва й архітектури нашої країни.

Об'єктом дослідження є будівельні конструкції Нововодолажчини.

Предметом роботи є вивчення історії виникнення і розвиток вчення про многогранники, їх класифікації.

Мета науково-дослідницької роботи полягає в узагальненні теоретичних засад використання многогранників, їх аналіз щодо застосування в мистецтві, природі та будівництві. Поставлена мета зумовила необхідність розв'язання таких **завдань**:

1. Здійснити пошук інформації про практичне застосування многогранників в повсякденному житті людей, в природі, в мистецтві, архітектурі;
2. Дати відповіді на запитання: «Які многогранники існують? Як вони визначаються? Де зустрічаються і застосовуються?»;
3. Дослідити архітектуру Нововодолажчини та виготовити модель многогранника, яку можна використати як основу будівлі спортивного комплексу в Новій Водолазі.

Ознайомившись із результатами вивчення теми, розпочали власне дослідження застосування многогранників у повсякденному житті людей, у природі, мистецтві, будівництві.

Многогранники і природа

У книзі німецького біолога початку нашого століття Е. Геккеля "Краса форм у природі" можна прочитати такі рядки: "Природа вигодує на своєму лоні невичерпну кількість дивних створінь, які по красі і різноманітності далеко перевершують всі створені мистецтвом людини форми". [6] Зазирнемо в дивовижний світ многогранників.

Правильні многогранники - найвигідніші фігури. І природа цим широко користується. Підтвердженням тому є форма деяких кристалів. Взяти хоча б кухонну сіль, без якої ми не можемо обійтись. Відомо, що вона розчиняється у воді, служить провідником електричного струму. А кристали кухонної солі NaCl мають форму куба. Форму правильних многогранників можуть мати й кристали інших речовин. Кристал сурменістого сірчастого натрію ($\text{Na}_5(\text{SbO}_4(\text{SO}_4))$) має форму тетраедра; кристали алмаза - форму октаедра; кристали бора B – форму ікосаедра; кристали сірчастого колчедану FeS_2 - форму додекаедра, монокристал алюмінієво-калієвих кварців - форму правильного октаедра, молекула вуглецю C_6O – форму зрізаного ікосаедра [3].

Правильні многогранники зустрічаються і в живій природі. Німецький біолог початку ХХ ст. Еге Геккель дослідив, що скелет одноклітинного організму феодарії за формою нагадує ікосаедр. Чим же викликана така природна геометризація феодарій? Мабуть, тим, що з усіх многогранників з однаковим числом граней саме ікосаедр має найбільший об'єм при найменшій площі поверхні. Ця властивість допомагає морському організму долати тиск водяної товщі.

Віруси мають будову многогранників. Кожна вірусна частинка складається з невеликої кількості генетичного матеріалу (ДНК або РНК), поміщеного в білкову оболонку (капсид). Капсид являє собою найчастіше правильний многогранник (додекаедр чи ікосаедр). Наприклад, аденовірус (вірус ОРЗ), мімівірус [3].

Многогранники в мистецтві

Художники у своїх роботах використовують геометричні фігури, зокрема, многогранники. Наприклад, голландський художник М.К.Ешер захоплювався геометрією і створив унікальні і чарівні роботи, в яких показано широке коло математичних ідей. На гравюрі «Чотири тіла» зобразив перетин основних правильних многогранників, розташованих на одній осі симетрії, крім цього многогранники півпрозорі, і крізь будь-який із них можна побачити інший. А зірчастий додекаедр, який поміщений всередину скляної сфери, можна знайти в роботі «Порядок і хаос». У гравюрі «Рептилії» все тримається на додекаедрі [3]. Приклад зображення правильного многогранника (додекаедра) виконав художник ХХ століття Сальвадор Далі у роботі «Таємна вечерея».

Дивовижний світ многогранників в архітектурі світу

У наш час многогранник – важливий винахід сучасності. У місцях, де проживаємо, де навчаємося, де працюємо, де купуємо товари повсякденного вжитку, – ми в постійному оточенні геометричних фігур. Всі архітектурні споруди побудовані у вигляді многогранників. Таким чином, многогранник – це величне відкриття людства.

Працюючи над дослідженням, ми провели спостереження над будівельними конструкціями різних країн світу, які мають геометричні форми. Особливо нас зацікавили і вразили архітектурні конструкції: Александрійський маяк, Національна бібліотека Білорусі, Сіднейський оперний театр (рис.1), Палац миру і злагоди в Астані (рис.2). Вони стали справжніми витворами мистецтва [4].



Рис.1



Рис.2

Архітектура Харкова багатогранна, має багато унікальних будівельних споруд та геометричних конструкцій. Це пам'ятник футбольному м'ячу (рис.3), Собор Покрова Пресвятої Богородиці (рис.4) та інші.



Рис.3



Рис.4

Будівельні конструкції Нововодолажчини

Без геометрії не було б, напевне, нічого на світі. Адже всі споруди, які нас оточують - це геометричні тіла: призми, тетраедри, піраміди та інші. Але ми не завжди звертаємо увагу на будівлі навколо нас.

У давнині, ще не маючи жодного уявлення про геометрію, люди будували собі житла і будинки різних форм, так як форми многогранників надають спорудам особливий вигляд. З кожним роком на Нововодолажчині будуються все нові й нові споруди. Мешканці селища свої домівки споруджують за новітніми технологіями. За допомогою сучасних матеріалів вони надають своїм помешканням різної геометричної форми. Нещодавно у Новій Водолазі було відкрито пам'ятник засновнику нашого селища Григорію Донцю, який складається з трьох гексаедрів, п'яти паралелепіпедів (рис.5). Будинок по вул. Незалежності складається з чотирьох паралелепіпедів різних лінійних розмірів, трьох трикутних призм, двох чотирикутних і двох трикутних пірамід та зрізаної чотирикутної призми (рис.6).



Рис.5



Рис.6

Нами було проведено дослідження 78 будівельних конструкцій Нововодолажчини і складено таблицю дослідження (табл. 1), за допомогою якої з'ясували: многогранники якого виду використовуються в будівельних конструкціях нашої місцевості найчастіше.

Таблиця 1

Застосування многогранників в будівельних конструкціях Нововодолажчини

Назва	Кількість об'єктів	Многогранники				Тіла обертання
		Гексаедр	Паралелепіпед	Призма	Піраміда	
Домоволодіння сільської місцевості	22	2	20	9	13	-
Домоволодіння селища міського типу Нова Водолага	25	6	26	20	11	8
Освітні заклади	10	-	13	4	2	-
Медичні заклади	4	-	4	-	-	-
Адміністративні споруди	4	-	4	-	-	-
Споруди громадського призначення	13	1	8	-	1	2

Таким чином, найпопулярнішими многогранниками будівельних конструкцій Нововодолажчини є паралелепіпеди і призми.

Отже, многогранники в архітектурі необхідні. Бо це не лише чудові та гарні архітектурні споруди, а ще й міцні та надійні конструкції, які ще багато років будуть вражати своєю точністю, величиною та таємничістю.

Для покращення здоров'я населення селища вкрай необхідне будівництво спортивного комплексу. Проаналізувавши фінансові та територіальні можливості, ми зрозуміли, що це повинна бути надійна споруда, яка складається з геометричних фігур, має естетичний вигляд. З цієї метою ми розробили декілька моделей цієї споруди. А остаточною конструкцією має такі геометричні фігури: 2 гексаедра, 2 октаедра, 2 прямокутних паралелепіпеди, 18 правильних трикутних призм, 12 прямих призм, в основі яких лежать рівнобедрені трикутники, 14 тетраедрів.

У ході науково-дослідницької роботи, яка передбачала теоретичне обґрунтування та дослідження широкого спектру застосування многогранників, нами були зроблені наступні висновки:

1. Вивчаючи літературу про види многогранників, ми з'ясували, що їх існує багато різновидів (Архімедові тіла, Платонові тіла, тіла Кеплера-Пуансо та ін.), властивості яких потрібно ще досліджувати.
2. Проведені дослідження підтвердили, що правильними многогранниками користується природа:
 - **Кристали.** Кристали кухонної солі NaCl мають форму куба, кристал сурменістого сірчастого натрію ($\text{Na}_5(\text{SbO}_4(\text{SO}_4))$) має форму тетраедра; кристали алмаза - форму октаедра; кристали бора B – форму ікосаедра; кристали сірчастого колчедану FeS_2 - форму додекаедра, монокристал алюмінієво-калієвих кварців - форму правильного октаедра, молекула вуглецю C_6O – форму зрізаного ікосаедра.
 - **Віруси.** Аденовірус (вірус ОРЗ), мімівірус мають форму додекаедра чи ікосаедра.
 - **Жива природа.** Скелет одноклітинного організму феоцарії за формою нагадує ікосаедр.
3. Визначили, що види многогранників використовують художники у своїх унікальних і чарівних роботах. (Сальвадор Далі, М.К.Ешер)
4. Досліджено, що всі архітектурні споруди побудовані у вигляді многогранників.



Рис. 7

5. Дослідивши архітектуру Нововодолажчини, було складено таблицю та з'ясовано, якого виду многогранники використовуються в будівельних конструкціях нашої місцевості найчастіше.

6. Виготовлено модель многогранника, яку можна використати, як основу будівлі спортивного комплексу майбутнього (рис.7).

Література:

1. Быстрякова М. З., Методические указания. Модели поверхностей многогранников к практическим занятиям, самостоятельной и научной работе студентов архитектурных специальностей, Днепропетровск: ПГАСиА, 2000
2. Виннеджер М., Модели многогранников, М., Изд. «Мир», 1974
3. <http://ru.wikipedia.org>
4. <http://www.krugosvet.ru>

СЕКЦІЯ: МИСТЕЦТВО

**Людмила Попова
(Харьков, Україна)**

ЭСТЕТИКА ТВОРЧЕСТВА КОМПОЗИТОРА М. КАРМИНСКОГО

Актуальность темы исследования. К жизненному и творческому пути М. Карминского, среди деятелей и любителей искусства, проявляется постоянный интерес, который обусловлен неповторимостью природной уникальности композитора. Корректируется динамика развития профессиональных ориентиров М. Карминского, который прошел путь от врожденных задатков к таланту и успешно реализовал себя в разных жанрах музыкального творчества. Художник создал как масштабные произведения: оперы, музыку к спектаклям, так и фортепианные партиты, музыку для детской аудитории. Его творческая индивидуальность стимулировала развитие и продвижение украинской современной музыки во второй половине XXст. в странах Европы, России, Америки. Здесь общая гуманитарная проблема таланта выходит за рамки чисто академического интереса, приобретая принципиально мировоззренческое и практическое значение.

Предмет исследования – аналитика таланта М. Карминского в парадигме культурологического дискурса. Исследование процесса становления таланта композитора на материале жизненного и творческого пути через последовательное рассмотрение важнейших событий в биографии художника.

Связь статьи с научными программами заключается в возможности использования тематического материала в преподавательской работе. В разные годы к изучению наследия М. Карминского обращались музыканты, актёры и т.д.: Щербина Ю., Калашник М., Ганзбург Г., Дубровский В., Табаровский Б.

Цель исследования - опираясь на потенциал культурологического анализа, исследовать и систематизировать, на примере жизненного и творческого пути, эстетические взгляды М. Карминского. Рассмотреть музыкальную специфику проявления таланта композитора в жанрах, в которых он работал.

Методы исследования – существенное значение для исследования имеет *герменевтический метод*, который позволил рассмотреть формирование культурных и эстетических взглядов художника, сквозь призму его жизни и творчества с учетом социокультурных и личностных факторов.

Новизна исследования заключается введении в культурологический обиход теоретические и исторические разработки для определения самобытности таланта М. Карминского. Раскрыть роль композитора в контексте детского воспитания в музыкальной школе.

Изложение основных результатов исследования. На становление эстетики и художественных взглядов композитора оказала влияние украинская поэзия Т. Шевченко, Л. Украинки, И. Франко, которую он изучал на факультете журналистики Харьковского университета им. В. Н. Каразина. Но любовь к музыке превалировала; и свою учёбу М. Карминский продолжил в Харьковской консерватории в классе профессора Д. Клебанова. В своём творчестве М. Карминский опирается на традиции национальной украинской культуры, основывающейся на синтезе музыкальных закономерностей украинского фольклора с профессиональной музыкой. В те годы композиторы искали современный музыкальный язык, опирающийся на национальные традиции и профессиональные находки предшественников. Эти темы постоянно обсуждались на творческих встречах в Харьковском Союзе композиторов. А Харьковская школа композиции выделялась среди остальных музыкальных деятелей Украины, высоким уровнем творчества и профессионализма. Однако и в этой среде возвышался личностный потенциал, высокохудожественный вкус и эрудиция Марка Вениаминовича. Он обладал большой духовной культурой и глубокими знаниями, умел выражать основную мысль музыкального произведения, определять суть конфликта.

В своём творчестве Карминский испытывает страстный интерес к театральному действу, который сподвиг его к созданию музыкальных спектаклей. Особенный резонанс получила радиопостановка «Робин Гуд», в которой участвовали ведущие артисты страны. Герои пьесы говорят голосами актёров: Б. Левинсона, А. Ильина, В. Самойлова, Е. Леонова, А. Лазарева и др. Песни исполняют В. Толкунова, Е. Леонов, Л. Лещенко, И. Кобзон. С ними у композитора завязалась творческая и человеческая дружба. Музыка создана на стихи известного шотландского поэта Роберта Бернса (в переводе С. Маршака) и проникнута романтической возвышенностью, лиризмом, душевностью. Либретто написал бывший харьковчанин В. Дубровский (заведующий литературной частью Театра им. Маяковского). В 1978 году фирма «Мелодия» выпускает стереофонический диск «Робин Гуд». Мелодии удивительно разнообразны: одна звучит как боевой клич к бою, другая веселая и задорная, третья подкупает романтической задушевностью. При этом все песни выражают замечательные чувства — свободолюбия, верности, благородства. Неважно, что действие происходит в далекие времена, эмоции героев близки и понятны. Каждая песня несёт своё настроение, свою выразительность, хорошо запоминается. «Робин Гуд» поставили ещё в 60-е годы XX века в Московском драматическом театре им. К. Станиславского, в Харьковских театрах: ТЮЗе, Музыкальной комедии и театре русской драмы им. Пушкина. Харьковский оперный театр сделал одноимённую романтическую оперу, ориентированную на юношескую аудиторию, насыщенную запоминающимися и эффектными инструментальными номерами. У каждого героя своя

ария, выражающая и передающая характеристику образа. Эта история противостояния добра со злом будет актуальна всегда.

Среди творческих поисков Карминского, следует подчеркнуть тяготение к театру с его игровыми моментами, с задачей воплощения в музыке конкретных образов. Украинский народный фольклор был востребован Карминским в опере «Буковинская повесть». В оркестровом сопровождении использованы элементы народного многоголосия, приёмы игры на народных инструментах, в том числе имитация звучания трембиты. Художественная образность оперы подчёркивается в оркестре динамическими оттенками. Гармоническое сопровождение вносит в фактуру танцевальные элементы и шуточные интонации, что достигается четко отточенным ритмом с подчеркнутой чистой квинтой на сильной доле. Его музыка необыкновенно мелодична, изящна, жизнерадостна, образна, конкретна и как бы разговаривает со слушателем. Марк Вениаминович наделяет своих героев силой, страстью, высоким напряжением эмоций. Общий тонус – неукротимая напористость, движение, нарочитая грубоватость в кварто-квинтовой гармонии и ритме. В тематике произведения доминирует сказка, населенная представителями звериного и птичьего мира.

Оригинальным направлением в творчестве Карминского считается выбор целевой аудитории, конкретно – детской, что представляется достаточно редким явлением. Композитор создавал для детей произведения наполненные эмоциями, морально – этическими принципами, отдавал общению с ними много сил и вдохновения. Характерными чертами детской музыки М. Карминского является её сценичность, театральность, зримая, конкретная образность. Дети большие фантазёры, для них, ради связи с реальной жизнью, не нужно отказываться от сказочности. Именно поэтому учащиеся с удовольствием играют его музыку, неповторимую по своей поэтической пафосной красоте борьбы за народное счастье. В это число входят и фортепианные ансамбли, которые Марк Вениаминович написал в конце своей не слишком долгой жизни. В этих пьесах он используют темы из музыки к спектаклю «Робин Гуд». Сюжет и музыкальные образы произведений предельно ясны даже по названиям: «Старый дедушка Коль», «Дама Бубен», «Дорога к Храму», «Обезумевший Вальс». Многообразие художественных задач ансамблевой музыки М. Карминского приводит к разнообразию пианистических навыков. Преобладание в ансамблевой музыке игровых, подвижных образов развивает моторную технику, синхронность исполнения. Ученики усваивают приёмы совершенствования мелкой техники в стаккатном движении, в технике скачков, чередовании штрихов *legato* и *staccato*. Любой технический приём, прежде всего, является выразительным средством. Что мы и наблюдаем в фортепианных пьесах «Пассионы», «Барокко-ленто», «Музицирование в старинном стиле». Его сочинения – лучшие достижения украинской фортепианной ансамблевой детской литературы. Карминского называют «рыцарем страны детства», поскольку им созданы произведения с потрясающей музыкой для детей. Композитор разговаривает с детьми музыкой доступной для детского мировоззрения. Она далека от мнимой простоты, подстраивания под ребёнка, но приучает их к ярким чувствам, мыслям, эмоциям. Тонко чувствуя особенности детского восприятия, воссоздаёт яркие образы, обращённые к зримой сюжетности. Детям нравится программная музыка с интересным содержанием, вызывающая знакомые ассоциации, конкретные представления. Поэтому в основе многих своих произведений, Карминский использовал литературную фабулу. Композитор отдаёт предпочтение музыке с повышенным эмоциональным градусом. Даже созерцательные, лирические пьесы активны и динамичны: «Степом, Степом...», «Осенний день». Такие произведения побуждают учащихся не отвлечённо механически исполнять произведения, а вносить свои эмоции и своё понимание. Композитор обращается к формам трёхчасности или куплетности, которые содержат в себе повторяемость. «Любимая сказка», «Старовинна історія», «Веселий трубач». Марку Вениаминовичу присуща лаконичность в изложении формы, краткость мелодических фраз. Фактура удобна для детских рук: он использует параллельные интервалы, контрапунктирующие голоса, органые пункты нижнего голоса, мелодические фигурации и выдержанные в средней линии гармонические ступени, регистровую динамику. Значение приобретают позиционность и согласованность в движениях обеих рук: «Мы играем во дворе», «Беззаботность». Продолжая традиции украинской певческой школы, Карминский уделял много внимания приёмам исполнения кантилены. Композитор следил за совпадением цезур технических движений, с цезурами мелодических линий, что позволяет пианистам совершенствовать своё мастерство в исполнении кантилены. Наследие Карминского присуща патриотичная тематика, мелодизм и демократичность музыкального языка «у Вас музыка добрая» [3, с. 106]. До конца жизни композитор работал с полной отдачей своих творческих сил. В последние годы жизни, став мудрым, общается с вечными духовными ценностями, обращаясь к библейским ценностям: «Я должен выработать традиции исполнения своей музыки» [7, с. 43.]. Мысли о предназначении человека, о бренности бытия волновали композитора.

Вывод. Произведения М. Карминского с поразительной эмоциональной силой выражают проблемы добра и зла, любви и смерти, предательства и верности. Для характеристики сущности феномена М. Карминского использованы факторы культурологического анализа, а именно: умение синтетически сочетать виды деятельности, персонализация и потенциал диалога культур. Неординарность этой личности заключается в уникальности и неповторимости таланта, в том, что его способности проявились почти одновременно в нескольких сферах музыкальной деятельности, развивались параллельно и в короткий срок.

Литература:

1. Ганзбург Г. Воспоминания о Марке Карминском /Составитель Г. Ганзбург, – Харьков, «Каравелла», 2000. – 3–8с.
2. Клин В. Українська радянська фортепіанна музика. –/ К.: Наукова думка 1980. – 315с.
3. Самоварова Т. Из воспоминаний о М. Карминском с любовью. «Экзерсисы осени»/Харьков, 2010. – 106с.
4. Трубникова Л.Н. Украинская музыкальная притча. «С. Рахманинов: на зламі століть» / збірка наукових статей вип. 10 Харків, 2013. – 259с.
5. Лозовой В.О. Мультикультуризм и культура Украины. «С. Рахманинов: на зламі століть»/ збірка наукових статей вип. 10 Харків, 2013. – 274с.
6. Сорокер Я. Українська пісенність у музиці класиків. /Винниця: Нова книга, 2012. – 184с.
7. Дорошенко Л. Вспоминая М. В. Карминского /Составитель Г. Ганзбург, – Харьков «Каравелла», 2000. – 41–48 с.

Ірина Смірнова
(Суми, Україна)

**МОДЕЛІ АНСАМБЛЕВОЇ ВЗАЄМОДІЇ В ЗМІШАНИХ (ТЕМБРОВО НЕОДНОРІДНИХ) АНСАМБЛЯХ:
НА ПРИКЛАДІ СЕКСТЕТУ op. 35 І СЕПТЕТУ op. 88 І. МОШЕЛЕСА**

Камерно-інструментальна музика займає вагоме місце в творчості майже кожного композитора. В науковій літературі прийнято визначати її як царину пошуків та експериментів, як своєрідну «творчу лабораторію», на протипагу більш канонічним «великим» жанрам, по відношенню до яких камерно-інструментальні в багатьох випадках є своєрідними супутниками. Приваблюючими для композиторів і виконавців рисами камерно-інструментальної музики є довірливість (інтимність) висловлювання, розрахунок на невелику (камерну) аудиторію. Цим пояснюється тяжіння до сфери камерних жанрів композиторів різних епох та стильових напрямків, їх довготривале життя в змінюваних історико-стильових та мовних контекстах.

Єдина на перший погляд камерно-інструментальна сфера є достатньо диференційованою і ієрархічною. Вона складається з жанрів більш стійких за ознакою складу (фортепіанне тріо, струнний квартет, фортепіанний квінтет, струнний квінтет тощо), і жанрів більш вільних і варіабельних, до яких можна віднести так звані змішані ансамблі (термін І. І. Польської [6]), в яких беруть участь темброво неоднорідні інструменти – струнні та духові, з участю фортепіано або без нього (за визначенням І. І. Польської [6]). Створені «за випадком», на замовлення, під враженням від виконавської майстерності або для конкретного музиканта-віртуоза, такі ансамблі достатньо малочислені. В творчому доробку композиторів, які звертались до них, знаходяться немовби на периферії, проте тим цінніші вони для дослідника.

У камерно-інструментальних ансамблях змішаного (темброво неоднорідного) типу як одна із головних постає проблема ансамблевої взаємодії учасників, адже в них можуть об'єднуються інструменти, досить різні за технічними та виразними можливостями (струнно-смічкові, дерев'яні, мідні духові, фортепіано). Органологічні властивості інструментів, які утворюють змішані ансамблі, принципово різняться. Вони виготовлені з різного матеріалу, мають різні фізичні і акустичні характеристики (розмір, вид резонатора, джерело звуку, вібруєче тіло, способи звуковибодування, звукоутворення і ведення звуку тощо), відповідно, вони різняться за силою, довготою звуку, тембровою рівністю в різних регістрах. Все це ускладнює вирішення проблеми ансамблевої узгодженості, створення гармонійної взаємодії між учасниками ансамблю.

Ця проблема виявляється в двох площинах (або рівнях): композиційно-фактурній площині (на рівні технології композиторської роботи) та в площині виконавської майстерності (на рівні взаємодії музикантів під час виконання ансамблевого твору). Вона вирішується композитором на рівні нотного тексту як візуально-предметного втілення художнього задуму та виконавцями на рівні реалізації нотного тексту у певній аудіоструктурі, яка є лише одним із можливих варіантів втілення авторського тексту. Якщо перший спосіб вирішення проблеми ансамблевої взаємодії має чітку (або майже чітку) форму фіксації (мова йде про нотні тексти, створені в епоху Нового часу), то другий спосіб, а саме живе ансамблеве спілкування музикантів, зафіксувати можна тільки за допомогою аудіо – відео запису. Живе виконання кожного разу буде варіантом інваріантної моделі, яким є нотний текст. На підтвердження цієї думки наведемо висловлювання Д. Благого: «Будь-який вид виконавського мистецтва включає і свідоме «планування» (створення основних контурів виконавської трактовки), і виявлення імпровізаційного начала при реалізації виконавського задуму» [3, с. 7]. Автор зауважує, що живе інтонування завжди є неповторним, містить в собі елементи «імпровізаційних несподіванок» [3, с. 7].

В змішаних темброво неоднорідних ансамблях і композиторам, і виконавцям доводиться вирішувати проблему створення узгодженого, гармонійного цілого. Отже, звернемось до способів реалізації ансамблевої взаємодії на рівні технології ансамблевого письма. В своєму монографічному дослідженні І. І. Польська, досліджуючи питання ансамблевої комунікативності, виділяє в якості головного принцип

рівноправного партнерства як основу взаємодії музикантів в ансамблі. Автор відзначає, що «...рівноправне партнерство є виключною прерогативою ансамблевого виконавства і ансамблевої комунікативності. Саме в цьому полягає специфіка ансамблю та його привабливість» [6, с. 234].

Д. Благой, у свою чергу, вказує на таку специфічну ознаку камерних ансамблів, як «поліфонічність» музичного висловлювання» [3, с. 23]. Поліфонія передбачає рівноправ'я контрапунктуючих голосів, їх взаємозв'язок і, одночасно, вільний розвиток у діалогічному просторі ансамблевого музикування [3].

Рівноправне партнерство породжує діалог, який також є умовою здійснення вільного ансамблевого спілкування ... постійно порівнюють із змаганням або бесідою. Про це потурбувались вже партитури: розвиток тем та мотивів, почергове виділення голосів і їх відхід на другий план, вся динаміка в структурі камерної музики нагадує агон» [1, с. 79]. І. І. Польська, у свою чергу, зауважує: «Одним із основоположних факторів ансамблевої комунікативності є змістовна специфіка функціонально-рольової взаємодії різних інструментів та голосів, ансамблевих партій, ідентифікації їх тембрів з певними емоційно-психологічними образами» [6, с. 231].

Принцип рівноправ'я виявляється у рівноправному, рівномірному розподілі тематичного матеріалу між партнерами. На це вказують майже всі дослідники. Так, наприклад, М. Мильман [5], відштовхуючись від постулату рівноправ'я партнерів в ансамблевій грі, зазначає: «Справжній камерний твір розрахований композитором на двох і більше учасників, тобто тематичний матеріал твору розподілений рівномірно між учасниками ансамблю» [5, с. 51].

А. Зибцев, досліджуючи проблемні аспекти взаємодії інструменталістів в ансамблі, які полягають в тому, що ансамблісти мають «пристосуватися» один до одного, враховуючи характер звуковибудування, штрихи, динаміку партнерів, підкреслює: «...музичний матеріал в ансамблевих творах розподіляється рівномірно між всіма учасниками» [4, с. 43]. Цю тезу автор адресує передусім струнникам та духовикам, які мають пам'ятати про паритетність партій і враховувати в ансамблевому виконанні специфіку фортепіано. «Виконавцю – скрипалю або віолончелісту – слід ретельно ознайомитись і дослухатись до фортепіанного звучання і прагнути не підкреслювати відмінності, а навпаки, шукати загальні моменти, досягати звукового злиття» [4, с. 43].

Узагальнюючи, відзначимо основні принципи створення узгодженої ансамблевої взаємодії в ансамблях різного типу, в тому числі в змішаних (темброво неоднорідних): принцип рівноправ'я партнерів ансамблю, рівномірний розподіл тематизму, використання діалогів, обмін рольовими (уточнимо, – фактурно-ансамблевими) функціями. Насправді композиторська практика виявляється складнішою і демонструє різноманітні варіанти втілення названих принципів. Намагаючись узагальнити в тому числі і композиторський досвід, виділяємо серед ансамблів змішаного (темброво неоднорідного) типу умовно дві моделі. Перша основана на функціональному рівноправ'ї учасників ансамблю і демонструє повну реалізацію вищезазначених принципів. Друга модель базується на функціональній супідрядності партій, серед яких одна (дві або три) може виділятися як провідна, головна, між тим як інші, виконуючи важливу роль у функціонально-ансамблевій організації цілого, все ж таки підкорюються першій. Ступінь «головування» партії (партій) може бути різною: від втілення ідеї солюючого інструмента на тлі акомпанементу до концертування, яке дає можливість реалізуватись тією чи іншою мірою майже всім інструментам. В другій моделі основоположні принципи ансамблевої взаємодії реалізуються частково або в модифіковану виді. Відповідно, в окреслених моделях технологія ансамблевого письма буде відрізнятися.

Прикладами реалізації двох моделей ансамблевої взаємодії є змішані ансамблі Ігнаца Мошелеса (1794-1870) – Великий секстет для флейти, двох валторн, скрипки, віолончелі і фортепіано ор. 35 і Великий септет для кларнету, валторни, скрипки, альту, віолончелі, контрабасу і фортепіано ор. 88. Ім'я І. Мошелеса, на жаль, несправедливо знаходиться на маргінесі вітчизняної музикознавчої думки. Проте він був авторитетним музикантом свого часу – композитором, піаністом, педагогом (зокрема, в нього як піаніст навчався М. В. Лисенко).

В нашому дослідженні в поле зору потрапляють два великі темброво неоднорідні ансамблі композитора, написані в різний час. Секстет репрезентує модель з рівноправною взаємодією інструментів. В творі присутні рівномірний розподіл тематизму, діалоги, темброві передачі, в цілому більш гнучке і деталізоване ансамблеве письмо. Септет, навпаки, є фортепіаноцентристським ансамблем із солюючою трактовкою фортепіано. Всі інші інструменти виконують переважно функції контрапунктів, гармонійного супроводу, педалей, басу. Тим самим відзначається функціональна нерівноправність інструментів, що реалізується у відсутності рівномірного розподілу тематизму і обміна фактурно-ансамблевими функціями. У фрагментах, де на перший план виступають струнні або духові інструменти, фортепіано «виключається» із музичного процесу. В цілому ансамблеве письмо в Септеті більш крупне, масштабне, близьке до оркестрового. Не випадково Е. Благодарська зауважує, що Септет І. Мошелеса свідчить про симфонізацію жанру [2].

Зазначимо, що заявлений ракурс дослідження дозволяє визначити різницю на рівні ансамблевого письма між ансамблями великих та малих складів не тільки змішаного типу, а й інших видів. Щодо змішаних (темброво неоднорідних) ансамблів, то обраний нами аналітичний підхід виявляє особливості ансамблевої взаємодії технічно і виразно різних інструментів для створення узгодженої гармонійної ансамблевої цілісності.

Література:

1. Адорно Т. В. Камерная музыка / Теодор В. Адорно // Адорно Т. В. Избранное: Социология музыки. – М., СПб, 1998. – С. 78–94.
2. Благодарская Е. А. Инструментальный септет: традиции и новые тенденции: автореф. дисс.... канд. искусствоведения: 17.00.02. / Е. А. Благодарская. – Саратов, 2016. – 26 с.
3. Благой Д. Искусство камерного ансамбля и музыкально-педагогический процесс / Д. Благой // Камерный ансамбль. Педагогика и исполнительство / ред.-сост. К. Х. Аджемов. – М.: Музыка. – С. 5–31.
4. Зыбцев А. Из опыта работы педагога класса камерного ансамбля / А. Зыбцев // Камерный ансамбль. Педагогика и исполнительство / ред.-сост. К. Х. Аджемов. – М.: Музыка. – С. 32–47. 5
5. Мильман М. Мысли о камерно-ансамблевой педагогике и исполнительстве / М. Мильман // Камерный ансамбль. Педагогика и исполнительство / ред.-сост. К. Х. Аджемов. – М.: Музыка. – С. 48–63.
6. Польская И. И. Камерный ансамбль: История, теория, эстетика: Монография / И. И. Польская. – Харьков: ХГАК, 2001. – 396 с.

Науковий керівник:

кандидат мистецтвознавства, Довжинець Інна Георгіївна.

СЕКЦІЯ: ПЕДАГОГІКА**Наталія Говоруха
(Харків, Україна)****РОЗВИТОК ВОЛОНТЕРСЬКОГО РУХУ В УКРАЇНІ 2010 – 2014 РР.**

Сьогодні в Україні розвивається демократичне суспільство, яке має базуватися на принципах свободи, творчості й гуманізму. Формальні державні структури не в змозі реагувати на всі запити суспільства, тому особливої ваги набуває громадський рух. Кожну людину, яка не є байдужа до того, що відбувається в суспільному житті можна вважати потенційним волонтером.

Волонтерський рух в Україні, який базується на принципах гуманізму та людиноцентризму, активно розвивається на початку XXI ст. та поступово закріплюється і у закладах освіти. Можливо трактувати освіту як «цілісну єдність навчання, виховання, розвитку, саморозвитку особистості», враховувати «збереженням культурних норм з орієнтацією на стан культури у майбутньому». «Освіта як соціокультурний інститут» повинна сприяти культурному, економічному, соціальному функціонуванню суспільства шляхом «спеціально організованої цілеспрямованої соціалізації та інкультурації окремих індивідів» [1, с. 615], чим на нашу думку, у багатьох випадках і виступає волонтерська діяльність.

У жовтні 2011 р в бібліотеці Харківського національного університету ім. В. Н. Каразіна, в залі «Window on America» почав функціонувати особистий волонтерський проект у форматі англійського розмовного клубу. Заняття проходили щотижня, дві години на тиждень, завжди англійською мовою. Американським відділом бібліотеки були надані безкоштовне користування приміщенням, обладнанням, книгами, та ін.

У січні 2012 р. збиралося 7-12 чол., в жовтні 2012 р. – вже 12-15 людей, а в наступному вересні група варіювалася від 15 до 25 чол. залежно від сезону. Основна маса відвідувачів була представлена здобувачами освіти різних ЗВО Харкова віком 20-25 років. Приходили чимало аспірантів, бували й учасники інших вікових груп, в тому числі пенсіонери і школярі.

Здобувачі освіти різних ЗВО, з різноманітних факультетів, в майбутньому – вчителі, лікарі-педіатри та стоматологи, хіміки, кухарі, спортсмени, економісти, фінансисти, історики, математики тощо. Основним мотивом присутніх, незалежно від віку було прагнення підвищити рівень розмовної англійської мови, хоча плани на майбутнє різнилися. Для більшості іноземців основною причиною участі було бажання познайомитися з українцями і цікаво провести час. У нових обставинах особа переосмислюють свої життєві цінності і керівні мотиви, оскільки, зіткнувшись із новою культурою і незвичними умовами проходить незвичайні події, які формують їхній характер і світосприйняття. За роки проведення клубу зустрілися там представники багатьох націй з усього світу, представники різних віровчень та світогляду.

Всі заняття клубу, планові - на території бібліотеки, й імпровізовані, а в подальшому – позачергові зустрічі учасників у кафе, на приватних квартирах членів клубу, виїзди на природу, планування, готувалися і проводилися автором цієї роботи. Будь-яка участь у вигляді доповіді, коментарів, зауважень, ідей, проведення фрагменту заняття завжди віталася. Цілями клубу, за задумом, було: а) познайомити між собою людей різних культур і показати, що у них є багато спільного; б) говорити про поняття життєвих і духовно-моральних цінностей, піднімати їх значимість у свідомості відвідувачів; в) різними способами розвивати ці цінності в учасниках клубу через варіативний спектр форм і методів під час запланованих занять і неформальних зустрічей; г) залучення бажаючих до участі у волонтерській діяльності.

Програма занять розроблялася по ходу розвитку клубу. У неї входили різні елементи (частково періодично повторювані):

1. У якості *розминки* кожному могло бути запропоновано сказати речення на задану тему. Наприклад, про пори року, потрібно було пояснити, що найбільше подобається в цьому сезоні. Ключовими вимогами були позитивний настрій і повага до аудиторії. Наприклад, взимку хтось любить катання на ковзанах, наступний – казкові лісові пейзажі, третій – спокійне читання в кріслі біля каміна, а для когось найкраще взимку – співання Різдвяних пісень всією сім'єю.

2. *Основна частина* також варіювалася. Це могли бути: а) диспут про плюси та мінуси формальної й неформальної освіти; б) постановка дуже простої короткої п'єси; г) читання й обговорення цитат певної тематики; д) дискусія про красу і складність людських відносин; е) презентація про свою країну; ж) вивчення пісень з ціннісним змістом та спільний спів під гітару; з) виступ одного з учасників з коротким рефератом та ін.

3. *Робота в командах* могла включати: а) складання історії на задану тему; б) створення усного «рекламного ролика»; в) малювання плаката із запропонованої тематики; г) репетиція та виступ з короткою сценкою; д) складання списку необхідних для означеної ситуації предметів; е) опис певної традиції і та ін.

4. На заняттях регулярно використовувався *креативний компонент*: а) командні ігри (змагання на більшість прикметників, що описують заданий предмет чи явище); б) ігри з формою індивідуальної участі (перша вірна відповідь на запитання, відгаданий ребус, підбір прислів'я тощо); в) нескладні тимбілдингові конкурси і т. п.

Крім занять за розкладом частіше стали проводитися неформальні зустрічі: а) перегляд фільмів серйозного змісту вдома в кого-небудь із членів клубу і їх обговорення; б) пікніки на природі, що включали

розведення багаття, співання пісень, проведення спортивних ігор тощо; в) спільні відвідування музеїв, картинних виставок, концертів. Всі відвідувачі клубу могли отримувати особисті консультації керівника клубу електронною поштою або в телефонному режимі.

Всім рекомендувалося брати участь у волонтерських заходах, організованих «Всеукраїнською волонтерською організацією «Сім'я». Серед проектів були: 1) проведення занять з арт-терапії для дітей з особливими потребами: у 2011 р. в спеціальній школі-інтернаті №55; у 2012 і 2013 рр. – в ліцеї будівельних технологій; а у 2013-2014 навч. році в інтернаті №3, де був розмальований перший пробний мюрал цієї НУО); 2) висадка кущів і дерев на території спеціальної школи-інтернату №55 для дітей з особливими потребами; 3) розмальовування стін (мюралі) в лікарні «Охматдит»; 4) відвідування дітей в інтернаті; 5) проведення Різдяного свята, приготування подарунків і солодощів для дітей у приймальнику-розподільнику та ін.

В результаті поєднання функціонування клубу з координацією волонтерських проектів з постійних учасників клубу сформувалася група, так званий «кістяк». Подання життєвих цінностей в теорії, їх відкрите обговорення з іншими, розвиток і культивування цих цінностей на практиці і подальше виховання доброти, співчуття, позитивного ставлення до життя, до труднощів, активної життєвої та громадянської позиції і застосування всіх цих якостей через участь у волонтерських проектах призвело до створення міні-громади. Метою існування такої групи є взаємодопомога, підтримка, особистісні зміни, трансформація людей, перетворення світу (ситуацію, в якій перебуваєш) на краще. Такі ж цілі ставить перед собою будь-яка розсудлива людина, віровчення, уряд, а також будь-яка наука – і особливо педагогіка.

Професійна кваліфікація волонтерів сьогодні ще досить низька, проте вони володіють якостями та здібностями, якими не завжди володіє фахівець тієї чи іншої суспільної організації.[2, с. 105]. Значну роль у розвитку волонтерського руху в Україні відіграли студентські волонтерські групи при вищих навчальних закладах, досвід яких є однією з основ для розробки та вдосконалення програм підготовки волонтерів - здобувачів освіти.

Виразним прикладом залучення волонтерів на рівні країни стали події пов'язані з чемпіонатом світу з футболу відомий під назвою "Євро 2012", які ми вважаємо переломним моментом еволюції волонтерства України. Сплеск волонтерської активності був спричинений проведенням чемпіонату в декількох містах України і Польщі. Ця подія привела до початку наступного етапу законодавчої регламентації волонтерства в нашій державі. Усвідомлюючи фактично відсутність відповідної нормативно-правової бази (хоча 2011 рік проголосили Європейським роком волонтерства), Верховна Рада України з Президентом на чолі скасували попереднє «Положення про волонтерську діяльність у сфері надання соціальних послуг» та у квітні 2011 р. прийняла Закон «Про волонтерську діяльність», який (зараз зі змінами) регулює волонтерську діяльність, а у той час участь в підготовці та проведенні Євро-2012. [3]

Прес-служба місцевого організаційного комітету «Євро 2012» відмічала, що в Україні і Польщі більше 5000 волонтерів надавали допомогу УЄФА. Кількість бажаючих взяти участь у спортивному заході виявилась достатньо високою. Відбір волонтерів Євро-2012 з 142 країн розпочався 14.07.2011 р. Найбільшу кількість заявок (90%) надіслали з України та Польщі. Кількість робочих годин волонтерів - з 8.06 по 1.07.2012 р. - залежала від їх обов'язків. [4]

Футбольний функціонер Педро Коррейя зазначив, що добровольці впливають на створення позитивного іміджу турніру, та нагадав, що вони отримують пільги і вигоди. Унікальна можливість зсередини побачити організацію турніру, отримання незабутніх вражень, здобуття неповторного досвіду, а також отримання фірмового одягу від офіційного спонсора турніру Adidas у подарунок. Андрій Банцер, начальник волонтерського відділу, повідомив, що влітку 2011 р. сформували команду з 96 тренерів, які професійно відбирали кандидатів у містах чемпіонату, проводили співбесіди та навчання. [5]

Добровольцям було запропоновано до 20 різних напрямків роботи: а) правопорядок та безпека; б) реєстрація; в) логістика турніру; г) акредитація; д) транспортне забезпечення, та ін. Працювали волонтери на: вокзалах, аеропортах, готелях, стадіонах, прилеглих до них вулицях тощо. До співпраці під час проведення жеребкування фінальної частини європейської першості 2012 р., яке відбулося в Києві 2 грудня 2011 р. були запрошені 270 волонтерів. [6]

Ця європейська подія привнесла набагато змін та удосконалень у волонтерську діяльність України. Змінився імідж волонтерства, почала покрокове змінюватися його структура, розширилися сфери його присутності, методи і формати стали більш різноманітні. Волонтерські групи та їх учасники визнанні такими, які впливають на міжнародні та політичні відносини. На цьому етапі відбувається поширення волонтерського руху та зростання української благодійності. За даними світового рейтингу благодійності (World Giving Index) Україна у 2010 р. займала 150 місце, а у 2011 р. покращила результат на 45 позицій, зайнявши 105 місце з такими показниками: 11 % благодійних пожертвувань (8 % – 2010 р.), 30 % волонтерської роботи (5 % – 2010 р.), 37 % допомоги нужденним (28 % – 2010 р.). [7].

Активність волонтерів і типи волонтерської діяльності не є однакові у різні роки. Серед громадян України згідно з результатами дослідження, найбільш поширеним видом гуманної поведінки була допомога нужденним, яку у 2013 р. здійснили 35 % населення (36 % – у 2012 р.). У 2013 р. 26 % населення (29 % – у 2012 р.) було залучено до волонтерства. Грошові пожертви на потреби благодійництва у 2013 р. зробили 9 % населення (8 % – у 2012 р.) [8, с.15]

Відповідно до Закону України «Про волонтерську діяльність» у грудні 2013 р. розпочато надання неурядовим і громадським об'єднанням статусу волонтерської організації (матеріали, 31.03.2015 р.). На

сайті Міністерства соціальної політики розміщен «Єдиний реєстр волонтерських організацій» та рішення про надання такого статусу.

З розвитком волонтерського руху в Україні волонтери стали повноправними суб'єктами соціально-педагогічної діяльності. Роль волонтерства у соціальній сфері визнана на державному рівні, що знаходить підтвердження в окремих законодавчих документах, зокрема у законах України «Про соціальну роботу з сім'ями, дітьми та молоддю» [9], «Про соціальні послуги» [10], в яких добровільна праця волонтерів визнається як необхідна та суспільно корисна.

Волонтерство в Україні активно розвивається: якщо в 2011 р, за оцінками ООН, волонтерський досвід мали лише 3–4%, то згідно з результатами дослідження GfK Ukraine, проведеного в 2014 р., такий досвід мали вже 23% українців, з них 9% почали займатися волонтерством з листопада 2013 р. [11]

Висновки

Двохсотрічний досвід розвитку волонтерської діяльності надав світовій спільноті яскраві зразки громадської ініціативності й активності. Крім залучення такого важливого ресурсу як добровільна праця, громадські організації ініціюють участь різних груп населення в суспільному житті, об'єднують їх для вирішення насущних проблем життєдіяльності в конкретному соціумі, виховують соціальну відповідальність.

Виділимо деякі особливості волонтерства в Україні: 1) громадська активність та волонтеріат визнані соціалізаторами молоді. 2) використання волонтерства як ресурсу (наряду або замість державних органів влади) щодо вирішення проблем зайнятості, соціального забезпечення, охорони здоров'я, освіти; 3) волонтерство включено у простір соц політики та законодавство.

Із часу здобуття незалежності, волонтерський рух в Україні зміцнів, вийшовши на якісно новий рівень. Організації, які залучають волонтерів, віддають перевагу не їхній кількості, а якості послуг, які надаються за різними напрямками, як: інформаційний, просвітницький, корекційний, реабілітаційний, рекреативний, фандрейзинговий, соціально-медичний, побутовий, профілактичний тощо. Складно визначити сферу життя суспільства, в якій організації або установи не потребували б допомоги волонтерів.

Література:

1. Гончаренко С. У. Освіта / С. У. Гончаренко // Енциклопедія освіти / Акад. пед. наук України; головний ред. В. Г. Кремень. – К.: Юрінком Інтер, 2008. – С. 614–616.
2. Капська А. Й. Технології соціально-педагогічної роботи / А. Й. Капська. – К.: УДЦССМ, 2000. – С. 105.
3. Закон України «Про волонтерську діяльність» // Відомості Верховної Ради України (ВВР). – 2011. – № 42. – ст. 435. [Електронний ресурс]. – Режим доступу: <https://zakon2.rada.gov.ua/laws/show/3236-17/ed20110419>
4. «Как стать волонтером Евро-2012: все преимущества». Сайт Украинский бизнес ресурс. [Електронний ресурс]. – Режим доступу: <https://ubr.ua/business-practice/personal-property/kak-stat-volonterom-evro-2012-vse-preimushestva-87409>
5. «Регистрация волонтеров ЕВРО-2012» ТСН.. [Електронний ресурс]. – Режим доступу: <https://ru.tsn.ua/prosport/otnyne-nachalas-registraciya-volonterov-evro-2012.html>
6. Цікаві факти про волонтерство в Україні. Ресурсний центр ГУРТ. [Електронний ресурс]. – Режим доступу: <https://gurt.org.ua/news/recent/16290/>
7. World Giving Index [Електронний ресурс] // Charities Aid Foundation. – Режим доступу: <https://www.cafonline.org/about-us/publications/2015-publications/caf-world-giving-index-2015/ultimate-charity-facts>
8. Горелов Д. М., Корнієвський О. А. Волонтерський рух: світовий досвід та українські громадянські практики: аналіт. доп. – К.: НІСД, 2015. – 36 с. [Електронний ресурс] – Режим доступу: <http://webcache.googleusercontent.com/search?q=cache:http://www.niss.gov.ua/content/articles/files/volonter-697e4.pdf>
9. Закон України Про соціальну роботу з сім'ями, дітьми та молоддю. [Електронний ресурс]//Відомості Верховної Ради України, 2001, № 42, ст.213. Режим доступу: <https://zakon.rada.gov.ua/laws/show/2558-14?find=1&text=%E2%EE%EB%EE%ED%F2%E5%F0#w11>
10. Про соціальні послуги [Електронний ресурс]: закон України [прийнято Верховною Радою 19 червня 2003 р. № 966-IV]. – Режим доступу: <http://zakon3.rada.gov.ua/laws/show/966-15>
11. Волонтерський рух в Україні [Електронний ресурс] / GfK Ukraine. – 5 грудня 2014 р. – Режим доступу: http://www.gfk.com/fileadmin/user_upload/dyna_content_import/2015-09-01_press_releases/data/ua/Documents/Presentations/report_vyshlisky.pdf

Науковий керівник:

кандидат педагогічних наук, доцент кафедри управління навчальними закладами та педагогіки вищої школи
ДЗВО «УМО» НАПН України Приходькіна Наталія Олексіївна

Тетяна Дудченко
(Ізмаїл, Україна)

ПРОБЛЕМА СОЦІАЛЬНОЇ АДАПТАЦІЇ ДІТЕЙ З ОСОБЛИВИМИ ПОТРЕБАМИ В УМОВАХ ІНКЛЮЗИВНОЇ ГРУПИ ЗАКЛАДУ ДОШКІЛЬНОЇ ОСВІТИ

Освіта в сучасному світі є пріоритетною сферою, від якої залежить розвиток людини, здатної самостійно і свідомо будувати своє життя в душі загальнолюдських цінностей, з урахуванням традицій свого народу [3, с. 10]. Отримання освіти дітьми з особливими потребами у системі інклюзивної освіти є однією з основних і невід'ємних умов їх успішної соціалізації, забезпечення їх повноцінної участі в житті суспільства, ефективної самореалізації в різних видах професійної і соціальної діяльності. У зв'язку з цим, забезпечення реалізації права дітей з особливими потребами на освіту розглядається як одне з найважливіших завдань державної політики не тільки в галузі освіти, а й в області демографічного та соціально-економічного розвитку України [5, с. 131].

Інклюзія як спосіб і як форма взаємодії вважається більш плідною та дає найбільший ефект саме у дошкільному віці. Отже, постає проблема соціальної адаптації дітей дошкільного віку в умовах інклюзивної освіти.

Зазначимо, що у дошкільників немає упереджень проти однолітків з особливими потребами. У них легко виховується ставлення до психічних і фізичних недоліків, як до таких же суб'єктивних особливостей іншої особи, як голос, колір волосся і очей. Американські вчені вважають, що введення інклюзії в дошкільному віці в освітнє середовище допомагає виховувати покоління з гуманним ставленням до інших людей, в тому числі до людей, які мають певні особливості в розвитку [4, с. 21].

Крім цього, компонентом успішної інтеграції дітей з особливими освітніми потребами в середовище здорових однолітків вважається підготовка оточення до таких процесів за допомогою навчальних програм підвищення кваліфікації для вузьких фахівців і масових програм підвищення компетентності батьків. Проте особливої підтримки потребують педагоги, які працюють в класах інклюзивної освіти. Психолог допомагає подолати тривожність і страх, який пов'язаний з пошуком правильних підходів у взаємодії зі школярами з особливими потребами в освіті та вихованні [6, с. 11-12].

Батьки дітей з особливими освітніми потребами наполягають на включенні їх дітей в звичайне дитяче спітовариство. В першу чергу, це пов'язано з тим, що в системі спеціального (корекційного) навчання з прекрасно відпрацьованою методикою навчання дітей з особливими освітніми потребами слабо розвинена громадська адаптація цих дітей в реальному світі – дитина знаходиться в ізоляції від суспільства. Такі діти адаптуються до життя в закладах дошкільної освіти більш ефективно, ніж в спеціалізованих установах: відчутна різниця в отриманні соціального досвіду; у здорових дітей поліпшуються навчальні здібності, розвивається самостійність, активність і толерантність. Однак досі відкритим є питання про формування процесу навчання і розвитку дітей з особливими освітніми потребами в масових закладах дошкільної освіти. Це пов'язано із нестачею фахівців, невідповідністю кадрів, відсутністю методичного інструментарію та ін. [1, с. 28].

Адміністрація та педагоги закладів дошкільної освіти, які прийняли ідею інклюзивної освіти, гостро потребують допомоги з відпрацювання механізму взаємодії між учасниками процесу освіти і формування педагогічного процесу, де основною фігурою вважається дитина. Простір інклюзії передбачає доступність і відкритість як для дітей, так і для дорослих. Чим більше партнерів у закладах дошкільної освіти, тим успішнішою буде дитина. Коло партнерів є досить обширним: громадські та батьківські організації, центри педагогічної і психологічної реабілітації і корекції, спеціальні (корекційні), загальноосвітні та дошкільні установи, професійні центри та вищі навчальні заклади підвищення кваліфікації, методичні центри, управління освіти, департамент освіти [2].

Однак, варто наголосити, що педагоги не завжди готові працювати з дошкільниками, які мають обмежені можливості в розвитку. Існують прогалини як в якості підготовки фахівців, так і неготовність закладів приймати таких дітей.

Ідея інклюзивного навчання пред'являє особливі вимоги до особистісної та професійної підготовки фахівців, які мають базову корекційну освіту, і викладачів зі спеціальним компонентом професійної кваліфікації із базовим рівнем знань. Таким чином, необхідно реально оцінювати значимість інклюзії для розвитку не тільки дітей з особливими освітніми потребами, а й суспільства в цілому.

Включення в суспільство дітей з особливими освітніми потребами – одна з найбільш актуальних демографічних і соціально-економічних проблем українського соціуму на сучасному етапі. В українському суспільстві на сьогодні спостерігається стабільне скорочення чисельності населення працездатного віку та збереження тенденції до погіршення його якісного складу. Обидві зазначені негативні тенденції відбуваються на тлі зростання рівня інвалідності молоді та дітей, що стає значущим обмеженням економічного розвитку держави. Соціалізація дітей з особливими освітніми потребами дозволить їм включатися і активно брати участь в житті суспільства – це значить, що вони зможуть не лише брати участь в житті суспільства, а й у розвитку економіки країни та її стабільному функціонуванні [4, с. 21].

Основною проблемою дітей з особливими освітніми потребами є порушення їх зв'язку зі світом, обмежена мобільність, відсутність контактів з дорослими і з однолітками, недоступність ряду культурних цінностей і обмеження спілкування з природою, а в ряді випадків і елементарної освіти. Дитина, що має

інвалідність, якщо вона навіть дуже талановита, немає можливості виявити й розвинути свої таланти і обдарування, приносити користь суспільству, в цьому їй заважає відчутна нерівність можливостей [3, с. 10].

Ефективність соціальної інтеграції осіб, які мають обмежені можливості здоров'я, за великим рахунком залежить від двох значущих соціально-психологічних факторів [5, с. 132-133]:

- достовірності й повноти інформованості з проблем і правової грамотності щодо дітей, які навчаються з особливими освітніми потребами та вчителів різних типів освітніх установ;

- виховання психологічної толерантності до інвалідів у закладах дошкільної освіти та розвиток вміння і бажання надавати дітям з особливими освітніми потребами допомогу для їх ефективної самореалізації.

Враховання зазначених факторів є необхідним для соціальної інтеграції й формування комплексної системи медико-соціальної та психолого-педагогічної реабілітації таких дітей. Один з напрямків вирішення зазначеної проблеми соціалізації дітей з особливими потребами у системі інклюзії – це визначення психолого-педагогічних і соціально-психологічних факторів, а також несприятливих особистісних та індивідуальних особливостей, які ускладнюють розвиток і самореалізацію цих дітей.

Вирішувати соціальні проблеми таких «особливих» дітей, що пов'язані з включенням їх в суспільство, необхідно комплексно та за участю органів управління соціального захисту населення, охорони здоров'я, освіти, економіки, культури, транспорту, будівництва й архітектури, і в той же час потрібно розробляти єдину, цілісну систему соціальної реабілітації [4, с. 23].

При комплексній взаємодії громадських і державних структур може бути досягнутий достатній рівень адаптації дітей з особливими потребами у системі інклюзії, який забезпечить їм можливість самообслуговування, самоорганізації; можливість працювати, робити неабиякий внесок у розвиток культури та економіки держави, щоб відчувати себе повноправними членами суспільства.

Важливо зазначити, що ефективним засобом соціальної адаптації дошкільників в умовах інклюзивної освіти також є ігрова діяльність, адже для маленької дитини гра – це основний вид діяльності, це засіб взаємодії з навколишнім світом, засіб його пізнання. Тому, звичайно, потенціал гри повинен бути використаний і у навчальному процесі. Адже за вмілого використання гра може стати незамінним помічником педагога. Гра у навчальному процесі створює мотивацію, близьку до природної, збуджує інтерес, підвищує рівень навчальної праці, розвиває комунікативні навички.

Використання гри в інклюзивній освіті гармонійно поєднується з традиційними методиками. Однак саме гра дозволяє дитині з особливими освітніми потребами відчувати насолоду, позитивні емоції, а через неї – позитивне ставлення до навчання. Таким чином, будь-який акт ігрової діяльності в процесі навчання викликає у «особливої» дитини різноманітні почуття, сукупність яких становить її емоційно-чуттєвий досвід.

Таким чином, аналіз проблеми соціалізації дітей з особливими освітніми потребами показав, що перед наукою і практикою стоїть завдання вивчення психологічного аспекту інтеграції таких дітей, їх психологічних особливостей, які дозволили б виділити характеристики, необхідні для успішного інтегрування даної категорії дітей в суспільство. Цей процес повністю залежить від дій універсальних соціально-психологічних і психологічних механізмів, від особливостей сприйняття суспільством таких дітей і характеру взаємодії їх з іншими членами суспільства. Отже, з метою підвищення загальної якості навчально-виховного процесу необхідно вибудувати різні схеми організації взаємодії фахівців і дітей інклюзивної групи, а також поєднувати індивідуальні освітні плани й освітню програму.

Література:

1. Дефектологічний словник: навчальний посібник / за ред. В.І. Бондаря, В.М. Синьова; [упоряд. В. М. Тімашова]. – К.: «МП Леся», 2011. – 528 с.
2. Дименштейн Р., Ларикова И. Интеграция или инклюзия? Споры о словах и нерешенных проблемах образования особых детей – М., РБОО «Центр лечебной педагогики». URL: <http://clp.ru>
3. Индекс інклюзії: дошкільний навчальний заклад: Навчально-методичний посібник / Кол. упорядників: Патрикеева О.О., Дятленко Н.М., Софій Н.З., Найда Ю.М. Під заг. ред. Шинкаренко В.І. – К.: Тов. «Видавничий дім «Плеяди». – 2011. – С. 10.
4. Кузава І. Б. Теоретико-методологічні аспекти інклюзивної освіти дітей дошкільного віку, які потребують корекції психофізичного розвитку / Ірина Кузава // Педагогічний пошук: науково-методичний вісник. – 2012. – № 1. – С. 21-23.
5. Кузава І. Б. Концептуальні засади розвитку процесу інклюзії в умовах дошкільної освіти / І.Б. Кузава // Науковий часопис НПУ імені М.П. Драгоманова. – Серія 19: Корекційна педагогіка та спеціальна психологія. – 2013. – Вип. 23. – С. 130-135.
6. Кулачківська С. Є. Психічний розвиток дошкільника в інноваційних системах виховання // Реалізація інноваційної практики в дошкільному навчальному закладі: психологічний аспект / За заг. ред. Максименка С.Д., Кулачківської С.Є. – Запоріжжя: ТОВ «ЛІПС» ЛТД, 2004. – С. 10-23.

Науковий керівник:

кандидат педагогічних наук, Сич Юлія Іванівна.

ФОРМУВАННЯ ЦІННІСНОГО СТАВЛЕННЯ ДО ПРИРОДИ У СТАРШИХ ДОШКІЛЬНИКІВ ЗАСОБАМИ ОБРАЗОТВОРЧОГО МИСТЕЦТВА

У дошкільній педагогіці почалися дослідження з відбору та систематизації природознавчих знань, що відображають провідні закономірності живої і неживої природи. У дослідженнях, присвячених живій природі, в якості ведучої була обрана закономірність, якій підпорядковується життя будь-якого організму, а саме залежність існування рослин і тварин від зовнішнього середовища. Ці роботи поклали початок екологічного підходу в ознайомленні дітей з природою. Впродовж останнього десятиріччя ХХ століття можна назвати часом розвитку двох значущих з точки зору екології процесів: поглиблення екологічних проблем планети до кризового стану і їх осмислення людством. В нашій країні формувалася загальна концепція безперервної екологічної освіти, початковою ланкою якої є сфера дошкільного виховання [1, с. 108].

Гострою проблемою сучасного художнього виховання є розробка його ціннісного змісту відповідно до завдань формування у дітей «культури світу». Відсутність інтеграції природничих і гуманітарних областей на шляху формування нової системи ціннісних орієнтацій дітей призвело до кризи екологічно орієнтованої особистості, яку в ідеалі представляють філософи і вчені як «людину екологічну». У той же час завдання формування у дітей ціннісного ставлення до світу в процесі художнього виховання розглядаються дослідниками в загальній структурі світогляду особистості, де вихідним моментом є знання. Твори мистецтва в контексті цих досліджень виконують роль емоційного фону, емоційно-психологічної установки, використовуються як засіб виведення природничо-наукових знань у сферу життя. Інтеграція природничо-наукового і естетичного компонентів в педагогічній практиці здійснюється, в основному, на тематичному рівні, коли твори мистецтва даються в якості супроводу екологічного матеріалу. При цьому глибинні механізми мистецтва як специфічного, художньо-образного способу освоєння дійсності не задіяні. Ідея трансформації світоглядних екокультурних цінностей в особистісні через їх предметне втілення в художній діяльності не реалізована в педагогічній науці і практиці [2, с. 24].

Таким чином, протиріччя між потребою суспільства в новому педагогічному мисленні, що реалізує завдання формування екологічно орієнтованої особистості, і недостатнім рівнем опори на естетичну складову і духовно-практичні способи художнього виховання дітей в педагогічній практиці дозволяє констатувати актуальність дослідження на соціально-педагогічному рівні. Екологічна естетика – новий напрямок педагогічної науки. Еколого-естетичні ціннісні орієнтації суспільної свідомості, основу яких складає сприйнятливості до краси і виразності навколишнього світу, та розглядаються в рамках екоестетики як умови подолання варварського, хижацького природокористування, характерного для техногенної цивілізації [10, с. 133].

Екологічна естетика досліджує естетико-екологічну свідомість в якості однієї з форм культурної свідомості суспільства і особистості і акцентує особливу роль художнього виховання у формуванні ставлення людини до природи як духовно-естетичної цінності. Однак у не зовсім розвиненому еколого-естетичному напрямку виховання, найбільш затребуваними виявилися ті види мистецтва, які володіють можливостями зорової візуалізації явищ навколишнього світу або їх опису: образотворче, ландшафтне мистецтво, кінематограф, література. Опора на ці види мистецтва розвиває здібності і до сприйняття прекрасного, до оціночних суджень, пов'язаних з переживанням краси спостережуваних явищ навколишнього світу. Такі мистецтва як музика, танець, що спираються на образи дійсності, не відкриті, в порівнянні з іншими видами мистецтва, але специфічно опосередковані і асоціативні, досліджені в меншій мірі з точки зору їх участі у формуванні екологічно орієнтованої особистості в процесі художнього виховання [3, с. 263]. Тим часом, тілесний рух і інтонування, є специфічним матеріалом цих мистецтв, та виступають головними «інструментами» матеріалізації емоційного світу дітей, вирази і гармонізації їх станів, об'єднують єдиними законами людину і навколишній фізичний і соціокультурний простір. Дослідження в області психотерапії і гуманістичної психології, вивчення досвіду реалізації адаптаційного, соціалізуючого потенціалу музики і руху в традиційних культурах, музикознавчі дослідження генези музичної інтонації, її біологічних підстав і зв'язків з тілесними, руховими відчуттями відповідальності на багато питань, пов'язаних з феноменом гармонізації взаємин особистості з навколишнім світом засобами музики і танцю. Однак результати цих досліджень не стикуються на сьогоднішній день з педагогічними завданнями формування людини нового типу - «людини екологічної», здатної жити в злагоді і гармонії з собою і з навколишнім світом людей і природи [4, с. 69].

Суттєвою перешкодою повноцінного включення комплексу мистецтв у процес художнього виховання екологічної особистості є традиція викладання гуманітарних дисциплін аналогічно природничо, в опорі на позиції просвітницької парадигми освіти: як передачі деяких знань, умінь і навичок. У педагогіці мистецтва домінує професійно-мистецтвознавча модель залучення особистості до мистецтва, що пов'язана з розвитком спеціальних навичок і знань [11, с. 138]. Просвітницькі традиції в сприйнятті мистецтва привели до переваги завдань формування слухацької та глядацької культури в художньому вихованні, що збіднює використання педагогічного потенціалу мистецтва в художньому вихованні дітей через художньо-практичну діяльність. В основі даного підходу знаходяться ідеї про феномен розуміння твору як виходу за

межі художніх відносини і «проростання» у конкретність загально життєві процесу. Однак реалізація ідей онтологічного підходу утруднена в практиці художнього виховання дітей в зв'язку з орієнтованістю педагогічного мислення на професійну модель. Погляд на художнє виховання як проблему цілісного розвитку особистості дитини відповідно до її вікових особливостей, її природи, багатогранного характеру заломлення дійсності в її внутрішньому світі – неотримали на сьогоднішній день розгорнутого обґрунтування [5, с. 20].

В останнє десятиліття окреслилася тенденція до оновленого підходу в розумінні можливостей педагогіки мистецтва: практична художня діяльність дітей розглядається авторами сучасних програм для дошкільної та початкової шкільної освіти як родинна, за своєю природою, дитяча гра і зв'язується з цілісним розвитком особистості дитини. Образи мистецтва включені в зміст багатьох програм екологічного виховання дошкільнят і молодших школярів. У той же час принципи включення дітей в художню діяльність як в дійсно ігровий і творчий процес, спрямований на вирішення виховних завдань щодо гармонізації взаємин особистості дитини з навколишнім світом, не осмислені і не розкриті, відсутні технології, що адекватно реалізують потенціал художньо-практичної діяльності в залученні дітей до екокультурних цінностей в процесі художнього виховання [6, с. 10].

Розвивається процес гуманізації суспільства висунув особистісно орієнтований підхід до виховання, який би розглядав проблему самореалізації, самовизначення особистості в процесі її соціалізації. «Сучасна педагогіка не є педагогікою соціального замовлення на особистість (що зовсім не означає нехтування інтересами держави, суспільства, навпаки, передбачає їх збіг). Така педагогіка спрямована на розвиток вільної особистості. Звідси поняття вихованості як результуючого явища, що має інші критерії, які передбачають реальне проходження не тільки на словах (вони, зрозуміло, повинні бути відповідальні), але і на поведінковому рівні: гуманізм, етичні норми життя, відповідальність за неї» [7, с. 26].

На думку Р. М. Борщ, Д. В. Самойлик, вузька орієнтація на індивіда в виховному процесі, неврахування інтересів суспільства є тупиковими і для суспільства, і для індивіда. Така орієнтація у вихованні «особливо яскраво в умовах екологічної кризи проявляє свою сутність гри товариства з людиною, яку готують до легкості в житті і успіху в ній. А між тим, в реальному житті неминучі труднощі і невдачі – особливо для того, хто орієнтується на поверхневі, формальні, побутові, а не глибинні, сутнісні, буттєві її координати». Необхідно розумне і зважене ставлення до виховного процесу, яке забезпечувало б «суспільне відтворення, громадську саморегуляцію через регуляцію процесу відтворення особистості» [9, с. 22]. Дослідниками особистісно орієнтованого підходу до виховання підкреслюється, що в нових соціально-економічних умовах важливо виховувати дитину як особистість, що володіє тими корисними якостями, які їй необхідні для життя в суспільстві [8, с. 31]. Метою стає виховання вільної людини, здатної до адаптації в соціумі, що володіє почуттям власної гідності, володіє технологіями самостійного отримання знань і їх гнучкого, творчого застосування в різних областях. У визначенні М. В. Роганова сучасне розуміння виховного процесу – це спеціально організована діяльність, метою якої є «створення умов для саморозвитку і самореалізації особистості в гармонії з собою і суспільством» [10, с. 133].

Таким чином, провідною тенденцією сучасного виховання є перехід до ціннісної парадигми, до орієнтації в виховному процесі на ціннісні установки сучасної суспільної свідомості. Педагогічна наука виходить з того, що ціннісні орієнтації особистості формуються на основі функціонуючих в суспільстві універсальних цінностей, які стають реальними регуляторами соціальної поведінки. Знанням можна навчити, але сенсу життя, духовності навчити не можна, їх можна виростити в кожній індивідуальності. На цьому шляху виявляється затребуваним мистецтво. Процес формування особистісної позиції по відношенню до навколишнього світу, становлення ціннісних орієнтирів, установок, правил поведінки може бути ефективним при опорі на духовно-практичні способи освоєння дійсності. Ці ідеї лежать в основі трансформацій сучасної моделі вітчизняного художнього виховання. Суть перетворень, свідками яких ми є, полягає в прагненні акцентувати і реалізувати розвиток, соціалізувати, адаптувати «людинотворчий» потенціал мистецтва в роботі з дітьми. У контексті гуманістичної педагогіки формується позиція повноцінної реалізації завдань особистісного розвитку дитини в процесі його художнього виховання. Особливо яскраво ця позиція проявляється на етапі дошкільного дитинства. Актуальність розробки підходів до реалізації виховного, гуманістичного потенціалу мистецтва пов'язана сьогодні з перебудовою всієї системи дошкільної освіти, в концепції якої за останні десятиліття відбулися значні зміни. Ключовою ідеєю нормативно-правових документів, затверджуючи здійснення процесу виховання та навчання дітей, виступає необхідність вироблення нового педагогічного мислення відповідно до визнання самоцінності дошкільного дитинства, його унікальності і особливої значущості в становленні людини. Акцентується екологічна складова сучасного виховного процесу, формуються завдання з конструювання у дітей «оптимістичного погляду на світ і себе в ньому, прагненню до внутрішньої гармонії з навколишнім світом».

Література:

1. Ковальчук (Демчик) К. І. Способи формування ціннісного ставлення до живопису у дітей старшого дошкільного віку / К. І. Ковальчук (Демчик) // Збірник наукових праць Кам'янець-Подільського державного університету. Серія педагогічна. – Кам'янець-Подільський: ПП Мошак М.І., 2006. – Вип. ІХ. – С. 108–111.

2. Коментар до Базового компонента дошкільної освіти в Україні: Наук.- метод. посіб. / О.Л. Кононко. — К.: Ред. журн. „Дошкільне виховання”, 2003. — 243 с.
3. Половіна О.А. Гармонія природи і мистецтва у вихованні дошкільнят // Молодь, освіта, наука, культура і національна самосвідомість: Збірник матеріалів Всеукраїнської науково-практичної конференції, Київ, 27-28 березня 2003 р.: У 5 т. / Ред.кол.: М.І. Шкіль (відп. ред.) та ін. — К.: Вид-во Європейського університету, 2003. — Т.4. — С. 263–267.
4. Половіна О.А. До проблеми формування у дошкільників естетичних почуттів до природи // Проблеми наступності освіти та розвитку особистості в контексті взаємодії освітніх закладів. Збірник матеріалів міжрегіональної науково-практичної конференції. — Житомир, 2003. — С. 69–71.
5. Програма виховання та навчання в дитячому садку / за ред. Є. Таранової. — Київ: Рад. шк., 2016. — 208 с.
6. Програма розвитку дитини дошкільного віку «Впевнений старт» / О. О. Андрієтті, О. П. Голубович, О. П. Долинна [та ін.]. — Тернопіль: Мандрівець, 2013. — 104 с.
7. Програма розвитку дитини дошкільного віку «Українське доквілля» / О. І. Білан, Л. М. Возна, О. Л. Максименко [та ін.]. — Тернопіль: Мандрівець, 2012. — 264 с.
8. Програма розвитку дитини дошкільного віку «Я у Світі» (нова редакція): у 2 ч. Ч. II: Від трьох до шести (семи) років / Аксьонова О. П., Аніщук А. М., Артемова Л. В. [та ін.]; наук. керівник О. Л. Кононко. — Київ: МЦФЕР-Україна, 2014. — 452 с.
9. Програма художньо-естетичного розвитку дітей раннього та дошкільного віку «Радість творчості» / Р. М. Борщ, Д. В. Самойлик. — Тернопіль: Мандрівець, 2013. — 72 с.
10. Роганова М. В. Модель формування у старших дошкільників ціннісного ставлення до природи засобами мистецтва // Наука і сучасність. Збірн. наук. Праць НПУ ім. М.П. Драгоманова.- К.: Логос, 2001. — Вип. XXV. — С. 133-139.
11. Роганова М.В. Педагогічні умови формування у дошкільників ціннісно-естетичного ставлення до природи засобами мистецтва // Гуманізація навчально-виховного процесу/ Збірник наукових праць. — Вип. IX. — Слов'янськ: Видавничий центр СДПІ, 2000. — С. 138–147.

Науковий керівник:

кандидат педагогічних наук, доцент Сироткіна Жанна Єрофіївна.

**Катерина Кравченко
(Київ, Україна)**

ХАРАКТЕРИСТИКА НЕПОВНОЛІТНІХ, ЯКІ ПЕРЕБУВАЮТЬ У КОНФЛІКТІ З ЗАКОНОМ

У сучасних політико-економічних умовах розвитку України простежуються тенденції до поширення насильства у сім'ї та жорстокого поводження з дітьми, це призводить не лише до руйнування стосунків у родині, а й стає передумовою розвитку певних особистісних розладів, провокує девіантну поведінку у дітей та підлітків, призводить до виникнення у неповнолітніх конфлікту із законом. Діти, які перебувають у конфлікті з законом – це особи підліткового віку, які скоїли правопорушення або перебувають на профілактичному обліку у кримінальній міліції у справах дітей, або, за вироком суду, відбувають покарання (альтернативне чи ж пов'язане з позбавленням волі) [1 с. 4]. Українським аналогом поняття «діти у конфлікті із законом» є терміни «неповнолітні, засуджені за скоєння злочинів», «неповнолітні, які перебувають на обліку у кримінальній міліції у справах дітей або кримінально-виконавчій інспекції», «неповнолітні, які утримуються у виховних колоніях» тощо. Основні труднощі, з якими пов'язано формування у підлітків протиправної поведінки, виникають внаслідок неправильних стосунків у сім'ї, адже найбільш значущим є вплив на поведінку дитини саме найближчого соціального оточення. Так, 74 % правопорушень підлітків проти особистості, скоєні дітьми, які виховувалися у родинах із насильством, 63% підлітків, засуджених за вбивство, стратили тих, хто знущався з їх матерів. Для хлопців насильство в батьківських стосунках є однією з передумов криміналізації поведінки в ході дорослішання (зокрема, вірогідність вчинення зґвалтування підвищується на 24 %) [2, с. 7].

За даними Департаменту пробації Міністерства, більшість неповнолітніх осіб, які перебувають на обліку в даній інституції (66%) було засуджено за тяжкі злочини, за злочини середньої важкості - 30%. Майже кожний п'ятий підліток вчинив правопорушення за участі дорослих, 29 вчинили злочин у стані алкогольного сп'яніння. 50% таких підлітків виховуються у неповних сім'ях та сім'ях, що знаходяться у складних життєвих обставинах.

Правопорушення підлітків, унаслідок чого вони вступають у конфлікт із законом, часто є реакцією як на специфічний спосіб життя дорослих членів сім'ї (насильство у стосунках як між батьками, так і щодо дітей, алкоголізація чи наркотизація одного або обох батьків тощо), так і на виникнення психологічних труднощів через ряд різноманітних причин: проблеми у навчанні або у взаєминах у шкільному середовищі, розлучення батьків, переїзд до іншого місця проживання, фінансові труднощі родини, смерть одного з батьків чи братів/сестер, наявність у родині тяжко хворого та інше, що, як правило, призводить до психологічного, фізичного чи економічного насильства з боку дорослих щодо дитини. Часто причиною

скоєння правопорушення є перебування у нетверезому стані унаслідок вживання різних психоактивних речовин (алкоголю, наркотиків) [3, с. 7].

Соціально-психологічний портрет підлітка, що мають проблеми з законом формується під впливом факторів зовнішнього середовища та індивідуальних особливостей особистості підлітка. Зокрема, можна виділити такі характеристики:

1. *Специфічні психологічні особливості*, пов'язані з підлітковим віком: а) акцентуації характеру підлітків. У групі неповнолітніх правопорушників більше поширені такі акцентуації характеру, що заважають ефективній соціальній адаптації та сприяють формуванню девіантної поведінки. До останніх належать наступні типи: гіпертимний, епілептоїдний (збудливий), істероїдний (демонстративний), нестійкий; б) підліткові психологічні реакції, насамперед, реакція емансипації від виховного впливу дорослих, реакція групування з однолітками, а також реакції, пов'язані з пубертатним періодом та формуванням статевого потягу; в) амбівалентність почуттів як характеристику підліткового віку, що пов'язана з парадоксальністю характеру підлітка, різкими коливаннями настрою, зміною апатії бурхливим протистоянням, іншими протиріччями у емоціях щодо одного й того ж об'єкту чи ситуації; г) брак функції прогнозу, що перешкоджає передбачити наслідки своїх дій (соціальні, медичні, психологічні). Більшість з неповнолітніх, які перебувають у конфлікті із законом, не володіють навичками конструктивного аналізу своєї поведінки, не прогнозують майбутнє, погано враховують свій минулий життєвий досвід, живуть сьогоднішнім, у них відсутні усвідомлені життєві плани; д) нестійка, занижена самооцінка, що може слугувати поштовхом для підлітків до ризикованої поведінки та вчинення правопорушень.

2. *Недостатній рівень сформованості мотиваційної та емоційно-вольової сфери*, зокрема розгальмованість, підвищена збудливість, послабленість механізмів самоконтролю, страх, інші негативні переживання, неадекватність емоційних реакцій, що впливає на вибір неадаптивних моделей поведінки.

3. *Високий рівень соціальної та педагогічної занедбаності*, а як наслідок – соціальна дезадаптація: відсутність багатьох важливих життєвих навичок, зокрема прийняття рішень, протистояння тиску, відповідальної поведінки, недостатня сформованість комунікативних навичок тощо. Особливо небезпечним є поєднання соціальної та педагогічної занедбаності з низьким рівнем інтелектуального розвитку і високим ступенем агресивності.

4. *Психічні порушення*. Серед неповнолітніх правопорушників є значна кількість осіб з відхиленнями у психічному розвитку. Звичайно, йдеться не про хворобливі стани, а про граничні психічні аномалії, які не перешкоджають неповнолітньому нести відповідальність за свої вчинки.

5. *Алкоголізація та наркотизація*, що впливає на вибір ризикованих моделей поведінки та на успішність процесів ресоціалізації.

6. *Низький загальний рівень обізнаності про здоров'я та шляхи уникнення ризиків*.

Крім психологічних особливостей Журавель Т. виділяє індивідуальні особливості, які можуть впливати на формування у неповнолітніх ризикованої поведінки та до них відносять:

1. *Уявлення, переконання неповнолітніх*: неадекватні уявлення щодо наркотиків, їх впливу на організм, специфіки формування залежності, норм, які регулюють їх вживання; неадекватні уявлення щодо сексуального життя, зміни статевих партнерів тощо; неадекватні уявлення щодо ризику інфікування ВІЛ (іншими небезпечними інфекціями), шляхів поширення, лікування, запобігання; некоректні уявлення щодо властивостей власного організму, здоров'я та його складових, не усвідомлення небезпеки втрати здоров'я та наслідків цього для власної життєдіяльності.

2. *Емоції, почуття, стани, які переживаються неповнолітніми і підштовхують їх до ризикованої поведінки*: страх здаватися несправжнім чоловіком або слабкою жінкою, несучасним, сором'язливим тощо; роздратування через відчуття безперспективності, браку можливостей, свободи; бажання продемонструвати протест, зруйнувати перешкоди, привернути увагу до себе і своїх проблем; фрустрація через незадоволення потреб (зокрема, потреб у безпеці, самоствердженні тощо); переживання тривоги, нервова напруга; підвищений рівень агресивності, роздратованості.

3. *Вміння, навички та стереотипи поведінки, що ведуть до збільшення ризику (у тому числі щодо інфікування ВІЛ), а також навички, яких не вистачає для безпечної життєдіяльності*: досвід вживання наркотиків за допомогою ін'єкцій, схильність до частої зміни статевих партнерів, незахищеного сексу; звички щодо подібної поведінки, адиктивна поведінка або сформована залежність; вживання наркотиків неін'єкційним шляхом, алкогольних напоїв; ранній початок статевого життя; надання або отримання сексуальних послуг за винагороду; невміння використовувати засоби запобігання інфікуванню ІПСШ та ВІЛ; невміння налагоджувати конструктивні взаємовідносини з особами протилежної статі; агресивне поводження щодо осіб протилежної статі; невміння контролювати власні бажання; відсутність навичок спілкування, налагодження контакту з оточуючими, подолання конфліктних ситуацій.

4. *Особистісні якості, які ускладнюють адаптацію, заважають йому обрати безпечні засоби задоволення потреб*: орієнтація на гедоністичні цінності, бажання отримати чуттєве задоволення, не докладаючи суттєвих зусиль; конформізм, нерішучість, нестійкість, невпевненість у собі, внаслідок чого ув'язнений може робити небезпечні речі під впливом групи, негативного лідера або заради самоствердження; імпульсивність, неврівноваженість, конфліктність, запальність, впертість, агресивність та інші якості, що заважають об'єктивній оцінці ситуації, конструктивній взаємодії з іншими, можуть призвести до скоєння непродуманих вчинків, до сексуальної агресії, заважають навчанню у групі тощо; загальна необізнаність, неосвіченість, педагогічна занедбаність, не володіння культурою поведінки,

внаслідок яких ув'язнений негативно сприймається благополучними групами однолітків, вимушений шукати підтримку в асоціальних угрупованнях.

5. *Особистісні проблеми, які неповнолітній намагається вирішити або від яких «сховатися» за допомогою ризикованої поведінки:* невирішені міжособистісні конфлікти; занижена самооцінка; низький статус у формальній або неформальній групі; конфлікт з другом (подругою) протилежної статі, статевим партнером; розрив відносин з близькою людиною, втрата близької людини; самотність; різка зміна умов життєдіяльності, звичного ходу життя; втрата звичного соціального статусу (в тому числі через звільнення, засудження тощо).

6. *Особливості взаємин неповнолітнього з оточуючими, негативні впливи, яких він зазнає з боку інших:* відсутність довірливих стосунків, конфлікти з батьками, неадекватна педагогічна позиція батьків; цькування, провокування, спокушання з боку однолітків; негативний приклад в найближчому оточенні; вплив норм, прийнятих у неформальній групі однолітків [3, с. 12].

Часто причини та умови злочинності неповнолітніх пов'язані з загальними причинами злочинності, але не зважаючи на це вони мають і свою специфіку. До загальних причин злочинності належать кризові явища в економічній, соціальній, політичній, психологічній, організаційній та інших сферах життя. Воно проявляється в тому, що рівень життя громадян нижче забезпечення фізіологічного виживання, має місце поляризації населення за рівнем прибутків, існує безробіття, високий рівень прибутковості злочинної діяльності у порівнянні з рівнем легальних прибутків. Криза у психологічній сфері має прояв у втраті більшою частиною суспільства загальнолюдських ідеалів у сфері соціального співжиття, втрата довіри до правоохоронних органів, етнічна, релігійна нетерпимість, пияцтво, наркоманія тощо. До причин злочинної поведінки неповнолітніх відносяться негативні впливи найближчого оточення – друзів, знайомих, однолітків, дорослих. Ще однією із причин злочинності неповнолітніх називають відсутність певних занять. У таких неповнолітніх досить велика кількість вільного часу і вони проводять його беззмістовно. Всі ці причини та особливості негативно впливають на становлення особистості неповнолітнього та можуть носити руйнівний характер.

У дослідженнях Журавель Т. та Гейл Стідз виявлено, що на протиправну поведінку можуть впливати особистісні риси неповнолітніх та їх гендерні особливості. Дослідниками визначено відмінності жіночої та чоловічої злочинності і вони різняться видом злочинної поведінки, рівнем участі у протиправній поведінці, мотивацією, що спонукає до порушення закону, факторами, які впливають на формування протиправної поведінки, рівнем спричиненої злочинної шкоди.

Виходячи з вище сказаного можемо зробити наступні висновки, що основними факторами, що впливають на формування протиправної поведінки у неповнолітніх можуть бути наступні: незадоволені потреби; загостреність певних рис темпераменту (збудливості, імпульсивності, екстраверсії, ригідності тощо); психофізіологічні порушення; особливості емоційно-вольової сфери, характеру (запальність, впертість, нерішучість, нестійкість, конформізм, несамостійність, агресивність, жорстокість, тривожність тощо); акцентуації характеру; особливості пізнавальної сфери; педагогічна занедбаність; стереотипи асоціальної та дезадаптованої поведінки; помилкові, хибні уявлення і переконання; несформованість комунікативних навичок; адиктивна поведінка; невирішені особисті проблеми, міжособистісні конфлікти; невпевненість в собі, неадекватна самооцінка; екстернальний локус контролю; низький культурний рівень, несформованість соціальнокорисних інтересів; асоціальна спрямованість особистості.

Отже, на кожному віковому етапі особливості формування особистості різні, а тим паче в підлітковому віці, тому підходи, форми та методи роботи різняться. Тому для того, аби правильно підібрати соціально-педагогічні технології для зменшення ризику повторного скоєння злочину та ресоціалізації неповнолітнього однак стали висновки науковців про необхідність вивчення та аналізу психологічних особливостей підлітків, особливостей їх розвитку та сукупність всіх складових, що характеризують даний вік.

Література:

1. Забезпечення правового та психолого-педагогічного супроводу дітей з асоціальними проявами у поведінці в умовах закладу соціальної реабілітації: метод. посіб. / [авт.-упоряд.: Ю.А. Луценко, О. П. Шиян]. – К.: ПЦ «Фоліант», 2009. – 136 с., с. 4.
2. Організація роботи підрозділів ОВС, що здійснюють профілактичну роботу серед дітей, у сфері протидії жорстокому поводженню з дітьми та насильству в сім'ї: метод. посіб. / [А. А. Гришко, Т. В. Журавель, О. О. Кочемировська та ін.]; за ред. Т. В. Журавель, О. О. Кочемировської. – К.: ТОВ «ВПК «ОБНОВА», 2012. – 146 с., с. 7.
3. Профілактика ВІЛ та ризикованої поведінки серед неповнолітніх, які перебувають у конфлікті із законом: навч.-метод. посібник // Журавель Т.В., Замула С.Ю., Лях Т.Л. та ін.; за ред. Т.В. Журавель. – К.: ТОВ «ОБНОВА КОМПАНІ», 2015. – 184 с., с. 7-12.

Науковий керівник:

кандидат педагогічних наук, доцент Лях Тетяна Леонідівна.

Олена Лопатюк
(Кропивницький, Україна)

РЕАЛІЗАЦІЯ ПЕДАГОГІЧНОЇ УМОВИ «РОЗВИТОК КРИТИЧНОГО МИСЛЕННЯ КУРСАНТІВ У ФАХОВІЙ ПІДГОТОВЦІ» В ПРОЦЕСІ ПЕДАГОГІЧНОГО ЕКСПЕРИМЕНТУ

Оволодіння курсантами знаннями про рефлексію, професійну рефлексію, формування в них рефлексивних умінь зумовили перехід до наступного – аналітично-творчого етапу формування професійної рефлексії майбутніх диспетчерів УПР у процесі експериментального навчання.

На даному етапі реалізовувалася педагогічна умова – «Розвиток критичного мислення курсантів у фаховій підготовці».

Метою третього (аналітично-творчого) етапу апробації експериментальної моделі було вдосконалення рефлексивних знань і вмінь з використанням критичного мислення у практичній діяльності, рефлексії набутого досвіду професійної діяльності та застосування критичного мислення в розв'язанні професійних проблем, оцінювання та самооцінювання сформованості професійної рефлексії.

Завданнями цього етапу були:

- розвиток критичного мислення;
- вміння проектувати власну стратегію розвитку професійної рефлексії;
- приймання рішень в умовах невизначеності;
- оцінювання і самооцінювання сформованості професійної рефлексії майбутніх диспетчерів УПР

здля подальшого професійного самовдосконалення.

Ці завдання вирішувалися під час проведення рефлексивного практикума «Критично-мисляча особистість», де курсанти вчилися критично оцінювати власні дії, вчинки, прогнозувати наслідки своєї діяльності.

Цей практикум спрямований на формування умінь і навичок критичного мислення. У його межах створювалося середовище для розвитку умінь аналізувати, порівнювати, виділяти головне, аргументувати, об'єктивно оцінювати, використовувалися проблемні запитання, робота в парах. З тим, щоб підготувати курсантів до дискусійних форм роботи, курсанти ознайомилися зі складовими критичного мислення, механізмом здійснення критичного осмислення дійсності, можливостями та шляхами формування даного стилю мислення.

У ході рефлексивного практикуму використовувалися такі форми навчальної роботи: бесіди, групові дискусії, аналіз конкретних ситуацій, ділові ігри, тренінг, проблемні завдання та ситуації, самостійна робота.

Наприклад, ефективною щодо обговорення теми «Критичне мислення та рефлексивне позиціонування» виявилася вправа «Снігова лавина».

Курсанти об'єднувалися в пари і протягом 2-3 хвилин працювали над розумінням цих процесів і ухвалювали спільне рішення. Потім пари змінювались і обговорювали проблему з новими партнерами, у результаті чого вони погоджувались із попереднім рішенням або ухвалювали нове. Після ротації пар відбувалося загально-групове обговорення. Наприкінці гри відбувалася рефлексія набутого досвіду роботи учасників. При цьому викладачі виступали координаторами роботи курсантів шляхом постановки завдань і дотримання регламенту. Конструктивний діалог був основою кооперативного навчання, що сприяло організації взаємодії, толерантного спілкування та співпраці у групах курсантів, створення ситуацій успіху у засвоєнні знань і формуванні вмінь.

На заняттях у курсантів розвивалися уміння бачити альтернативні варіанти вирішення проблемних завдань, початкові рефлексивні уміння, використовувалися комунікативні форми роботи; здійснювалася проектна діяльність, в процесі якої ініціатива делегувалася самим курсантом. Широко використовувалися графічні методи, написання рецензій, есе.

Для розвитку критичного мислення використовували методику «Інсерт» (інтерактивна система позначок для ефективного читання і мислення), що спонукала курсантів до відстеження власного розуміння прочитаної інформації, використовуючи певне маркування, виражене у символах. Вона стимулює концентрацію уваги курсантів не тільки на відомому матеріалі, а й на новому, вчить сумніватися та виокремлювати неправдиву інформацію, задавати питання, що виникають у процесі роботи над текстом. Методика спрямована на глибоке опрацювання інформації, тому доцільніше використовувати її для роботи з інформацією, що відрізняється насиченістю, неоднозначністю викладених фактів. Методика «Інсерт» формує вміння самостійно і глибоко осмислювати інформацію, ретельно її опрацювати, вдивлятися в деталі [3].

Дуже широко використовували проектну методику. Вона дозволяє розвивати самостійність мислення, відповідальність курсантів, комунікативні уміння, прийоми самонавчання; сприяє покращенню командної взаємодії учасників, пробуджує інтерес до пізнавальної діяльності, розв'язує проблему недостатньої мотивації та проблему відірваності знань від життя, дає можливості курсантам проявити ініціативу.

Серед навичок та умінь, які курсанти можуть сформувати або розвинути, здійснюючи проектну діяльність, ми виділили формування незалежних суджень, навички самоорганізації, уміння збирати та аналізувати незнайому інформацію, уміння оцінювати роботу інших, уміння сприймати факти, точки зору і

ситуації в інших ракурсах; інтегрувати знання, отримані з різних джерел; розвивати почуття такту, уміння працювати у групі.

Крім рефлексивного практикуму реалізація третьої педагогічної умови здійснювалася під час проходження практик, де курсанти усвідомлювали прикладний характер отриманих у процесі навчання теоретичних знань. Важливим елементом практики є аналіз професійної діяльності. Саме на цьому етапі наявні всі можливості для формування критичного мислення майбутнього фахівця.

У процесі здійснення практики, яка передбачає безпосереднє ознайомлення з професією, курсантам надавалася можливість з'ясувати, чи відповідає їхнім уявленням та діяльності, до якої вони готувалися, здійснюючи теоретичну підготовку. Курсанти мали змогу порівняти свої можливості з роботою колег, що дозволило оцінити власні досягнення, визнати невдачі та усвідомити шляхи подальшого професійного самовдосконалення через розвиток рефлексивних здібностей.

У розробці навчально-методичного забезпечення семінарських занять використовувалася запропонована Н. Вукіною [2] технологія, що передбачає:

- підбір теоретичної бази знань (самостійне конспектування літератури, вивчення лекційних матеріалів, робота в мікрогрупах) з урахуванням їх подальшого використання в практичній діяльності;
- відбір змісту, що дозволяє застосувати знання та стимулює рефлексивне сприйняття інформації (здатність до зміни своєї позиції у спілкуванні, умінь вести дискусію, формування оцінних суджень);
- розвиток досвіду творчої діяльності, самостійного перенесення знань і вмінь у нову ситуацію, відкриття нових позицій і проблем у знайомих ситуаціях, що стимулює пізнавальну активність курсантів;
- формування ціннісного ставлення до своєї діяльності та усвідомлення себе її суб'єктом;
- формування рефлексивно-оцінних дій на основі покрокової самооцінки з використанням рефлексивного алгоритму.

Також були використані контекстні завдання задля наповнення навчального матеріалу особистісним смислом, ініціювання і підтримки виходу в рефлексивну позицію. Так, А. Авершин відзначає, що відсутність особистісного смислу в навчальній інформації нівелює здобуття знань до формального й поверхневого рівня, створює розрізненість та слабкість знань [1].

Саме контекстні задачі, що містять навчальну інформацію, насичену особистісним смислом спонукали до критичного мислення у пошуку їх осмислення і вирішення: головного й другорядного; встановлення причинно-наслідкових зв'язків і знаходження суперечностей; подібності та відмінності явищ і фактів; обґрунтованого й аргументованого пояснення рішень.

Наприклад, виконуючи вправу «Труднощі в навчально-професійній діяльності диспетчера УПР» курсанти зверталися до алгоритму дій: окреслення проблеми й визначення ключових і другорядних фактів, що зумовлює навчально-професійна ситуація з урахуванням позицій усіх включених у неї осіб; визначення альтернатив щодо вибору стратегії розв'язання ситуації; обґрунтування рекомендацій щодо подальших дій.

В результаті підведення підсумків роботи підгруп, курсанти оволодівали навичками роботи в команді, закріплювали та вдосконалювали знання й уміння щодо професійної рефлексії диспетчера УПР. У ході дискусій курсанти вправлялися в навичках критичного мислення, аргументованості й доказовості висловлювань, обстоюванні власної позиції з можливістю вислуховування та поваги до позиції інших суб'єктів навчальної взаємодії.

Окрім неформального навчання, а саме рефлексивного практикума, курсанти навчалися навичкам критичного мислення на заняттях фахової підготовки.

Література:

1. Авершин А. О. Формування критичного мислення у студентів інженеропедагогічних ВНЗ / А. О. Авершин, Т. В. Яковенко // Збірник наукових праць: Проблеми інженерно-педагогічної освіти – 2009 – №24-25 – С.134 – 145.
2. Вукіна Н. В. Критичне мислення: як цього навчати / Н. В. Вукіна, Н. П. Дементієвська – Х.: Основа, 2007. – 108 с.
3. Дичківська І. М. Інноваційні педагогічні технології: підруч. / І. М. Дичківська – К.: Академвидав, 2012. – 352 с.

Науковий керівник:

доктор педагогічних наук, Лещенко Геннадій Анатолійович.

**Mirzahmedov I.K., Mo'minova G.G'.
(Namangan, O'zbekiston)**

2-SINF “ATROFIMIZDAGI OLAM” DARSINI O‘QITISHDA INGLIZ TILIDAN FOYDALANISH USULLARI

Annotatsiya: Ushbu maqolada 2-sinf atrofimizdagi olam darslarini ingliz tili fani bilan integrallashgan holda innovatsion pedagogik texnologiyalar asosida dars o'tish yo'llari ko'rsatib o'tilgan.

Kalit so'zlar: atrofimizdagi olam, ingliz tili, integrallashuv, interfaol metodlar.

Мирзахмедов И.К., Муминова Г.Г.
(Наманган, Узбекистан)

МЕТОДЫ ИСПОЛЬЗОВАНИЯ АНГЛИЙСКОГО ЯЗЫКА В ПРЕПОДАВАНИИ УРОКА «ОКРУЖАЮЩИЙ МИР»
ВО 2-КЛАССЕ

Аннотация: В данной статье показаны пути проведения уроков «Окружающий мир» во 2-классе интегрированно с английским языком на основе инновационных педагогических технологий.

Ключевые слова: Окружающий мир, английский язык, интеграция, интерактивные методики.

O'zbekiston Respublikasining "Ta'lim to'g'risida"gi Qonuni hamda Kadrlar tayyorlash milliy dasturi qabul qilingandan so'ng mamlakatimiz ta'lim tizimida, xususan, boshlang'ich ta'limda keng qamrovli ijobiy o'zgarishlar amalga oshirildi. Boshlang'ich sinf o'quvchilarini noan'anaviy usulda o'qitish o'rnini integrallashgan shaxsga yo'naltirilgan yondashuvga asoslangan holda o'qitish egalladi. Bu yondashuv asosida o'qitish, boshlang'ich sinf o'qituvchilarining ya'ni atrofimizdagi olam, tabiatshunoslik, ona tili, o'qish, matematika va boshqa fanlarni integrallashgan holda olib borish zarurati yaratildi.¹

O'zbekiston Respublikasi Prezidenti Sh.M. Mirziyoyevning 2017-yil chop etilgan "Tanqidiy tahlil, qat'iy tartib intizom va shaxsiy javobgarlik har bir rahbar faoliyatining kundalik qoidasi bo'lishi kerak" nomli kitobida "Yana bir muammoni hal etish o'ta muhim hisoblanadi: bu pedagoglar va professor-o'qituvchilar tarkibining professional darajasi, ularning maxsus bilimlaridir. Bu borada ta'lim olish, ma'naviy ma'rifiy kamolot masalalari va haqiqiy qadriyatlarini shakllantirish jarayonlariga faol ko'mak beradigan muhitni yaratish zarur" – deb aytgan fikrlari, boshlang'ich sinf o'qituvchilari oldida yuksak mas'uliyatli bo'lish va o'quvchilarni stimullashtirish vazifasini qo'ydi. Bu mas'uliyat o'qituvchidan boshlang'ich ta'limni nafaqat integrallashgan shaxsga yo'naltirilgan yondashuv asosida, balki kompetensiyaviy yondashuv asosida zamonaviy pedagogik va axborot-kommunikatsiya texnologiyalaridan, interfaol metodlardan foydalangan holda darslarni ingliz tili bilan bog'lab o'qitish zarurligini taqozo etadi.

Ma'lumki, Qarorga binoan ingliz tili boshlang'ich sinflarda o'yin tarzida va og'zaki nutq darslari shaklida amalga oshiriladi. Atrofimizdagi olam, tabiatshunoslik, matematika, ona tili va shu kabi fanlar o'quvchilarning kommunikativ savodxonligi, nutqi, mantiqiy-tafakkuri, muomala madaniyati va iqtisodiy bilimdonligini rivojlantirishga qaratilgan bo'ladi. Shuning uchun ham boshlang'ich ta'lim bosqichida o'quvchilarni har tomonlama rivojlantirish, ijodiy tafakkur va axloqiy sifatlarini tarkib toptirish fan va tilga bo'lgan qiziqishlarini yanada stimullashtirishga hamda o'rganayotgan fani bo'yicha boshlang'ich ma'lumotlarga ega bo'lishga o'rgatish maqsadida barcha fanlarni ingliz tili fani bilan integrallashgan holda o'qitish hozirgi kun boshlang'ich sinf o'qituvchisi oldida turgan asosiy, ustuvor vazifalardan biridir.

Unga ko'ra, bu vazifa boshlang'ich sinf o'qituvchisining nafaqat o'quvchilarga ingliz tili bilan integrallashgan holda darslar o'tishni, balki o'qituvchini o'zi ham chet tilini o'zi o'qitayotgan dars bo'yicha boshlang'ich ma'lumotlarga ega bo'lishini talab qiladi. Prezidentimiz aytganlaridek, " ... o'qituvchi bolalarimizga zamonaviy bilim bersin, deb talab qilamiz. Ammo zamonaviy bilim berish uchun, avvalo murabbiyning o'zi ana shunday bilimga ega bo'lishi kerak".

Shuningdek, bugungi darslarni qiziqarli va munozarali tashkil etishda ko'plab zamonaviy pedagogik texnologiyalarni qo'llanib kelinmoqda. Jumladan, mavzuni tahlil qilishga, o'quvchilarni izlanishga va yuqori samara berishga "Keys-stadi", "Nima uchun", "Mantiqiy zanjir", "SWOT-tahlili", "Klaster", "Blits so'rovi", "BBB jadvali", "Insert jadvali" kabi zamonaviy pedtexnologiyalarni qo'llash va didaktik o'yinlardan foydalanish ham o'z samarasini beradi.

2-sinf atrofimizdagi olam fanini ingliz tili bilan integrallashgan bir soatlik dars reja-konspektini na'muna sifatida ilova qilamiz.

Fanning nomi: atrofimizdagi olam (the world around us.)

Sana (date): 18.01.2019 yil

Dars mavzusi: Ona zaminimiz – Yer

Dars maqsadi: O'quvchilarda tabiatga bo'lgan mehr – muhabbatini rivojlantirish.

a) ta'limiy: O'quvchilarga ekskursiya orqali Yer va suv haqida bilimlar berish. Ingliz tilida *Yer shari – The globe, Suv – Water* ma'nosini tushuntirish.

b) tarbiyaviy: o'quvchilarda ona zaminga mehr muhabbat ruhida tarbiyalash.

c) rivojlantiruvchi: o'quvchilarning Yer va suv haqida mustaqil va mantiqiy fikrlash qobiliyatlarini ingliz tili bilan integrallashgan holda bilim va ko'nikmalarini rivojlantirish;

Dars shakli: noan'anaviy.

Dars turi: Yangi bilim va ko'nikmalarini shakllantiruvchi dars.

Dars metodi: guruhlarda ishlash, "Topishmoq", "Jadvalni to'ldir", "O'rnini toping", "Kim chaqqon" kabi ta'limiy o'yinlar.

Dars jihozi: slayd, mavzuga oid ko'rgazmalar, Yer va suv haqida videorolik, darslik, videoproektr, rasm daftar va rangli qalamlar

Darsning borishi

¹ Mirzahmedov I.K. Namangan davlat universiteti. e-mail: mirzahmedovismoil@mail.ru

I. Tashkiliy qism: Salomlashish. O'qituvchi o'quvchilar bilan o'zbek va ingliz tilida salomlashadi, undan so'ng kun, fasl va ob-havo to'g'risida suhbatlashiladi.

- Assalom, bolajonlar. Good morning, children.

Good morning, good morning, good morning to you.

Good morning, dear teacher,

We are glad to see you.

- I am glad to see you too.

T: What date is it today? → **P:** Today is the 18th of January.

T: What day is it today? → **P:** Today is Friday.

T: What season is it now? → **P:** It is winter.

T: What is the weather like today? → **P:** It is sunny(cloudy, rainy.)

T: What is our lesson now? → **P: Our lesson is the world around us.**

P: 1. Atrofimizdagi olam ilmini bolalikdan sevamiz. Ayniqsa, tabiat olamiga ekskursiya qilishga hammamiz qiziqamiz.

P: 2. One, two, three, I like nature

All together: One, two, three. So do we

T: Great. I see, you like the world around us and English. Now, let's begin our lesson. Bolajonlar, bugun darsimiz musobaqa tarzda atrofimizdagi olam fanini ingliz tili bilan bog'liq holda o'tiladi. O'quvchilar quyidagi IV guruhga bo'linadi.

I - "Land" guruhi,

II - "Clever" guruhi,

III - "Happy" guruhi,

IV - "Loving" guruhi.

O'tilgan materiallarni mustahkamlash.

O'tgan darsda qanday mavzu bilan tanishgan edik? "Yil fasllari" mavzusi bilan tanishdik.

Uyga berilgan vazifa tekshiriladi.

Atrofimizdagi olam fanidan topshiriqlar:

☞ Kuz ne'matlariga ta'rif bering;

☞ Ob – havo to'g'risida yozing;

☞ O'lkamizda uchraydigan qanday qushlarni bilasiz;

☞ O'simliklarning qishga qanday tayyorlaymiz;

Atrofimizdagi olam fanidan topshiriqlar tekshiriladi va charxpalak metodidan foydalanib o'quvchilarning daftarlari bir-biri bilan almashtiriladi. Daftarlal almashtirilgandan so'ng, o'quvchilar bir-birlarini yozgan javoblarini tekshirib, xatolarini topadi. Xatolarini topganlaridan keyin esa o'z fikrlarini bildirishadi va yozishadi. Shuningdek, o'tilgan mavzularni mustahkamlash maqsadida har bir guruhga quyidagicha jadvallar beriladi va har bir to'g'ri bajarilgan topshiriq rag'bat kartochkalari bilan baholanadi.

Fasllar nomi	O'simliklar nomi	Qushlar nomi	Hayvonlar nomi
Yoz	Anor	Kabutar	Echki
...
...

Dam olish daqiqasi: o'quvchilarni nazariy bilimlarini yanada mustahkamlash uchun **I love nature** nomli videorolik taqdim etiladi.

Yangi mavzu bayoni: **O'ylaymiz. Izlaymiz. Topamiz.**

1 – *topshiriq:* Topishmoqlar asosida tushuntirish. Har bir guruhga quyidagicha savol-topishmoqlari beriladi.

1. Kurramizni tasvirlab,
Kattaligin ham o'lchab.
Darslikni kim nomlagan.
Xotiralarni jamlagan.

Javobi: Eratosfen

3. Bir fasl bor issiq, soz,
Quyosh tig'idamiz....

Javobi: Yoz

2 – *topshiriq:* O'quvchilar kartochka orqali quyidagi so'zlarda qoldirib ketilgan so'zlarni ingliz tilidagi variantini to'ldiradilar:

1-guruh

O': Bahor.

I: Spring.

O': Globus.

I: Gl_be.

O': Fasl.

I: Se_s_n.

2-guruh

Daraxt.

Tree.

Tekislik.

Cha_pa_g_.

Daryo.

R_v_r.

2. Ko'zga ko'rinmas qobiq,
Yasabdi bug'dan momiq,
U quyosh yuzin to'sib,
Suv tashir ekan horib.

Javobi: Bulut

4. Qizaradi so'nmaydi,
Usiz giyoh unmaydi.

Javobi: Quyosh

3-guruh

O': Osmon.

I: S_y.

O': Ob-havo.

I: W_a_h_r.

4-guruh

Yog'in.

H_a_.

Qish.

W_n_er.

3 – *topshiriq*: Kim chaqqon - o'yinida quyidagi shartli belgilarni to'g'ri va ko'p topish. Unga ko'ra har bir shartli belgini topgan o'quvchi kartochka orqali rag'batlantiriladi.

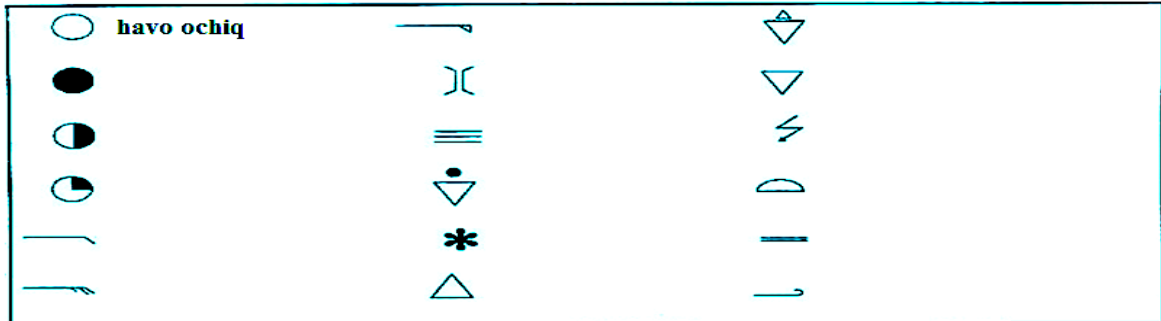

- *Bugungi darsimizda nimalarni o'rgandingiz.*

- *Har bir guruhni yig'ib borgan kartochkalari tekshiriladi va rag'batlantiriladi.*

Uyga vazifa: O'quvchilarga yangi mavzuni o'qib kelishlarini aytiladi.

Xulosa o'rnida shuni aytish kerakki, o'quvchilarning ongli ravishda rivojlanishida, nafaqat o'qituvchi, balki ota-onasi va jamiyatning ham o'rni beqiyosdir. Jumladan, ingliz olimi F.Bekonni "Mutolaa - insonni bilimdonlik sari, Suhbat - topqirlik sari yetaklaydi, Yozish esa aniqlikni ta'minlaydi" degan so'zlari bejizga emas. Ayniqsa, fanlarni ingliz tili bilan integrallashgan holda o'qitish o'qituvchida kasbiy kompetentligi, o'qimishlilik darajasi va ilg'or tajribalari rivojlanadi. Ayniqsa, hozirgi kunda o'qituvchi va o'quvchilar chet tillarini mukammal bilishlari muhim ahamiyat kasb etadi.

Foydalanilgan adabiyotlar:

1. R.Safarova va boshqalar. Boshlang'ich ta'lim konsepsiyasi. T.: 2014
2. www.geografiya.uz

Ірина Маценко, Лариса Мітокару
(Біла Церква, Україна)

ПІДГОТОВКА МАЙБУТНІХ УЧИТЕЛІВ ДО ФОРМУВАННЯ СОЦІАЛЬНОЇ КОМПЕТЕНТНОСТІ МОЛОДШИХ ШКОЛЯРІВ ЗАСОБАМИ ІНТЕРАКТИВНОГО НАВЧАННЯ

Демократичний розвиток України зумовив перехід вітчизняної освіти на нову особистісно орієнтовану парадигму. В освітньому просторі змінюються орієнтири, зосереджується увага викладачів, нинішніх і майбутніх учителів на можливостях гуманістичного підходу у навчанні, на застосуванні методів, що сприяють розвитку творчих засад особистості з урахуванням індивідуальних особливостей усіх учасників освітнього процесу.

В освітніх документах увага акцентується на впровадженні в діяльність освітніх закладів усіх рівнів інноваційних технологій, спрямованих на вдосконалення освітнього процесу, розвиток мотивації студентів і учнів до навчання, підвищення їхньої пізнавальної активності та самостійності.

В основних нормативних документах, які регулюють зазначене питання, таких, як Закон України «Про освіту», «Державний стандарт початкової освіти», «Концептуальні засади реформування середньої освіти «Нова українська школи», що ґрунтуються на «Рекомендаціях Європейського Парламенту та Ради Європи щодо формування ключових компетентностей освіти впродовж життя». Окреслені в цих документах завдання потребують вирішення багатьох науково-практичних проблем, які б дали змогу добре засвоїти новий зміст і набути компетентності для життя.

Державний стандарт початкової освіти передбачає суттєву зміну структури початкової школи, метою якої є всебічний розвиток дитини, її талантів, здібностей, компетентностей та наскрізних умінь відповідно до вікових та індивідуальних психофізіологічних особливостей і потреб, формування цінностей, розвиток самостійності, творчості та допитливості. Кожна дитина – неповторна, наділена від природи унікальними здібностями, талантами та можливостями.

Місія нової української школи – допомогти розкрити та розвинути здібності, таланти і можливості кожної дитини. Своєрідним епіцентром навчання є формування компетентностей. Уміння щось побачити, здивуватися, захопитися, бажання обов'язково зрозуміти: що, як і чому відбувається, відшукати відповіді на ці запитання, які так необхідні молодшим школярам у сучасній школі, а здобувши відповідь знову прямувати вперед.

Водночас, наукові дослідження свідчать, що ефективно гуманістично-спрямоване навчання може забезпечити лише вчитель-майстер, який володіє загальними та професійними компетентностями.

Погляд на будь-яку сферу життя сучасного суспільства переконує у двох основних істинах: по-перше, вражає кількість змін, що відбуваються; по-друге, кожна нова окрема зміна тягне за собою інші. Прикладами значних змін наповнені і сучасна політика, й сучасна економіка і сфери науки й технологій.

На думку О. Пометун про те, що «...в умовах соціально-економічних зрушень, якісних суспільних перетворень останнього часу в нашій країні школа не може залишатися недоторканою стабільною системою. На її розвиток впливають демографічні та етнічні чинники, оновлення філософії й парадигми освіти, освітніх технологій, інтеграція України в європейський освітній простір, розробка нових концепцій змісту і структури навчання» [9], концепцій підготовки спеціалістів для оновленої школи й початкової школи.

Розробка державних стандартів вищої педагогічної школи вимагає відповідного змістового наповнення всіх рівнів підготовки фахівця з початкової ланки навчання. Тому майбутнім вчителям потрібно вміти знаходити інформацію та користуватися нею, використовуючи у своїй роботі нові педагогічні технології, які є у наш час. З огляду на це перед вищою школою одним із завдань є підготовка майбутніх учителів до впровадження сучасних педагогічних технологій.

Аналіз сучасних напрацювань науковців із питань професійної підготовки майбутніх учителів дає підстави стверджувати, що найбільш повно вищезазначені завдання реалізуються за умов використання інтерактивних технологій.

У контексті нашого дослідження особливого значення набувають філософсько-методологічні засади підготовки вчителя до освітнього процесу (С. Гончаренко, І. Зязюн, Н. Нічкало, І. Підласий, С. Сисоєва та ін.) [7, 8]; основні положення психології про особливості праці вчителя (І. Бех, О. Леонт'єв та ін.) [5]; особливості професійної підготовки вчителя у вищому навчальному закладі (О. Абдулліна, О. Пехота та ін.) [7]; теоретичні й методичні основи підготовки педагогів школи І ступеня (В. Бондар, М. Пащенко, Л. Хомич, Л. Хоружа, І. Шапошнікова) [6, 11, 12].

Використання інтерактивних технологій у системі підготовки майбутніх педагогів у закладах вищої освіти є предметом уваги багатьох вчених (П. Підкасистий, С. Сисоєва, А. Алексюк, П. Воловик та ін.) [4].

Учені (В. Бондар, С. Бондар, В. Євдокімов, О. Савченко, О. Чиж, І. Шапошнікова та ін.) [6] зосереджують увагу на широкому спектрі навчально-розвивальних, виховних завдань, які доведеться розв'язувати майбутньому вчителю в школі, а також на особливостях впровадження інтерактивного навчання в початковій школі.

Однак, попри велику кількість робіт із даної теми, питання підготовки/ майбутніх учителів початкових класів до формування соціальної компетентності учнів залишається недостатньо розробленим.

Отже, є суперечність між необхідністю вдосконалення професійної підготовки майбутніх учителів початкових класів згідно з вимогами суспільства до професіоналізму педагогів формуванні в молодших школярів соціальної компетентності й використанні для цього інтерактивних технологій та недостатньою розробленістю умов відповідної підготовки вчителя.

У статті проаналізовано готовність студентів до застосування інтерактивних технологій у початковій школі для формування соціальної компетентності учнів. Готовність студентів до застосування інтерактивних технологій у школі І ступеня – це результат спеціальної підготовки, який являє собою інтегровану освіту особистості майбутнього вчителя початкових класів, що виникає у разі об'єднання мотивів, професійних знань, умінь і навичок і педагогічного досвіду, адекватних вимогам відповідного направлення професійно-педагогічної діяльності. Цілісність цієї освіти визначається повноцінним розвитком мотиваційного, когнітивного й операційного компонентів, ядром якого є усвідомлені дії майбутнього вчителя в розв'язанні проблем використання, або, краще, застосування інтерактивних технологій в організації освітнього процесу молодших школярів для формування соціальної компетентності.

Підготовка студентів до застосування інтерактивних технологій у разі формування соціальної компетентності молодших школярів досліджувалась у процесі їхньої підготовки в умовах закладу вищої освіти.

На першому етапі дослідження для одержання даних щодо мотиваційного й когнітивного компонентів готовності використовувалися методи: анкетування студентів; порівняльний аналіз уроків, проведених за інтерактивними технологіями й за звичайною методикою; аналіз конспектів і протоколів уроків, проведених у період практики «Пробні уроки».

З позицій системного підходу було розроблено зміст педагогічного експерименту, який реалізовувався в різних формах і методах протягом навчального року.

Дослідження були охоплені студенти ІІІ курсу денної форми навчання.

Загальна кількість учасників 53 особи, з яких 29 – студенти експериментальної групи (ЕГ), 24 – контрольної (КГ).

На першому етапі експерименту було проведено анкетування студентів:

- анкета «Дослідження рівня мотивування студентів до використання засобів інтерактивного навчання для формування соціальної компетентності молодших школярів»;
- анкета «визначення рівня опанування майбутніми вчителями сутності інтерактивних методів, умінь використовувати їх для розв'язання навчальних завдань у початковій школі»;

• анкета «Виявлення рівня щодо сформованості умінь студентів до формування соціальної компетентності молодших школярів засобами інтерактивного навчання у процесі проходження різних видів педагогічної практики».

Проаналізувавши результати опитування зроблено висновки:

На запитання «Як Ви оцінюєте Вашу участь у процесі модернізації сучасної освіти в Україні?» – незначна кількість студентів вважають себе активним учасником – 9%, вважають себе спостерігачем – 34%, поступово включається в процес – 49%, не визначилися щодо власної участі – 8%.

Лише 30% студентів на запитання «Ваше ставлення до введення інтерактивного навчання в початковій школі для формування соціальної компетентності» вважають, що це вимога часу, 42% – вважають за краще створення спеціалізованих курсів; 28% – не бачать у цьому необхідності.

Здебільшого студенти на запитання «Чи вважаєте Ви себе готовим до реалізації завдань інтерактивного навчання для формування соціальної компетентності?» – 79% відповіли частково, 11% – так; ні – 9%.

На запитання «Яким технологіям, традиційним чи інтерактивним, Ви надаєте перевагу?» – 19% студентів зазначили, що надають перевагу традиційним; 32% – інтерактивним; 49% – що треба застосовувати й ті й інші.

Тільки 21% студентів на запитання «Чи хотіли б Ви оволодіти інтерактивними технологіями навчання для здійснення своєї професійної діяльності для формування соціальної компетентності?» відповіли що дуже хочуть; 28% – стверджують, що хочуть; і 51% вагаються відповісти.

Значна кількість студентів на запитання «Чи потрібно на Вашу думку застосовувати інтерактивні технології під час навчання молодших школярів?» відповіли, що потрібно, але вибірково 47%; що потрібні елементи інтерактивного навчання 34%; і потрібно на будь-якому уроці 19%.

«Чи розумієтеся Ви на інтерактивних технологіях навчання для формування соціальної компетентності?» 30% стверджують, ознайомлені; 19% – розуміються; 51% – знають, але потребують допомоги методиста, або вчителя.

Лише 30% студентів на запитання «Чи використовуєте Ви у своїй педагогічній практиці інтерактивні технології, або їхні елементи для формування соціальної компетентності?» стверджують, що часто, оскільки мають знання й допомогу вчителя і методиста; 23% – часто як фрагмент уроку; 25% – рідко, під час підготовки фрагменту відкритого уроку; 23% – інколи.

На запитання «Чи виникали у вас труднощі під час проектування й проведення уроків за інтерактивними технологіями для формування соціальної компетентності?» – так – сказали 30%, інколи виникали – 40%, ніколи – 30%.

Наші спостереження та анкетування майбутніх вчителів початкових класів засвідчують, що з кожним навчальним роком значно зростає інтерес студентів до тих освітніх технологій, які розробляються вченими світу, вітчизняними науковцями і вчителями-методистами, впроваджуються в практику роботи шкіл України.

Література:

1. Закон України Про освіту [Електронний ресурс] // Відомості Верховної Ради (ВВР), 2017, № 38-39, ст. 380 – Режим доступу: <http://zakon5.rada.gov.ua/laws/show/2145-19>
2. Концептуальні засади реформування середньої освіти «Нова українська школа». [Електронний ресурс] // Офіційний сайт Міністерства освіти і науки України. – Режим доступу: <http://mon.gov.ua/%D0%9D%D0%BE%D0%B2%D0%B8%D0%BD%D0%B8%202016/12/05/konczepczyia.pdf>
3. Про затвердження Державного стандарту початкової освіти. Постанова Кабінету Міністрів України від 21 лютого 2018 р. № 87 [Електронний ресурс] // Офіційний вісник України від 06.03.2018 № 19 – Режим доступу: <http://ovu.com.ua/proceedings/1173>
4. Алексюк А.Н. Педагогіка вищої освіти України. Історія. Теорія: підруч. для студ., аспірантів та молодих викл. вузів / А. М. Алексюк; Міжнар. фонд "Відродження". – Київ: Либідь, 1998. – 557 с.
5. Бех І.Д. Проблема методів в сучасній школі //Педагогіка і психологія. – 1996. – № 6. – С. 136-141.
6. Бондар В. І. Теорія і технологія управління процесом навчання в школі / АПН України; Національний педагогічний ун-т ім. М. П. Драгоманова. /В. І. Бондар – К., 2000. – 192с.
7. Підготовка майбутнього вчителя до впровадження педагогічних технологій: Навч. посіб. / О. М. Пехота, В. Д. Будах та ін.; За ред. І. Я. Зязюна, О. М. Пехоти. – К.: Видавництво А.С.К., 2003. – 240 с.
8. Підласий І. П. Педагогічні інновації / І. П. Підласий, А. І. Підласий.// Рідна школа. – 1998. – № 12.
9. Пометун О. І. Сучасний урок. Інтерактивні технології навчання: Наук.-метод. посібник /О. І. Пометун, Л. В. Пироженко. – К.: Вид-во А.С.К, 2003. – 192 с.
10. Проблеми підготовки сучасного вчителя: Збірник наукових праць Уманського державного педагогічного університету імені Павла Тичини / Ред. кол.: Побірченко Н.С. (гол. ред.) та інші. – Умань: ПП Жовтий О.О., 2010. – Випуск 1. – 271 с.
11. Хомич Л.О. Професійно – педагогічна підготовка вчителя початкових класів. – К.: Магістр – S, 1998. – 200 с.
12. Хоружа Л. Л. Теоретичні засади формування етичної компетентності майбутніх учителів початкових класів: Автореф. дис... д-ра пед. наук: 13.00.04 / Інститут педагогіки АПН України. – К., 2004. – 36 с.

**ОСОБЛИВОСТІ ВИКОРИСТАННЯ ТВОРЧИХ ЗАВДАНЬ
У ПОЧАТКОВІЙ ШКОЛІ КРІЗЬ ПРИЗМУ НУШ**

Однією з дуже важливих проблем сучасної школи, зокрема при введенні у дію концепції Нової української школи (НУШ) є розвиток творчих здібностей учнів початкових класів [3]. Психолого-педагогічні дослідження, проведені за останні роки, свідчать про позитивні зміни, які відбуваються в загальному розвитку молодших школярів. Це закономірний результат систематичної орієнтації вчителів початкових класів, спрямований на творчу діяльність школярів на всіх етапах уроку.

Практика переконує в тому, що подальший розвиток творчих здібностей у більшості молодших школярів залежить від їх активної розумової діяльності на різних етапах уроку. Існуючий стан навчання учнів початкової школи свідчить про те, що майже 80% дітей залишаються на уроках пасивними слухачами і ця пасивність спостерігається протягом багатьох років шкільного навчання. Іншими словами учень «відсиджує» уроки.

Зазначимо, що у вчителів початкових класів щодня виникають три основні питання: навіщо вчити? чому навчати? яким чином вчити молодших школярів? Якщо програми, підручники, методичні посібники Нової української школи допомагають вчителю частково відповісти на два питання, то найскладнішим залишається третє питання: як навчити? Це питання не тільки про конкретні форми, методи і методичні прийоми, засоби навчання, а й про педагогічний задум, логіку уроку, про вибір ефективних шляхів організації пізнавальної діяльності учнів початкових класів, про розвиток їх творчого мислення. Проблема творчості залишається і на сьогоднішній день однією з складових педагогічної «цілини». Так її назвав, свого часу, відомий педагог В. Сухомлинський.

Як підтверджують результати дослідження, 85% навчальної діяльності в школі здійснюється репродуктивним шляхом. Починаючи з першого класу, учні отримують готову інформацію. Така технологія навчання формує особливий тип особистості – інтелектуального споживача. Ось чому в школі зникають «чомучки», недостатньо розвивається пізнавальна активність особистості.

Завдання школи полягає не тільки в тому, щоб дати дітям систему знань з основами наук, а й навчити їх мислити творчо, оригінально, уникаючи стандартного шаблону. На творчий, дослідницький характер педагогічної діяльності звертали увагу такі відомі педагоги як: Я. Коменський, І. Песталоцці, А. Дістервег, К. Ушинський та ін. Стосовно цієї проблеми А. Дістервег зазначав, що без прагнення до наукової роботи вчитель потрапляє під владу трьох демонів: механічності, рутинності, банальності.

За твердженнями П. Блонського, нова школа – це школа життя, творчості особистості вчителя. С. Шацький зазначає, що процес навчання, як і діти, повинен бути живим, діяльним, перехідним від однієї форми до іншої. До дослідників дитячої творчості також можна віднести Л. Виготського, М. Ветлугіна, Т. Казанову, Н. Карпінського, Т. Комарова. Грунтовно ця проблема розглядається і в роботах В. Загвязинського, І. Зязюна, О. Попової, С. Сисоевої, В. Сластьоніна та ін. Вони стверджують, що творчий клімат, який створюється в класі, досягається не тільки вихованням допитливості, бажанням знаходити нестандартні рішення проблеми, а й готовністю дітей до сприйняття нового і незвичайного, прагненням використовувати і впроваджувати творчі досягнення інших людей. Для школяра фон творчої розумової діяльності у рамках концепції Нової української школи створюється колективом класу під керівництвом учителя. Вогник творчості розкриває оригінальність педагогічних ситуацій, ліквідує монотонність, пробуджує інтерес, без якого не може бути педагогічної майстерності вчителя. Тому вчителю слід усвідомити перспективи свого зростання, бачити орієнтири творчого становлення особистості, знайти шляхи і способи розвитку творчого мислення молодших школярів. Безумовно, немає еталонів творчості, але в будь-якому випадку слід виходити з конкретних умов: урок повинен бути оригінальним педагогічним творінням, де все цікаво, де активізується мислення дитини [1, с. 111].

Необхідно організовувати творчу роботу за гнучкою системою, заздалегідь визначати її види, форми і зміст на весь навчальний рік. Наприклад, можна обрати наступні види творчих завдань: складання взаємно обернених задач; рішення задач різними способами; складання завдань з даних питань; складання завдань за даним рішенням; складання завдань за скороченим записом умов завдання; складання схем до задач; складання завдань за схемами аналітичного і синтетичного мислення; робота з нестандартними завданнями.

Одним з важливих напрямків вирішення означених проблем є розробка і впровадження технологій навчання, основною ознакою яких можна вважати ступінь адаптивності всіх елементів педагогічної системи, а саме: цілей, змісту, методів, засобів, форм організації пізнавальної діяльності учнів, прогнозів відповідності результатів навчання вимогам сучасної школи.

Як стверджують вчені, впровадження різних технологій навчання вимагає не тільки адаптації учня до нової школи, не тільки психологічної готовності дітей до нових способів навчання, а й кардинальної зміни відносин вчителя й учня в навчальному процесі, стилю поведінки педагога таким чином, щоб мала місце ситуація, в якій учень навчається сам, а вчитель здійснює всебічне управління його вченням, тобто мотивує, організовує, координує, консультує [2, с. 22].

Творчі завдання стимулюють пізнавальну діяльність учнів, викликають у них позитивні емоції в процесі навчальної діяльності. Тому використання на уроках в початковій школі творчих завдань нового типу, що моделюють сам творчий процес, що створюють свій мікроклімат, де з'являються можливості для розвитку творчої сторони інтелекту, стає необхідністю [4, с. 27].

Дослідження доводять необхідність застосування сучасних творчих завдань на уроках в початковій школі, так як: по-перше, вони можуть дати повстох для розвитку творчих здібностей з самого раннього віку; по-друге, їх завдання-сходінки завжди створюють умови, що випереджають розвиток здібностей; по-третє, піднімаючись, кожен раз до своєї «стелі», дитина розвивається найбільш успішно; по-четверте, розвиваючи творчі завдання можуть бути дуже різні за своїм змістом, а, крім того, як будь-які творчі завдання не терплять примусу і створюють атмосферу вільної і радісної творчості; по-п'яте, в процесі роботи над творчими завданнями зі своїми учнями, вчителі дають можливість дітям самим міркувати і приймати рішення, надаючи допомогу в ненав'язливій, доброзичливій формі [5, с. 34]. Саме завдяки цьому, розвиваючи творчі завдання створюють своєрідний мікроклімат для розвитку творчих сторін інтелекту в учнів початкових класів.

Дослідження педагогів-методистів, присвячені застосуванню сучасних творчих завдань, доводять необхідність їх використання в процесі навчання дітей для розвитку у них математичних здібностей. До можливостей розвитку здібностей учнів на уроках в початкових класах, перш за все, відносяться:

1) Створення умов в процесі заняття, які забезпечують заздалегідь з випередженням розвиток творчих здібностей, стимулюючи роботу відповідного відділу мозку.

2) Уміння оточити учня на уроці таким середовищем і такою системою відносин, які стимулювали б найрізноманітнішу його творчу діяльність, при цьому, розвиваючи те, що в відповідний момент здатне ефективно розвиватися.

3) Успішний розвиток творчих здібностей учнів впливає з самого характеру творчого процесу уроку, який вимагає максимального напруження сил.

4) Учні на уроці треба надавати велику свободу у виборі діяльності, у чергуванні справ, в виборі способу роботи, в тривалості занять.

5) Ненав'язлива, доброзичлива, розумна допомога вчителя – п'ята умова успішного розвитку творчих можливостей учнів початкових класів на уроках.

Отже, мистецтво навчання у рамках НУШ та загалом на сучасному етапі полягає в тому, щоб підводити учнів до виконання завдань, що все більш і більш ускладнюються. Важливо, щоб навчання викликало напругу думки, дало можливість зробити нехай маленьке, але відкриття: знайти самостійно правило, відповідь, вирішити нове для учнів завдання, тобто все вищевикладене впливає із завдань розвиваючого навчання, що дає можливість опанувати невідомими раніше способами практичної і теоретичної діяльності. Рішення різного роду нестандартних завдань сприяє формуванню і вдосконаленню загальних розумових здібностей: логіці думки, міркувань і дій, гнучкості розумового процесу, кмітливості, просторових уявлень.

Необхідно врахувати, що знання, які «видобуваються» школярами в самостійній діяльності, засвоюються набагато краще. Включення в зміст занять творчих завдань з проблемними завданнями створює сприятливі умови для розвитку творчості. Розглядаючи різноманітні форми творчих завдань, слід відзначити завдання, спрямовані на розвиток в учнів здатності бачити нові функції в знайомих предметах і об'єктах, наприклад, перетворити відбиток долоні в образ дерева або чоловічка, малювати нитками, губкою тощо. Також творчі завдання можуть бути спрямовані на формування у дітей вміння комбінувати раніше відомі способи дій і знаходити свій, новий спосіб.

При застосуванні творчих завдань на уроках необхідно враховувати і методичні принципи: реалізація індивідуально-орієнтованого підходу (підбір творчих завдань для кожної дитини з урахуванням її рівня знань і здібностей, а також з урахуванням темпу розвитку її здібностей); дотримання принципу доступності і поступового ускладнення пропонованих творчих завдань; не можна підказувати дитині, вона повинна мати можливість думати самостійно; не можна давати дитині алгоритм вирішення задачі; творче завдання повинно бути обов'язково закінченим; в разі якщо дитина не може вирішити поставлене завдання, воно замінюється на аналогічне, але більш просте, необхідно, щоб дитина отримала позитивні емоції і почуття задоволення; дитина сама контролює правильність виконання завдань, оскільки завдання представлені не в абстрактній формі числа або слова, а у вигляді малюнка, візерунка, кубиків, тобто, в формі наочних, відчутних речей [3].

Таким чином, велика роль в процесі навчання відводиться саме творчим завданням. Використання сучасних творчих завдань на уроках, робить благотворний вплив на розвиток не тільки пізнавальної, але і особистісно-мотиваційної сфери учнів. Позитивний емоційний фон на заняттях, створений завдяки творчим завданням, сприяє розвитку навчальної мотивації, що є необхідною умовою ефективної адаптації молодшого школяра до умов нового для нього середовища та успішного перебігу всієї подальшої навчальної діяльності.

Література:

1. Енциклопедія освіти / Акад пед наук України, головний ред. В.Г. Кремень – К.: Юрінком Інтер, 2008 – 1040 с.

2. Командышко Е.Ф. Проблема творческого развития личности в контексте зарубежных научных исследований. URL: <http://www.art-education.ru/electronic-journal/problema-tvorcheskogo-razvitiya-lichnosti-v-kontekste-zarubezhnyh-nauchnyh>
3. Концепція Нової української школи [Електронний ресурс]. URL: <https://www.kmu.gov.ua/.../ukrainska-shkola-compressed.pdf>...
4. Рудницька О.П. Педагогіка: загальна та мистецька: [навч. посібник]. – К.: ТОВ «Інтерпроф», 2002. – 270 с.
5. Сисоєва С.О. Основи педагогічної творчості: Підручник. – К.: Міленіум, 2006. – 344 с.

Науковий керівник:

кандидат педагогічних наук, Сич Юлія Іванівна.

**Исмоил Мирзахмедов, Темурмалик Абдурасулов
(Наманган, Узбекистон)**

БОШЛАНҒИЧ СИНФ ТАБИАТШУНОСЛИК ДАРСЛАРИДА ЎЛКАШУНОСЛИК МАТЕРИАЛЛАРИДАН ФЙДАЛАНИШ ЙЎЛЛАРИ

Ўзбекистон мустақилликка эришгандан сўнг ўлкамиз экологик-тарбия соҳасида, миллий ахлоқ-одобни қайта тиклаш борасида, турли-туман ўлкамиздаги маҳаллий ичимлик сувларидаги чиқиндиларни ташламасликка, ўсимлик ва хайвонот оламининг турини кўпайтиришга, табиатни ободонлаштириш каби анъаналарга риоя қилишни шакллантириш ва ёшларда экологик маданиятни янада ривожлантириш хусусида жуда кескин бурилишлар бўлгани барчага аён.

Табиатшунослик таълимини шакллантириш ва унинг истиқболини янада оширишда, бошланғич синф ўқувчиларнинг ўзи яшаётган ўлканинг асраб авайлаши учун кўникама, малака, билим савияси ва салоҳиятини чуқурлаштиришда ўлкашунослик материалларидан фойдаланиш алоҳида муҳим аҳамиятга эга.

Ҳозирги кун талабидан келиб чиққан ҳолда, давлат таълим стандартига (ДТС) мос ҳолда табиатшунослик таълимини ривожлантириш борасида турли хил илмий-амалий ишлар амалга оширилмоқда. Ўқувчилар ўз ўлкасининг табиатини ва кишиларнинг хўжалик фаолиятини ўрганиш вақтида аниқ воқеликни билиб олишигина эмас, балки турмушда муҳим бўлган бир қанча зарур малакалар ҳам ҳосил қиладилар. Табиатшунослик таълимида ўлка материалларидан фойдаланиш бошланғич синф ўқувчиларда табиатдаги мавжуд нарсаларни тушуниб етишида, жонли ва жонсиз табиат ўртасида боғлиқлик, тафовутлар бўлаётган воқеа ва ҳодисаларни таҳлил қилишга шароит яратади.

Табиатшунослик дарсларида ўлка материалларини тўплаш - экскурсия давомида амалга оширилиб, бунда ўқувчилар ўзи яшаб турган ҳудуддан гербарийлар, тоғ коллекциялар йиғадилар ҳамда бу материаллардан бевосита табиатшунослик дарсларида фойдаланишади.

Шунингдек, ўқувчи - ўлкани ўрганиш жараёнида ўзининг яшаб турган ҳудудининг жойлашган ўрни, рельеф тузилиши, иқлим хусусияти, сувлари, тупроқлари, ўсимликлари, хайвонот дунёсини ва кишиларнинг меҳнат фаолиятини чуқур ўрганадилар. Жумладан, ўлкани ўрганиш давомида ўқувчиларда ўз ўлкасини севиш, табиатини муҳофаза қилиш, ҳамда табиатдаги ресурсларга бўлган меҳрлари янада ортиш кўникмалари шаклланади. Айниқса, бугунги кунда – табиатшунослик дарсларида ўлкашуносликка оид материалларидан фойдаланишни тўла қонли деб бўлмайди, чунки бирқанча ўрта мактабларни кузатганимизда ўлкамиз бўйича материаллар мавжуд эмаслиги ва географик майдончанинг йўқлигига амин бўлдик.

Жаҳон тажрибасидан ва миллий педагогикамиз тарихидан келиб чиққан ҳолда, бошланғич синф ўқувчиларининг ўлкага бўлган қизиқишларини ривожлантириш учун ўлкашунослик материаллар асосида турли хил дидактик ўйинлар ўтказиш, экскурсиялар уюштириш табиатшунослик фанига бўлган қизиқишларини ортишига тўртки бўлади.

Шунинг учун, табиатшунослик фанида ўлкани ўрганишга, ундаги материаллардан фойдаланишга кенгроқ эътибор бермоғимиз лозим. Ўқувчиларга ўзи яшаётган ёки бошқа ўлкаларнинг таништиришда илоҳи борича алоҳида бўлимларга яъни аҳоли, қишлоғи, хўжалиги, саноати, табиатининг хилма – хиллиги, ресурслари ва шу каби ўлкашунослик материаллари асосида қуйидаги тартибда таништирилса мақсадга мувофиқ бўлади:

- Аҳолининг сони, жинси ва ёш таркиби;
- Табиий географик ўрни, майдони;
- Келиб чиқиш тарихи, топонимикаси;
- Саноат корхонаси, савдо маркетлари;
- Дарёлари, кўллари (агарда бўлса), канал ва сойлари, ўсимлик ва хайвонот оламининг хилма – хиллиги, тупроғи;
- Фаслларнинг табиатдаги ўрни ва таъсири.

Унга кўра, ўлкани ўрганиш жараёнида биз халқимизнинг ўтмиши, урф-одатлари, миллати, табиат ҳодисалари ва келиб чиқиши, табиат ресурсларидан фойдаланиш ва уларни муҳофаза қилиш йўллари

хақида тушунча ва билимларга эга бўламыз, шунинг учун ҳам ўрта мактаб битирувчи ўқувчилар ўз ўлкаси хақида билим ва кўникмаларга эга бўлишлари шартдир. Туркий тасаввуф шеърятининг атоқли вакили Хожа Аҳмад Яссавий ўлка хақида шундай шеър ёзади:

Бошим тупроқ, ўзим тупроқ, жисмим тупроқ,
Хақ васлига этарман деб руҳим муштоқ.

Демак, тупроқ – инсон тўғилиб ўсган ўлка, макон ҳисобланар экан. Шунинг учун, она тупроғини, она ўлкасини севган кишини эл қадрлайди, дунё танийди дейилгани бежизга эмас.

Ўзбекистон Республикаси Президенти Ш.М. Мирзиёевнинг “Яна бир муаммони ҳал этиш ўта муҳим ҳисобланади: Бу педагоглар ва профессор-ўқитувчилар таркибининг профессионал даражаси, уларнинг махсус билимларидир. Бу борада таълим олиш, маънавий-маърифий ёшлар масалалари ва ҳақиқий кадриятларини шакллантириш жараёнларига фаол кўмак берадиган муҳитни яратиш зарур”² деганлар.

Бунинг учун ўрта таълим муассасаларини бошланғич синфларида ёки мактабгача таълим муассасаларидан бошлаб болаларга ўзимиз яшайотган ўлка (Республика, вилоят, шаҳар, қишлоқ, маҳалла) хақида таълим-тарбияга асосланган малака ва кўникмалар асосида дарс, дарсларни эса ҳар бир фанга боғлаб ўтиш ҳамда саёҳатларга олиб боришимиз табиатшуносликни ривожланишига олиб келади.

Ҳозирги пайтда ўлка табиатини муҳофаза қилиш, табиий ресурслардан оқилона фойдаланиш, ўлкамизни келажак авлод учун авайлаб асраш, инсон саломатлиги учун порлоқ шарт-шароитларини таъминлаш долзарб мавзуларидан биридир. Шунинг учун ҳам бошланғич синфларда ўлкашуносликни ўқитиш қанчалик тўғри ва оқилона йўлга қўйилса, ёшларни ватанпарварлик руҳида тарбияланишига замин яралади.

Табиатни муҳофаза қилишда ҳам ўлкашуносликнинг роли ниҳоятда катта. Айниқса, ҳозирги даврда табиий фанларни ўқитиш олдидан ўлкани ўрганиш ва унинг бетакрор гўзал табиати билан ўқувчиларга таништирилмоқда, сўнгра ўлканинг барча тугайдиган ва тугамайдиган табиий бойликларни муҳофаза қилиш ҳар бир фуқаронинг бурчи эканлиги уларнинг онгига сингдириб келинмоқда. Бошланғич синфларда табиатшунослик курси тармоқларини ўқитишда ўлкашунослик материалларига боғлаш, таққослаш, кузатиш усулларида кенг кўламда фойдаланиш лозим.

Хулоса қилиб айтадиган бўлсак, табиатшунослик фани ўқитувчиси аввало, ўз ўлкасини яхши билиши, кузатиш объектларини тўғри танлай олиши, ўқувчиларни стимуллаштира олиши лозим. Ўқувчилар эса ўзлари яшаб турган ўлкани ва ўлкадаги барча географик объектларни расмини тайёрлашда, экскурсияда фаол иштирок этишлари мақсадга мувофиқдир.

Олий ва ўрта таълим муассасаларида ўлкашунослик музейларининг (илмий, тарихий ва б.) турларини ташкил этиш, Архив, музей, тарихий маданият обидаларини муҳофаза қилиш ва ундан самарали фойдаланиш ишларининг таъсуротлари асосида изоҳли албомлар яратиш ҳам ўз самарасини беради.

Адабиётлар

1. Мирзиёев Ш.М. “Танқидий таҳлил, қатъий тартиб интизом ва шахсий жавобгарлик ҳар бир раҳбар фаолиятининг кундалик қондаси бўлиши керак”. Тошкент. 2017, 45-бет.
2. Баратов П. Ер билими ва ўлкашунослик. Т.: «Ўқитувчи», 1990.
3. Абдуллаева Т. Географик ўлкашунослик. Т.: “Ўқитувчи”, 1979.
4. Қўчқоров Б. Саёҳатни ташкил қилиш. Т.: “Илм зиё”, 2008.
5. Хайдаров К., Нишонов С. Табиатшунослик асослари ва болаларни атроф-муҳит билан таништириш. Т.: Ўқитувчи, 1982.
6. Музей ўлкашунослик практикаси. Т.: Ўқитувчи, 1978.

Юлія Одинцова
(Луцьк, Україна)

ФОРМУВАННЯ СОЦІАЛЬНОЇ КОМПЕТЕНТНОСТІ МОЛОДШИХ ШКОЛЯРІВ ІЗ РОЗЛАДАМИ АУТИСТИЧНОГО СПЕКТРА НА УРОКАХ АНГЛІЙСЬКОЇ МОВИ

У науковій літературі, яка стосується проблем розвитку, навчання та соціалізації дітей з аутистичними порушеннями, в основному акцент зроблений на психолого- педагогічному аспекті проблеми (К. Островська, В. Синьов, Д. Шульженко Т. Скрипник, Х. Качмарик, В. Тарасун, Г. Хворова та ін.). Увагу дослідників привертає також проблема мовленнєвого розвитку дітей з аутистичними порушеннями (Н. Базима, В. Вітюк, Л. Тарасюк, С. Конопляста, В. Косинкіна та ін.), однак питання формування соціальної компетентності дітей із РАС на уроках англійської мови майже не висвітлене, чим і зумовлена нагальність дослідження.

Процес формування соціальної компетентності молодших школярів із розладами аутистичного спектра (РАС) відбувається на основі компетентнісного підходу, який передбачає набуття особистістю

² Мирзиёев Ш.М. “Танқидий таҳлил, қатъий тартиб интизом ва шахсий жавобгарлик ҳар бир раҳбар фаолиятининг кундалик қондаси бўлиши керак”. Т.: 2017, 45-бет.

таких якостей, які дозволяють перевести одержані знання, уміння, навички та ставлення у площину конкретних дій і творчого застосування в реальних життєвих умовах.

Мета статті – теоретико-практичне обґрунтування основних положень ефективності формування соціальної компетентності дітей із розладами аутистичного спектра на уроках англійської мови.

Щоб бути успішною людиною в умовах сучасних суспільних перетворень, недостатньо мати ґрунтовні професійні знання і навички. Процес самореалізації особистості в соціумі значною мірою залежить від сформованості у неї насамперед соціальної компетентності. Відомо, що поняття «соціальна компетентність» вперше в науковий обіг увів німецький філософ і педагог Г. Рот у кінці 60-х років ХХ століття. З цього часу воно стало предметом обговорення зарубіжних та вітчизняних дослідників (Е. Вотерс, У. Каннінг, Л. Сроуф, Л. Лепіхова, Є.Коблянська, І. Міщенко та ін.) і розглядається дуже широко у психології, педагогіці, філософії, соціології.

Як синоніми до поняття «соціальна компетентність» у науковій літературі вживаються терміни «соціальна адаптація», «соціалізація», і вони мають таке трактування: 1) процес засвоєння індивідом суспільного життя і норм соціальних відносин у результаті спільної діяльності, спілкування з іншими людьми, навчання та виховання; 2) входження індивіда у суспільство разом із його соціальними зв'язками та інтеграцією у різні типи соціальних спільнот, унаслідок чого відбувається становлення системи соціальних стосунків та соціального досвіду. У процесі соціалізації формуються соціальні якості, цінності, знання, навички, засвоюються соціальні норми, які існують у суспільстві [7, с. 156].

Якщо узагальнити наукові доробки вчених, то ми виділили такі сутнісні характеристики соціальної компетентності особистості: наявність знань, умінь і навичок, що забезпечують якість соціальної поведінки; вміння працювати у команді, приймати рішення, проявляти особисту ініціативу, брати відповідальність на себе; комунікативні вміння; емоційна стабільність, здатність вирішувати конфлікти і т. ін., тобто соціальна компетентність – це інтегративна якість особистості, яка засвідчує її рівень адаптації у суспільстві.

Системний процес формування соціальної компетентності особистості розпочинається уже з молодшого шкільного віку, тому що вона "визначає успішність в їх повсякденному житті, стимулюватиме їх інтеграційні процеси, дозволяючи не тільки адаптуватися, але й активно впливати на життєві події, засвоювати певні соціальні позиції, змінювати навколишню дійсність і самого себе» [2, с. 5], а деякі дослідники ведуть мову про органічне поєднання в цьому віці формування соціальної та комунікативної компетентностей як єдиного процесу [4, с. 71].

Процес соціалізації молодших школярів сам по собі непростий, а особливо коли йдеться про дітей із розладами аутистичного спектра, який розглядається як порушення психофізичного розвитку. Комплексна допомога таким дітям передбачає врахування медичної (корекція дефекту або лікування хвороби) та соціальної (психологічні та соціальні бар'єри) моделей розвитку дітей із РАС [3, с. 72].

Дослідники виділяють такі основні особливості дітей із аутистичними порушеннями: відсутність бажання взаємодіяти з оточуючими; нестабільність емоційного фону; бідність мімічних реакцій; недостатній рівень розвитку просторових уявлень; порушення в сенсорній сфері (підвищена чутливість до різних звуків, кольорів, запахів і т. ін.); відставання в розвитку загальної моторики; відставання в мовленнєвому розвитку тощо [1, 5, 6]. Усе сказане дозволяє стверджувати, що у дітей із РАС порушене формування соціальної та комунікативної компетентностей. Однак правильний вибір методів та педагогічних прийомів, створення відповідних освітніх умов може забезпечити їхнє успішне навчання за загальною шкільною програмою, у тому числі й на уроках англійської мови.

Відомо, що значну частину навчальної інформації молодші школярі одержують через ігрову діяльність. Формуючи процес соціалізації особистості дитини з аутизмом, важливо враховувати те, що цей процес здійснюється у соціальній взаємодії таких типів, як «індивід – індивід», «індивід – група», «індивід – суспільство» [6, с. 62].

Розглянемо деякі прийоми формування соціальної компетентності молодших школярів на уроках англійської мови через ігрову діяльність. Формула взаємодії «індивід – індивід» може реалізовуватись через взаємодію «учитель-учень» або «учень-учень». Взаємодія «учитель-учень» вимагає доброзичливої і ненав'язливої роботи вчителя. Так, при навчанні письма значну увагу варто приділити розвитку дрібної моторики рук. Проаналізований практичний матеріал до уроків дав змогу виділити найбільш продуктивні види вправ. Можна запропонувати дитині зліпити кольорові кульки з пластиліну, при цьому заздалегідь підготувавши зорові опори у вигляді кольорових карток з написами **black, red, green, orange, brown, blue, yellow, pink, white, grey** (дослідники вважають, що візуалізація сприяє кращому запам'ятовуванню інформації дітьми із аутистичними порушеннями). Дітям пропонують розставити кульки на відповідні кольорові картки під кількарразове голосне промовляння слів-назв кольорів. На зворотному боці карток можна крапками позначити контури різних предметів для того, щоб учень їх обвів і розфарбував (чи заштрихував) у потрібний колір, не виходячи за межі зображення.

При потребі учитель водить рукою учня чи злегка її підтримує і направляє, при цьому вголос промовляючи назви кольорів і зображених предметів (**black cat, red apple, green leaf, orange carrot, brown nut, blue cloud, yellow lemon, pink pig, white sheep, grey mouse**). Візуалізація у вигляді зорових опор, яскраві кольори карток, багаторазове промовляння вчителем слів допоможе краще опрацювати учням із РАС тему «**Кольори**».

При опрацюванні теми «**Моя сім'я**» візуальною опорою для дітей із РАС можуть бути фотографії членів сім'ї, які допоможуть побудувати зв'язну розповідь.

Взаємодію типу «учень-учень» можна використати, наприклад, при опрацюванні теми «**Частини тіла**». У цьому випадку доречною є така рухова гра: учні стають парами обличчям одне до одного. Учитель промовляє слова «**Hand to hand**», а діти повинні доторкнутися руками і повторити слова педагога. Відповідно, після фрази «**Leg to leg**» учні вимовляють та торкаються одною ногою до іншої. Гра продовжується, допоки не будуть названі усі вивчені частини тіла (**headtohead, finger to finger, ear to ear, nose to nose, knee to knee** і под.) Таким чином можна повторити активний словниковий запас та активізувати тактильні відчуття учнів із аутистичними порушеннями.

Тип взаємодії «індивід-група» доречно використовувати на початку або всередині уроку під час фізкультхвилинок. Яскравим прикладом може бути така руханка:

Up, down, up, down (руки вгору, вниз).

Which is the way to London Town? (крокувати на місці).

Where? Where? (піднявши руку до очей, повертати вліво і вправо).

Up in th eair (поглянути вгору).

Close your eyes (закрити очі).

And you are there! (струснути руками в боки).

Цей вид діяльності стимулює дитину співпрацювати з класом, а також зняти напругу після активної роботи та краще сконцентруватись. Можна також фізкультхвилинки проводити під музичний супровід, оскільки музика для дітей із РАС виступає засобом арт-терапії.

Формулу взаємодії «індивід – суспільство» можна використовувати при інсценізації улюблених казок. Наприклад, можна поставити на відкритому уроці для батьків казку "**Рукавичка**" (**The Mitten**). Діти не лише розучують ролі, а також можуть придумати собі костюми персонажів, виготовити деякі декорації, розвиваючи при цьому свою креативність. Учитель може читати слова автора "**There is a little pretty mitten on the grass in the middle of the forest. The mouse runs and suddenly stops**". Тоді на сцену виходить, наприклад, персонаж "мишка" та розказує свої слова напам'ять: "**Oh! What a pretty little mitten! It's interesting! Does anybody live here?...No! I can come in!**". Такий вид діяльності допоможе дитині із РАС розвинути своє мовлення, пантомімічні рухи, бути в центрі уваги. Це також зацікавить учня та дозволить пережити певні позитивні емоції. Варто зазначити, що заучування подібних текстів напам'ять спровокує подальше використання загальних фраз типу "**It's interesting**" у повсякденному спілкуванні та на обговореннях різноманітних тем на уроках англійської мови.

Отже, формування соціальної компетентності молодших школярів на уроках англійської мови можна здійснювати через ігрову діяльність, використовуючи при цьому такі типи соціальної взаємодії, як «індивід – індивід», «індивід – група», «індивід – суспільство». Візуалізація навчальної діяльності, розвиток моторики рук, використання сенсорних та рухових ігор, інсценізація – це лише окремі прийоми, які можна використовувати на уроках англійської мови у початковій школі, що сприятимуть формуванню соціальної компетентності дітей із розладами аутистичного спектра. Створення відповідного освітнього середовища, вчасна і правильна корекційна робота педагога можуть пришвидшити цей процес і зробити його успішним.

Перспективу подальшого дослідження вбачаємо у пошуку шляхів формування мовленнєвих умінь і навичок у дітей із розладами аутистичного спектра на уроках англійської мови.

Література:

1. Базима Н. В. Формування мовленнєвої активності у дітей з аутистичними порушеннями старшого дошкільного віку: автореф. дис. канд. пед. наук / Н. В. Базима.–К., 2014. – 21 с.
2. Коваленко В.В. Формування соціальної компетентності молодших школярів засобами інформаційно-комунікаційних технологій: посібник / за наук. ред. проф. М. П. Лещенко. – К., 2017. – 192 с.
3. Психологічна модель раннього втручання для дітей з аутизмом: посібник / І. Сухіна, І. Риндер, Т. Скрипник / за ред. Сухіної І.В. – Київ-Чернівці: Букрек. – 2017. – 192 с.
4. Розвиток соціально-комунікативної компетентності обдарованих учнів початкової школи: посібник / Н. В. Лук'ячук, Н. А. Климова, О. А. Ковальова, Ю. Ю. Савченко та ін.; за заг. ред. Н. В. Лук'ячук і Н. А. Климової. – К.: Інститут обдарованої дитини, 2014. – 132 с.
5. Синьов В. М. Особливості умови соціалізації дітей з аутистичними порушеннями /В. М. Синьов, Д. І. Шульженко // Науковий часопис НПУ імені М. П. Драгоманова. Серія 19. Корекційна педагогіка та спеціальна психологія: зб. наук. праць – К.: НПУ імені М. П. Драгоманова, 2012.– № 21. – С. 251-256.
6. Тарасун В.В. Концепція розвитку, навчання і соціалізації дітей з аутизмом: навч. посіб. для вищих навчальних закладів / В.В.Тарасун, Г.М.Хворова; за наук. ред. Тарасун В.В. – К.: Науковий світ, 2004. – 100 с.
7. Тлумачний словник-мінімум із соціальної педагогіки та соціальної роботи / упор. Л. В. Лохвицька. 2-ге вид., оновл. – Тернопіль: Мандрівець, 2017. – 232 с.

Науковий керівник:

кандидат філологічних наук, доцент Семенюк Антоніна Афанасіївна.

Ірина Семигайло, Людмила Титаренко
(Біла Церква, Україна)

ВИКОРИСТАННЯ ФОРМ ІННОВАЦІЙНОГО НАВЧАННЯ ПІД ЧАС ПРАКТИЧНИХ ЗАНЯТЬ З МАТЕМАТИКИ В ЗАКЛАДАХ ВИЩОЇ ОСВІТИ

Сучасне життя розвивається бурхливими темпами, тому відбулися вагомі зміни у системі освіти. Викладач, навіть найталановитіший, уже не може бути єдиним джерелом інформації. Традиційна технологія навчання, є насамперед авторитарною педагогікою вимог; навчання дуже слабо пов'язане із внутрішнім життям студента, з його різноманітними запитами і потребами, відсутні умови для прояву індивідуальних здібностей, творчих проявів особистості, віддається перевага репродуктивної діяльності над пошуковою, що не відповідає вимогам часу. Як бачимо, настала необхідність переходу від «передачі знань» до «навчання вчитися», «навчати жити». Сучасному студенту не так треба подати тему, як навчити осмислювати її, а він вже потім шукатиме інформацію, яка допоможе розв'язати проблему. Отож повернути студентам інтерес до математики, зробити навчання цікавим, посилити бажання вчитися, сприяти вирішенню поставлених перед освітою завдань має інноваційне навчання. Розглянемо можливість використання інноваційного навчання на практичних заняттях з математики в закладі вищої освіти [2].

Практичне заняття – це навчальне заняття, на якому викладач організовує детальний аналіз/вивчення студентами окремих теоретичних положень навчальної дисципліни та формує вміння і навички їх практичного застосування шляхом індивідуального виконання студентом відповідно сформульованих завдань. Перелік тем практичних занять визначено навчальною програмою дисципліни.

Практичні заняття призначені для відпрацювання практичних дій. Оскільки головне завдання цих видів навчальних занять – поглиблення знань, формування навичок і вмінь, формування умінь професійної діяльності, то потрібно забезпечити атмосферу позитивної взаємодії студентів та викладача, забезпечити умови для самореалізації студентів у навчальному процесі. Ці фактори сприятимуть досягненню поставленої мети навчального процесу та забезпечать активну навчально-пізнавальну діяльність на занятті. Реалізувати наведені вище та інші фактори, які сприятимуть досягненню дидактичної мети практичних занять, допоможуть форми інноваційного навчання [1].

Розглянемо шляхи реалізації деяких напрямів упровадження інноваційного навчання під час вивчення студентами математики.

1. Для актуалізації опорних знань ефективним є використання форм «Мікрофон», «Закінчи думку», «Незакінчені речення» та інші.

Розглянемо форму інтерактивного навчання «Мікрофон» для актуалізації опорних знань. Наведемо приклад використання даної форми під час практичного заняття з математики на тему «Криві другого порядку». Використання даної форми допоможе активізувати знання студентів з теоретичного матеріалу та підготувати до розв'язування задач.

1. Як називають відношення половини відстані між фокусами до великої осі еліпса? (*Ексцентриситет*)

2. Як називається пряма, яка проходить через середини паралельних між собою хорд лінії другого порядку? (*Діаметром лінії 2-го порядку*)

3. Як називаються два діаметри еліпса (або гіперболи), якщо один поділяє навпіл хорди, паралельні другому? (*Взаємно спряженими*)

Такий вид роботи дає можливість активізувати розумову діяльність студентів та налаштує їх на сприймання та активну дискусію на занятті. А також допоможе викладачу з'ясувати рівень оволодіння студентами тих знань, які необхідні для роботи на занятті.

Організувати інтерактивну форму «Мікрофон» можна й іншим чином. Наприклад, поставити одному студенту запитання, якщо він відповів правильно, то йому надається право задати запитання будь-якому іншому студенту і так далі. Якщо ж студент дав неправильну відповідь на запитання, то право задати запитання знову переходить до викладача. Такий вид діяльності сприятиме активній участі кожного студента, адже їм необхідно буде постійно слідкувати за правильністю відповідей, а також завжди бути готовим самому задати запитання. Робота за даною формою буде значно ефективнішою, якщо її результати враховуватимуться під час виставлення студенту оцінки за заняття. Наприклад, одночасно можна оцінювати і правильність відповіді на поставлене запитання, і коректність та правильність постановки запитання студентом.

Форму інтерактивного навчання «Мікрофон», яку описано вище, ще можна дещо змінити. Наприклад, викладач може організувати роботу таким чином, що студенти на кожен пар, відповідно до теми заняття, повинні підготувати по 5 – 6 запитань. На занятті викладач розпочинає роботу з актуалізації опорних знань, обирає одного студента, який розпочне роботу за формою «Мікрофон». Студент задає одне запитання іншому студенту, якщо відповідь правильна, то студент, який дав правильну відповідь, продовжує опитування іншого одногрупника і так далі. Правильність відповіді оцінює той студент, який ставив запитання. Якщо на поставлене запитання студент дав неправильну відповідь, то правильну відповідь озвучує той студент, який ставив запитання. Оцінювати роботу студентів можна аналогічно до вищеописаного способу застосування даної форми. Використання форми інтерактивного навчання «Мікрофон», сприятиме розвитку у студентів умінь правильно формулювати запитання, обирати головне,

оцінювати відповіді однокласників тощо. Систематичне здійснення актуалізації опорних знань студентів за допомогою даної форми інтенсифікує самопідготовку студентів, забезпечить ефективну підготовку до заняття [3].

Ефективною для актуалізації опорних знань є форма навчання «Закінчи речення». Наведемо приклад використання даної форми для теми «Вектори в системі координат». Запитання викладач (або студент) може формулювати усно, а може подавати за допомогою мультимедійної дошки. Всі студенти читають і осмислюють саме це речення. Після відповіді (бажано правильної) на слайді з'являється повна відповідь. Як приклад, розглянемо таке речення (8) (слайди з презентації подано на рисунку 1 – 2).



Рис. 1. Фрагмент презентації до технології «Закінчи речення»



Рис. 2. Фрагмент презентації до технології «Закінчи речення»

2. Одним із найпоширеніших напрямів впровадження інноваційного навчання є використання відповідних форм у процесі набуття студентами предметних і фахових компетентностей. Вибір форми інноваційного навчання залежить від мети, виду навчального заняття, дисципліни, студентської аудиторії.

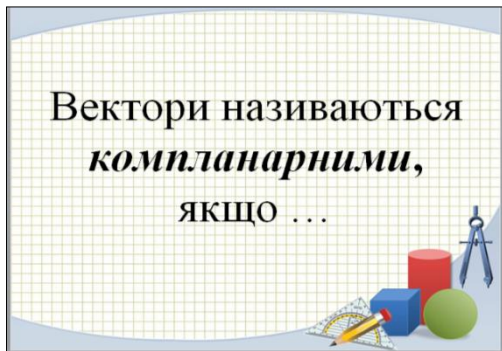
Розглянемо форму «Робота в парах». Наведемо приклад використання даної форми інноваційного навчання «Робота в парах» на практичному занятті на тему «Векторний добуток векторів».

На початку заняття студенти об'єднуються у пари. Утвореним парам викладач роздає картки із завданням. Кількість карток залежить від кількості студентів на занятті.

Картка 1. Визначити в трикутнику ABC висоту BD, якщо координати вершин трикутника:

A(4:0:5) B(0:6:7) C(5:8:9).

Картка 2. Задано координати вершин трикутника ABC, визначити його площу:

A(6:8:-7) B(2:-1:3) C(5:-4:7).

Напрацювання завдання парам відводиться 10 – 15 хвилин. За цей час студенти в парах обговорюють завдання та на папері занотують алгоритм розв'язування, адже ймовірно, що всі пари не зможуть презентувати розв'язування своїх завдань.

По завершенню терміну, що було відведено викладачем, обирається пара, яка біля дошки презентуватиме своє завдання. Студенти самостійно обирають одного представника із своєї команди, який біля дошки пояснюватиме хід розв'язування завдання. Коли один студент відповідає, решта уважно слухають пояснення, якщо ж було допущено помилку, то по бажанню студенти біля дошки вказують на них та обґрунтовують свою відповідь. Робота в аудиторії постійно повинна знаходитися в полі зору викладача. В разі виникнення неточностей він пояснює або доповнює відповіді студентів. Пари, які не встигнуть презентувати своє завдання, здають свої занотовані алгоритми розв'язування завдань на перевірку викладачу, за що потім будуть відповідно оцінені.

Робота в парах сприяє позитивному ставленню до навчання, розвиває вміння пристосуватися до роботи у групах, підготовлює ґрунт для широкого і ефективного застосування форм інтерактивного навчання. Вона дуже ефективна на початкових етапах навчання. За умов парної роботи всі учасники навчання отримують можливість говорити, висловлювати думку. Робота в парах дає студентам час поміркувати, обмінятися ідеями з партнером і лише потім озвучувати свої думки. Вона розвиває навички спілкування, вміння висловлюватись, критично мислити, переконувати, вести дискусію. Під час роботи в парах можна швидко виконати вправи, які за інших умов потребують багато часу.

Інтерактивна форма «Акваріум», яка теж відноситься до інноваційного навчання, є однією з форм, яка сприяє ефективному набуттю студентами практичних навичок розв'язування задач. Наведемо приклад використання даної форми під час практичного заняття на тему «Загальна теорія алгебраїчних ліній другого порядку». Розглянемо методичні особливості проведення форми «Акваріум» [3].

Існують різні способи організації даної форми, проте ми пропонуємо застосовувати її наступним чином. На практичному занятті викладач для всієї групи оголошує завдання. Знайти канонічне рівняння лінії: $x^2 + 2xy + y^2 - 10x - 6y + 25 = 0$. Частина студентів потрібно (за бажанням) перед початком розв'язування розмістити таким чином, щоб їм було зручно спілкуватись між собою, обговорювати хід розв'язання завдання. Необхідно повідомити студентам, що вони можуть спілкуватись між собою, кожен може запропонувати свій хід виконання даного завдання, але потім, порадившись один з одним вони мають обрати від команди один хід розв'язання завдання, який на їхню думку буде найбільш

раціональним. З поміж себе студенти, що розміщені в акваріумі, мають обрати одну людину, яка буде доповідачем.

Доповідач повинен на дошці детально записати хід розв'язання завдання, коментуючи кожен крок. Решта студентів розміщені в аудиторії таким чином, щоб їм було зручно спостерігати за тим, як студенти, що розміщені в акваріумі, знаходять канонічне рівняння лінії, проте ці студенти не мають права вступати в процес обговорення. Вони самостійно розв'язують його в себе в зошитах та порівнюють із результатами, що будуть представлені на дошці. Коли доповідач команди з акваріуму завершить роботу біля дошки, то студенти, що не розміщені в акваріумі, мають право вступати в обговорення та коментувати хід розв'язування завдання, що представлено на дошці.

Така форма інтерактивного навчання дуже корисна у процесі підготовки майбутнього вчителя, адже студентам необхідно багато логічних кроків роботи усно, що позитивно впливає на творче мислення і сприяє інтелектуальному розвитку студентів [3].

У вищій школі необхідно використовувати сучасні технології навчання так, щоб вони активізували мислення всіх учасників педагогічного процесу, розвивали партнерські стосунки, підвищували результативність навчання не лише за рахунок збільшення обсягу інформації, що передається, але й за рахунок глибини й швидкості її переробки, забезпечували високі результати виховання й навчання студентів, сприяли самовдосконаленню викладачів і майбутніх фахівців. Використання інтерактивного навчання у вищій школі наближає студентів до реальної професійної діяльності. А тому реалізація ідей інтерактивного навчання в процесі підготовки фахівців сприяє набуттю студентами навичок майбутньої професійної діяльності та дозволяє підтримувати діалог між усіма учасниками навчального процесу, що сприяє накопиченню досвіду роботи студентів із великим обсягом інформації, представленої в різних формах, формуванню комунікативної компетентності, розвитку пізнавальної активності. Ураховуючи все вищевикладене, можна дійти висновку, що питання інтерактивного навчання математичних дисциплін майбутніх фахівців є вкрай актуальним і важливим.

Література:

1. НАКАЗ МОН України № 357 від 6 вересня 2010 року "Про затвердження "Положення про організацію методичної роботи кафедр університету" [Електронний ресурс].
URL:<http://dspu.edu.ua/fd/parts/nmv/5PolozhennyaProOrhanizatsiyuMetodRobotyNaKafUniv.htm>
2. Собко Н. В. Використання інноваційних педагогічних технологій на уроках математики [Електронний ресурс].
URL:<http://files.blog-vchitelya-matematiki.webnode.com.ua/200000186daf69dbf08/%D0%92%D0%B8%D0%BA%D0%BE%D1%80%D0%B8%D1%81%D1%82%D0%B0%D0%BD%D0%BD%D1%8F%20%D1%96%D0%BD%D0%BD%D0%BE%D0%B2%D0%B0%D1%86%D1%96%D0%B9%D0%BD%D0%B8%D1%85%20%D0%BF%D0%B5%D0%B4%D0%B0%D0%B3%D0%BE%D0%B3%D1%96%D1%87%D0%BD%D0%B8%D1%85%20%D1%82%D0%B5%D1%85%D0%BD%D0%BE%D0%BB%D0%BE%D0%B3%D1%96%D0%B9%20%D0%BD%D0%B0%20%D1%83%D1%80%D0%BE%D0%BA%D0%B0%D1%85%20%D0%BC%D0%B0%D1%82%D0%B5%D0%BC%D0%B0%D1%82%D0%B8%D0%BA%D0%B8..docx>
3. ТЯГАЙ І. М. Форми інтерактивного навчання математичних дисциплін майбутніх учителів математики [Електронний ресурс].
URL:https://www.npu.edu.ua/images/file/vidil_aspirant/dicer/%D0%94_26.053.03/Tiagai.pdf

Тетяна Сукач, Ігор Яровий
(Київ, Україна)

МАТЕМАТИКА ЯК ЗАСІБ ФОРМУВАННЯ ПРАКТИЧНИХ КОМПЕТЕНТНОСТЕЙ У СТУДЕНТІВ КОЛЕДЖУ

Вступ. Одним з основних завдань сучасної системи фахової передвищої освіти є «забезпечення органічного поєднання в освітньому процесі теоретичного та практичного навчання, дослідницької та інноваційної діяльності», що дозволить випускнику коледжу стати конкурентно-спроможним фахівцем для забезпечення потреб суспільства, ринку праці та держави. [1]

А це означає, що випускник коледжу повинен уміти приймати самостійні рішення, працювати в команді, бути ініціативним, здатним до освоєння новітніх технологій в виробництві, застосовувати набуті знання в нестандартних ситуаціях, бути компетентним у сфері своїх професійних інтересів. Тому компетентнісний підхід є одним із головних напрямків оновлення та розвитку вітчизняної системи середньої освіти, фахової передвищої освіти та вищої.

Із зазначеного випливає **мета статті** – дослідити шляхи, способи та методи формування практичних компетентностей у студентів коледжу через розв'язання прикладних задач, задач професійної спрямованості, які дають можливість викладачеві створювати проблемні ситуації на занятті, спонукають студентів до пошуку нових знань, збагачують їх знаннями з інших предметів.

Аналіз літературних джерел засвідчує, що проблему формування математичної компетентності на уроках у педагогічній науці досліджували в різних напрямках: розуміння сутності та особливостей математичної компетенції учнів В. Маслов, Л. Гапоненко, М. Зуєва, О. Беляніна, С. Раков; розвиток

математичної компетентності дитини Е. Соф'янец, І. Єрмаков, О. Кононко, С. Шишов; питання практичної реалізації математичної компетентності на уроках О. Біда, С. Ніконова, Н. Буринська, В. Ільченко та ін. Аналіз праць зазначених науковців дає змогу визначити, що все таки проблема формування практичної компетентності на уроках залишається проблемною і потребує подальшого дослідження. [8]

Тому перед викладачами математики постає важлива задача – реалізовувати прикладну, професійну спрямованість вивчення курсу не тільки до конкретних спеціальностей, а й до вирішення життєвих задач за допомогою математичного апарату. Викладачам математики коледжу вкрай необхідно до кожної теми підібрати сюжетні задачі, навчити студентів перекладати їх на мову математики, тобто скласти математичну модель, розв'язувати з використанням математичного апарату, а також інтерпретувати результати. Якщо не вистачає даних до складання математичної моделі задачі, слід вчити студентів користуватись додатковими джерелами для пошуку інформації.

Складання і розв'язання прикладних задач професійної спрямованості вимагає від студентів ознайомлення з роботою підприємств і галузей народного господарства, пов'язаних з майбутньою професією.

Виклад основного матеріалу. Прикладом необхідності знання та застосування деяких математичних знань у повсякденному житті можуть бути формули складних відсотків, які застосовуються не тільки в фінансових розрахунках банківських установ, а й у задачах хімії, медицини тощо.

Якщо вклад розміщується в фінансовій установі з капіталізацією відсотків на декілька років, то для визначення кінцевої суми депозиту застосовується відома формула

$$P_i = P \left(1 + \frac{r}{100\%} \right)^n, \quad (1)$$

де P – початковий внесок, r – відсоткова ставка, n – кількість років.

Не тільки для студентів економічних спеціальностей слід пам'ятати, що за складними відсотками працюють страхові компанії, інвестиційні фонди, банківські установи, пенсійні фонди тощо.

Приклад. Вкладник поклав на депозит 10000 грн. під 15% річних на 3 роки. Яка сума акумулюється наприкінці 3 року при річній капіталізації? На скільки зросте сума вкладу порівняно з початковим внеском?

Розв'язання. За формулою (1) складних відсотків маємо суму наприкінці 3 року:

$$P_i = 10000 \left(1 + \frac{15}{100\%} \right)^3 = 10000 \cdot 1,520875 \approx 15208,75 \text{ грн.}$$

Сума вкладу порівняно з початковим внеском зростає на

$$15208,75 - 10000 = 5208,75 \text{ грн.}$$

Для формування у студентів навиків **пошукової діяльності**, доречно пропонувати **самостійну роботу**, наприклад:

1) Знайти і застосувати у розв'язанні задачі формулу розміщення вкладів з капіталізацією відсотків щоквартально для наступної задачі.

Інвестор вклав у банківську установу 10000 грн. під 15% річних на 3 роки за умові нарахування складних відсотків **щоквартально**. На скільки зросте сума вкладу порівняно з початковим внеском?

[**Вказівки.** Застосувати формулу складних відсотків з капіталізацією щоквартально

$$P_i = P \left(1 + \frac{r}{4 \cdot 100\%} \right)^n, \quad (2)$$

де n – кількість повних кварталів.]

$$P_i = 10000 \left(1 + \frac{15}{4 \cdot 100\%} \right)^{12} = 10000 \cdot 1,0375^{12} = 10000 \cdot 1,555454 \approx 15554,54 \text{ грн.}$$

Сума вкладу порівняно з початковим внеском зростає на $15554,54 - 10000 \approx 5554,54$ грн.

2) Знайти і застосувати у розв'язанні задачі формулу розміщення вкладів з капіталізацією відсотків **щомісячно**.

Інвестор вклав у банківську установу 10000 грн. під 15% річних на 3 роки за умові нарахування складних відсотків щомісячно. На скільки зросте сума вкладу порівняно з початковим внеском?

[**Вказівки.** Застосувати формулу складних відсотків з капіталізацією щомісячно

$$P_i = P \left(1 + \frac{r}{12 \cdot 100\%} \right)^n, \quad (3)$$

де n – кількість місяців.]

$$P_i = 10000 \left(1 + \frac{15}{12 \cdot 100\%} \right)^{36} = 10000 \cdot 1,0125^{36} = 10000 \cdot 1,563944 \approx 15639,44$$

Сума вкладу через 3 роки порівняно з початковим внеском зросла на
 $15639,44 - 10000 \approx 5639,44$ грн.

3) Знайти і застосувати у розв'язанні задачі формулу розміщення вкладів с капіталізацією відсотків **щоденно**.

Інвестор вклав у банківську установу 10000 грн. під 15% річних на 3 роки за умові нарахування складних відсотків щоденно. На скільки зросте сума вкладу порівняно з початковим внеском?

[**Вказівки.** Застосувати формулу складних відсотків з капіталізацією щоденно

$$P_i = P \left(1 + \frac{r}{365 \cdot 100\%} \right)^n, \quad (4)$$

де n – кількість днів.]

$$P_i = 10000 \left(1 + \frac{15}{365 \cdot 100\%} \right)^{3 \cdot 365} = 10000 \cdot 1,00041^{1095} = 10000 \cdot 1,566522 \approx 15665,22$$

Сума вкладу через 3 роки порівняно з початковим внеском зросла на
 $15665,22 - 10000 \approx 5665,22$ грн.

На практичному занятті студентам ККТЕ НАУ була запропонована практична робота з елементами «проблемної» життєвої ситуації – обчислити два варіанта накопичення грошей протягом декількох років.

Перший варіант: відкладання певної суми щорічно в домашніх умовах (кількість років та кількість грошей студенти вибирали самі, в залежності від сімейних можливостей).

Другий варіант: відкладання певної суми у накопичувальний фонд з щорічною ставкою 16% з докладанням однакової суми щорічно.

За результатами обчислень обох варіантів, студентам пропонується проаналізувати та зробити висновок, де і як вигідніше накопичувати гроші, в якій банківській установі, на яких умовах вигідніше зробити депозитний вклад, щоб за певний час мати найбільший прибуток.

Сучасні умови сьогодення актуалізують питання страхування життя, відкладання пенсій, для розрахунків яких необхідні більш складні формули тому, що крім нарахування відсотків згідно договору здійснюються додаткові необхідні внески.

Для розуміння необхідності цих змін в сучасному світі був розглянутий простий приклад накопичення, запропонований студентам коледжу:

1) якщо людина щорічно відкладає 4000 грн., протягом 10 років накопичується сума 40000 грн.;

2) якщо внески робити у накопичувальний фонд з річною ставкою 16%, то за перший рік сума зросте

до

$$4000 \left(1 + \frac{16}{100\%} \right)^1 = 4640 \text{ грн.}$$

Наступного року людина вкладає за цих умов ще 4000 грн. За другий рік сума зросте до

$$(4640 + 4000) \left(1 + \frac{16}{100\%} \right)^1 = 10022,4 \text{ грн.}$$

Продовжуючи аналогічні розрахунки, маємо

за 3 рік – $(10022,4 + 4000) \cdot 1,16 \approx 16265,98$ грн.;

за 4 рік – $(16265,98 + 4000) \cdot 1,16 \approx 23508,54$ грн.;

за 5 рік – $(23508,54 + 4000) \cdot 1,16 \approx 31909,91$ грн.;

за 6 рік – $(31909,91 + 4000) \cdot 1,16 \approx 41655,49$ грн.;

за 7 рік – $(41655,49 + 4000) \cdot 1,16 \approx 52960,37$ грн.;

за 8 рік – $(52960,37 + 4000) \cdot 1,16 \approx 66074,03$ грн.;

за 9 рік – $(66074,03 + 4000) \cdot 1,16 \approx 81285,88$ грн.;

за 10 рік – $(81285,88 + 4000) \cdot 1,16 \approx 98931,62$ грн.;

Після невеликих практичних обчислень з калькулятором студент приходять до висновку:

накопичення за першим варіантом за 10 років складає 40000 грн.;

накопичення за другим варіантом за 10 років складає 98931,62 грн.

Різниця в сумі кінцевого результату на користь існування і розвитку накопичувальних фондів в державі, інвестиційних та страхових проектів.

Задачі, взяті з різних галузей сучасного життя, сприяють не тільки свідомому сприйняттю навчального матеріалу, а й формують математичні компетентності випускника коледжу, розвивають допитливість, інтерес до вивчення курсу.

Висновки. Застосування прикладних задач на практиці значно підвищує мотивацію навчання, формує зацікавленість в застосуванні математичного апарату до вивчення професійних дисциплін, формує математичну культуру, допомагає студентів в становленні самодостатньої особистості, впевненості в своїх здібностях, можливостях, допомагає стати висококваліфікованим спеціалістом, стати затребуваним фахівцем на ринку праці.

Література:

1. ЗАКОН УКРАЇНИ «Про фахову передвищу освіту» від 6 червня 2019 року № 2745-VIII.
2. Зіненко І. М. Визначення структури математичної компетентності учнів старшого шкільного віку // Педагогічні науки: теорія, історія, інноваційні технології, 2009. – № 2. – с. 165-174.
3. Компетентнісний підхід у вищій освіті: світовий досвід / [упоряд. Л.Л. Антонюк ін.]; Інститут вищої освіти, КНЕУ ім. В. Гетьмана, Київ, 2016. С. 4-17.
4. Компетентнісно орієнтована методика навчання математики в основній школі (2012 – 2014 рр.): заключний звіт про науково-дослідну роботу / [упоряд. О.І. Глобін та ін.]; Інститут педагогіки, національна академія педагогічних наук. Київ, 2014. 97 с.
5. Раков С. А. Математична освіта: компетентнісний підхід з використанням ІКТ: монографія / С. А. Раков. – Х.: Факт, 2005. 360 с.
6. Раков С. Формування математичних компетентностей випускника школи як місія математичної освіти. / С. Раков // Математика в школі. – 2007. – №5 – С. 2-7.
7. Сафонова І. Я. Формування математичної компетентності у старшокласників / І.Я. Сафонова // Актуальні проблеми державного управління, педагогіки та психології. – 2013. м Вип. 2. – С. 397-402.
8. Шпак С. М. Новотроїцька ЗОШ I-III ступенів №1 / Формування математичних компетентностей в учнів за новими програмами.

Аліна Харченко, Оксана Міхєєва
(Київ, Україна)

«БУЛІНГ»: СУЧАСНА ІНТЕРПРЕТАЦІЯ ПОНЯТТЯ, ЙОГО ВИДИ ТА ОСОБЛИВОСТІ

В результаті ускладнення ситуації в соціально-політичній, економічній, освітній та інших сферах суспільного життя, рівень насильства в суспільстві на сьогоднішній день збільшився в декілька разів. Підлітки є найбільш вразливою категорією суспільства. Оскільки саме в так званому перехідному віці активно формуються власна система сприйняття світу, система цінностей та пріоритетів, то діти переймають різні моделі поведінки дорослих, і, на жаль, насильство стає однією з таких моделей. Однією з найпоширеніших проблем у дитячому середовищі сьогодні є булінг, який прийнято розглядати як небажану агресивну поведінку дітей шкільного віку, що призводить до цькування дитини іншою дитиною або групою дітей з метою приниження, залякування та демонстрації сили.

В Україні проблема булінгу лише починає вивчатися. Вітчизняні дослідження, як правило, здійснюються у напрямку педагогіки й психології та ґрунтуються на закордонних розробках теорії булінгу. До таких українських дослідників віднесемо Є. Грибанова, Р.Іванченко, Л. Нечипорук, О. Ожйову, В. Пономарьова, В. Соловійова, О. Шуміло та інших. Умови впровадження інноваційних технологій профілактики агресивної поведінки в умовах школи досліджують: Р. Безпальча, І. Гайдамашко, М. Жданова, Н. Заверико, О. Романова, Л. Лушпай, Д. Соловійов, А. Чернякова та інші.

Термін «булінг» походить від англійського дієслова «to bully» – задиратися, знущатися, змушувати погрозами, а також англійського іменника «bully» – хуліган, забіяка.

Британські дослідники Д. Лейн та Е. Міллер визначають булінг як довготривалий процес усвідомленого жорстокого поводження, фізичного або психічного, з боку індивіда або групи по відношенню до іншого індивіда, який не здатен себе захистити в даній ситуації.

Д. Ольвеус під булінгом розуміє умисну, систематично повторювану та агресивну поведінку, що включає нерівність соціальної влади або фізичної сили. Е. Роланд визначає булінг як соціальну систему, яка включає переслідувача, жертву, а також сторонніх спостерігачів.

Отже, булінг (цькування) – це діяння учасників освітнього процесу, які полягають у психологічному, фізичному, економічному, сексуальному насильстві, у тому числі із застосуванням засобів електронних комунікацій, що вчиняються стосовно малолітньої чи неповнолітньої особи або такою особою стосовно

інших учасників освітнього процесу, внаслідок чого могла бути чи була заподіяна шкода психічному або фізичному здоров'ю потерпілого [1, с. 58].

Булінг – це, безумовно, насильство, що має умисний характер і проявляється, як правило, у тривалих, неодноразово повторюваних діях фізичного та/або психічного характеру з боку особи або групи осіб, які володіють певними перевагами (фізичними, адміністративними, психологічними тощо), вчинюваних з певною, визначеною метою (залякати, примусити зізнатися у чомусь, покарати за вчинення якогось діяння тощо). Виділяють кілька різновидів булінгу: фізичний, психологічний, економічний булінг, кібербулінг, безпосередній та непрямий булінг тощо.

Л. Кішлі вважає, що основною характеристикою булінгу є емоційне приниження, образа почуттів людини, висловлювання принизливих оцінок щодо іншої людини, що призводить до виключення її з групи. Дослідниця виділяє сім ознак булінгу: 1) емоційне приниження, що включає вербальні і невербальні способи вираження; 2) продовження емоційно образливої і принизливої поведінки впродовж тривалого періоду; 3) непривітна і недовірлива поведінка; 4) втручання у приватне життя людини; 5) погіршення психологічного і фізичного стану людини, на яку спрямована агресія; 6) намір завдати шкоду іншій людині, що дозволяє чи сприяє, щоб ця людина пережила травмуючі події; 7) агресор займає вище становище, ніж його жертва, і відповідно дозволяє собі дії, що принижують гідність і завдають моральної або фізичної шкоди іншій людині [2, с. 26].

Булінг як соціальне явище впливає не лише на жертву, але й на всіх учасників даного процесу, що беруть участь або спостерігають за даним явищем.

Х. Лейманном вважає, що для жертв булінгу характерні наступні симптоми:

1. Симптоми, пов'язані з впливом стресу на когнітивні процеси, що спричиняють фізичні гіперреакції (порушення пам'яті, порушення концентрації уваги, депресія, апатія, швидке роздратування, загальна втома, агресивність, почуття незахищеності, фрустрація); 2. Психосоматичні симптоми (нічні жахи, біль у шлунку, діарея, блювання, відчуття слабкості, втрата апетиту, стискання у горлі, схильність до плачу, почуття самотності); 3. Симптоми, що виникають під впливом виділення стресових гормонів і діяльності автономної нервової системи (біль у грудях, пітливість, сухість у роті, серцебиття, часте дихання); 4. Симптоми, пов'язані з м'язовим напруженням (біль у спині, біль у задній частині шиї, біль у м'язах); 5. Проблеми сну (труднощі під час засинання, переривчастий сон, раннє пробудження); 6. Слабкість у ногах, загальна слабкість; 7. Втрата свідомості, тремор (тремтіння тіла або окремих його частин).

Соціально-рольова структура булінгу включає в себе: булера, або булі: той, хто переслідує, цькує, агресор; жертву булінгу – той, кого цькують; спостерігачів.

Булінг у середовищі неповнолітніх виявляється через різні акти, такі як: систематичні глузування, що відображають якісь особливості зовнішнього вигляду або особистості потерпілих; псування їх особистих речей, вимагання грошей; відверті знущання, що принижують почуття людської гідності.

Сьогодні більшість українських та зарубіжних учених виділяють наступні види або форми булінгу:

1. Фізичний шкільний булінг - багаторазово повторювані удари, стусани, підніжки, блокування, умисні поштовхи і дотики небажаним і неналежним чином, побої, нанесення інших тілесних ушкоджень, різного виду знущання, образливі жести або дії, фізичні приниження та ін.

2. Сексуальний булінг є підвидом фізичного та означає дії сексуального характеру: принизливі погляди, жести, образливі рухи тіла, прізвиська та образи сексуального характеру, зйомки у переодягальнях, поширення образливих чуток, сексуальні погрози, жарти тощо.

3. Психологічний шкільний булінг - насильство, пов'язане з дією на психіку, що завдає дитині психологічного травмування шляхом словесних образ або погроз, переслідування, залякування, якими навмисно заподіюється емоційна невпевненість жертви. До цієї форми належать:

— вербальний булінг: образливе ім'я, з яким постійно звертаються до жертви, обзивання, поширення образливих чуток, словесне приниження, залякування, систематичні кепкування з будь-якого приводу (від національності до зовнішнього вигляду дитини) психологічне приниження, погрожування тощо.

— невербальний: бойкот та ігнорування, використання агресивних жестів та інтонацій голосу для примушування жертви до здійснення певних дій, задержування, ігнорування або ізоляція (жертва навмисно ізолюється, виганяється або ігнорується частиною учнів або всім класом).

4. Економічний булінг: вимагання грошей, коштовних або інших речей, їжі, примус що-небудь вкрати, крадіжки, пошкодження, ховання, знищення одягу чи інших особистих речей тощо.

5. Кібербулінг - новітній спосіб знущання з використанням електронних засобів комунікації, який включає: приниження та цькування за допомогою мобільних телефонів, гаджетів, Інтернету (пересилання неоднозначних зображень і фотографій, обзивання, поширення чуток, знімання на відео бійок чи інших принижень і викладання відео в мережу інтернет, цькування через соціальні мережі та ін.) [3, с. 247 – 251].

Зазвичай жертвами булінгу стають діти, які мають:

- фізичні недоліки: носять окуляри, діти зі зниженим слухом, із порушеннями опорно-рухового апарату; діти, які фізично слабші за своїх однолітків; мають надто низький або надто високий зріст;

- особливості поведінки: замкнуті, відсторонені, тривожні, імпульсивні, плаксиві, нещасливі, діти з проблемних сімей та діти із заниженою самооцінкою;

- особливості зовнішності: руде волосся, ластовиння, клаповухість, криві ноги, особливості форми голови, надмірну чи наднизьку вагу тіла;

- недостатньо розвинені соціальні навички: не вміють спілкуватись з однолітками, часто не мають друзів, перебувають під надмірною гіперопікою батьків, невпевнені у собі, відчувають беззахисність;

- відчувають страх перед школою: мають негативне ставлення до школи внаслідок неуспішності у навчанні, підвищену тривожність та невпевненість, страх відвідування окремих навчальних предметів;

- відсутність досвіду життя в колективі: домашні діти, що не відвідували дитячий садок, мають нерозвиненість комунікативних навичок;

- хвороби: епілепсія, енурез, заїкання, дислалія (порушення вимови), дисграфія (порушення письма), дислексія (порушення читання).

Для вирішення даної проблеми необхідно досить чітко виявити причини появи та виникнення даного явища. Причинами виникнення булінгу (цькування) у міжособистісних взаєминах можуть бути різні чинники, які можна поєднати у чотири групи: особистісні, сімейні, соціальні, оточення (середовище).

Особистісні чинники – це фізичні чи психологічні особливості дитини (індивідуальні особливості фізичного, психічного, інтелектуального розвитку, зовнішності тощо). Розлади та порушення в розвитку дитини можуть стати причинами виникнення цькування. Так, часто ініціаторами булінгу є діти, які мають певні індивідуальні психологічні особливості та спровоковану цим агресивну поведінку (синдром дефіциту уваги, гіперактивності, розлади поведінки). Будь-яка відмінність дитини від інших дітей, наприклад, зовнішній вигляд, стан здоров'я, національність тощо, являється однією з найчастіших причин булінгу. Іноді діти вважають цькування прийнятним способом самоствердитись та завоювати авторитет в очах друзів та однолітків: стати популярними, керувати, мати вплив на інших, привернути увагу, змусити інших їх боятися та поважати.

Також причиною булінгу може стати спосіб поведінки дитини - коли дитина проявляє або не проявляє активність, на яку від неї очікує більша частина класу (відмінник, підлиза, двічник, занадто активний/пасивний, експресивний /закритий). Крім того, причиною цькування серед дітей може стати намагання компенсувати невдачі в навчанні, суспільному житті тощо. Так, деякі діти булять через заздрість успішнішим учням/ученицям, через гарніші або крутіші речі, одяг, гаджети.

Соціальні чинники – це стереотипи, культурні норми, соціальна та економічна нерівність, вплив інформаційних технологій (ЗМІ, інтернет, ігри, фільми тощо). Досить часто причиною булінгу (цькування) є гендерні стереотипи, тобто домінування чоловіків над жінками. Іноді учні та вчителі можуть допускати дискримінацію у міжособистісних стосунках по відношенню до учениць або вчительок, демонструючи свою силу та перевагу. Причиною булінгу може бути сексуальна орієнтація. Соціальна та економічна нерівність – є досить розповсюдженою причиною цькування. Учні з забезпечених сімей або з сімей з високим соціальним статусом можуть зневажливо ставитися до учнів з малозабезпечених сімей [4, с. 84-93].

В соціальній психології та соціології виникнення явища булінгу пов'язують, перш за все, з переживанням дітьми явної економічної нерівності. В результаті діти – з нижчих прошарків суспільства, як правило, не мають рівних можливостей для успішного навчання та асиміляції з традиційною культурою, і як наслідок – вимушені прокладати свій шлях до успіху і завойовувати владу кулаками, бійками і кримінальною поведінкою.

Отже, проблема появи та існування проявів булінгу серед підлітків є досить актуальною та потребує досить ретельного її вивчення.

Література:

1. І. Бекешкіна, Т. Печончик, В. Яворський / Що українці знають і думають про права людини: загальнонаціональне дослідження / За заг. ред. Т. Печончик. – Київ, 2017. – 308 с.
2. Комплект освітніх програм «Вирішення конфліктів мирним шляхом. Базові навички медіації». – К. – 2018. – 140 с. – с.26.
3. Корнієнко М. М., Міхеєва О. Ю. Кібербулінг як соціально-педагогічна проблема / М. Корнієнко, О. Міхеєва // «Молодий вчений». – 2018. - № 11 (63). – с. 247 – 251.
4. Король А. Причини та наслідки явища булінгу / А. Король // Відновне правосуддя в Україні. – 2009. – № 1–2 (13). – с. 84–93.

Науковий керівник:

кандидат педагогічних наук доцент Міхеєва Оксана Юріївна.

Леся Цвіна
(Хорол, Україна)

ВИКОРИСТАННЯ НАВЧАЛЬНОЇ ПЛАТФОРМИ MOODLE ЯК ФОРМИ ДИСТАНЦІЙНОГО НАВЧАННЯ

Moodle (Modular Object-Oriented Dynamic Learning Environment, вимовляється «Мудл») - це модульне об'єктно-орієнтоване динамічне навчальне середовище, яке називають також системою управління навчанням (LMS), системою управління курсами (CMS), віртуальним навчальним середовищем (VLE) або просто платформою для навчання, яка надає викладачам, учням та адміністраторам дуже розвинутий набір інструментів для комп'ютеризованого навчання, в тому числі дистанційного. Moodle можна

використовувати в навчанні школярів, студентів, при підвищенні кваліфікації, бізнес-навчанні, як в комп'ютерних класах навчального закладу, так і для самостійної роботи вдома.

Moodle – це найбільш досконала і поширена в Україні і в світі система такого призначення. На даний момент Moodle вже має 129 мільйонів користувачів в усьому світі й продовжує розвиватися темпами, значно швидшими, ніж її конкуренти. Тобто обрати для впровадження в навчальному закладі саме Moodle – це те саме, що обрати, як іноземну мову для вивчення – англійську.

Moodle – це безкоштовна, відкрита (Open Source) система. Вона не лише безкоштовна сама, а й не потребує для своєї роботи жодного платного програмного забезпечення. Тому навчальний заклад Хорольський агропромисловий коледж ПДАА запровадив у себе не просто безкоштовну і найбільш досконала, а ще й абсолютно ліцензійну систему, не витративши жодної копійки на придбання програмного забезпечення. При цьому він може вносити зміни у код у відповідності до своїх потреб.

Moodle реалізує філософію «педагогіки соціального конструктивізму» та орієнтована насамперед на організацію взаємодії між викладачем та студентами, хоча підходить і для організації традиційних дистанційних курсів, а також підтримки очного навчання.

Moodle перекладена на десятки мов, в тому числі й українською. Система використовувалась у 2014 році — у 197, у 2019 — 229 країнах світу, понад 90 тисяч офіційно зареєстрованих сайтів що працюють на Moodle.

У цій системі виділяється два типи навчальних об'єктів: ресурси та завдання. **Ресурс** у системі Moodle – це будь-який вміст, який можна додати до курсу. Це можуть бути текстові сторінки, веб-сторінки, посилання на файли чи веб-сторінки, посилання на каталог із файлами, матеріал у форматі IMS (міжнародний формат мультимедійних матеріалів).

Завданням у системі Moodle є вміст, який передбачає зворотній зв'язок зі студентом. Це різні можливості для спілкування, тести, завдання, що передбачають завантаження файлів з результатами роботи, елементи для спільної роботи, матеріали у форматі SCORM (міжнародний формат мультимедійних навчальних матеріалів) тощо. Оскільки ці елементи передбачають роботу із ними слухача, кожне із завдань курсу може оцінюватись за довільною шкалою, яку можна звести до 12-бальної. Викладач може призначити виконання завдання довільну кількість разів, у такому разі визначається тип оцінювання: максимальний набраний бал, середній бал кількох спроб, перша або остання спроба.

У дистанційному уроці можуть використовуватись різноманітні типи тестових запитань:

- питання у закритій формі (подається певна кількість фіксованих варіантів відповідей);
- альтернативний вибір (питання з двома взаємовиключними варіантами відповіді);
- коротка відповідь (відповідь одним словом, яке студент має ввести з клавіатури);
- числова відповідь (відповідь числом, яке студент має ввести з клавіатури);
- відповідність (встановлення відповідності);
- розгорнута відповідь (відповідь у вигляді фрагменту тексту, який студент має ввести з клавіатури).

Зазвичай для дистанційного заняття потрібна деяка теоретична інформація (у вигляді тексту з зображеннями, таблицями, схемами, графіками, аудіо- чи відео-ілюстраціями, або посилання на матеріал підручника), її обговорення, та перевірка засвоєння цієї інформації. Система Moodle дозволяє формувати такі інформаційні комплекси за допомогою стандартних дій та можливостей. Moodle надає можливість проектувати, створювати та керувати інформаційно-навчальними ресурсами навчального закладу.

Moodle є достатньо гнучкою системою: викладач може самостійно створювати дистанційний курс та управляти ним, тобто власноруч контролювати доступ до своїх курсів, використовувати часові обмеження, створювати власні системи оцінювання знань, контролювати надсилання на перевірку виконаних студентами завдань, фіксувати завдання, надіслані із запізненням, дозволяти або забороняти студентам перездавання контрольних завдань (модульних або підсумкових – заліків, іспитів) тощо.

Студент – це активний суб'єкт, який самостійно створює свою власну систему знань, користуючись доступними йому джерелами. При цьому роль викладача (тьютора) полягає, в основному, в мотивуванні й підтримці своїх підопічних, шляхом підготовки завдань для самостійного опрацювання, оцінювання результатів їх виконання, коригування знань студентів.

Система Moodle відповідає всім основним критеріям, що висувуються до систем електронного навчання, зокрема:

- функціональність – наявність набору функцій різного рівня (форуми, чати, аналіз активності слухачів (студентів), управління курсами та навчальними групами тощо);
- надійність – зручність адміністрування та управління навчанням, простота оновлення контенту на базі існуючих шаблонів, захист користувачів від 8 зовнішніх дій тощо;
- стабільність – високий рівень стійкості роботи системи стосовно різних режимів роботи та активності користувачів;
- вартість – сама система безкоштовна, витрати на її впровадження, розробку курсів і супровід – мінімальні;
- відсутність обмежень за кількістю ліцензій на слухачів (студентів);
- модульність – наявність у навчальних курсах набору блоків матеріалу, які можуть бути використані в інших курсах;
- наявність вбудованих засобів розробки та редагування навчального контенту, інтеграції різноманітних освітніх матеріалів різного призначення;

- підтримка міжнародного стандарту SCORM (Sharable Content Object Reference Model) – основи обміну електронними курсами, що забезпечує перенесення ресурсів до інших систем;
- наявність системи перевірки та оцінювання знань слухачів у режимі он-лайн (тести, завдання, контроль активності на форумах);
- зручність і простота використання та навігації – інтуїтивно зрозуміла технологія навчання (можливість легко знайти меню допомоги, простота переходу від одного розділу до іншого, спілкування з викладачем – тьютором).

Зокрема, систему дистанційного навчання Moodle можна використати для надання навчальних матеріалів та завдань для студентів, які були відсутні на занятті; для студентів, які навчаються за індивідуальним планом; а також безпосередньо на занятті як засіб для збору результатів роботи студентів та тестування їхніх знань. Так, у Хорольському агропромисловому коледжі система дистанційного навчання дає змогу кожному студенту вибрати, в першу чергу, категорію курсів:

1. Фізико-математичні дисципліни.
2. Загальнотехнічні дисципліни.
3. Соціально-гуманітарні дисципліни.
4. Природничі дисципліни.
5. Гуманітарні дисципліни.
6. Електротехнічні дисципліни.
7. Механізація виробничих процесів і т.д.

Вибравши категорію курсів, студент обирає конкретну дисципліну із запропонованих курсів. Далі обирається викладач, який викладає дану дисципліну у конкретно взятого студента.

Розглянемо цей процес на конкретному прикладі. Курс «Фізико-математичних дисциплін», дисципліна «Математика», викладач Цівина Л.М. Теоретичний і практичний курси даної дисципліни складається із загальних методичних рекомендацій щодо вивчення дисципліни «Математика» для студентів I курсу, рекомендованої літератури, методичних рекомендацій по модулях №1 – №15, а також навчальних тестів по цих модулях; завдань для підсумкової контрольної роботи за весь курс.

Методичні рекомендації по модулю включають: тему модуля, план його вивчення, теоретичні і практичні питання цього модуля, приклади розв'язання типових задач і обов'язково контрольні теоретичні і практичні задачі. Оскільки систему Moodle орієнтовано на застосування у дистанційному навчанні, вона має великий набір засобів комунікації. Можливості, які надає система, дозволяють забезпечити індивідуальну роботу викладача з кожним студентом. Це не лише електронна пошта та обмін вкладеними файлами, але й форуми, чати, ведення блогів тощо.

Система управління навчанням Moodle має багато функцій, що полегшують процес оцінювання знань студентів. Контроль знань здійснюється в системі за допомогою окремого модуля, який пропонує багато видів тестів, надає можливість перетестування з дозволу викладача, можливість захисту від списування шляхом рандомізації питань в тестових завданнях, організації бази даних питань для використання їх у тестах.

Зокрема, тест по модулю №1 з дисципліни «Математика» складається з 10 питань, які випадковим чином вибрані з 50 питань, введених викладачем. За відведений викладачем час, студент повинен пройти тест і отримати оцінку. Максимальна кількість балів за один тест – 10, отже, кожне правильно зроблене завдання оцінюється одним балом. Система автоматично виставляє студенту оцінку в межах від 1 до 10 балів і заносить її в журнал оцінок. За бажанням викладача тест можна пройти неодноразово, в цілях підвищення оцінки.

Викладач в будь-який зручний для нього час може переглянути журнал оцінок і зробити висновки щодо якості знань його студентів.

Система має механізми зберігання поточних оцінок кожного студента за всіма дистанційними курсами, встановлення шкали оцінок, напівавтоматичного перерахунку результатів тестування тощо.

Таким чином, Moodle – це система для створення інформаційно-освітнього середовища навчального закладу, яка орієнтована, насамперед, на забезпечення інтерактивної взаємодії між учасниками навчального процесу, застосовується для організації як заочного та дистанційного навчання, так і для підтримки очного навчання.

Література:

1. Колос К.Р. Система Moodle як засіб розвитку предметних компетентностей учителів інформатики в умовах дистанційної післядипломної освіти: автореф. дис. на здобуття наук. ступеня канд. пед. наук: спец. 13.00.10, «Інформаційно-комунікаційні технології в освіті» / К.Р. Колос. —К., 2011. —21с.
2. Михайлова Н.В. Электронная обучающая среда Moodle как средство организации асинхронной самостоятельной работы студентов вуза: автореф. дис. на соискание уч. степени канд. пед. наук: спец. 13.00.01 «Общая педагогика, история педагогики и образования» / Н.В. Михайлова. — Оренбург, 2012. — 23 с.
4. Про затвердження Положення про дистанційне навчання [Електронний ресурс]: Постанова Кабінету Міністрів України № 466 від 25.04.2013 р. — Режим доступу: <http://zakon4.rada.gov.ua/laws/show/z0703-13>

Олександр Гадючко
(Кремінна, Україна)

ІННОВАЦІЙНО-ПЕДАГОГІЧНА ДІЯЛЬНІСТЬ В ЗАКЛАДАХ ВИЩОЇ ОСВІТИ

Інноваційна діяльність вищих закладів освіти у сучасних умовах розвитку системи освіти в Україні посідає значне місце, що характеризується застосуванням освітніх інновацій (нововведень), які вносять суттєві зміни в освітній процес, та системним експериментуванням.

Інноваційна педагогічна діяльність – заснована на осмисленні практичного педагогічного досвіду цілеспрямована педагогічна діяльність, орієнтована на зміну й розвиток навчально-виховного процесу з метою досягнення вищих результатів, одержання нового знання, формування якісно іншої педагогічної практики. Інноваційна педагогічна діяльність як особливий вид творчої діяльності спрямована на оновлення системи освіти. Вона є результатом активності людини не стільки у пристосуванні до зовнішнього середовища, скільки у зміні його відповідно до особистих і суспільних потреб та інтересів. Інноваційна діяльність, будучи складним і багатоплановим феноменом, своїм змістом охоплює процес взаємодії індивідів, спрямований на розвиток, перетворення об'єкта, на переведення його в якісно новий стан; системну діяльність щодо створення, освоєння та застосування нових засобів; особливий вид творчої діяльності, що об'єднує різноманітні операції і дії, спрямовані на одержання нових знань, технологій, систем.

Усі ці вияви характеризують інноваційну діяльність у педагогічній сфері. Інноваційна педагогічна діяльність є одним із видів продуктивної діяльності. Серед її обов'язкових компонентів особливу роль відіграє творчість. Надбання світової і вітчизняної педагогіки, сучасні науково-педагогічні дослідження та практичний досвід багатьох поколінь педагогів переконують у необхідності творчого елемента в педагогічній діяльності. Інноваційні процеси, інноваційна педагогічна діяльність без нього просто неможливі.

Специфіка педагогічної творчості полягає в тому, що її об'єктом і результатом є творення особистості, а не образу, як у мистецтві, чи механізму, конструкції – як у техніці. Педагогічний процес розглядають як спільну творчість (співтворчість) педагога й вихованця в ситуації педагогічної взаємодії, у процесі якої відбувається педагогічне перетворення людини. Провідною формою і важливою складовою інноваційної педагогічної діяльності є експеримент, результати якого збагачують новими знаннями про навчально-виховний процес, дають змогу переконатися на підставі педагогічної практики в ефективності нових ідей і технологій.

Поняттям «**інновація**» позначають нововведення, новизну, зміну, введення чогось нового. Стосовно педагогічного процесу інновація означає введення нового в цілі, зміст, форми і методи навчання та виховання; в організацію спільної діяльності вчителя і учня, вихованця. Інновації самі по собі не виникають, вони є результатом наукових пошуків, передового педагогічного досвіду окремих учителів і цілих колективів.

Успішне та якісне функціонування вищого навчального закладу можливе лише за умови цілеспрямованого та систематичного новаторства, спрямованого на пошук нових різноманітних можливостей, які надає освітнє середовище. Таке новаторство є змістом інноваційної діяльності, його результати вдосконалюють і збагачують навчально-виховні процеси, визначають напрямки майбутнього розвитку вищого навчального закладу, які ґрунтуються на нових підходах до задоволення потреб освітнього ринку [6, с. 61].

Аналіз досліджень і публікацій свідчить про те, що проблема управління інноваційною діяльністю у вищих навчальних закладах останнім часом досить активно розробляється. Зокрема, у працях із теорії і практики сучасної педагогіки, педагогічної творчості розкрито зміст основних понять педагогічної інноватики, закономірності розвитку інновацій, генезис інноваційних процесів.

У ХХ столітті, особливості функціонування і розвитку вищих навчальних закладів у період реформування освіти (К. Ангеловські, В. Андреев, І. Богданова, Ф. Брансуїк, В. Безпалько, Б. Гершунський, І. Зязюн, В. Кан-Калік, М. Кларін, О. Козлова, В. Луговий, В. Мадзігон, Л. Машкіна, Л. Подимова, В. Паламарчук, М. Поташник, О. Попова, І. Пригожин, К. Роджерс, О. Савченко, Г. Селевко, В. Сластьонін, Н. Юсуфбекова та ін.) [3, с. 3].

Однак, проблема керування інноваційною діяльністю в умовах вищих навчальних закладів з позицій інноваційного менеджменту не досліджувалася.

Мета статті полягає у з'ясуванні сутності інноваційної діяльності педагогів вищого навчального закладу, визначенні принципів і механізмів управління інноваційною діяльністю, суб'єктів інноваційної діяльності, характеристики етапів інноваційного процесу.

Керування інноваційною діяльністю педагогів вищих навчальних закладів – складова менеджменту сучасної школи, що охоплює стимулювання, організацію, планування інноваційної діяльності, реалізацію інноваційних проектів, розрахованих на отримання конкурентних переваг і зміцнення ринкових позицій шкільної організації [6, с. 74].

Принципи управління персоналом в інноваційній діяльності тотожні із загальними принципами управління персоналом, сформульованими А. Файолем у 1923 р.: 1) розподіл праці; 2) компетенція і відповідальність; 3) дисципліна; 4) пряме керівництво; 5) кожна група повинна об'єднуватися єдиним

планом у межах загальної цілі і мати одного керівника; 6) підпорядкованість особистих інтересів загальним; 7) винагорода персоналу; 8) централізація у розумній пропорції зі спеціалізацією; 9) скалярний ланцюг від керівника вищої ланки до низової ланки; 10) «місце» для всього і все на своєму «місці»; 11) справедливість; 12) стабільність робочого місця для персоналу; 13) ініціатива; 14) корпоративний дух. Е. Дейл формулює чотири правила управління персоналом таким чином: 1) не ускладнювати схему управління багаточисельними менеджерами з нашаруванням рівнів підпорядкованості; 2) не дозволяти горизонтального втручання менеджерів у роботу інших підрозділів; 3) не застосовувати надмірного контролю, об'єднувати групи з єдиними функціями під керівництвом однієї особи, причому таких груп повинно бути не більше п'яти; 4) формулювати несуперечливі завдання для конкретних служб [5, с. 100-101].

Зміст інноваційних освітніх процесів становить інноваційна діяльність, сутність якої полягає в оновленні педагогічного процесу, внесенні новоутворень у традиційну систему, що передбачає найвищий ступінь педагогічної творчості. Носієм, суб'єктом інноваційного процесу є педагог - новатор.

До педагогів-новаторів належать усі педагоги, які прагнуть до оновлення своїх дидактичних і виховних засобів і працюють творчо. Педагогом-новатором вважають автора нової педагогічної системи, тобто сукупності взаємопов'язаних технологій навчання, ідей виховання.

Серед творчих педагогів, які займаються інноваційною діяльністю, можна умовно виділити три групи:

1) Педагоги-винахідники, які приходять до нового в результаті власних пошуків;

2) Педагоги-модернізатори, що вдосконалюють і по-новому використовують елементи створених систем задля позитивного результату;

3) Педагоги-майстри, які швидко сприймають і досконало використовують як традиційні, так і нові підходи та методи.

Педагогічна діяльність, що належить до цих категорій, утворює інноваційний педагогічний потік, який збагачує практику новим змістом, новими технологіями і новими ідеями. Досить складною і специфічною є інноваційна діяльність, яка потребує навичок, здібностей та особливих знань. Впровадження інновацій неможливе без педагога-дослідника, який володіє розвинутою здатністю до творчості, сформованою й усвідомленою готовністю до інновацій. Педагогів-новаторів такого типу називають педагогами інноваційного спрямування. Їм притаманна чітка мотивація інноваційної діяльності та стала інноваційна позиція, здатність не лише включитися в інноваційні процеси, але й бути їх ініціатором [4, с. 28-29].

У своєму дослідженні Л. Ващенко виділяє загальні механізми управління розвитком вищих навчальних закладів, а саме: перехід на концептуальний рівень освітньої діяльності з орієнтацією на інноваційні процеси; відкритість закладу до нововведень, укоріненість у регіональну стратегію розвитку освіти; систематичне проведення аналізу освітніх потреб суспільства та адаптація його основних ідей до контингенту школярів; створення служб підтримки ефективного протікання інноваційних процесів, використання моніторингових досліджень, психологічної служби, органів громадськості тощо; організація науково-методичних структур колегіального управління (кафедр, малих педагогічних рад, творчих команд тощо); створення нових форм підготовки педагогічних працівників до інноваційного пошуку; забезпечення державно - громадського управління на рівні міжгалузевих взаємозв'язків (через інтеграцію із структурами інших відомств та установ: культурою, медициною, службою у справах сім'ї та молоді тощо) [1, с. 128-129].

Процес запровадження нововведень у практику вищої освіти здійснюється поетапно [1; 3; 6].

В умовах вищого навчального закладу пропонуємо модель інноваційного процесу, яка охоплює п'ять етапів:

1) аналіз і виявлення проблеми, усвідомлення потреби у нововведенні, переконання суб'єктів організації в необхідності нововведення;

2) пошук інформації щодо способів розв'язання подібних проблем, виявлення варіантів інноваційних рішень;

3) розроблення інноваційних проектів, оцінювання прогнозованих результатів упровадження кожного проекту, вибір інноваційного проекту;

4) рішення про доцільність упровадження відібраного інноваційного проекту, ухвалення рішення вищим керівництвом;

5) пробне впровадження, повне впровадження, використання.

На основі вищезазначеного можна зробити висновок, що інноваційна педагогічна діяльність є основою оновлення навчальних закладів, чинником розвитку освітніх систем. Її результат визначають структурні та змістові зміни в роботі закладу, освітньої системи, а за певних умов — створення якісно нової педагогічної практики — авторського закладу чи радикального реформування усієї освітньої системи. У вищому навчальному закладі стабільний розвиток можливий лише за умов постійного вдосконалення усіх сторін його діяльності, формування нових конкурентних переваг. Розуміння того, що відсутність належної уваги до інноваційної діяльності гальмуватиме розвиток вищої школи, дозволить досягти ефективного та якісного управління її інноваційною діяльністю як актуального завдання кожної організації. Таким чином, відтворювальний характер створення та результативного використання інновацій як фактора стратегічного розвитку вимагає формування особливих організаційно-управлінських умов ефективного здійснення інноваційної діяльності.

Література:

1. Ващенко Л. М. Управління інноваційними процесами в загальній середній освіті регіону: монографія / Л. М. Ващенко. – К.: Видавниче об'єднання «Тираж», 2005. – 380 с.
2. Даниленко Л. І. Теоретико-методичні засади управління інноваційною діяльністю в загальноосвітніх навчальних закладах: автореф. дис. на здобуття наукового ступеня д-ра пед. наук: спец: 13.00.01 / Даниленко Лідія Іванівна. – К., 2005. – 43 с.т.
3. Дичківська І. М. Інноваційні педагогічні технології: навч. посібник / І. М. Дичківська. – К.: Академвидав, 2004. – 352 с.
4. Михайлова Л. І., Турчина С. Г. Інноваційний менеджмент: навч. посібник / Л. І. Михайлова, С. Г. Турчина. - К.: Центр учбової літератури, 2007. – 248 с.
5. Оцінювання та відбір педагогічних інновацій: теоретико-прикладний аспект: науково-методичний посібник / за ред. Л. Даниленко. - К.: Логос, 2001. – 185 с.
6. Стадник В. В., Йохна М. А. Інноваційний менеджмент: навч. посібник / В. В. Стадник, М. А. Йохна. - К.: Академвидав, 2006. – 464 с.

Науковий керівник:

кандидат педагогічних наук, доцент, докторант Отравенко О. В

СЕКЦІЯ: ПОЛІТОЛОГІЯ**Вероніка Чекалюк
(Київ, Україна)****ПРАКТИЧНІ ПІДХОДИ ІНТЕРГАЦІЇ УКРАЇНИ У СВІТОВЕ ТОВАРИСТВО: ДЕРЖАВНЕ ІМІДЖЕТВОРЕННЯ - РЕПУТАЦІЙНО-ІМІДЖЕВИЙ АСПЕКТ**

Анотація. Інтеграція України у світове товариство топ-держав, економічний і політичний успіх країни багато в чому залежить від професіоналізму іміджмейкерів, які в цьому контексті можна назвати новаторами і винахідниками, після встановлення репутації, впливу і відповідності аудиторії, побудови ефективних міждисциплінарних комунікацій, ефективних проектів - нового технологія, новий науково перевірений інструмент для досягнення поставленої мети. З метою посилення рейтингу держави в засобах масової інформації ми пропонуємо звернути увагу на фахівців, що створюють імідж, до тих факторів, які впливають на позиціонування України у світі, зокрема, на діяльність лідерів думок - перших людей країни, яку ми вважаємо невід'ємною частиною іміджу держави.

Інструментом у просуванні держави є інформаційні технології. Підхід до творення іміджу сучасної України передбачає системність і послідовність. Специфіка дослідження полягає у недостатній розробленості у пострадянських, зокрема українських соціально-гуманітарних працях, феномена іміджетворення з використанням інструментів медіа. Формування іміджу держави здійснюється за допомогою іміджмейкінгу, дипломатії, політичного маркетингу, реклами, класичних і новітніх PR-технологій та маркетингу, що в сукупності забезпечують необхідний інформаційно-комунікаційний рівень взаємодії з цільовими аудиторіями при формуванні державного іміджу у ЗМІ. Проблема полягає у необхідності поглиблення наукового пошуку парадигми дослідження, котрій притаманна інноваційність, здатність поєднувати дієві методологічні підходи та конкретну конкурентну перспективу України серед світових лідерів: тиражувати існуючі здобутки у ЗМІ, створювати репутацію, наблизитися до рейтингу спільності «Держави-бренда».

Актуальність теми дослідження. Держава, як будь-який інший об'єкт іміджу, – це об'єкт, котрий необхідно подати у вигідному, конкурентному світлі, - пропонуємо медіа використовувати як платформу для тиражування репутаційних здобутків та подальшого формування позитивного іміджу. Основні представлені положення мають інноваційний характер і містять елементи новизни відповідно до еволюції суспільних потреб і глобалізації інформаційного й медіасередовища.

Стан наукової розробки проблеми. Тема надзвичайно масштабна і достеменно не досліджена, оскільки, надзвичайно швидкими темпами розвитку науки і медіасередовища щодня з'являються нові інструменти формування іміджу і впливу на аудиторію. На конференціях і наукових зібраннях провідних дослідників теми здебільшого акцентується на взаємодії об'єкта, імідж якого формується, і цільової аудиторії і наголошується, що результатів можна досягти за допомогою медіаінструментів. У статті звертаємося до класичних і новаційних наукових розвідок, доробку Л. Губерського, Г. Почепцова, М. Дорошко, А. Гулієва, А. Гальчинського, О. Мартиненка, Б. Гаврилишина, Е. Галумова, А. Рамова, Н. Качинської, П. Кривоноса, також світових лідерів-новаторів, зокрема Лі Куан Ю, Мічіо Кайку, Кріса Андерсона, Френсіса Фукуями, політиків і дипломатів. Питання формування іміджу держави актуальне й не вирішене, немає єдиного алгоритму творення іміджу, а час потребує нових ефективних наукових методів і дієвих рішучих практичних кроків. Мета даного дослідження передбачає комплексне ґрунтовне дослідження іміджу України, сформованого у ЗМІ, що повною мірою викладено у наших попередніх дослідженнях. Тема політичного іміджу й надалі потребує комплексного ґрунтового дослідження іміджу України, сформованого у ЗМІ. Завдання науковців і практиків, насамперед, зосередити увагу на втіленні дієвих механізмів підсилення державного іміджу і його популяризації у світі. Розглядаємо імідж як певний синтетичний образ, що складається у свідомості громадян певний об'єкт, зокрема, про державу і її лідерів, конкретну особу (громадського діяча), медіаорган, тощо.

Практичне значення результатів дослідження полягає в тому, щоб запропоновані алгоритми, що є результатами численних науково-практичних експериментів мають бути використаними у іміджетворенні, сприяти підвищенню ефективності PR-заходів локального значення і взаємодії із світовими імідж факторами. Зосереджуємо увагу на доцільності впровадження науково-практичної стратегії формування іміджу України, розширення партнерських дипломатичних та бізнес зв'язків. Бажаний імідж держави, стабільність у суспільстві певною мірою залежать від іміджу лідера нації. Імідж як образ, що об'єднує сукупність наукових, психологічних, матеріальних складових, є засобом психологічного і емоційного впливу на свідомість аудиторії. Вивчаючи процеси і закономірності творення державного іміджу, можна простежити наявність серед іміджмейкерів певної фідуції [1], що є негласним правилом роботи.

- Імідж – не константа, він постійно у стані еволюції, адаптується і підлаштовується під певні ситуації. Г. Г. Почепцов звертає увагу на проблему, яка може мати негативний ефект у роботі над іміджем. Ідеться про насилля над медіа з боку влади, обмеження свободи слова і невміння владних структур вести діалог [2, с. 67]. На переконання Г. Почепцова, «імідж держави, її міжнародний авторитет, насамперед, залежать від внутрішнього стану країни – рівня економічного добробуту, розвитку демократичних інститутів, зрілості громадянського суспільства, політичної культури нації тощо» [3, с. 37].

Розглянемо історичні передумови творення іміджу у світі. Наскільки ефективними будуть зусилля з формування іміджу, залежить від компетенції іміджмейкера, команди і об'єкта іміджетворення (лідера). У кожного правила є виняток. Пропонуємо вважати першим іміджмейкером дівчинку, котра попрацювала над образом А. Лінкольна. А. Лінкольн перший президент США був бородатий. Обзавестися рослинністю на обличчі йому порадила одинадцятирічна дівчинка, яка проживає у невеличкому місті в штаті Нью-Йорк. В середині жовтня 1860 року А. Лінкольн отримав лист від школярки Г. Беделл. У листі вона називала себе прихильницею його ідей і дала невелику пораду. На думку Грейс, Лінкольн мав занадто худе обличчя, в зв'язку з чим його не могли сприймати серйозно на виборах: «Я маю чотирьох братів, які досягли повноліття, і один з них точно віддасть свій голос на виборах за вас. Але якщо ви зважитесь відпустити бороду, я спробую переконати й інших. З бородою ваш вид стане набагато серйознішим, адже ви маєте худорляве обличчя. Багатьом жінкам подобаються бороди, і тому вони постараються переконати своїх чоловіків голосувати саме за вас. Так вас і оберуть в президенти» [4]. Лінкольн послухав пораду дівчинки - відростив бороду, і 6 листопада був обраний 16-тим президентом Америки. Незважаючи на те, що його борода подобалася не всім, Лінкольн носив її чотири роки аж до смерті. А коли А. Лінкольн відвідав у своїй промовою містечко Вестленд, він перед виступом запитав у натовпу, чи є серед них дівчинка Грейс. Дівчинка підняла руку і крикнула: «Я ось!». Лінкольн запросив її піднятися на сцену і заявив публіці, що своїм президентством він зобов'язаний саме їй, про що в своєму номері від 19 лютого 1861 року повідомила газета New York World [4]. А в 1878 році в інтерв'ю місцевій газеті Westfield Грейс Беделл-Біллінгс нагадала американцям, що спонукало її написати лист президенту. На сьогодні оригінал листа Грейс Беделл зберігається в Burton Historical Collection бібліотеці Detroit Public Library. Цей факт, завдяки класичним ЗМІ та соціальним медіа, обріс легендами й возвеличив імідж президента, зробивши його народним лідером, а згодом історичною постаттю, легендою. У 1999 році пам'ятник Лінкольну і Беделл був зведений в Вестфілд, Нью-Йорк. Щоб відзначити 150-річний ювілей події, пов'язаної з цим листом, Марк Есслінгер (сценарист) і Ерік Бёрдетт (режисер) зняли в 2010 році короткометражний фільм «Грейс Беделл», де роль юної Грейс Беделл зіграла молода актриса Лана Есслінгер [4].

Пропонуємо прийоми і методи, котрі частково можуть гарантувати успіх при використанні певного іміджетворюючого інструмента. Єдиної формули не існує, і не може існувати, оскільки з надзвичайно швидкими темпами розвитку науки і медіасередовища щодня з'являються нові методи і прийоми формування іміджу і впливу на масову аудиторію. Час диктує нові правила. Темі державного іміджу присвячено чільне місце у політично-економічному розвитку світового товариства, фах іміджмейкера набуває популярності. Попит стимулює створення пропозиції. Звертаємо увагу на репутаційно-іміджеве становлення першого президента СРСР М. Горбачова. Він зруйнував цілу імперію, показав світові, що керівником країни може бути людина, котра не соромиться своїх емоцій і почуттів. Часто демонстрував свою прив'язаність до родини, вивів у світ дружину, мав імідж звичайної людини, котрій не чужі ні біль, ні скорбота. Так, він був суперечливою особистістю, мав вади і недоліки, зокрема слабкі ораторські здібності, що компенсував доступністю і щирістю спілкування з громадянами просто на вулиці. Змінив країну і прагнув соціалізму з людським обличчям, але проект був приреченим системою на невдачу. Трагедія Горбачова в тому, що він встиг лише зруйнувати, а побудувати нову країну, нову систему йому забракло сил, часу і команди однодумців. Відомий гурту менеджменту професор соціальних наук Пітер Ф. Друкер підсумував свою 65-річну діяльність з консалтингу простим висновком: «...великі лідери могли бути «харизматичними або або дивакуватими» чи «візіонерами або схибленими на цифрах», але найбільш сумлінні й ефективні менеджери, яких він знав, мали кілька спільних рис, приміром, вони думали та казали радше «ми», ніж «я» [5, с. 100]. М. Горбачов часто публічно говорив «ми», але мав на увазі не команду, а дружину – Р. Горбачову. На пострадянському просторі це було неприпустимо. М. Горбачов досі залишився громадським діячем і медійним обличчям. Бере участь у соціальних та комерційних проектах, зокрема опікується благодійним фондом, рекламує елітні сумки, піцу, дає добродійні бали... Так, у 1990-х роках М. Горбачов викликав нарікання не тільки в Росії, а й за кордоном у зв'язку з участю в рекламі Pizza Hut. У 2007 р. французька марка Louis Vuitton запустила нову рекламну кампанію також з участю останнього президента СРСР у лімузині з дорожньою сумкою відомого бренда. Зауважимо, що «мета брендингу – проста: догоджати клієнтам, щоб БІЛЬШЕ людей купували БІЛЬШЕ товарів протягом ДОВШОГО часу за ВИЩОЮ ціною» [6, с. 31]. Навряд чи М. Горбачов у рекламі Louis Vuitton посприяв популяризації і так розкрученого бренда. У світових таблоїдах жартували, що Горбачов тримається за двері, а не за сумку, «немов у ній знаходиться полоній 210» [7]. Однак гонорар перерахували на користь фонду Михайла Горбачова. Простежуються намагання підтримати зв'язок, послідовність у іміджі й медійну популярність, стабільно високий рейтинг діяча. Досвідчений іміджмейкер може за допомогою ЗМІ сформувати громадську думку, запропонувати інтригуючу історію із життя чи родоvodu об'єкта іміджування. У роботі над іміджем, просуванням бренда (товару, держави, будь-якого проекту) важливо мати такі заготовки. Це заощаджує витрати на пряму рекламу, бо задіює публіситі, підвищений інтерес громадськості до об'єкта. Медіа формують громадську думку, від подачі матеріалів у ЗМІ залежить те, яким буде сприйняття об'єкта іміджетворення цільовою аудиторією. Пропонуємо іміджмейкерам вплітати життєві історії у інформаційні матеріали, зацікавлювати якомога більшу аудиторію, спонукати яскравими сюжетами до передавання інформації з уст до уст. Вдалими є матеріали, зміст котрих пов'язаний з певним цікавим сюжетом, це так звана «липка» ідея, яка поширюється миттєво, як вірус чи інфекційне захворювання. Аналізуючи світовий досвід роботи над популярністю об'єкта іміджування, підсумуємо: щоб зацікавити ЗМІ, іміджмейкерам

варто вигадати історію, яка «прилипне». Рузвельт, будучи природженим лідером, використав її інтуїтивно (історія з дівчинкою-іміджмейкером). Теорію «прилипання» розробили Чіп і Ден Хіз [8], запозичивши термін «прилипати» в М. Гладуелла, автора книги «Переломний момент» [9], виданій 2000 року. Завдяки історіям набувають цінності, здавалося б, непотрібні речі. На світових аукціонах люди готові платити шалені гроші за старі речі видатних людей. Отже, продають легенду та емоції, а не саму річ, вона лише носій легенди, цінність має «липка» історія. Чим цікавіша легенда-довгожитель (апробована роками), тим більшою буде її вартість з часом. Теорія «прилипання» детально описана у праці «Приліпи! Ефективність ідей: чому одні досягають успіху, а інші зазнають невдач» [9].

Висновок: Представлена у науковому дослідженні імідж-лабораторія орієнтована на те, щоб вивести Україну на рівень топ-держав, використовуючи неординарне мислення, креативні проекти та ідей. Для цього, зокрема, необхідно створити комунікаційну платформу в Інтернеті, де кожен користувач міг би висловлювати свої думки щодо власного внеску у розбудову України. Матеріали та меседжі у ЗМІ мають «чіпляти за живе», діяти глибше, впливати на підсвідомість громадян: бути своєрідним важелем управління, формувати настрої, створювати громадську думку і відповідний імідж в інтересах підсилення конкурентоспроможності та інвестиційної привабливості держави. А також впливати на ідентичну приналежність українців, відчуття гордості за свою державу, розширювати можливості державного маркетингу з задіянням максимальної кількості зацікавлених учасників процесу формування іміджу України.

Література:

1. Fiducia (угода) [Електронний ресурс] // Словопедія. – 2013. – Режим доступу до ресурсу: <http://slovopedia.org.ua/38/53412/385222.html>.
2. Поцепцов Г. Іміджелогія / Георгій Поцепцов. – Москва: Рефлбук К. Ваклер, 2000. – 768 с.
3. Почепцов Г. Г. Іміджелогія: Теорія и практика / Г. Г. Почепцов. – К.: Изд - во СП Адеф - Україна, 1998. – 393 с.
4. Grace Bedell [Електронний ресурс] // From Wikipedia, the free encyclopedia
5. Друкер П. Практика менеджменту [Текст]: навч. посібник / Пітер Ф. Друкер, пров. з англ. - М.: Вільямс, 2007. - 400 с.
6. Саттон Р. «Мудакам тут не місце. Як вижити в офісних джунглях». К.: Наш формат, 2016. – 176 с.
7. Марті Ньюмеєр «ZAG. Найкращий посібник з брендингу», Харків, Книжковий клуб «Клуб сімейного дозвілля», 2017, 191 с.
8. Чіп Хіз, Ден Хіз «Приліпи! Ефективність ідей: чому одні досягають успіху, а інші зазнають невдач». Харків, Книжковий клуб «Клуб сімейного дозвілля», 2017, 320 с.
9. Malcolm Gladwell. The Tipping Point: How Little Things Can Make a Big difference. — Little, Brown and Company, 2000. — 288 с.

СЕКЦІЯ: ПРАВО

**Ліна Леонтьєва, Вікторія Анікейцева
(Харків, Україна)**

**ВІДМІННОСТІ У ЦИВІЛЬНО-ПРАВОВОМУ РЕГУЛЮВАННІ ВІДНОСИН,
ПОВ'ЯЗАНИХ З ТВОРЧОЮ ДІЯЛЬНІСТЮ**

У цивільно-правовому регулюванні відносин, пов'язаних з творчою діяльністю, багато істотних відмінностей. Передусім це різні об'єкти відносин. Так, об'єктом авторських відносин є твори у галузі літератури, науки, мистецтва, зокрема стаття, монографія, дисертація, картина, музичний твір, скульптура, твір архітектури, фотографія.

Для людини характерні два види творчості - художня і технічна. Результатом художньої творчості є літературні і художні твори. Результатом технічної творчості - винаходи, торговельні марки, комерційні таємниці тощо.

Результати художньої творчості використовуються в гуманітарній сфері для збагачення внутрішнього світу людини, формування його світогляду. Результати ж технічної творчості застосовуються переважно у сфері виробництва товарів і надання послуг. Вони сприяють підвищенню технічного рівня суспільного виробництва, його ефективності, забезпечують конкурентоспроможність вироблених товарів і послуг.

Правова охорона творів у галузі літератури, науки, мистецтва, зокрема статей, монографій, дисертацій, картин, музичних творів, творів скульптури, архітектури, фотографій здійснюється авторським правом. Об'єкти, що охороняються авторським правом, для одержання правової охорони не потребують подання спеціальної заявки, проведення експертизи і державної реєстрації. На результати духовної творчості правоохоронні документи не видаються. Для одержання правової охорони цих об'єктів досить надати їм об'єктивну матеріальну форму.

Творчий характер діяльності означає, що надання будь-якої технічної допомоги автору чи винахіднику — консультації, розрахунки, креслення, оформлення заявок — не має творчого характеру і не підпадає під поняття «творчість», а такого роду допомога не може вважатися творчим співавторством. Не мають творчого характеру і тому не вважаються творчістю запозичення, використання чужого, хай навіть дуже позитивного досвіду, використання результату за ліцензією тощо.

Творчий характер діяльності означає передусім певну індивідуальність, тобто, «власний почерк» автора, що вирізняє одну діяльність від іншої.

Об'єкти промислової власності охороняє патентне законодавство. "Патентне право" охоплює охорону винаходу за допомогою патенту, захист певних комерційних інтересів за допомогою законодавства про товарні знаки і торгові найменування, а також законодавства про охорону промислових зразків. Питання про те, чи всі відносини, що виникають у сфері науково-технічної творчості, регулюються патентним законодавством, не безспірне. Скажімо, Закон України "Про охорону прав на сорти рослин" 1993 р. передбачає правову охорону сортів у формі патенту, хоч новий сорт не можна назвати винаходом, проте це результат тривалого творчого пошуку. Науково-технічна інформація як результат науково-технічної творчості є об'єктом права власності, проте на неї не видаються правоохоронні документи [1].

Коло цивільно-правових відносин, що складаються у сфері науково-технічної діяльності і художньо-технічної творчості, досить широке. Воно охоплює відносини зі створення і використання винаходів, промислових зразків, раціоналізаторських пропозицій, товарних знаків, корисних моделей, знаків обслуговування, нових сортів рослин, нових порід тварин і птиці, науково-технічної інформації, комплекс результатів творчої діяльності, що стосується електронно-обчислювальних машин тощо. Цей перелік невичерпний, він постійно поповнюється.

Відмінність об'єктів зумовлює особливості їх правової охорони. Для надання правової охорони об'єктам промислової власності чинне законодавство передбачає їх попередню кваліфікацію як таких і наступну державну реєстрацію. Лише після виконання цих процедур заявникам видаються правоохоронні документи у формі патентів або свідоцтв.

Отже, для одержання правової охорони об'єкта промислової власності необхідно подати заявку до патентного відомства України (або на підприємство, де зроблено раціоналізаторську пропозицію). Заявка має пройти належну експертизу, пропозиція — відповідну кваліфікацію. Після державної реєстрації авторіві видається відповідний правоохоронний документ. Без здійснення зазначених операцій об'єкту промислової власності правова охорона не надається.

В Україні здійснено великий обсяг робіт з формування нормативно-правової бази в зазначеній сфері відносин. Діють такі законодавчі акти, як закони України "Про авторське право і суміжні права", "Про охорону прав на знаки для товарів і послуг", "Про охорону прав на промислові зразки", "Про охорону прав на винаходи і корисні моделі", "Про охорону прав на зазначення походження товарів", "Про охорону прав на сорти рослин", "Про охорону прав на топографії інтегральних мікросхем".

Норми щодо регулювання відносин інтелектуальної власності містяться також в інших законах, наприклад законах України "Про розповсюдження примірників аудіовізуальних творів, фонограм, відеогам, комп'ютерних програм, баз даних", "Про особливості державного регулювання діяльності

суб'єктів господарювання, пов'язаної з виробництвом, експортом, імпортом дисків для лазерних систем зчитування", "Про племінну справу у тваринництві", "Про науково-технічну інформацію", "Про лікарські засоби" тощо.

Крім того, при регулюванні відносин інтелектуальної власності у разі необхідності застосовуються міжнародні договори у сфері інтелектуальної власності, згода на обов'язковість яких надана Верховною Радою України. Перелік таких договорів наведено в Інформаційному листі Вищого Господарського суду України від 08.10.2003 № 01-8/1199 "Про нормативно-правові акти, що регулюють питання, пов'язані з охороною прав на об'єкти інтелектуальної власності".

Значним досягненням правового регулювання відносин у сфері інтелектуальної власності є прийняття 16 січня 2004 року нового Цивільного кодексу України, більшість норм якого по інтелектуальній власності містяться в книзі четвертій "Право інтелектуальної власності". Книга IV ЦК України враховує сучасний стан економіки, національні традиції і звичаї, вона максимально наблизилася до світових стандартів, в ній знайшли відображення останні найновіші досягнення як світової, так і вітчизняної правової науки, врахований досвід правозастосовчої практики [2].

Умовно об'єкти права інтелектуальної власності можна поділити на чотири групи. Першу групу – авторські права і суміжні права – складають літературні та художні твори, комп'ютерні програми, компіляції даних (бази даних), виконання, фонограми, відеограми, передачі (програми) організацій мовлення. Другу групу складають об'єкти промислової власності: винаходи, корисні моделі, промислові зразки, констрування (топографії) інтегральних мікросхем, раціоналізаторські пропозиції. До третьої групи відносяться сорти рослин і породи тварин, які прирівняні до об'єктів промислової власності за своїм правовим режимом. Вони є творчими результатами і при відповідності вимогам закону визнаються об'єктами інтелектуальної власності. Четверту групу складають комерційні (фірмові) найменування, торговельні марки (знаки для товарів та послуг), географічні зазначення, комерційні таємниці. В точному значенні ці об'єкти не є результатами діяльності, але в правовому режимі вони також прирівнюються до об'єктів промислової власності [3].

Україна має величезний науковий потенціал, тому велике значення для розвитку інтелектуальної власності, економічного зростання держави має подальше створення належних умов для винахідницької діяльності.

Отже, ця дискусія має не лише науково-теоретичне значення, а й чисто практичне. Не вдаючись глибоко в дану полеміку, зазначимо, що прихильники визнання лише виключного права доводять, що результатами інтелектуальної діяльності не можна володіти, бо ці результати не є матеріальними предметами. На це можна відповісти так: ст.41 Конституції України проголошує: "Кожен має право володіти, користуватися і розпоряджатися своєю власністю, результатами своєї інтелектуальної творчої діяльності" [4].

Література:

1. Бабіч Т. Що таке творчість? // Психолог" - 2007. - травень 18-19.
2. Цивільний кодекс України від 16.01.2003 року № 435-IV// Офіційний вісник України, 2003, N 11 (28.03.2003), ст. 461 // зі змінами та доповненнями
3. Бочарова Н. Право на результати творчої діяльності в системі сучасних прав людини і громадянина//Юридична Україна -К. – 2006. № 3
4. Сіренко І. Юридична природа прав на об'єкти інтелектуальної власності // Українське право. - 1997. - Число 3. - С. 132-135.

**Анастасія Кондратенко
(Харків, Україна)**

ІСТОРІЯ СТВОРЕННЯ ТА МОЖЛИВІСТЬ ІСНУВАННЯ ДСБЕЗ

5 липня 1993 року день створення державної служби боротьби з економічною злочинністю МВС України.

Історія цього підрозділу і його працівників – сягає багатьох десятиріч. Першим спеціалізованим підрозділом у системі органів внутрішніх справ, що став вести цілеспрямовану боротьбу з корисливими злочинами економічної спрямованості, була служба боротьби з розкраданнями соціалістичної власності (БРСВ), створена наказом НКВС СРСР від 16 березня 1937 р. № 00118. Саме цим наказом було затверджено і «Положення про відділ по боротьбі з розкраданнями соціалістичної власності та спекуляцією ГУРСМ НКВС СРСР». Відповідно до положення служба була створена для боротьби з розкраданнями соціалістичної власності в організаціях і установах держторгівлі, споживчої та інвалідної кооперації, заготівельних організаціях і ощадкасах, а також для боротьби зі спекуляцією. Працівники цієї служби виконували завдання по боротьбі з розкраданнями соціалістичної власності та спекуляцією майже до кінця вісімдесятих років.

У подальшому, відповідно до наказу МВС України від 2 вересня 1991 р. № 378 у зв'язку із деякими змінами форм власності, зародженням ринкових відносин назву служби боротьби з розкраданнями соціалістичної власності було замінено на службу захисту економіки від злочинних посягань (ЗЕЗП). В умовах динамічних змін, що почали відбуватись в економічних відносинах, розвитком нових форм

господарювання та власності, виникла нагальна потреба в зміні статусу служби, яка вела боротьбу з правопорушеннями у сфері економіки, відведення їй відповідного місця в системі органів державної виконавчої влади та нових повноважень, які б забезпечили в нових умовах ефективно і своєчасне викриття злочинів.

Передумовою створення нової служби стали вимоги Постанови Верховної Ради України від 26 січня 1993 року «Про стан виконання законів і постанов Верховної Ради України з питань і правопорядку і заходи щодо посилення боротьби із злочинністю» щодо удосконалення структури правоохоронних органів, насамперед підрозділів слідства, кримінального розшуку та захисту економіки.

Згідно з Постановою Кабінету Міністрів України № 510 від 5 липня 1993 року було утворено Головне управління Державної служби боротьби з економічною злочинністю. Саме ця дата і є Днем створення ДСБЕЗ у її сьогоденному вигляді. Основними пріоритетами служби є захист інтересів держави від злочинних посягань у сфері економіки, боротьба з кримінальною корупцією та хабарництвом, попередження та припинення зловживань з бюджетними коштами, зокрема, злочинами у сфері земельних відносин.

ДСБЕЗ розвивається та поширюється. У 2013 році уряд відкликав "демонічний" законопроект про створення Служби фінансових розслідувань, але в експертному, бізнесовому й політичному середовищі дискусії тривали досить довго. Причому доволі запеклі. Сказати, що вітчизняна система боротьби з економічною злочинністю працює неефективно, означає нічого не сказати. Щоб дійти такого висновку, не обов'язково ритися в статистиці відкритих кримінальних справ, посаджених за ґрати злочинців тощо, варто згадати дані про масштаби "тіньової" економіки в Україні або безпосередньо побачити її при денному світлі й на вулиці. Експерти в один голос переконують, що повноважень у правоохоронних органів для боротьби з економічними злочинами більш ніж достатньо. "У нас забагато структур має забагато повноважень", — констатує колишній в.о. міністра фінансів Ігор Уманський. "Щоб економіка розвивалася, потрібно скорочувати функції правоохоронних органів", — вважає і старший науковий співробітник Національного інституту стратегічних досліджень Дмитро Ляпін. Однак влада, навпаки, намагається їх розширити і централізувати. Навіщо? Для багатьох відповідь видається банальною, але від того вона не стане менш актуальною, — корупція, причому на найвищому рівні. Саме через неї є не тільки "недоторканні" підприємства, а навіть цілі галузі економіки зі своїм "міністерським", "нардєпівським", "губернаторським", "спецслужбівським" та іншими видами "дахів".

Хоча, звичайно, прихильники ідеї створення фінансової поліції дотримуються іншої точки зору. "Потрібно консолідувати ресурси податкової міліції та інших правоохоронних і контролюючих органів, які здійснюють державний контроль у фінансово-економічній сфері. В результаті отримаємо синергію зусиль і, як результат, максимально можливий ККД від боротьби з економічною злочинністю та корупцією, — зазначив нещодавно у своїй колонці для Forbes.ua керівник податкової міліції Андрій Головач.

У свою чергу, експерти, багато хто з яких до цього працював на вищих державних посадах, займаючись у тому числі правоохоронною діяльністю і розподілом бюджетних коштів, вважають головним важелем боротьби з економічною злочинністю та корупцією наявність не так повноважень, як політичної волі. Дуже показово в цьому сенсі є робота конвертаційних центрів — по суті, "сердечь" тіньового сектора, боротьба з якими і є одним із головних завдань податкової міліції, яке, очевидно, не виконується далеко не тільки і не в першу чергу через брак важелів впливу.

У 2019 році Кабмін ліквідував управління Нацполіції по боротьбі з економічними злочинами. За словами прем'єра, це був перший символічний крок, щоб продемонструвати бізнесу, що тиску тепер не буде. Кабінет міністрів України ліквідував управління Національної поліції, яке займалося боротьбою з економічними злочинами (Департамент захисту Національної економіки поліції - УНІАН).

Про це 2 вересня після засідання Кабміну повідомив прем'єр-міністр Олексій Гончарук. "Ми ліквідували економічний підрозділ Нацполіції. УБЕЗ (управління по боротьбі з економічними злочинами - УНІАН) все, пішов в історію. Надалі поліцейські не мають втручатися в діяльність бізнесу", - сказав прем'єр. Гончарук також зазначив, що після цього рішення уряду необхідно внести зміни в законодавчу базу, щоб розв'язувати питання підслідності й створити правоохоронний орган, який буде займатися економічними питаннями. "Це повинен бути аналітичний, а не силовий орган (який замінить УБЕЗ — УНІАН). Ми розраховуємо, що у найближчі два-три місяці цей закон буде розглянутий Верховною Радою і затверджений, а ми, як уряд, будемо виконувати цей закон. Тому ми зараз ліквідували УБЕЗ, але це незавершена робота. Це перший символічний крок, щоб продемонструвати бізнесу, що тепер тиску не буде", - додав він. Як повідомляв УНІАН, президент України Володимир Зеленський доручив Верховній Раді прийняти закон про Службу фінансових розслідувань (СФР) до 1 грудня поточного року.

Нелегка служба працівника поліції. Оперативника Державної служби боротьби з економічною злочинністю — і поготів. Їх намагаються залякувати, шантажувати, підкупувати, і навіть позбавити життя. Державна служба боротьби з економічною злочинністю — це елітна служба, адже щоб зразково виконувати покладені на службу завдання необхідно було комплектувати її підрозділи інтелектуальними та освіченими людьми. Недарма багато вихідців саме з ДСБЕЗ у подальшому роблять успішну кар'єру, обіймають відповідальні керівні посади та мають високі досягнення у службі та праці.

Науковий керівник:

кандидат юридичних наук, доцент Леонтьєва Ліна Віталіївна.

Вікторія Коренна
(Харків, Україна)

ЗАХИСТ АВТОРСЬКИХ ПРАВ НА ФОТОГРАФІЮ В МЕРЕЖІ ІНТЕРНЕТ

Авторське право є інструментом власності, права і ключовою галуззю права інтелектуальної власності; воно призначене захищати зовнішню форму вираження об'єкта (твір, малюнок, збірник, фотографія та інше), тобто їхнє «матеріальне втілення». Авторське право не може використовуватись для захисту абстрактних ідей, концепцій, фактів, стилів та технік, що можуть бути використані у творі.

Авторське право історично виникло внаслідок потреби захистити права авторів літературних творів та творів мистецтва; нині авторське право поширюється фактично на будь-які результати творчої діяльності, включаючи комп'ютерні програми, бази даних, фільми, фотографії і скульптури, архітектурні проекти, рекламні проспекти, карти і технічні креслення.

Захист авторського права — одна з важливих категорій теорії цивільного та цивільно-процесуального права. Під захистом авторських прав слід розуміти передбачені законом заходи із їхнього визнання, припинення їхнього порушення, застосування до правопорушників заходів юридичної відповідальності. Захист особистих немайнових і майнових прав суб'єктів авторського права здійснюється в порядку, встановленому адміністративним, цивільним і кримінальним законодавством.

Сьогодні фотографії вважаються одним із найпоширеніших та найпопулярніших видів відображення навколишнього світу і використовуються з різною метою – рекламною, інформаційною, науковою, освітньою, побутовою, тому у системі об'єктів авторських прав вони займають одне з провідних місць.

Легкість відтворення на матеріальному носії, переданим в електронному форматі призводить до збільшення кількості випадків неправомірного використання фотографічних творів, а отже, й порушення авторських прав на них.

Авторське право на фото передбачено відповідно до Закону України "Про авторське право і суміжні права". Про це зазначено в п. 10 ст. 8 Закону, яка до об'єктів авторського права відносить фотографічні твори, у тому числі твори, виконані способами, подібними до фотографії.

Для того, щоб отримати правову охорону, фотографічний твір повинен відповідати певним критеріям, які водночас є його ознаками. До таких ознак, за загальним правилом, належать: творчий характер, оригінальність та об'єктивна форма втілення, яка включає відтворюваність та можливість сприйняття органами чуття. Саме з такою ознакою, як об'єктивна форма втілення, пов'язаний інститут права власності, бо саме тоді створюється матеріальна річ (у нашому випадку – фотокартка).

Автор (фотограф) має немайнові та майнові права на свої фотографічні твори. До немайнових прав (особисті авторські права фотографа) відносяться: право авторства; право на ім'я; право на оприлюднення і на захист репутації. До майнових авторських прав фотографа відноситься право фотографа на заборону або дозвіл використання фотографії через відтворення і поширення, а також публічний показ, тиражування, продаж або безкоштовна роздача примірників фотографії. До майнових також відноситься право на зміну (переробку) фотографії.

Фотографи не відразу були визнані власниками авторських прав на свої твори. Протягом довгого часу питання про статус фотографічних творів як самостійного виду об'єктів авторського права був предметом дискусії. Багато хто розглядав фотографію лише як результат технічного копіювання за допомогою фотоапарата і набору хімікатів. Насправді ж вклад фотографа в створення фотографії носить творчий характер, адже він сам вибирає сюжет, формує композицію, оцінюючи естетичну виразність створеного кадру.

При цьому найбільшим недоліком українського законодавства є відсутність визначення самого терміна "фотографія". А це вже стає проблемою при судовому захисті авторського права на фото.

В Україні фотографії стали визнаватися в якості об'єктів авторського права тільки з 23 лютого 1994 року. Згідно з нормами ч. 2 ст. 473 ЦК УРСР, який діяв до прийняття Закону України "Про авторське право і суміжні права", в якості умови правової охорони фотографій пред'являлося вимога про обов'язкове зазначення на кожному примірнику твору імені автора, місця і року випуску фотографії в світло. Якщо ця вимога не виконувалася, на твір не поширювалося авторське право, а опубліковані фотографії ставали суспільним надбанням.

Так як у цифровому середовищі фотографічне зображення зберігається в нематеріальній формі, а не у матеріальній, ускладнює захист авторських прав на фотографічний твір. При зміні частини цифрового коду в оригінальному файлі фотографії, або перекодуванні оригінального файлу фотографії в інший формат, складно довести права автора. Ситуація також ускладнюється тим, що на даний час зростає кількість програмних продуктів, які дозволяють значно змінювати код оригінального файлу фотографії. Тому, у результаті, для ідентифікації автора цифрової фотографії, в ряді випадків потрібне проведення спеціальної експертизи на предмет порівняння файлів і надання висновку про те, який файл фотографії є оригінальним, та те, що несанкціоноване використання фотографії зроблене шляхом модифікації цифрового коду оригінального файлу.

Проблемою правової охорони фотографічних творів також є їх використання в Інтернеті, адже у мережі Інтернет значно складніше встановити порушника авторських прав, оскільки в процесі неправомірного розміщення фотографії в мережі Інтернет фігурують кілька осіб, серед яких власник

доменного імені, власник сайту (який може бути іншою особою, ніж власник доменного імені), власник хост-сервера, провайдер послуг зв'язку мережі Інтернет. Відповідно, в мережі Інтернет порушника прав автора ідентифікувати більш складно у порівнянні з порушенням авторських прав на фотографії в друкованих виданнях. Для захисту від порушень авторського права в мережі Інтернет рекомендується застосовувати технічні засоби захисту фотографій, таких як, наприклад, водяний знак з іменем автора або цифрову стенографію, що дозволить непомітно від людського ока записати інформацію в файл із зображенням. Одним з найбільш надійних способів докази приналежності авторських прав є офіційна реєстрація авторських прав на фотографію.

Для реєстрації авторських прав на фотографію необхідно надати:

1. Проілюстрація у вигляді фотографій, розміром не менше 9x12 см або на електронному носії у вигляді слайдів, або у вигляді копій на паперовому носії.
2. Короткий опис фотографій (або фотоальбому), дата створення.
3. Інформація про автора (ПІБ, адреса проживання, поштовий індекс, дата народження).
4. Псевдонім, при наявності.

Але все ж таки всі ці способи не є достатньо дієвими і не дають бажаних результатів, що викликає потребу у розробці нових методів охорони фотографічних творів.

Також авторів фотографічного твору, необхідно дотримуватися прав і інших осіб. Особливо це стає актуально, коли на фотокартці зображений інший чоловік. В такому випадку важливим для автора фотографії буде отримати письмову згоду цієї людини, щоб надалі не виникло проблем з використанням даної фотографії. Якщо фотограф оплатить моделі послуги позування, така фотографія може бути публічно показана, відтворена або поширена без згоди моделі. Хорошою радою в даній ситуації стане - документування факту передачі грошей моделі.

Питання про захист авторського права на фотографії залишається відкритим і дуже злободенним в сучасну епоху фотографії. Сьогодні ще чітко не визначені діючим законодавством деякі основні поняття в сфері охорони прав на фотографічні твори, що значно ускладнює режим їх правової охорони та негативно впливає на формування договірних відносин у сфері використання авторських прав. Законодавство України має знаходитися в постійній динаміці та відповідати міжнародно-правовим актам у сфері інтелектуальної власності.

Науковий керівник:

кандидат юридичних наук, доцент Леонтьєва Ліна Віталіївна.

**Анна Литвинко
(Гродно, Беларусь)**

АДМИНИСТРАТИВНАЯ ПРЕЮДИЦИЯ В КОНТЕКСТЕ РЕАЛИЗАЦИИ ПРЕДУПРЕДИТЕЛЬНОЙ ФУНКЦИИ УГОЛОВНО-ПРАВОВОГО РЕГУЛИРОВАНИЯ: ТЕОРЕТИЧЕСКИЙ АСПЕКТ

Законодатели различных государств применяют в правотворческой практике различные приемы, чтобы оптимально дифференцировать уголовную ответственность, предусмотреть за деяния, не представляющие большой общественной опасности, возможность стать на путь исправления посредством применения мер, не отличающихся большим объемом принудительного уголовно-правового воздействия. В этом контексте актуальными представляются вопросы административной преюдиции, необходимость и целесообразность которой в уголовном законе дискутируется в юридической литературе.

В УК Республики Беларусь административная преюдиция является одним из средств дифференциации ответственности. В статье 32 УК Республики Беларусь констатируется, что в случаях, предусмотренных Особенной частью уголовного закона, уголовная ответственность за преступление, не представляющее большой общественной опасности, наступает, если деяние совершено в течение года после наложения административного взыскания за такое же нарушение [1]. Признак административной преюдиции используется законодателем при установлении уголовной ответственности только за преступления, за которые предусмотрено наказание в виде лишения свободы до двух лет или другое более мягкое наказание.

Относительно административной преюдиции активно дискуссии ведутся в российской юридической литературе, несмотря на исключение данного понятия из УК России. Однако интересным является содержание таких нормативных положений, которые закреплены, например, в примечании 1 к ст. 157 «Неуплата средств на содержание детей или нетрудоспособных родителей» УК России, применительно к понятию неоднократности деяния [2]. В уголовном законодательстве ряде других государств романо-германской правовой семьи также отсутствует понятие административной преюдиции (Германия, Литва, Франция). Административная преюдиция не является характерной и для уголовных законов государств-участников ЕАЭС (например, Республики Казахстан). При этом институт административной преюдиции закрепляется в уголовном законодательстве Испании, Эстонии. Отметим, что если в уголовном праве отсутствует административная преюдиция, то присутствует разделение преступных деяний и уголовных проступков, которые являются криминальными, но по своей сути обладают небольшой степенью

общественной опасности. К таковым обычно относят: управление транспортным средством в состоянии алкогольного опьянения, мелкое хищение и др.

Признавая необходимость и конструируя составы преступления с признаком административной преюдиции, необходимо учитывать принципы и критерии криминализации преступного деяния. Аргументы как сторонников, так и противников использования административной преюдиции в качестве признака состава преступления имеют истоки в теории криминализации. Криминализация, как она определена В. Н. Кудрявцевым, – это общее понятие, охватывающее как процесс, так и результат признания определенных видов деяний преступными и уголовно наказуемыми. Процесс криминализации состоит в выявлении целей, оснований и возможностей установления уголовной ответственности за те или иные деяния и издании уголовных законов, закрепляющих это решение [3, с. 18]. Установление в уголовном праве запретов, содержащих в своей конструкции административную преюдицию, отражает взаимосвязь административного и уголовного права, возможность перехода от преступления к правонарушению как явление декриминализации, а также возможность перехода от правонарушения к преступлению, как явление криминализации деяний, не представляющих большой общественной опасности, при условии их повторения.

В доктрине уголовного права сложились различные подходы к пониманию административной преюдиции, возможности ее использования в качестве инструмента криминализации деяний. Ряд правоведов критикуют наличие административной преюдиции в уголовном законодательстве. Например, А. А. Гогин утверждает, что «признание некоторых проступков преступными и уголовно наказуемыми деяниями в силу их повторности противоречит принципу уголовного права, согласно которому преступлением считается только такое общественно опасное деяние, которое само по себе содержит все признаки состава преступления, независимо от иных обстоятельств, в частности от того, было ли лицо подвергнуто мерам административного характера за совершенный ранее проступок» [4, с. 27]. Аргументов сохранения позиций этого явления в уголовном законодательстве не мало. Некоторые авторы в числе позитивных аспектов применения в конструкции норм административной преюдиции называют то, что тем самым осуществляется способствование реализации предупредительной функции уголовно-правового регулирования. Представлены и другие аргументы относительно закрепления административной преюдиции в качестве признака состава преступления. Например, по мнению М. В. Бавсуна, И. Г. Бавсуна, И. А. Тихона, «административная преюдиция при ее грамотном использовании может стать эффективным средством противодействия преступности и будет способствовать достижению следующих основных результатов: повысит эффективность практического применения уголовного законодательства, обеспечит реализацию принципа экономии мер уголовной репрессии и исключит случаи объективного вменения» [5, с. 7]. Л. Л. Кругликов отмечает, что внедрение в уголовный закон составов с административной преюдицией делает переход от административной к уголовной ответственности в рассматриваемой сфере более гибким, что в полной мере отвечает правилам межотраслевой дифференциации ответственности [6, с. 37]. В. П. Малков указывает, что «применение мер административного наказания, а также само по себе производство дела об административном правонарушении оказывает соответствующее предупредительно-воспитательное воздействие на правонарушителя, является неким официальным предупреждением... Под воздействием менее острых средств принуждения правонарушитель может пересмотреть свое поведение, не допустить впредь такого же правонарушения» [7, с. 61].

Даже признавая характерность административной преюдиции как связующего элемента между преступлением и проступком, ее важность в реализации предупредительной функции уголовного законодательства необходимо отметить концептуальные теоретические вопросы, разрешение которых требуется при закреплении преюдиции в тексте уголовного закона. Так, единого подхода к определению правовой природы административной преюдиции, ее места в уголовно-правовых институтах до настоящего времени не выработано. В доктрине уголовного права представлены следующие точки зрения. Например, А. В. Шидловский отмечает, что «признак административной преюдиции придает субъекту статус специального. Речь идет о лице, подвергнутому административному взысканию в течение года за такое же нарушение» [8, с. 201]. По мнению А. И. Лукашова, административная преюдиция является признаком, характеризующим субъект преступления как лицо, подвергнутое мерам административного взыскания за такое же нарушение, и придающий ему в силу этого качества специального субъекта преступления [9, с. 25]. И. О. Грунтов указывал, что «административную преюдицию следует рассматривать как закреплённую специальной конструкцией состава преступления преюдициальную связь между несколькими аналогичными административными правонарушениями» [10, с. 7]. Соответственно, такая характеристика придает административной преюдиции статус признака объективной стороны преступления. В. В. Марчук обращает внимание на нормативную интерпретацию административной преюдиции в уголовном праве: «Законодатель относит административную преюдицию к одному из условий уголовной ответственности (ст. 32 УК находится в главе 5 “Условия уголовной ответственности”)» [11].

Используя возможности и средства межотраслевой дифференциации ответственности, законодатель может конструировать составы преступлений с административной преюдицией. Такое решение направлено на усиление охраны соответствующих общественных отношений, исправление лица, неоднократно совершающего противоправные поступки, предупреждение совершения им новых

аналогичных деяний, а также оказания общепреventивного воздействия на иных лиц посредством крайней меры государственного принуждения – уголовной ответственности. Лицо, которое привлекли к административной ответственности, должно осознавать вероятность привлечения к уголовной ответственности, в случае, если оно не будет вести себя законопослушно. Поэтому необходимо при ознакомлении виновного с мерой административного взыскания устанавливать, осведомлен ли он об уголовно-правовых последствиях повторного нарушения тождественного правового запрета. Такие мероприятия в алгоритме воздействующего влияния уголовного закона на противопоставление себя обществу и государству должны быть определены на законодательном уровне. Таким образом, законодательное закрепление норм с административной преюдицией ориентирует законодателя и правоприменителя на работу с данными нормами, позволяет на системной основе совершить правоприменительную практику, вносить предложения по дальнейшему межотраслевому согласованию норм административного и уголовного права.

Литература:

1. Уголовный кодекс Республики Беларусь [Электронный ресурс]: принят Палатой представителей 2 июня 1999 г.: одобрен Советом Республики 24 июня 1999 г.: в ред. Закона Респ. Беларусь от 09.01.2019 г., № 171-З // ЭТАЛОН. Законодательство Респ. Беларусь / Нац. Центр правовой информ. Респ. Беларусь. – Минск, 2019.
2. Уголовный кодекс Российской Федерации 13.06.1996 № 63-ФЗ [Электронный ресурс]: принят Государственной Думой 24 мая 1996 г.: одобрен Советом Федерации 5 июня 1996 г.: в ред. от 26.07.2019 // Консультант Плюс: Беларусь. Технология 3000 / ООО «ЮрСпектр». Минск, 2019.
3. Основания уголовно-правового запрета (криминализация и декриминализация) / Отв. Ред. В. Н. Кудрявцев, А. М. Яковлев. – М.: Изд-во «Наука», 1982. – 303 с.
4. Гогин, А. А. Ответственность за нарушение Федерального закона «О рекламе» // Право и политика. 2004. № 5. С. 27–32.
5. Бавсун, М. В. Административная преюдиция и перспективы ее применения на современном этапе / М. В. Бавсун, И. Г. Бавсун, И. А. Тихон // Административное право и процесс. – 2008. – № 6. – С. 7.
6. Кругликов, Л. Л. О межотраслевой дифференциации ответственности / Л. Л. Кругликов // Проблемы теории уголовного права: избранные статьи, 2000–2009 г., Ярославль, 2010. – С. 37–40.
7. Малков, В. П. Административная преюдиция: за и против // Вестник Академии Генеральной прокуратуры РФ. – 2011. – № 3 (23). – С.61.
8. Шидловский, А. В. Назначение наказания по уголовному праву Беларуси / А. В. Шидловский. – Минск: БГУ, 2015. – 294 с.
9. Лукашов, А. И. Защита по уголовным делам о преступлениях с преюдицией / А. И. Лукашов // Юстиция Беларуси. – 2001. – № 1. – С. 25.
10. Грунтов, И. О. Уголовно-правовые нормы с административной преюдицией: автореф. дис Канд. юрид. наук: 12.00.08 / И. О. Грунтов; Бел. Гос. Ун-т. – Минск, 1985. – 156 с.
11. Марчук, В. В. Соотношение норм нового КоАП Республики Беларусь с нормами УК Республики Беларусь / В. В. Марчук // Комментарии законодательства: Белорусский выпуск / Консультант Плюс: Беларусь. Технология 3000 [Электронный ресурс] / ООО «ЮрСпектр». Минск, 2016.

Научный руководитель:

кандидат юридических наук Жук Мария Генриховна.

**Вера Мицкевич
(Гродно, Беларусь)**

ТАКТИКО-ПСИХОЛОГИЧЕСКИЕ ПРИЕМЫ ДИАГНОСТИКИ И РАЗОБЛАЧЕНИЯ ЛЖИ ПРИ ДОПРОСЕ НЕСОВЕРШЕННОЛЕТНИХ

Расследование преступлений в целом и проведение допроса в частности является активным и динамическим процессом, общие направления которого определяются процессуальным законом. В то же время в рамках уголовно-процессуального порядка производства следственных действий необходимо найти наиболее рациональные и эффективные варианты, которые позволяли бы следователю с наименьшими затратами времени, средств, умственных и физических сил добиться максимальной результативности в его деятельности.

Тактический прием представляет собой рекомендованный криминалистикой и испытанный на практике способ действия или линия поведения субъекта процессуальной деятельности, обеспечивающий в условиях строгого соблюдения предписаний закона наиболее рациональное и эффективное выполнение возникающих в ходе расследования тактических задач [1, с. 266].

Тактике допроса несовершеннолетних присущи специфические особенности. Применение следователем тех или иных тактических приемов при допросе этой категории лиц определяется в зависимости от особенностей психики подростков. Эта специфика в определенных случаях не позволяет

использовать в отношении них тактику допроса, какую следователь применил бы при допросе взрослого. Систему тактических приемов допроса несовершеннолетних составляют следующие элементы:

- тактические приемы, направленные на подготовку к допросу;
- тактические приемы, направленные на получение показаний от несовершеннолетнего;
- тактические приемы, направленные на установление психологического контакта;
- тактические приемы, направленные на детализацию показаний и устранение ошибок;
- тактические приемы, направленные на преодоление умолчания существенных обстоятельств дела;

• тактические приемы, направленные на преодоление ложных показаний (особенно это касается несовершеннолетнего обвиняемого).

При допросе очень важно установить психологический контакт с несовершеннолетним. Под «контактом» следует понимать наличие особой психологической атмосферы, заключающейся в готовности следователя и допрашиваемого к взаимному общению.

Психологический контакт - образное выражение, обозначающее взаимопонимание, доверие и желание двух лиц общаться друг с другом. Понятие «контакт» обозначает взаимодействие в работе, согласованность действий [3, с. 11].

Именно достижение во взаимоотношениях следователя и несовершеннолетнего общих позиций по каким-то вопросам, способствует возникновению у допрашиваемого желания взаимодействовать со следствием, что позволяет в дальнейшем получить необходимый результат допроса. Таким образом, основополагающим элементом допроса является психологический контакт, под которым в широком смысле понимается система взаимодействия людей между собой в процессе их общения, основанного на доверии, при котором люди могут и желают воспринимать информацию, исходящую друг от друга.

Основу установления хорошего психологического контакта составляет первая встреча со следователем и создание правильной атмосферы взаимоотношений с подростком. У несовершеннолетних симпатии и антипатии возникают с первого взгляда и с первого разговора со взрослыми, поэтому доверие или настороженность, расположение или активное противодействие зависят от их первичного восприятия.

Учитывая возрастные и психологические особенности личности несовершеннолетнего, его подверженность внушению, склонность к фантазированию, страх наказания либо боязнь осуждения, не редко приводят к тому, что не все полученные показания в ходе допроса будут достоверными.

Большое внимание в тактике допроса несовершеннолетних уделяется такой проблеме, как лжесвидетельство, и явно недооценивается его роль на практике. Несмотря на то, что вопросы, связанные с дачей заведомо ложных показаний, подвергались широким исследованиям с позиции уголовно-правовой, уголовно-процессуальной, криминалистической науки проблема лжесвидетельства несовершеннолетних осталась недостаточно освещенной и изученной.

Одной из причин такого положения явился факт, что уголовная ответственность за дачу заведомо ложных показаний и отказ от дачи показаний наступает с 16-ти лет, что практически исключает большинство несовершеннолетних из числа лиц, которые могут быть осуждены за данные виды преступлений. Факты дачи заведомо ложных показаний очень часто распространены на практике, что проявляется на фоне безнаказанности несовершеннолетних, совершающих указанные деяния. Немалое количество подростков полагают, что закон об уголовной ответственности за дачу ложных показаний и за отказ от дачи показаний существует лишь для проформы.

В целом различают следующие тактические приемы при допросе несовершеннолетних дающих ложные показания:

• выслушивание легенды, заключается в том, что следователь дает возможность изложить показания, зная из других источников, что они ложные. Не мешая несовершеннолетнему выговориться, следователь своими вопросами последовательно «препарирует» ложные показания, демонстрируя их внутреннюю противоречивость, нелогичность. Задача следователя состоит в том, чтобы вскрыть причину ложных показаний;

• пресечение лжи - тактический прием, противоположен допущению легенды. Когда следователь, располагая достаточными доказательствами подтверждающими те или иные обстоятельства, пресекает ложные показания вопросами, которые показывают, что допрашивающий стремится получить правдивые сведения и располагает данными, опровергающими показания подростка;

• отвлечение внимания, как тактический прием, заключается в том, что следователь умышленно отвлекает внимание вопросами на второстепенные детали и как бы парализует бдительность допрашиваемого;

• сопротивление - тактический прием, используемый в целях устранения противоречий, имеющихся в показаниях, состоит в сравнении противоречивых частей показаний с другими фактическими данными;

• уточнение - тактический прием, заключающийся в том, что следователь соответствующими вопросами уточняет показания, относящиеся к частным моментам, помогающим уточнить отдельные обстоятельства дела;

• детализация - постановка вопросов, позволяющих расчленить общие и недостаточно конкретные показания на отдельные эпизоды, факты и более глубоко выяснить их;

- контроль - тактический прием, заключающийся в постановке вопросов, прямо не относящихся к теме допроса, но позволяющих получить контрольные сведения для проверки правильности показаний об отдельных фактах;
- напоминание - постановка вопросов, помогающих допрашиваемому вспомнить определенные события, забытые им, вспомнить пробелы в показаниях. Напоминание не должно заключаться в постановке наводящих вопросов, содержать в себе элементы внушения;
- наглядность - использование различных наглядных пособий, помогающих восстановить в памяти наглядные события;
- косвенное внушение, когда лицо отказывается от дачи показаний, следователь может сообщить некоторые факты, достоверно установленные, в целях создания преувеличенного представления о своей осведомленности.

Наиболее эффективными и часто используемыми на практике являются первые два тактических приема: допущение легенды и пресечение лжи. В ходе допроса несовершеннолетнего тактические приемы чаще применяются не изолированно, а комплексно, образуя тактические комбинации. Возможно использование перерыва в допросе, после которого производится соответствующее следственное действие (очная ставка, опознание и др.) и потом продолжение прерванного допроса [2, с. 56].

При допросе несовершеннолетнего подозреваемого целесообразно применить тактический прием - разъяснение смысла и значения, смягчающих ответственность обстоятельств.

Таким образом, из всего многообразия применяемых на практике и рекомендуемых теорией тактических приемов, наиболее эффективным при допросе несовершеннолетних подозреваемых, обвиняемых является метод убеждения, несовершеннолетних свидетелей, потерпевших – тактические приемы, направленные на оживление памяти; в случае, когда несовершеннолетний дает ложные показания – тактические приемы пресечения лжи и допущения легенды.

Литература:

1. Головин, С. Ю. Словарь практического психолога / С. Ю. Головин. – Минск: Харвест, 1998. – 800 с.
2. Кузнецова, С. В. Тактика допроса несовершеннолетних: практ. пособие / С. В. Кузнецова, Т. С. Кобцова. – М.: «Экзамен», 2004. – 96 с.
3. Скичко, О. Ю. Тактико-психологические основы допроса несовершеннолетних свидетелей и потерпевших на предварительном следствии: автореферат дис. ... канд. юрид. наук: 12.00.09 / О. Ю. Скичко // Саратовская государственная академия права. – Саратов, 2005. – 26 с.

Научный руководитель:

кандидат юридических наук, доцент Жук Мария Генриховна.

**Марина Раковчук
(Минск, Беларусь)**

ПРОБЛЕМА ПРАВОВОЙ ЗАЩИТЫ КОНСТИТУЦИОННЫХ ПОЛОЖЕНИЙ РЕСПУБЛИКИ БЕЛАРУСЬ

В защите конституции заинтересованы все граждане страны, так как это единственный документ, на основе которого может стабильно функционировать государственно-правовой механизм во имя обеспечения прав, свобод, исполнения обязанностей граждан [1, с. 76].

Прочность конституционного строя в решающей степени зависит от соблюдения конституции. Нарушения конституции опасны тем, что разрушают фундамент государственности. Конституция не реализуется автоматически. Процесс осуществления конституционных установлений нередко дает сбой и может быть нарушен умышленно либо в силу правоприменительной ошибки. Поэтому должна существовать эффективная правовая защита конституционных положений страны [2, с. 120].

Стоит отметить, что целесообразно одновременно рассматривать как защиту конституционных положений, так и её охрану, потому что они взаимосвязаны. В литературных источниках нет однозначного понимания охраны и защиты конституции. В первом приближении указанные понятия могут использоваться как равнозначные. Именно так чаще всего данные понятия употребляются в Конституции Республики Беларусь и в текущем законодательстве. Однако известное различие между ними можно провести по следующим основаниям. Охрана конституции осуществляется путем установления в самой конституции, в законах и иных нормативных правовых актах мер профилактики и способов выявления конституционных нарушений, мер их пресечения, средств защиты и мер конституционной и иной ответственности в целях восстановления нарушенных конституционных установлений и наказания виновных за конституционные нарушения [3, с. 92]. Что касается правовой защиты конституционных положений, то стоит отметить, что в правозащитной функции активную роль играет сам носитель права, обладающий правом на защиту нарушенного права или полномочия. Основанием появления возможности прибегнуть к защите конституционного установления служит правосудие. Бессмысленно говорить о защите, если нет оснований к этому. Цель правовой защиты конституционных положений состоит в

устранении препятствий в реализации конституционных установлений, в восстановлении нарушенных прав и обязанностей, а также в наказании виновных правонарушителей в надлежащих случаях [4, с. 166].

Правовая защита конституционных положений – широкое понятие, которое охватывает самозащиту права, т. е. совершение фактических действий, направленных на устранение препятствий в их реализации в пределах, установленных законом, а также использование субъектом права на защиту, инициирование обязательной по закону деятельности компетентных органов и должностных лиц в целях применения ими соответствующих мер государственного принуждения для устранения препятствий в осуществлении конституционных установлений; восстановление нарушенного правового состояния, возмещение нанесенного ущерба либо надлежащей компенсации, а также справедливое наказание за совершенное правонарушение. Осуществляя правовую защиту конституционных положений, субъекты конституционного права в равной мере охраняют право и конституцию.

Защитная деятельность государства, органов публичной власти, их должностных лиц представляют собой форму активно-властного отношения государства к правонарушениям, их причинам и последствиям в целях реализации конституционных установлений.

Основными признаками правовой защиты конституционных положений являются: особый предмет этой деятельности; властность ее осуществления; правовая опосредованность; процессуальная упорядоченность; уполномоченность субъектов, осуществляющих защитную деятельность [5, с. 142].

Правовая защита конституции включает такие направления деятельности компетентных органов и лиц, как: профилактика противоправного поведения, пресечение совершаемых правонарушений, процессуальное обеспечение при выявлении правонарушителя и установлении состава правонарушений, восстановление нарушенных правовых состояний, наказание правонарушителей за общественно-опасные конституционные действия.

Целями правовой защиты конституционных положений служат восстановление нарушенных, деформированных правонарушениями конституционных установлений; возмещение нанесенного ущерба или надлежащей компенсации и справедливое наказание в предусмотренных законом случаях [6, с. 87].

Защищать Конституцию Республики Беларусь призваны все органы публичной власти в рамках, предоставленных им законом полномочий и процедур. Органами публичной власти, которые осуществляют защиту конституционных положений, являются: глава государства; парламент; правительство и иные органы исполнительной власти. Деятельность указанных органов власти по правовой защите конституционных положений составляет одно из направлений содержания их основных функций либо самостоятельное направление наряду с другими.

Функции правовой защиты конституционных положений:

- 1) обеспечение реальности конституционных положений;
- 2) пресечение нарушений конституционной законности;
- 3) восстановление нарушенных конституционных положений;
- 4) предупреждение возможных нарушений конституции.

На защиту Конституции от поспешных и непродуманных изменений направлен раздел VIII «Действие Конституции Республики Беларусь и порядок ее изменения». Он предусматривает усложненный порядок ее пересмотра. Кроме того, Конституция Республики Беларусь обладает высшей юридической силой (ст. 137). Законы, декреты, указы и иные акты государственных органов издаются на основе и в соответствии с Конституцией. В случае расхождения закона, декрета или указа с Конституцией действует Конституция. Гражданам Республики Беларусь, иностранцам Конституция гарантирует право на обращение в суд за защитой их прав и свобод (ч. 1 ст. 60), а также право обращения за защитой своих прав и свобод в международные организации (ст. 61). Конституцией (ст. 60) на государство возложена обязанность принимать все доступные ему меры, необходимые для полного осуществления и защиты прав и свобод граждан Республики Беларусь, предусмотренных Конституцией.

На правовую защиту конституционных положений направлена и деятельность Конституционного Суда Республики Беларусь, который осуществляет контроль за конституционностью нормативных актов в государстве (ст. 116 Конституции Республики Беларусь). Гарантом Конституции Республики Беларусь, прав и свобод человека и гражданина является Президент Республики Беларусь (ч. 1 ст. 79 Конституции Республики Беларусь).

Конституция Республики Беларусь предусматривает защиту и охрану конституционного строя и запрещает достижение власти насильственными методами, а также путем иного нарушения законов (ч. 2 ст. 3).

Что касается граждан Республики Беларусь, то требования к ним соблюдать Конституцию не сводятся только к их конституционным обязанностям, а имеют более широкое конкретное содержание, которое вытекает из общего смысла, роли и функций Конституции. От каждого гражданина требуется:

- 1) уважать конституционные права других граждан;
- 2) подчиняться правовым актам, изданным органами государственной власти, а также вошедшим в законную силу судебным решениям и приговорам;
- 3) уважать конституционные порядки, ни при каких условиях, кроме необходимой самообороны, не применяя насилия.

Выделим проблемы и методы совершенствования правовой защиты конституционных положений Республики Беларусь. В системе государственных органов законодательно выделяются, прежде всего,

самими конституціями, і такі органи, которым прямо вменяється обов'язок слідити за дотриманням конституційної законності і захисти. Так, згідно Основного Закону Республіки Беларусь (ст. 79), Главою держави, гарантом Конституції країни, прав і свобод людини і громадянина є Президент. Осуществлять контроль за дотриманням Конституції і захищати її входить в обов'язки Правительства, Парламента, судів, прокуратури і других державних органів. І все це, конечно, теж захист Конституції, розуміється вже в відносно більш вузькому сенсі, то є як одна з сторін діяльності визначених державних органів, направлених на забезпечення дотримання правової захисти конституційних положень Республіки Беларусь.

Говорячи про проблеми правової захисти конституційних положень Республіки Беларусь не можна не сказати, що незважаючи на діяльність компетентних органів і осіб в формі профілактики протиправного поведіння, пресечення совершених правопорушень, процесуальне забезпечення при виявленні правопорушителя і установленні складу правопорушень, кількість конституційних правопорушень, особливо протиправних держави і порядку здійснення влади і управління, зростає [7, с. 27]. В зв'язі з цим ми розглядаємо інші методи пресечення порушень конституційних положень, такі, як удосконалення профілактики за рахунок особистих прикладів осіб, совершивших подібне правопорушення, жорсткості покарання і збільшення штрафу за порушення конституційних положень. Дані пропозиції можуть бути використані, як методи удосконалення правової захисти конституційних положень Республіки Беларусь.

В Республіці Беларусь існує проблема в відновленні порушених правових станів, покаранні правопорушників за громадсько-небезпечні конституційні дії. Вони також підлягають розгляду і претерпають зміни тим чи іншим методом, в частині жорсткості заходи покарання [7, с. 12].

Проблематика правової захисти конституційних положень складається в тому, що закони, втративши свою силу, застосовуються в нинішній час. Наприклад: Конституційний суд Республіки Беларусь вже не розглядає справи і не дає висновків про відповідність постановлень Вищого Господарственного Суду, однак дана діяльність Конституційного Суду все ще закріплена в Основному Законі Республіки Беларусь (ст. 116 Конституції Республіки Беларусь).

Таким чином, незважаючи на діяльність компетентних органів і осіб в формі профілактики протиправного поведіння, пресечення совершених правопорушень, процесуальне забезпечення при виявленні правопорушителя і установленні складу правопорушень, кількість конституційних правопорушень зростає. Однак ми розглянули інші методи пресечення порушень конституційних положень, такі, як удосконалення профілактики за рахунок особистих прикладів осіб, совершивших подібне правопорушення, жорсткості покарання і збільшення штрафу за порушення конституційних положень. Дані пропозиції можуть бути використані, як методи удосконалення правової захисти конституційних положень Республіки Беларусь.

Література:

1. Вишневский, А.Ф. Общая теория государства и права: Учебное пособие / А.Ф. Вишневский, Н.А. Горбатов, В.А. Кучинский. – 2-е изд., дополненное. – Минск: Амалфея, 2004. – 688 с.
2. Василевич, Г.А. Конституционное право Республики Беларусь: учебник / Г. А. Василевич. – Минск: Вышэйшая школа, 2016 – 399 с.
3. Кодавлович, В.А. Конституционное право Республики Беларусь / В.А. Кодавлович, В.А. Круглов. – Минск: Амалфея, 2007. – 528 с.
4. Козлов, Е.И. Конституционное право России: учебник / Е.И. Козлов, О.Е. Кутафин. – 4-е изд., перераб. и доп. – Москва: Проспект, 2006. – 608 с.
5. Авакьян, С.А. Конституционное право России: учебник / С.А. Авакьян. – 2-е изд. – Москва: Юристъ, 2005. – 750 с.
6. Баглай, М.Ф. Конституционное право Российской Федерации: учебник / М.Ф. Баглай. – Москва: Норма, 2001. – 784 с.
7. Правонарушения в Республике Беларусь: Статистический сборник / И.С. Кангро, Ж.Н. Василевская, Е.И. Кухаревич и др.; под ред. И.В. Медведевой. – Минск: Национальный статистический комитет Республики Беларусь, 2015. – 174 с.

Віктор Чебруков
(Харків, Україна)

ОХОРОНА АВТОРСЬКОГО ПРАВА В УКРАЇНІ

Історія авторського права сягає дуже давніх часів. Виникнення його пов'язано насамперед з появою цензури і поділом культурної спадщини античності і середніх віків. На відміну від промислової власності, де існують чіткі процедури для одержання авторами охоронних документів, оформлення прав на об'єкти авторського права не настільки формалізоване. Авторське право охороняється без реєстрації та формальної експертизи в державних органах.

Водночас автор твору для сповіщення про свої права може використовувати знак охорони авторського права, який розміщується на кожному екземплярі твору і складається з трьох елементів знака ©, імені автора та року першого опублікування твору. Власник авторського права для одержання свідоцтва про авторство на оприлюднений твір у будь-який час може його зареєструвати в офіційних державних реєстрах. Крім того, для забезпечення ідентифікації твору та отримання гонорару за його використання можлива реєстрація цього твору в авторсько-правових товариствах. На практиці використовується також нотаріальне засвідчення авторського права на твір, що ґрунтується на юридичному засвідченні підпису автора на оригіналі твору.

Охорона майнових прав авторів діє протягом всього життя автора і 70 років після його смерті. Дія терміну охорони починається з першого січня року, що наступає за роком, у якому мали місце юридичні факти. Безстроково охороняються законом право авторства, право на ім'я і право протидіяти перекрученню чи іншій зміні твору чи будь-якому іншому зазіханню на твір, що може завдати шкоди честі і репутації автора.

Авторське право поширюється на всі витвори мистецтва, літератури, науки незалежно від засобу або форми їх вираження. Проте тільки оригінальні витвори можуть бути об'єктом авторського права. Самі ідеї, закладені у витворі не обов'язково мають бути новими, проте форма їх вираження, літературна або художня, обов'язково має бути оригінальною. І нарешті, охорона не залежить від якості або цінності твору. Первинним суб'єктом авторського права є автор. Автором вважається особа, що вказана як автор екземпляра опублікованого твору, на рукописі або на оригіналі твору мистецтва, якщо в судовому порядку не доведене інше. Авторське право виникає в момент створення першого екземпляра твору, тобто матеріального вираження об'єкта авторського права, будь то роман чи комп'ютерна програма. Поки твір не має матеріального вираження, авторське право на нього не підлягає захисту.

За Законом об'єктами авторського права є:

- літературні письмові твори;
- виступи, лекції, мови й інші усні твори;
- комп'ютерні програми;
- бази даних;
- музичні твори;
- твори художнього мистецтва;
- твори архітектури;
- фотографії;
- ілюстрації, карти, плани, що стосуються географії, техніки й ін. сфери діяльності;
- сценічні обробки літературних і фольклорних творів;
- збірники творів, енциклопедії, антології й т.д.
- тексти перекладів для дублювання, озвучування іноземних аудіовізуальних творів.

Звичайно, цей перелік не є вичерпним, бо хоч, на відміну від багатьох інших наших законодавчих і нормативних актів, у Законі досить чітко визначається сфера чинності закону, об'єкти і суб'єкти авторського права, питання його реєстрації і, природно, права автора твору, а також і порядок відшкодування збитків за їх порушення, – у ньому є певні недоліки. Як підтвердження – відсутність у Законі будь-яких регламентацій щодо перебування у бібліотеках текстів у цифровій формі. І взагалі, бібліотеки там згадуються тільки у зв'язку з правом на репрографічне відтворення екземплярів, які можуть бути втрачені. Але не можна не помічати того, що сьогодні електронні ресурси за досить короткий час стали важливою альтернативою інформаційних джерел на традиційних носіях перш за все через зручність доступу, зберігання, копіювання та користування. Звичайно, кожна бібліотека може й має пишатися кількістю книг, журналів, газет тощо.

Проте не слід забувати, що поступово на перший план виходять зовсім інші показники та критерії. Кількість одиниць зберігання, безумовно, була, є й буде одним із основних показників, які характеризують ту чи іншу бібліотеку, проте все частіше постають питання про розмір, зручність у користуванні, доступність, відповідність певним стандартам електронного каталогу бібліотеки, кількість книжок, періодики, ілюстративних матеріалів, доступних через Інтернет. Якою кількістю баз даних, електронних аналогів друкованих видань можуть користуватися читачі бібліотеки? Чи доступні ці ресурси ззовні, поза приміщенням бібліотеки? Для всіх чи лише для обмеженого кола читачів? Чи існує у бібліотеці довідково-бібліографічне, консультаційне та інші форми онлайн-обслуговування? Чи можуть читачеві вислати статтю з газети або журналу електронною поштою, надати тимчасовий Інтернет-доступ до підручника чи монографії? Ці та інші схожі питання для більшості українських бібліотек поки що залишаються без відповіді. І в Законі відповіді на них також немає. Хоча й не можна сказати, що ніхто з вітчизняних фахівців усерйоз не займається цими проблемами, проте складається враження, що робота ця почасти не координується й не супроводжується належною адміністративною та фінансовою підтримкою. Наприклад, в Україні послуги з електронної доставки документів надають лише декілька бібліотек, в тому числі 4 публічні, які мають статус державних або обласних універсальних. На їхніх сайтах до відома користувачів доведено умови та порядок надання послуг з електронної доставки документів, на сайті однієї бібліотеки подаються зразки угод на обслуговування з електронної доставки документів.

Практично всі бібліотеки надають однаковий перелік документів, які надсилаються електронною поштою: статті із газет, журналів, збірників, розділи або окремі сторінки із книг (обсягом до 30-50 сторінок),

карти, атласи тощо. При цьому на всіх сайтах розміщено інформацію (у формі рекомендації, попередження або заборони) щодо використання отриманих матеріалів лише з науковою чи освітянською метою. На пересилання електронною поштою за запитом користувачів інших документів (творів), бібліотека повинна отримати дозвіл особи, яка володіє авторськими правами на ці документи, а також вирішити питання про виплату авторської винагороди. Але в Україні донедавна ніхто не зважав на норми Закону «Про авторське право й суміжні права». Можливо тому, що досі у вітчизняній судовій практиці ми не маємо випадку позову до бібліотеки чи іншої установи про порушення авторських прав у процесі надання послуг з електронної доставки документів. Незважаючи на це, проблема існує і її потрібно вирішувати. Для того, щоб зрозуміти, що таке цифрова бібліотека, не варто аналізувати етимологію терміну або вдаватися до технічних подробиць. Через обмеження, що накладаються вітчизняними та міжнародними законодавчими нормами про авторське право, бібліотека не може переводити у цифрову форму будь-яку літературу, що знаходиться в її фондах. Потреба переведення в цифрову форму, перш за все, стосується історичних документів, старовинних та рідкісних книжок і фотографій. На відміну від віртуальної бібліотеки, створення цифрової вимагає значно менших коштів і вже сьогодні під силу кільком великим українським бібліотекам, які мають відповідне обладнання та фахівців. Певна робота в цьому напрямі вже ведеться й, ураховуючи об'єктивні обставини, досягнуто непоганих результатів, зокрема у Національній бібліотеці ім. В. Вернадського та Національній парламентській бібліотеці України. В останній, із запровадженням сучасних технологій з'явилася можливість разом із традиційними методами надання доступу до інформаційних ресурсів залучити електронні, а саме електронні каталоги та картотеки, а з поширенням Інтернету – відкрити доступ до цих електронних баз даних і більш широкому колу громадськості, розмістивши їх на власному сайті. Зараз на веб-сторінці НПБ України розміщено: електронні каталоги книжкових документів, статей з наукових збірників, політематичну базу даних статей з періодичних видань та базу даних „Політика і політики в дзеркалі періодичних видань України”. Оскільки бібліотеки забезпечують доступ широких верств населення до інформації, реалізують право громадян на освіту, держава повинна створювати відповідні умови для реалізації ними своїх функцій. Це стосується також і забезпечення бібліотеками доступу до інформації, представленої у цифровому форматі. У зв'язку з цим громадська організація ІФЛА у 2000 р. сформулювала свою позицію з питань авторського права у цифровому середовищі.

Зокрема, ця організація зазначає, що всі користувачі бібліотек повинні мати право безоплатно та вільно:

- переглядати загальнодоступний матеріал, що охороняється авторським правом;
- перебуваючи у бібліотеці чи за її межами, у приватних цілях, читати, слухати чи переглядати охоронювані матеріали, які надходять у вільний продаж;
- копіювати безпосередньо чи за допомогою бібліотечних та інформаційних працівників у розумному обсязі охоронювані цифрові твори для використання в особистих, навчальних чи дослідницьких цілях.

Але це – лише рекомендації громадської організації, яка представляє інтереси бібліотек. У світовій юридичній практиці існує проблема регулювання відносин у сфері авторського права. Чинне законодавство, включаючи міжнародні правові акти, застаріло та не враховує бурхливі процеси розвитку інформаційних технологій. Потреба зміни законодавства у сфері авторського права – це вже об'єктивна реальність, не рахуватися з якою не можна. Болючою проблемою є порушення авторських прав вітчизняних виконавців. Так, представники «Українського музичного альянсу» та «Української ліги музичних прав» виступили на їхній захист. Якщо музика служить комерції, тобто допомагає тим чи іншим чином заробляти гроші, автори, виконавці, виробники фонограм та відеограм мають право отримати винагороду за свою працю. Є і постанова Кабінету міністрів про її розмір і порядок виплати. Отже, радіостанції, телеканали, а також театри, дискотеки, будинки відпочинку, бари, ресторани тощо через відповідні організації, одними з яких є ліга й альянс, зобов'язані відраховувати певний відсоток за використання музики в господарській діяльності. Це звичайна світова практика, логічна і справедлива. В Україні вже є чимала кількість уповноважених збирачів і розподільників роялті (гонорару) за використання опублікованих із комерційною метою фонограм та відеограм. Водночас такий захист спрацьовує аж ніяк не завжди. Дуже часто різні музичні користувачі просто безоплатно та безконтрольно запозичають те, за що в цивілізованих країнах потрібно платити.

Історія авторського права нерозривно пов'язана з пошуком і постійним удосконаленням форми управління авторськими правами. Необхідність захисту авторських прав, збору і виплати авторської винагороди вимагало від авторів створення структур, що забезпечували ефективне управління їх правами. Тому вже перші організації з управління авторськими правами (товариства, асоціації тощо), які створювалися за ініціативи авторів, включали в себе зазначені функції, передбачали створення мережі агентів, що забезпечували виконання цих функцій. Ці основні функції органів управління авторськими правами вдосконалювалися та стали основою сучасних організацій колективного управління авторськими правами.

Науковий керівник:

кандидат юридичних наук, доцент Леонтєва Аліна Віталіївна.

Євген Щасливець
(Харків, Україна)

ІНТЕЛЕКТУАЛЬНА ВЛАСНІСТЬ

Україна знаходиться у скрутному становищі дотримання прав інтелектуальної власності, про це свідчать міжнародні рейтинги останніх років. Порушення права інтелектуальної власності завдає великої шкоди правовласникам контенту та перешкоджає їхньому розвитку.

Інтелектуальна власність - це сукупність відносин між людьми з приводу нематеріальних благ, що є результатами інтелектуальної діяльності або похідними від них. Також інтелектуальну власність розглядають як збірне поняття, що відноситься до результатів інтелектуальної діяльності людини (об'єкти інтелектуальної власності). А в широкому сенсі - це об'єкти і права на них.

Право інтелектуальної власності - це сукупність цивільно-правових норм, що регулюють відносини, пов'язані з творчою діяльністю

При цьому цивільне право безпосередньо не регулює саму творчу діяльність, тому що процес творчості залишається за межами дії його норм.

Функції цивільного права полягають у визнанні авторства на вже створені результати творчої діяльності, встановленні їхнього правового режиму, моральному і матеріальному стимулюванню і захисту прав авторів і інших осіб, що мають авторські права.

Розвитком та захистом інтелектуальної власності в усьому світі займається Всесвітня організація інтелектуальної власності (ВОІВ), заснована ООН в 1967 році.

ВОІВ сприяє підписанню нових міжнародних угод та модернізації національних законодавств, заохочує адміністративне співробітництво між країнами, надає технічну допомогу країнам, що розвиваються, і утримує служби, які полегшують міжнародний захист винаходів, знаків та промислових зразків.

З 2013 року Україна знаходилася у «списку 301» в статусі Priority Foreign Country, що позначає країни з найвищим рівнем порушень у сфері інтелектуальної власності (які, у першу чергу, призводять до негативних наслідків для американських компаній), а також країни, що не бажають вести переговори щодо цих проблемних питань [2, с. 4].

Україна зайняла перше місце в рейтингу держав, які найчастіше порушують права інтелектуальної власності. Це говориться в щорічному звіті Міжнародного альянсу інтелектуальної власності, дані за 16 лютого 2016 року. Також США внесла Україну у «чорний список» за порушення інтелектуальної власності. Країні, де процвітає піратство, можуть загрозувати санкції з боку Сполучених Штатів. Майкл Фроман, торговий представник заявив: «Як ніколи важливо запобігати ситуації, коли уряди інших країн, а також конкуренти порушують права американських новаторів».

Такі порушення пов'язані з відсутністю дієвих законодавчих норм щодо захисту прав правовласників. Саме тому наша країна встановила захист права інтелектуальної власності через законодавчу базу, низку законів про інтелектуальну, творчу діяльність та інші підзаконні акти, важливими з них є Закон України «Про авторське право і суміжні права» та Кримінальний кодекс України.

Авторське право представляє собою сукупність виняткових прав, що регулюють використання ідеї або інформації, вираженої в конкретній формі. Англійське поняття «copyright» в своєму широкому значенні означає «право на створення копій» оригіналу. У більшості випадків таке право має обмежений термін дії. Символ © є знаком захисту авторського права.

Історія авторського права нерозривно пов'язана з пошуком і постійним удосконаленням форми управління авторськими правами. Необхідність захисту авторських прав, збору і виплати авторської винагороди вимагало від авторів створення структур, що забезпечували ефективне управління їх правами. Тому вже перші організації з управління авторськими правами (товариства, асоціації тощо), які створювалися за ініціативи авторів, включали в себе зазначені функції, передбачали створення мережі агентів, що забезпечували виконання цих функцій.

Суб'єктом авторського права є автор твору. Громадяни України, іноземні особи та особи без громадянства, які перебувають на території України, мають право набувати авторство у повному обсязі (але законодавство України охороняє лише ті твори іноземних громадян чи осіб без громадянства, які існують на території України в об'єктивній формі; якщо твори будуть поширені за кордоном чи знаходяться в об'єктивній формі поза територією України, то вони охоронятимуться міжнародними договорами) [3].

Важливу роль у регулюванні авторських відносин мають авторські договори, що затверджує Кабінет Міністрів України.

Порушення авторського права може бути виражено в незаконному використанні об'єкта авторського права в обхід встановленого автором або законодавством порядку. Наприклад, скачування зламаної версії електронної книги, журналу чи підручника, а також привласнення результатів чужої інтелектуальної діяльності. Сучасній історії відомо багато прецедентів порушення авторських прав, які тривали довгий час і мали широкий суспільний резонанс, як наприклад боротьба Apple і Samsung.

Іншим видом правопорушення є піратство. Піратство у сфері авторського права означає копіювання інформації або інших записів без дозволу тієї особи, якій належать ці записи. Сприятливу обстановку для поширення і розвитку інформаційного піратства в світі створював технологічний процес. Наприклад,

власники магнітофонів могли спокійно дублювати музичні доріжки без будь-якої відповідальності. Щодо піратства в Інтернеті то це не тільки копіювання, а й розповсюдження комп'ютерних програм. Яскравий приклад піратства можна побачити, зайшовши на сайт, де пропонують фільми для перегляду, майже всі вони показуються без згоди правовласника. У 2015 році лише чотири заяви про порушення права в мережі інтернет закінчилися судовим вироком. Для вирішення проблеми піратства з'явилася можливість видалення або обмеження доступу інформації, передбачено і штрафні санкції [4].

Розглядаючи питання про право інтелектуальної власності, потрібно розкрити питання чому саме люди порушують права інтелектуальної власності. Причина більшості порушень прав носить економічний характер. Правовласник є монополістом відповідного об'єкта прав, тому що намагається підвищити ціну на сам товар. З іншої сторони, порушники права інтелектуальної власності продають товар за нижчими цінами, ніж правовласник, оскільки вони не витрачали зусилля, кошти на створення об'єкта інтелектуальної власності. Можливість купувати продукт за низькими цінами - головна проблема порушення авторського права.

Також обов'язково слід сказати, що за порушення авторського права в Україні, а саме за незаконне відтворення, розповсюдження творів науки, літератури та мистецтва, комп'ютерних програм и баз даних, а також незаконне відтворення, розповсюдження фонограм, відеограм і програм мовлення, їх незаконне тиражування і розповсюдження аудіо- і відеокасетах, дискетах, інших носіях інформації чи інше умисне порушення авторського права і суміжних прав, якщо це причинило матеріальний збиток в значному розмірі, передбачено кримінальну відповідальність.

Порушення авторських прав можна поділити на два види:

- 1) Порушення немайнових прав - плагіат;
- 2) Порушення майнових прав - піратство чи контрафакція.

Важливим та значущим, для забезпечення належного рівня кримінально-правової охорони права інтелектуальної власності, є й дослідження міжнародного досвіду.

Розглянемо мінуси вільного доступу інформації. Одним негативним фактором є крадіжка контенту з сайтів. Можна технічно захистити сайт від незаконного копіювання (наприклад, установка скриптів й інших елементів захисту) і юридично (завіряється нотаріально). Незаконне тиражування художнього твору, використання неліцензійних програм також погіршує захист авторського права. Авторство настає з моменту публікування твору. Щоб опублікувати художній твір, потрібно укласти договір з видавцем або іншим розповсюдjuвачем твору.

Є низка причин, які заважають боротьбі з порушенням права інтелектуальної власності:

- відсутність сильного контролю за порушенням;
- відсутність дієвих законодавчих норм;
- недосконалість законодавчих норм;
- нестача ліцензійного відеоінвентарю;
- низька культура та рівень доходів споживачів контенту.

Наведені недоліки потрібно усунути для ефективної боротьби з порушенням права інтелектуальної власності і суміжних прав. Від вирішення цих проблем залежить успішність правовласників, тобто їхня здатність заробляти та розвиватися. Також покращення ситуації з порушенням авторських прав можливо покращить товарообіг з іншими країнами, спростить отримання фінансової допомоги міжнародних організацій.

Україна є однією з держав лідерів, у сфері порушення права інтелектуальної власності. Тому, нещодавні зміни законодавства у цій сфері, а також запровадження кримінальної відповідальності за камкординг, та кардшейрінг, піратство є вагомим кроком для забезпечення належної правової охорони права інтелектуальної власності. Більше того, показовим і важливим є використання міжнародного досвіду, з метою удосконалення кримінально-правової охорони права інтелектуальної масності в Україні.

Науковий керівник:

кандидат юридичних наук, доцент Леонтєва Аліна Віталіївна.

СЕКЦІЯ: ПСИХОЛОГІЯ

Василь Дрожжин, Федір Лацонов
(Сєвєродонецьк, Україна)

ПОМИЛКИ І КОРЕКЦІЯ НЕГАТИВНИХ ПСИХОЛОГІЧНИХ СТАНІВ КУРСАНТІВ ПІД ЧАС ПРИЩЕПЛЕННЯ ПОЧАТКОВИХ НАВИЧОК СТРІЛЬБИ

По суті, будь-яке володіння зброєю являє собою складний вплив рухового характеру, а також дію, яка неможлива без певних фізичних навичок і психофункціональної підготовки людини. А зброя – це предмети та пристрій, призначені для ураження живої цілі, що не мають іншого призначення [1, с. 14]. Тому необхідний навик для майбутнього співробітника поліції, як стрільба з пістолета - не виняток. Як показує практика, на початковому етапі навчання цій техніці у курсантів спеціалізованих навчальних закладів проявляється набір типових помилок, властивих для недосвідчених стрільців. Це вимагає корекції і часто індивідуальної роботи.

Через надмірно насичений графік навчальних занять, великого обсягу навчальної програми, кількісної «перевантаження» учбових груп, а головне - неможливість навчального закладу повноцінно забезпечити курсантів підготовкою (з різних причин), особам, які в майбутньому надійдуть на службу в ОВС не підходить план індивідуального підходу в техніці стрільби. Для оптимізації процесу і ходу навчання техніці стрільби для даної категорії необхідно впроваджувати новаторські методи і нові засоби, а також розбирати типові помилки.

Перша помилка, до якої схильні учні, які проходять первинну підготовку співробітників поліції - «очікування пострілу». Як правило, вона проявляється в декількох варіаціях:

1) При оптимальному положенні щодо центру мішені прицільних пристосувань, відбувається різке натиснення на спусковий гачок, що сприяє мимовільного скорочення груп дрібних м'язів перед самим пострілом і, як результат, відхилень пробоїн від району прицілювання.

Дана помилка є наслідком над-актуалізації, надмірного зосередження під час процесу прицілювання, втрати контролю за хваткою зброї та обробкою спуску - як головних складових прицілювання і влучного пострілу. Дана помилка виникає найчастіше при напрузі стрілка, його бажанні зробити постріл максимально точно в ціль.

Практика показує, що помилка такого роду частіше виникає при швидкісній стрільбі, коли є обмеження по часу.

2) Ще одна форма такої помилки - мимовільне старання стрілка протидіяти факторам, які є особливостями роботи вогнепальної зброї: звук, спалах, віддача. Про результативність тренувального процесу при цьому навіть не йдеться.

Через бажання недосвідченого стрілка уникнути різкого руху пістолета м'язові групи також скорочуються, що призводить до різкого неусвідомленого стиску рукоятки, нахилу корпусу тіла під час обробки спуску і поштовху рук вперед. [3, с. 67]. Більш того, це може супроводжуватися не тільки мимовільним зажмурюванням очей, але навіть відверненням голови в бік від цілі. Згідно зі спостереженнями, основа цих двох варіантів однієї помилки - страх пострілу. Причому його походження може бути різним - як безпосередньо боязнь самої зброї, так і посттравматичний розлад. Незалежно від форми прояву помилки, етимологія її виникнення криється в невідповідному психоемоційному стані, реалізованій в страху як такому і втраті концентрації. Відзначимо, що помилка «боязнь пострілу» є актуальною для ряду співробітників поліції:

Так, приблизно 45% курсантів, що проходять початкове навчання в Луганському державному університеті внутрішніх справ імені Е.О. Дідоренка, стикаються з цією проблемою. Щоб найбільш чітко встановити суб'єктивні причини помилки, були використані спеціальні анкети, щоб учасники опитування (63 юнака та 33 дівчини) змогли вибрати максимально актуальні для себе рішення. Результати опитування показали неоднозначні відповіді юнаків і дівчат. Найбільш часто зустрічаються відповіді у юнаків - бажання продемонструвати позитивний результат (85,0%) і вкластися в часові рамки (38%). У дівчат в якості найбільш частих відповідей превалював страх (65%). Потім - боязнь не вкластися в час, який відводився для стрільби (52%), неможливість абстрагуватися від пострілів інших учасників, в разі, якщо на тренуванні вогонь вівся з декількох вогневих рубежів (51%). На четвертому місці у дівчат переважало бажання продемонструвати гарний результат (50%).

Аналіз результатів анкетування показав, що, незважаючи на частий збіг причин помилок і у молодих людей і дівчат, стимулом для виникнення даних факторів служили різні вихідні положення.

Перші прагнули бути якомога краще і показати гарний результат. Другі - думали про максимально якісне виконання всіх вимог інструктора, що, ймовірно, пов'язано з невпевненістю дівчат, їх сумнівів щодо своїх можливостей по оволодінню умінням стрільби з вогнепальної зброї. Підтвердженням цієї гіпотези може служити високий відсоток відповідей дівчат щодо хвилювання під час стрільби (49%). Також багато відзначали страх перед пострілом як перед фізичним явищем (48%).

У юнаків виявлено активне суперництво, яке виражається в бажанні зробити постріл якомога швидше (38%), а також в максимально короткій термін досягти високого результату (43%). Крім того, при анкетуванні були виявлені наступні причини, які могли призвести до помилки «боязнь пострілу»: проблеми

особистого характеру, незнання теорії і технічних особливостей стрільби, нерозуміння суті помилки як такої і небажання її виправляти. Також встановлено, що у юнаків майже відсутня боязнь пострілу як явище (15%).

Отримані результати можуть свідчити про те, що небажана помилка «очікування пострілу» має кореляцію з психологічними процесами, встановленими в процесі навчання стрільби, а також представляють собою індивідуальну психологічну особливість особистості - тривожність. Остання пов'язана з відповідальністю, вона дає можливість мобілізувати всі внутрішні ресурси. В цьому випадку під тривожністю слід розуміти стійке або ситуативно проявляються людиною, стан підвищеної турботи. У тому числі страх і тривога, які пов'язані з типовими соціальними ситуаціями, такими як змагання або іспит, а також надмірної емоційної або фізичним навантаженням. Для виявлення рівня тривожності курсантів було проведено тестування за шкалою реактивної і особистісної тривожності Ч. Спілбергера.

Таблиця. Результати анкетування на виявлення суб'єктивних причин виникнення помилки «очікування пострілу»

Варіанти відповідей	Чоловіки	Жінки
Я хочу досягти позитивного результату в найкоротшій строк	35,2	7,8
Я відволікаюся на особисті питання	5,9	2,1
Я знаю, що роблю помилку, але не намагаюся виправити її	25,4	3,1
Я не усвідомлюю, що допускаю подібну помилку	5,8	4,8
Під час стрільби я сильно хвилююсь	55,8	70,4
У мене слабка теоретична підготовка	3,2	3,6
У мене слабка технічна підготовка	3,5	4,9
Я боюся не встигнути виконати вправу у відведений для цього час	55,1	64,3
Я реагую на постріли інших стрільців	38,2	54,2
Я хочу показати гарний результат	80,1	83,2
Я хочу зробити постріл якомога швидше	61,2	45,1
Я боюся показати поганий результат	35,6	46,3
Я боюся пострілу	2,5	34,4

Тестування курсантів проводилося в період початкового етапу навчання техніці стрільби з пістолета на заняттях з вогневої підготовки. У дослідженні взяли участь 96 слухачів. Результати тестування рівня особистісної тривожності показали, що 32% респондентів мають низький рівень, 48% - середній рівень тривожності. У 20% опитаних встановлений високий рівень особистісної тривожності. Відносно показників ситуативної тривожності: 50% - низький рівень тривожності, 48% - середній рівень і 2% - максимальний.

Необхідно згадати також і фактор, який може служити для більш низької кількості слухачів, що мають високий рівень тривожності - їх бажання показати себе у вигідному ракурсі.

При порівнянні результатів тестування особистісної та ситуативної тривожності, а також показників слухачів у стрільбі з пістолета встановлено, що 82% курсантів, схильних до помилки «очікування пострілу», мають середні або високі показники рівня тривожності.

Отримані результати дозволяють зробити висновок, що для оптимізації навчального процесу необхідно встановлювати рівні тривожності, щоб на початковому етапі навчання техніці стрільби з пістолета приділяти підвищену увагу курсантам, які мають середні і високі показники тривожності. При встановленні всіх причин помилки «очікування пострілу», необхідно розробити всі можливі шляхи для їх профілактики усунення. Наявний на сьогоднішній день спектр методик як педагогічної, так і психологічного характеру, дозволяє це зробити максимально ефективно. Однак перед тим як вибрати засоби і методи для нівелювання помилки, необхідно врахувати вже вищеописані фактори, які можуть її провокувати: надмірна інтенсивність навчання, обмежений час для підготовки і велика кількість слухачів.

Ряд авторів, вважають, що успішна підготовка стрілка прямопропорційно залежить від його психофізіологічної підготовки, а саме: набуття психічного стану, при якому стрілець буде максимально контролювати і регулювати свої мимовільні емоційні реакції, що виникають в екстремальних ситуаціях [4, 5]. Також для навчання самоконтролю рекомендується проводити самооцінку стану, вміння як перемикання так і відволікання уваги, осмислення обставин, що провокують стрес, самоконтроль за експресією і встановлення спокійного ритму дихання. Візуалізація давно зарекомендувала себе як один з ефективних методів психорегуляції. Вона являє собою комплекс психологічних прийомів, які спрямовані на уявне уяву зорового образу в дійсності і управління ним у свідомій сфері мислення. Метод популярний в сфері спорту вищих досягнень, проте його недостатньо використовують при початковій спортивній підготовці. З метою виявлення результатів впливу візуалізації при процесі навчання стрільби з пістолета і в доцільному формуванні техніки влучного пострілу був проведений експеримент за участю двох груп слухачів 1 курсу (по 25 осіб у кожній), у яких немає достовірних відмінностей у стрільбі з місця по нерухомій цілі. Для експериментальної групи заняття проходили з використанням техніки візуалізації. Респонденти перебували з закритими очима, а інструктор пропонував їм максимально чітко уявляти

послідовність і ключові моменти своїх дій, орієнтуючись тільки на його голос. У разі, якщо у слухача провідними репрезентативних системами є візуальні або аудіальні типи, то дана техніка сприяє виконанню вправи через вплив на канали сприйняття інформації (на рівні підсвідомості).

Запобігання таких станів, а також їх корекція є однією з актуальних проблем в методиці вогневої підготовки майбутніх співробітників поліції в процесі їх початкового навчання в спеціалізованому вузі. В якості одного з методів такої корекції і пропонується метод візуалізації, який реалізується як за участю педагогів, інструкторів, психологів, так і у вигляді ідеомоторного тренування. Крім того, важливо, щоб при розробці матеріалів корекції психологічних станів учнів враховувалися особливості сприйняття ними процесу стрільби. Для мінімізації помилки «очікування пострілу» рекомендується застосовувати психодіагностичні комплекси, спрямовані на виявлення рівня як особистісної, так і ситуаційної тривожності. Для посилення ефекту був задіяний і кінестетичний канал (за допомогою обмацування предметів - провідний тілесно-чутливий канал), для чого використовувалося навчальну зброю. У контрольній групі при проведенні експерименту була використана стандартна програма.

По його завершенню проведено повторне тестування, результати якого з контрольної і експериментальної груп мають достовірні відмінності.

При найвищому результаті в 30 очок, в експериментальній групі його продемонстрували 16,6% слухачів (n = 5), в контрольній групі - 6,6% слухачів (n = 2). При цьому в експериментальній групі помилка «очікування пострілу» була допущена лише 10% учасників (перед проведенням методу візуалізації ця цифра дорівнювала 40%). У контрольній групі результат змінився незначно: з 36,6% до 25,3%.

Висновок: на початковому етапі навчання стрільба з вогнепальної зброї викликає стреси в курсантів, змінюючи хід психічних процесів. В результаті - спотворення концентрації свідомості, його нераціональність, погіршення як уваги, так і дезорганізації рухових функцій, в тому числі і поява такої помилки як «очікування пострілу». Для мінімізації помилки «очікування пострілу» рекомендується застосовувати психодіагностичні комплекси, спрямовані на виявлення рівня як особистісної, так і ситуаційної тривожності.

Література:

1. Закон України «Про Національну поліцію»: наук.-практ. комент./ МВС України, Харків, нац. ун-т внутр.справ; - Харків, 2016. - 408 с.
2. Методичні рекомендації з організації службової підготовки осіб рядового і начальницького складу органів внутрішніх справ України// із серії "Професійна підготовка кадрів". – К., 2011. – 46 с.
3. Вогнева підготовка: Навч. посіб./ В.В. Василенко, В.М. Дзюба, О.Ю. Окунський та ін. – К.: Паливода, 2003.
4. Вогнева підготовка: Підручник / А.Б. Балік, В.С. Гуславський, В.О. Криволапчук, В.В. Подгорний, О.М. Фєфєлов; заг. ред. М.Г. Вербенського, В.С. Гуславського. – Видавництво "Максим", 2009. – 664 с.
5. Методика проведення практичних занять з вогневої підготовки працівників органів внутрішніх справ з виконання основного курсу вправ для стрільб з пістолета: [метод. посіб.] / [А.М. Лобода, О.В. Запорожанов, А.В. Нестеренко, Р.А. Воробйов]; заг. ред. В.В. Сокурєнко. – К.: ФОП О.С. Ліпкан, 2013. – 108 с.

Амалія Ільянова
(Україна)

ПСИХОЛОГІЯ ВПЛИВУ: ПОЛІТИЧНІ ПЕРЕГОНИ «ВИБОРИ 2024»

Анотація. Досліджено сучасні методи комунікації, учені пропонують свої методи та нестандартні форми примноження людських ресурсів та наявного потенціалу нації. Група дослідників пропонують своє бачення процесів творення громадської думки, інформування громадян про кандидатів та учасників політичних процесів. Лаконічно викладено висновки науково-практичної колаборації іміджмейкера-практика В. В. Чекалюк та психолога А. О. Ільянєвої, обґрунтовано взаємозв'язок, вплив державного іміджу, тиражованого у ЗМІ, на свідомість громадянина, підвищення патріотизму і формування подальшого іміджу України за кордоном і в самій країні. На основі опрацьованих матеріалів та науково-практичних експериментів, представлено концепцію підсилення бренду України. Запропоновано стратегію позиціонування предмета (об'єкта) іміджу, покрокову програму, що репрезентуватиме нашу державу в світі, конкретні рекомендації щодо участі України у світових рейтингових системах оцінювання державних брендів для успішного просування на міжнародній арені як інвестиційно та туристично привабливої країни.

Ключові слова: вибори 2024, політика, психологія, медіа, громадська думка, нація, ідея, лідер, інформаційні ресурси.

Напередодні знакових політичних подій, у дослідженні зокрема йдеться про «Вибори 2024», потенційні учасники перегонів особливо ретельно працюють над підсиленням власного авторитету у ЗМІ, формують імідж, залучають однодумців до своїх програм, звертаються до іміджмейкерів та фахівців із

формування громадської думки, - саме тому ми з колегою провели кількарічний науково-практичний експеримент, пропонуючи висновки та рекомендації ми з іміджмейкером В. В. Чекалюк звертаємося до напрацювань присвячених творенню іміджу і взаємодії ЗМІ з політикумом, використання медіа у сфері PR. Досліджено досвід науковців-практиків, іміджмейкерів, фахівців-новаторів щодо створення і поширення авторських практичних і наукових технологій впровадження позитивного іміджевого забарвлення об'єкта (предмета іміджу) у масову свідомість. Вивчаючи історію становлення інформаційного простору України в період з 1991 по 2019 рр., спостерігаємо за еволюцією медіасередовища, появу нових прийомів і методів комунікації відповідно до запитів часу. Разом з іншими політичними та соціальними науками іміджологія набуває популярності серед практиків і науковців-сучасників, тому з'являється дедалі більше напрямків її розвитку та тлумачень.

Станом на 2014-2019 рр. Україна досягла апогею популярності у світі, проте її імідж потребує клопіткої фахової роботи. Авторське поняття іміджу запропоноване В.В. Чекалюк передбачає зацікавленість кожного громадянина у процвітанні (країни, бізнесу, всіх сфер діяльності). Позитивним є імідж держави, зафіксований громадською думкою, сформований під впливом ЗМІ, за умов довгострокового демократичного лідирування, прагнення країни до розвитку всіх сфер та моральної досконалості і гармонії окремих осіб, де кожен громадянин - складова успішної держави. Одержані результати засвідчують: актуальність ідей і положень для розв'язання нагальних проблем у науці про зв'язки з громадськістю, апробованість науково-теоретичних напрацювань при викладанні курсів «Політологія», «Іміджологія», «Менеджмент комунікацій», «Психологія», тощо. Політичні і економічні реалії сьогодення диктують нові умови для творення державного іміджу. Україні необхідно підкоригувати діяльність ЗМІ як інструменту творення іміджу країни, вийти на новий рівень співпраці ЗМІ і державних органів. У наукових дослідженнях, зокрема у даній праці, пропонуємо висновки власної науково-практичної діяльності щодо засобів ефективного впливу на розум і відчуття аудиторії за допомогою ЗМІ, формування громадської думки на користь держави, а також фаховий курс з іміджмейкінгу, запровадження окремого напрямку спеціальності «іміджмейкер», що суттєво розширює можливості маркетингу і представляє спеціальні дисципліни у взаємодії з паблік рілейшнз (PR) «зв'язки з громадськістю». Мета фахівців – формування громадської думки в інтересах України, підняття рівня патріотизму в суспільстві. Йдеться про ефективне, дієве поширення іміджетворюючої інформації.

Імідж – не константа, він постійно у стані еволюції, адаптується і підлаштовується під певні ситуації. Г. Г. Почепцов звертає увагу на проблему, яка може мати негативний ефект у роботі над іміджем. Ідеться про насилля над медіа з боку влади, обмеження свободи слова і невміння владних структур вести діалог. «Прагнучи в більшості випадків виправити існуючу негативну ситуацію, урядові структури іноді застосовують тиск на ЗМІ. В подібних випадках сила влади використовує термін власного прикриття «інформаційна безпека», щоб захистити себе» [1, с. 67]. На переконання Г. Почепцова, «імідж держави, її міжнародний авторитет, насамперед, залежать від внутрішнього стану країни – рівня економічного добробуту, розвитку демократичних інститутів, зрілості громадянського суспільства, політичної культури нації тощо» [2, с. 37]. Продовжуючи вивчати досвід науковців та апробовуючи власні науково-практичні експерименти можемо стверджувати, що непродумані кроки певної особи у минулому можуть бути перешкодою для формування її позитивного іміджу, адже ламати стереотипи складніше, ніж створювати з чистої сторінки. Фаховий іміджмейкер-консультант повинен зосередити свою роботу на тому, щоб змусити суспільство дати об'єкту іміджування шанс на виправлення, можливість зарекомендувати себе з кращої сторони. Пропонуємо наступне тлумачення: гнучкий імідж-трансформер - це поняття характеризує чутливість певного іміджу до зовнішніх обставин і суспільних змін, передбачає трансформацію іміджу об'єкта, віддзеркалену у ЗМІ. Ці перетворення, безумовно, мають бути ініційовані фахівцями з іміджетворення. Маємо на увазі, те, що пропонує В.В. Чекалюк у попередніх працях - певну адаптацію іміджу держави з урахуванням світової інформаційної політики і можливостей самого об'єкта іміджетворення, це принцип, притаманний молодим країнам, що орієнтовані на максимальне залучення партнерів, інвесторів для розвитку економіки, зокрема й в Україні. Вероніка Чекалюк пише: «У всьому світі соціальні платформи працюють на формування громадської думки, на те, щоб захопити більше користувачів, здобути рейтинг. Це не матеріальний продукт, але це великі гроші. ЗМІ, віртуальні ігри, серіали, новини, соціальні платформи – це потужний бізнес і зброя сучасного світу. Від віртуальної зброї захиститися складніше ніж від реальної фізичної видимої загрози, тому наша праця орієнтована на те, щоб допомогти медіапрацівникам відрізнити істину від правди, фільтрувати фейки й працювати на власну репутацію та позитивний державний імідж. Віртуальна війна – це невидима сила, що затягує у свої нетета цікавими матеріалами, блокує свідомість й переключає на певний лад, програмує людину, її поведінку тощо. Стандартні методи не дієві – ми у пошуках нових форм і методів протистояння ставимо у пріоритеті якість й правдивість, публіцистиці й аналітиці віддаємо перевагу, а не жовтизні й фейкам...» [3].

«ВИБОРИ 2024» - НАУКОВО-ПРАКТИЧНИЙ ЕКСПЕРИМЕНТ. Для того, щоб вивчити смаки та вподобання аудиторії В.В. Чекалюк науковець-іміджмейкер і А.О. Ільянова психолог вирішили спільно провести моніторинг. Об'єктом вивчення обрали ерудовану молодь, студентів 1-4 курсів, учасників гуртка із журналістики (проект доц. В.В. Чекалюк). Історія створення гуртка розпочалася 2011 році, першим успішним проектом була студентська телепедача «Телеакадемія», що протягом року виходила в ефір Першого національного каналу України. За цей час були позитивні відгуки від аудиторії глядачів – студенти готували цікаві креативні сюжети, об'єднані певною актуальною темою. «Почуй думку молоді, познайомся з

учасниками творчої лабораторії Вероніки Чекалюк, напиши історію своїми словами, покажи світові свій ракурс на життя, відчуй смак професії журналіста. Майбутнє України у наших руках!», - таким був слоган проекту. Нині на базі кафедри журналістики та мовної комунікації працює гурток із журналістики «Юний журналіст» - це є прототип «Телеакадемії НАУ». Близько трьох років навчально-виробничий проект для студентів є платформою для комунікацій між студентами, що інтегрується у професійне телевиробництво. Проект передбачає викладачами кафедри і студентам НУБІП спільно створювати інформаційні матеріали на актуальні теми: резонансні події, новини, прогнози, усе чим живе українська молодь НУБІП і світу. «НУБІП Телеакадемія» готується з окремих рубрик, що порушує соціально значущі теми життя й розвитку студентів, зустрічі з експертами й викладачами, випускниками, працевлаштуваннями. Учасники журналістського гуртка чутливі індикатори актуальних тем. Щомісяця глядачам представлено 60 хвилинний блок роликів на ЮТЮБ, це цикл сюжетів, тематика, котрих є актуальною для суспільства.

Медійна лабораторія, наш гурток – це сучасний інформаційний молодіжний осередок, представники якого удосконалюють хист журналістської професії: фотографа, режисера новин, режисера кіно і сучасного телебачення, блогерства. Цей проект було започатковано Веронікою Чекалюк під час роботи у ІМВ НАУ. Апробація пройшла успішно 2012-2018рр. й нині 2019 р. продовжує виходити в ефір «ЮТЮБ». Так студенти оприлюднюють власні короткометражні ігрові стрічки та різножанрові сюжети. У перспективі 2019 р. - кожна передача представлена творчій комісії для подальшого залучення вихованців до студії каналу й виходу у Всеукраїнський ефір. Це значні перспективи для саморозвитку й працевлаштування. Жодна думка молодіжної аудиторії, жодна пропозиція, що її висловлює молодь, не залишається поза увагою громадськості. Відтак важко переоцінити значення спецпроекту з огляду на перспективу розвитку суспільного телебачення в Україні. Молодіжний осередок у студії упродовж програми веде дискусію з молоддю. Обговорюється тема, що є актуальною для українського суспільства. Триває діалог на рівних правах. Це актуальний проект – медіа платформа, де гуртується патріотична освічена молодь, створюється громадська думка й формується сприйняття України у ЗМІ.

Наукова колаборація іміджмейкера Чекалюк та психолога Ільянкової полягає у тому, щоб простежити тенденцію тематики сюжетів та специфіку подачі інформації її авторами. Ми пропонували три теми на вибір трьом різним групам студентів, що називаються «змінні редакції». Наші спостереження довели, що юні журналісти мають різнобічні погляди на життя й події, деякі явища групою 1 – були інтерпретовані, як позитивні, а у група 2 – подала як негатив, а група 3 – оприлюднила нейтрально, незабарвлений оціночними емоціями матеріал, даючи можливість аудиторії зробити висновки самостійно від побаченого. Мета дослідження, що проводилося протягом трьох років – вивчення громадської думки, як мінливого соціального явища. Молодь 18-24 роки, висловлювала публічно у журналістських матеріалах традиції, правила родини, звичаї, погляди і почуття, - під впливом цієї інформації, формувалася громадська думка у студентства. Громадська думка як складова частина свідомості студентів, що відображається у емоціях, комунікаціях, приватних та публічних міркуваннях і вчинках студентів і викладачів з приводу соціально значимих фактів суспільного та університетського життя. Ця модель комунікацій та формування громадської думки в межах університетської громади цілком може бути втілена у масштабах держави, ця схема повною мірою відображає сутність суспільства, стосується проблем, які постають перед особами з особливими потребами. Для того, щоб медіа були дієвими необхідно вивчити цільову аудиторію, потреба, очікування, рівень сприйняття інформації (доступна мова й подачу) й тиражувати необхідну інформацію, залучаючи до обговорення аудиторію й створюючи нові похідні сюжети [4].

Висновок експерименту: Медіа мають колосальний вплив на суспільну діяльність аудиторії. Як наслідок інформаційної кампанії, громадська думка стосовно певної теми може бути як позитивною, так і негативною, рідше – нейтральною. ЗМІ – це потужний інструмент у формуванні іміджу, як висновок - саме ЗМІ безпосередньо впливають на політичний вибір громадян.

Висновок: Зокрема, напередодні «Виборів 2024» необхідно створити комунікаційну платформу в Інтернеті, де кожен користувач міг би висловлювати свої думки щодо власного внеску у розбудову України, бачення характеристик її очільника. Матеріали та меседжі у ЗМІ мають «чіпляти за живе», діяти глибше, впливати на підсвідомість громадян: бути своєрідним важелем управління, формувати настрої, створювати громадську думку і відповідний імідж в інтересах підсилення конкурентоспроможності та інвестиційної привабливості держави. Представлена у науковому дослідженні імідж-лабораторія Чекалюк-Ільянова орієнтована на те, щоб вивести Україну на рівень топ-держав, використовуючи неординарне мислення, креативні проекти та ідей. А також впливати на ідентичну приналежність українців, відчуття гордості за свою державу, розширювати можливості державного маркетингу з залученням максимальної кількості зацікавлених учасників процесу формування іміджу України. Синтезуємо отримані результати у дане дослідження. Науковий доробок апробовано авторами й передбачає застосування запропонованих концепцій й набутоків у державотворенні, у результаті передбачаємо підвищення рівнів патріотизму й життя громадян. Сучасне медіасередовище стрімко змінюється відповідно до запитів ринку і появи новітніх технологій, класична освіта іноді не встигає за цим процесом, саме тому, щоб залишатися конкурентними на медіа ринку фахівцям необхідно дбати про самоосвіту удосконалювати навички та вміння.

Література:

1. Почепцов Г. Іміджологія / Георгій Почепцов. – Москва: Рефлбук К. Ваклер, 2000. – 768 с.
2. Почепцов Г. Г. Имиджология: Теория и практика / Г. Г. Почепцов. – К.: Изд - во СП Адеф - Україна, 1998. – 393 с.
3. Чекалюк В., “Українська журналістика в умовах гібридної війни: науково-концептуальний та прикладний аспект”, Київ 2019, <http://bukvoid.com.ua/print/?30600>
4. Чекалюк В., Ільянова А. «Interference communications: Professionalism image market in formation of the political elite of Ukraine», колективна монографія “The Potential of Modern Science”, [Електронний ресурс] – Лондон 2019. – Режим доступу до ресурсу: <http://www.sciemcee.org/library/books/london/>

Христина Калашник
(Кам'янець-Подільський, Україна)

КРЕАТИВНІСТЬ ЯК ЧИННИК ПРОФЕСІЙНОЇ УСПІШНОСТІ ВИХОВАТЕЛЯ ЗДО

Анотація. У статті висвітлено стан розробки проблеми розвитку педагогічної креативності, проаналізовано результати теоретичних та експериментальних досліджень у галузі психології творчості. Виділено і обґрунтовано основні ознаки, критерії та рівні креативної педагогічної діяльності, що допомагають педагогу у процесі його творчого самовдосконалення. Зроблено висновок, що специфіка і ознаки педагогічної креативності, які обумовлюють її особливе місце серед інших видів творчості, виявляються в особистісно-орієнтованій розвивальній взаємодії суб'єктів навчально-виховного процесу, яка спрямована на формування творчої особистості вихованця і підвищення рівня творчої професійної діяльності педагога.

Ключові слова: творчість, креативність, креативний потенціал, педагогічна креативність, розвиток особистості.

Мета статті – теоретичний аналіз основних напрямів дослідження педагогічної творчості у працях вітчизняних та зарубіжних учених.

Виклад основного матеріалу. Проблема розвитку креативного потенціалу особистості набула в останні роки яскраво виявленої соціальної значимості. Креативністю сьогодні цікавляться не лише психологи, це стало проблемою національної та міжнародної політики [9]. Суспільна значимість проблеми супроводжується безпосереднім зростанням наукового інтересу до розвитку креативності, насамперед до її прикладних аспектів. Людина, яка здатна генерувати нові ідеї, використовувати знання і уміння у нестандартних ситуаціях, комфортно почувається навіть у нестабільних умовах сучасного життя. Отже, є реальна потреба суспільства в інтенсивному розвитку креативного потенціалу кожної людини. Непродумане ставлення до цієї сфери особистості може стати причиною кризи нових ідей у техніці, науці і виробництві, тобто кризою розвитку суспільства.

Загальновідомо, що найважливіша роль у розвитку особистості належить закладам освіти, де навчання має бути підпорядковане ідеї розвитку творчих здібностей вихованців [4, с. 109]. Педагоги повинні навчити кожного вихованця самостійно мислити, діяти в нестандартних умовах, вирішувати найрізноманітніші проблеми, не пасувати перед труднощами. Усі перераховані фактори, на думку В. Рибалко є ознакою креативної особистості [7, с. 16]. Сучасні освітні заклади можуть вирішити поставлену задачу лише за умов налаштування педагогічного колективу на генерування і позитивне прийняття новітніх креативних ідей.

Оновлення національної системи освіти, досягнення рівня якісно нового її стану неможливе без актуалізації творчого потенціалу особистості педагога. Креативний педагог – це творча особистість з високим рівнем розвитку мотивів, характерологічних особливостей і креативних умінь, що сприяють успішній творчій педагогічній діяльності [3, с. 265]. Такий педагог, унаслідок спеціальної професійної підготовки та постійного самовдосконалення, набуває знань, умінь і навичок педагогічної праці, оволодіває уміннями формування творчої особистості дитини. Здатність такого педагога до творчості характеризується не лише високим рівнем педагогічної креативності, а й набутими психолого-педагогічними знаннями, уміннями та навичками, які забезпечують ефективність розвитку творчих можливостей дітей. Якісне оновлення системи освіти на сучасному етапі розвитку нашої країни передбачає актуалізацію творчого потенціалу особистості, створення нових умов для заохочення і розвитку в освітан відповідних складників креативності як цілісного психологічного утворення.

Незважаючи на певні досягнення у цій галузі, проблема креативного потенціалу вихователя ЗДО досі суттєво не досліджена, що істотно обмежує напрацювання ефективних засобів розробки програм розвитку психотехнік, спрямованих на забезпечення можливостей розвитку особистості для творчого самовиявлення та інноваційної діяльності в галузі освіти. Слід зазначити, що у практиці роботи ЗДО України висновок про характер творчої педагогічної діяльності педагога робиться під час атестації, коли вихователю присвоюється відповідна професійна категорія.

Разом з тим, немає чітко виражених критеріїв оцінювання творчої діяльності педагогічних працівників. Під час атестації складаються об'ємні характеристики, які мають, як правило, суттєвий

загальний недолік: підбиваючи підсумок педагогічної діяльності, вони не відображають динаміку творчого зростання педагога, а тому не дають йому порад на майбутнє, не стимулюють до подальшого розвитку своїх творчих можливостей. Отже, існує нагальна потреба у визначенні загального рівня творчої, а також і креативної діяльності вихователя ЗДО та вивченні динаміки його зміни з метою надання педагогу диференційованої та індивідуальної психолого-педагогічної теоретичної і практичної допомоги.

Слід зазначити, що істотною перешкодою для вивчення і стимулювання креативності педагогів є відсутність ефективних, концептуально обґрунтованих комплексних програм розвитку цієї якості, які би ґрунтувались як на увлеченнях про цілісну організацію особистісного розвитку загалом, так і на розумінні важливості креативності як джерела успішності педагогічної діяльності [1, с. 44]. Усе більше дослідників вважають, що творчість є специфічною здатністю кожної людини, яка може і повинна розвиватися і констатують, що офіційна педагогіка приділяє проблемам навчання творчості незначну увагу [2; 4; 5; 8]. Такої думки дотримуються вітчизняні вчені, спеціалісти в галузі роботи з обдарованими дітьми (Л. Гурова, О. Матюшкін, В. Моляко, П. Просецький і В. Семиченко, В. Рибалко). У наукових працях цих авторів звертається увага на методи активізації інформаційного пошуку, засоби активізації творчої діяльності, методики розв'язання творчих задач, конструювання взаємовідносин у дослідницькому колективі, розвиток творчих можливостей молоді в процесі гурткової роботи [9].

Останнім часом увага дослідників усе більше зміщується із процесуальної сторони педагогічної діяльності на особистісну, зокрема на аналіз такої базової складової особистості педагога, як креативність (В. Дружинін, Т. Кудрявцев, Н. Лейтес, О. Матюшкін, В. Моляко, В. Рибалка) [5, с. 158]. Під час вивчення проблеми педагогічної творчості вчені приділяють увагу: дослідженню співвідношення поняття педагогічної творчості із супровідними ознаками, властивостями, якість особистості (В. Лісовська, В. Крутецький, М. Поташник, Л. Степанко); розгляду індивідуального стилю діяльності особистості як найважливішої ознаки її творчого характеру (Є. Климов, В. Мерлін, Н. Петров, Я. Пономарьов, Г. Філонов); з'ясуванню механізму взаємозв'язку творчого мислення і педагогічної майстерності (Ю. Азаров, В. Загвязинський, І. Зязюн, Н. Тарасович); розвитку науково-педагогічного стилю мислення як першооснови становлення творчої особистості вчителя (Ю. Чабанський, В. Сластьонін, Г. Щукіна); дослідженню суб'єктивних аспектів педагогічної творчості, видів і механізму педагогічної імпровізації (І. Зязюн, В. Кан, Калік, М. Нікандров); вивченню педагогічних умов, шляхів і засобів формування творчої позиції особистості (В. Андреев, Н. Киричук, М. Демінчук, О. Мороз, В. Рибалко).

На основі аналізу наукових праць, присвячених дослідженню і розвитку педагогічної творчості нами виявлено, що вітчизняні вчені розглядали різноманітні аспекти даної проблеми, на основі яких було сформульовано концептуальні засади педагогічної творчості загалом та педагогічної креативності зокрема (див. таблиця 1).

Таблиця 1

Основні напрями дослідження педагогічної творчості
у працях вітчизняних учених

Напрямок дослідження	Дані про вчених-дослідників
Співвідношення поняття педагогічної творчості із властивостями та якість особистості	В. Лісовська, В. Крутецький, М. Поташник, Л. Степанко
Розгляд індивідуального стилю діяльності особистості як найважливішої ознаки її творчого характеру	Є. Климов, В. Мерлін, Н. Петров, Я. Пономарьов, Г. Філонов
З'ясування механізму взаємозв'язку творчого мислення і педагогічної майстерності	Ю. Азаров, В. Загвязинський, І. Зязюн, Н. Тарасович
Розвиток креативного стилю мислення як першооснови становлення творчої особистості вчителя	Ю. Чабанський, В. Сластьонін, Г. Щукіна
Дослідження суб'єктивних аспектів педагогічної творчості, видів і механізму педагогічної імпровізації	І. Зязюн, В. Кан-Калік, М. Нікандров
Вивчення педагогічних умов, шляхів і засобів формування творчої позиції особистості	В. Андреев, Н. Кичук, М. Демінчук, Л. Лузіна, О. Мороз, В. Рибалко
Створення методик виявлення і розвитку творчих якостей особистості, вивчення обдарованості	В. Моляко, П. Перепелиця, М. Холодна

Беручи до уваги названі вище напрями дослідження, ми можемо стверджувати, що концептуальними засадами педагогічної творчості є: виділення мети педагогічної творчості, ознаки творчої педагогічної діяльності, ознаки педагогічної креативності, розрізнення понять педагогічної творчості і педагогічної майстерності, виділення рівнів творчої педагогічної діяльності.

Висновки. Поняття «педагогічна креативність» у психолого-педагогічній літературі трактується неоднозначно: з точки зору творчого процесу педагога, як критерій якісного становлення особистості, як виховання і самовиховання творчої особистості. Специфіка і ознаки педагогічної креативності, які обумовлюють її особливе місце серед інших видів творчості, виявляються в особистісно-орієнтованій розвивальній взаємодії суб'єктів навчально-виховного процесу, яка спрямована на формування творчої особистості вихованця і підвищення рівня творчої професійної діяльності вихователя ЗДО. Креативна професійна діяльність педагога розглядається як провідний фактор, що впливає на розвиток креативних можливостей дошкільника і забезпечує ефективність виховного процесу. Креативний вихователь – це

творча особистість з високим рівнем розвиненості мотивів, характерологічних особливостей і творчих умінь, що сприяють успішній творчій педагогічній діяльності.

Література:

1. Дуткевич Т.В., Психологія творчості: Навчальний посібник / Т.В. Дуткевич. — Кам'янець-Подільський: Друк ПП Буйницький О.А., 2016. — 208 с.
2. Кучерявий О.Г. Педагогіка і психологія дитячої творчості / О.Г. Кучерявий. — Київ: Вища школа, 2008. — 155 с.
3. Педагогічна майстерність: Підручник / І.А. Зязюн, Л.В. Крамущенко, І.В. Кривонос. За ред. І.А. Зязюна. — Київ: Вища школа, 2011. — 349 с.
4. Пономарьов Я. Психологія творчості / Я. Пономарьов. — Київ: Педагогічна думка, 2011. — 280 с.
5. Психологічний словник / За ред. М.Г. Ярошевського. — Київ: МАУП, 2013. — 351 с.
6. Психологія особистості: Словник-довідник / За ред. П.П. Горностая, Т.М. Титаренко. — Київ: Рута, 2011. — 219 с.
7. Рибалка В.В. Психологія розвитку творчої особистості / В.В. Рибалка. — Київ: ІЗМН, 2006. — 235 с.
8. Роменець В.А. Психологія творчості / В.А. Роменець — Київ: Либідь, 2011. — 211 с.
9. Сергєєнкова О.П. Психолого-педагогічні орієнтири професійного становлення майбутнього вчителя // Актуальні проблеми психології / За ред. академіка С.Д. Максименка. — Київ: Главник, 2008.- Том X., Ч. 8 — С. 541 — 547.
10. Сисоєва С.О. Основи педагогічної творчості вчителя: Навчальний посібник / С.О. Сисоєва — Київ: ІСДОУ, 2013. — 112 с.

Науковий керівник:

кандидат психологічних наук, доцент, доцент кафедри психології освіти КПНУ імені Івана Огієнка, Столяренко Ольга Борисівна

Зоя Романець
(Львів, Україна)

ДОСВІД ЖЕРТВИ ТА ЙОГО ВПЛИВ НА ФОРМУВАННЯ РЕГУЛЯТОРНИХ ПРОГРАМ КОМПЛЕКСУ Я

Комплекс Я як феномен суб'єктивного переживання, відчуття, усвідомлення себе самої особистістю, функцією якого як системоутворюючого фактора психіки соціалізованої людини, тобто особистості, є регуляція і підтримання її психологічного гомеостазу. Важливо описати, окреслити комплекс Я параметрами, характеристиками, властивостями, на підтримання яких у певному діапазоні спрямоване функціонування комплексу Я, що власне і є його системною метою.

Йдеться про те, що за аналогією з фізіологічним (біологічним) гомеостазом, при якому підтримуються у певному діапазоні параметри крові, кров'яного тиску, температура тіла тощо, важливо визначити і окреслити параметри психологічного гомеостазу, що підтримується механізмами, програмами, іншими регуляторними можливостями комплексу Я особистості.

Оскільки людина є продуктом соціалізації у філогенетичному і онтогенетичному аспекті, видається доцільним розглядати психологічний гомеостаз особистості і її комплекс Я у контексті соціальних зв'язків, впливів, залежностей. Важливо зазначити, що психологічна складова людини формується у соціальних впливах і функціонує у контексті соціальних взаємодій, тому параметри, критерії підтримання психологічного гомеостазу слід шукати у соціально-психологічних явищах і феноменах.

Іншими словами, комплекс Я особистості є залежним, динамічним, функціональність якого сформувалась у взаємодії і взаємозалежності від інших людей, зокрема, близьких людей, де уклалися внутрішні еталони, взірці, параметри функціонування комплексу Я шляхом інтеріоризації зовнішніх соціальних правил, норм, еталонів, цінностей тощо. Доречно виникає думка про діалектичну єдність впливу зовнішніх факторів, що накладаються на унікальність генетично заданих параметрів мозку і психічних радикалів особистості, результатом яких є формування внутрішніх психічних еталонів, на основі яких і відбувається підтримання психологічного гомеостазу особистості її комплексом Я.

З іншого боку, для окреслення психологічних гомеостатичних параметрів видається слушним звернутися до принципу задоволення, окресленого З.Фрейдом, у пошуку головного стрижневого критерію оптимальності стану психологічного гомеостазу і способів, механізмів, програм його підтримання. Залишається окреслити і наповнити змістом, від чого саме соціалізована людина буде навчена отримувати задоволення і те, як це конкретне задоволення буде співвідноситись із її загальним інтегральним почуттям Я – усвідомлюваним і неусвідомлюваним, – яке я вважаю головною метою функціонування комплексу Я як вершини (мети) системного функціонування психіки особистості загалом. Не зайвим буде нагадати про зв'язок між емоційним задоволенням від різних форм активності, спрямованих на досягнення певної мети і нейрогормонами, (нейромедіаторами), що виділяються через активізацію і внаслідок досягнення мети і, які створюють у мозку відповідні стани. Так, згідно з Лореттою

Граціано Бройнінг [2], активність, спрямована на досягнення різного роду і змісту мети, є пов'язаною із виділенням гормону дофаміну; утворення дружнього зв'язку і взаємодії з іншими пов'язане із виділенням гормону окситоцину, а загальна м'язова активація із емоційним позитивним супроводом пов'язана із гормоном ендорфіном, і, зрештою, як зазначає Лоретта Граціано Бройнінг, чи не найголовнішим гормоном є серотонін, що сприяє переживанню власної значущості, унікальності, особливості, визнання іншими тощо, значний рівень якого відповідає за інтегральне почуття цілісності і значущості власного Я. Належний рівень перелічених нейрогормонів забезпечує активність людини (вищих тварин також) у відповідних напрямках, в результаті якої відбувається нова хвиля виділення зазначених гормонів, в разі досягнення мети активності, і такий процес підтримується за принципом позитивного зворотного зв'язку. У випадку недосягнення мети відбувається нова активізація за рахунок негативного зворотного зв'язку. Описані ланцюжки можна розглядати як нейрофізіологічне підґрунтя і механізм підтримання психологічного гомеостазу, що ґрунтується на принципі задоволення, тобто під впливом спонукання, мотивації до отримання (відтворення) задоволення. Функціональна система, що реалізується за принципом автоматичного зворотного зв'язку, представлена Анохіним, відображає такого роду процес на фізіологічному рівні.

У даному описі йдеться про рівень зв'язку між нейромедіаторами, емоційним задоволенням і інтегральним переживання цілісності, позитивності ефективності власного Я, що якраз можна розглядати як оптимальний чи хороший гомеостатичний психологічний стан.

Іншими словами, вочевидь постає нейрофізіологічний, нейропсихологічний і психолого-поведінковий місточок, що дозволяє свідомим вибором цілей, цінностей і поведінково-комунікативної активності здійснювати свідому регуляцію не тільки поведінки особистості, а й підтримання відповідних станів мозку через активізацію гормональних нейромедіаторів водночас із досягненням оптимальних психологічних гомеостатичних станів комплексу Я, або, іншими словами, - оптимальних станів переживання власного Я.

Позитивні і негативні стани Я можна назвати суб'єктивною внутрішньою мовою, зверненою до себе, мовою переживання себе, відповідно «Я-хороший (а)» і «Я—поганий(а)», що, виходячи з досвіду і емпірики роботи з клієнтами, можна вважати інтегральним визначенням і змістом психологічного гомеостазу. Звичайно ж, може бути диференціація як станів «Я - хороший», так і станів «Я-поганий», до прикладу, «Я-любимий», «Я потрібний» Я-ефективний, результативний» тощо. Аналогічно, можуть бути стани «Я-відкинутий», «Я-винен», «Я – непотрібний, зайвий» тощо.

Слушним є підкреслити соціально-психологічний контекст, соціально-рольовий контекст станів Я, що з необхідністю є пов'язаним із міжособистісною взаємодією, ціннісними еталонами, соціальними очікуваннями тощо.

Також важливо іще раз зазначити, що система психіки з її вищими рівнями психологічної регуляції спрямована на підтримання власне психологічного гомеостазу, який на суб'єктивному рівні переживається усвідомлено чи не усвідомлено, вербалізовано чи невербалізовано як інтегральний стан «Я- хороший», залучаючи для цього різні засоби психічного апарату, витримуючи відхилення від оптимального стану у негативну сторону лише до певної межі, після якої відбуваються різного роду спотворення у переживання власного Я, корелятом якого є різні когнітивно-емоційні, мотиваційно-регуляторні характеристики, властивості, прояви і ознаки, які не забезпечують адаптаційні вимоги щодо життя (виживання) у людському суспільстві. Конкретизуючи, йдеться про рівень здатності, навчатися, працювати, утворювати стосунки, створювати сім'ю, виховувати дітей тощо.

Окреслюючи оптимальний стан Я, стан «Я-хороший» як інтегральний цілісний важливо підкреслити, що йдеться про зв'язок психічних і нейрофізіологічних феноменів, тобто, йдеться про оптимальну роботу мозку, зокрема, роботу лобних частин кори, що відповідають за інтеграцію досвіду, що є можливим лише за умов оптимальності стимулів, тобто, їх інтенсивності, послідовності, систематичності [4]. Йдеться про інтеграцію емоційного переживання досвіду і опрацювання його вищими відділами мозку, надання йому сенсу і значення що і є, по суті, функціонуванням психіки на її вищому рівні – рівні свідомості.

Подальша логіка міркувань веде до проблематики створення умов оптимальних впливів на особистість, особливо, у пору її формування, становлення нейропсихічних механізмів і регуляторних програм, що пов'язано із сімейним вихованням, батьківсько-дитячими впливами, з проблематикою батьківської обізнаності щодо створення належних умов оптимізації роботи мозку і психічного апарату дитини, завдань формування комплексу Я, як найтоншого і найвищого рівня системи психіки дитини, його функціональності, гнучкості тощо.

До нейропсихічного інструментарію комплексу Я можна віднести, до прикладу, чутливість перцептивної системи, когнітивно-інтелектуальну здатність психіки загалом, рефлексивну здатність, рівень можливостей щодо символізації досвіду, тобто надання йому сенсу із вписуванням у загальну структуру психіки, а відтак – у загальну картину світу, інші властивості і характеристики, що забезпечують функціональність комплексу Я. Щодо зовнішніх факторів, що відповідають за формування оптимальної функціональності комплексу Я дитини, на мою думку, є вплив батьків і найближчих опікантів, точніше, їх обізнаності і здатності розпізнавати наслідки власних впливів на дітей, розпізнавати ознаки утруднень у дітей щодо інтеграції досвіду, формування регуляторних можливостей комплексу Я як системного психічного утворення самосвідомості, що виявляються у імпульсивності, опозиційності, неслухняності, втраті мотивації до навчання, різних формах узалежнень, в тому числі, від комп'ютерів, Інтернету, різних хімічних речовин тощо.

З моєї точки зору, досвід жертви пронизує процес соціалізації у широкому і вузькому змістах цього поняття, коли присутні принаймні три ознаки стану жертви внаслідок втручання певної сили зовнішньої або внутрішньої, тобто може йти про актуалізацію внутрішнього механізму реакції на колись або зараз присутню зовнішню силу: 1) досить інтенсивне переживання страху за себе, за своє життя через загрозу знищення або ушкодження, 2) переживання безсилля, безпорадності через наявність безвиході реальної або уявної. 3) переживання втрати можливості власного волевиявлення, власної активності і управління ситуацією, через раптовість, несподіваність, «незапланованість», непередбачуваність дії впливаючого фактора та його значну інтенсивність [5]. Цікаво відслідкувати і проаналізувати способи відреагування зазначених особливостей переживання досвіду жертви в контексті функціонування комплексу Я, тобто його механізмів, способів, програм для збереження психологічного гомеостазу, тобто для збереження і підтримання цілісного задовільного (оптимального) стану Я.

Важливо зазначити відмінності між фізіологічним і психологічним гомеостазом: порушення фізіологічного гомеостазу призводить до хвороби або смерті, в залежності від ступеня порушеності. Порушення ж психологічного гомеостазу призводить до порушення механізмів його підтримання, тобто фізичної смерті не наступає, але наступають зміни у функціональності самого комплексу Я, метою якого є пристосування до взаємодії з іншими людьми. Можна стверджувати, що змінюється сама конфігурація комплексу Я, внаслідок травматичного досвіду, тобто в наслідок досвіду жертви. У міркуваннях і феноменологічних описах щодо наслідків переживання досвіду жертви і його відреагування, важливо не полишати системності і не забувати, що йдеться про функціонування психічного апарату людини і його, нейропсихічних, психофізіологічних, тобто психосоматичних зв'язків.

У зазначеному контексті, хоча підкреслити, що кожен із трьох наведених вище ознак переживання досвіду жертви набуває своєї специфіки наслідків, на герменевтичному описі феноменології яких я і хочу зупинитись, не випускаючи з уваги і опираючись на загальні закономірності стрес-реакції, яка, як відомо має три стадії: 1) стадія тривоги, 2) стадія опору і 3) стадія виснаження або виходу на новий рівень пристосування до ситуації. Герменевтичність у даному контексті підкреслює імовірнісний зміст моїх подальших тлумачень описаних феноменів і зв'язків між ними, оскільки насправді, йдеться про віддалені наслідки переживання стану жертви, і неочевидність причинно-наслідкових зв'язків між надто інтенсивними або/і часто повторюваними стресовими ситуаціями і їх психологічними і психосоматичними проявами. Так, видається слушною думка щодо виникнення і запуску механізму алергічної реакції, корелятом якої на вищому рівні Я-комплексу фіксується когніція: «Я-безсили(а)», або, точніше: «Я не здаюсь, не приймаю свого безсилля, і продовжую боротися». Так виходить, що на вищому рівні свідомості і самосвідомості, на рівні комплексу Я, де регуляція здійснюється через «змісти і значення»[3], фіксується подібна ціннісна настанова щодо боротьби понад усе, оскільки не вистачає гнучкості і диференціації, з чим і коли боротися, а коли і за яких умов приймати своє безсилля і відмовлятися від боротьби. Імовірно, саме з цього вищого «змістового» рівня регуляції відбувається запуск алергічної реакції, і якщо пригадати, що алергічні реакції виникають у ранньому дитинстві і у немовлят, можна припустити, що саме несформованість вищих гнучких Я-регуляторних механізмів призводить до хибної пристосувальної регуляції, що і в дорослому віці виявляється як фіксація на інфантильних, незрілих механізмах регуляції, які можна трактувати як «злиття» недиференційованість протилежних змістів у сприйнятті себе, тобто сприйнятті себе водночас сильним і безсилим, і що не дозволяє здійснити адекватну фізіологічну регуляцію, а викликає застрягання, зациклювання, а відтак, - підтримання патологічних фізіологічних механізмів.

Виникає ідея застосувати такого роду алгоритм міркування щодо будь-яких захворювань, як це представлено у багатьох книжках психосоматичного змісту, більш, чи менш науково обґрунтованих. Мається на увазі, спроба знайти блок, суперечність, конфлікт, «спікання» у функціонуванні комплексу Я, в якому заломлюються свідомі, раціональні, а скоріше і неусвідомлювані, ірраціональні Я-репрезентації і Я-характеристики, починаючи від довербальних, до інтелектуальних Я-репрезентацій, які у психоаналітичних підходах прийнято називати назвати «селф-репрезентаціями».

Так, приклад із епілепсією, в якій психосоматичний зміст полягає у регуляції і підтриманні психологічного гомеостазу через судомні конвульсивні реакції, що дозволяють взагалі вийти з контакту з реальністю. І, якщо розглянути ірраціональні внутрішні Я-характеристики, вони можуть формулюватись як «я безсила (ий) на них вплинути», «я безсила добитися свого, тому я буду битися з собою, буду битися у конвульсіях, скидаючи надлишок своєї енергії, сили просто так, в повітря». Виникає думка про могутній енергетичний потенціал епілептоїдної особистості, який не отримує можливості для доцільного спрямування і адекватної реалізації. Здається, можна чи не вочевидь побачити парадоксальність і знову недиференційованість, нерозв'язаність суперечності, а, точніше, діалектичної єдності між силою і безсиллям, а в екзистенційних категоріях – між свободою і залежністю, несвободою, - які психіка не в змозі розв'язати, якими не в змозі покерувати, тому що у взаємодії з іншими дорослими близькими людьми, її носій, «господар», тобто дитина, отримувала травматичний для себе вплив заборон, покарань, обмежень тощо, і в якийсь момент психічний рівень регуляції, точніше його недосконалість, призвели до збою на рівні нейро- і психофізіологічних регуляторних процесів, зафіксувавши його як варіант, тип фізіологічної стрес-реакції або/і характерологічних психологічних особливостей.

Якщо розглянути психотичні реакції як наслідок надмірного впливу стресу, можна припустити, що йдеться про відмову, неможливість, нездатність психічного апарату формувати адекватну функціональну структуру свідомості, формувати адекватні логічні зв'язки, «сенси і змісти» щодо власного досвіду і

життєвих обставин і ситуацій внаслідок надто інтенсивного негативного досвіду переживання себе, що відображається у негативних «селф-репрезентаціях», забарвлених інтенсивним емоційним переживанням, граничним з життям і смертю. Із дорослішанням, за умов подальшої високої стресогенності умов життя дитини, негативні «селф-репрезентації» вплітаються у негативні «Я-репрезентації» і негативні «Я-концептуальні утворення» такого рівня насиченості і інтенсивності, який унеможлиблює ефективну інтегративну роботу мозку і психіки, в результаті чого наступають тотальні порушення функціонування психіки, чим і є психотичний рівень її організації із значною тенденцією до переходу у клінічні форми психотичних розладів тощо. Щодо комплексу Я психотичної особистості, на рівні внутрішнього переживання себе, має місце переживання станів розгубленості, невпевненості, спантеличеності, страху і паніки перед звичними буденними ситуаціями життя, що є свідченням недостатньої інтегрованості, а, точніше, дезінтегрованості психічної діяльності загалом.

Наведені у статті аналітичні міркування щодо універсальності стрес-реакцій як відповіді на впливи, коли самі стрес-реакції постають як характеристики, властивості, механізми і програми системної регуляції і функціонування комплексу Я як утворення самосвідомості як вершини психічної регуляції загалом на рівні «тонко» у контексті соціальної адаптації, видаються інструментальними щодо розуміння і пояснення різних психічних проявів особистості, в тому числі її характерологічного різноманіття і психосоматичних маніфестацій.

Література:

1. Анохин П. К. Системные механизмы высшей нервной деятельности: избр. тр. / АН СССР, Отд-ние физиологии. — М.: Наука, 1979. — 454 с. http://elib.gnpbu.ru/text/anohin_sistemnye-mehanizmy_1979/
2. Бройнинг Л.Г. Гормоны счастья. Как приучить мозг вырабатывать серотонин, дофамин, эндорфин и окситоцин. - ООО «BBDC Кишинев», 2016. - 232 с.
3. Леонтьев А.Н. Деятельность. сознание. личность М.: Политиздат, 1975, - 304 с.
4. Сигел Д. Майндсайт. Новая наука личной трансформации. http://www.litres.ru/pages/biblio_book/?art=9311463
5. Shapiro F, Hofmanm A. EMDR-Institut Deutschland Вступний семінар з методу EMDR Посібник ч.1. Copyright. 1994. Інтерн. адреса: www.EMDR-Institut.de

Василь Сич
(Кам'янець-Подільський, Україна)

ПСИХОЛОГІЧНІ ОСОБЛИВОСТІ ҐЕНДЕРНОЇ КОМПЕТЕНТНОСТІ УЧАСНИКІВ НАВЧАЛЬНО-ВИХОВНОГО ПРОЦЕСУ У ВНЗ

На ґендерні характеристики особистості впливають умови соціалізації в різних соціальних інститутах, таких, як сім'я, дошкільні навчальні заклади, школи тощо. Слід зазначити, що вищі навчальні заклади як інститути соціалізації сприяють закріпленню і розвитку ґендерних стереотипів, широко запроваджують статево-рольовий підхід.

Ґендерні стереотипи та особливості їх прояву у системі освіти вже були предметом уваги дослідників. Так, зокрема, Д. Хартлі, Я. Коломінський, М. Мелтсас розглядали питання ролі ґендерних стереотипів у формуванні і розвитку ідентичності в дитячому і підлітковому віці, Менстед і Мак-Калоч, Н. Гафізова вивчали роль засобів масової інформації у формуванні і підтримці традиційних ролей чоловіків і жінок, Т. Голованова, Т. Данильченко досліджували стереотипи мужності та жіночості студентської молоді України, Л. Штильова вивчала особливості ґендерних уявлень студентів та ін.

Разом з тим, зазначені дослідження не дають вичерпної відповіді на всі питання, що стосуються особливостей негативних проявів ґендерних стереотипів у процесі управління вищими навчальними закладами (ВНЗ). Можна стверджувати, що спеціальних досліджень, які стосуються ґендерного підходу у управлінні сучасним вищим навчальним закладом, проведено не було.

Визначення психологічних умов попередження прояву негативних стереотипів у студентської молоді, викладачів та управлінського персоналу у процесі управління ВНЗ становить наукову проблему, розв'язання якої сприятиме поглибленню прикладних знань із ґендерної психології, соціальної психології, психології управління, організаційної психології.

Актуальність проблеми обумовила вибір означеної теми дослідження.

Мета дослідження: розкрити особливості прояву ґендерних стереотипів у студентської молоді, викладачів та управлінського персоналу ВНЗ та визначити умови їх попередження.

Внесок, що суспільство робить у розвиток особистості, залежить від її статі. І в жінок, і в чоловіків формуються специфічні ґендерні структури, або ґендерні компоненти ідентичності. Тобто статеві відмінності використовуються суспільством для диференціації соціальних ролей і очікування відповідної поведінки (ґендерний стереотип) [7].

Ґендерна ідентифікація людини відбувається в процесі ґендерно-рольової соціалізації, коли людина навчається того, що є соціально значущим для чоловіків і жінок. Внаслідок ґендерної ідентифікації і формуються ґендерні стереотипи [1; 2; 3; 4; 6].

Гендерні стереотипи – це достатньо поширений вид соціальних стереотипів, що базується на прийнятих у суспільстві уявленнях про те, як дійсно ведуть себе чоловіки і жінки [7].

Одним із головних завдань сучасної вищої школи є підготовка майбутніх фахівців, здатних до активної професійної діяльності та особистісного розвитку. Особливе місце при цьому займає запровадження гендерної рівності в практику діяльності як умови підготовки майбутніх фахівців до самореалізації в процесі професійної діяльності.

Традиційно навчально-виховний процес у ВНЗ мало зорієнтований на подолання гендерних стереотипів та розвитку гендерної компетентності студентів.

Про це свідчать наявність гендерних стереотипів у педагогічній взаємодії та зміст програм, які більшою мірою зосереджені на досвіді чоловіків.

Теоретичний аналіз літератури (Ш. Берн, О. Бондарчук, Т. Говорун, Л. Карамушка, М. Ткалич) та аналіз взаємодії викладачів ВНЗ і студентів дозволяє припустити наявність стереотипних тенденцій педагогічної взаємодії у гендерному контексті, зокрема, різне пояснення успіху і неуспіху студентів залежно від статі, першочергову реакцію педагогів на запитання хлопців; взагалі приділення їм більшої уваги (як позитивної, так і негативної) порівняно з дівчатами на всіх ланках освіти, очікування від хлопців вищих результатів, ніж від дівчат, більше заохочення до таких результатів та ін. [5].

Тому перед нами було поставлено завдання дослідити особливості прояву гендерних стереотипів у студентській молоді, викладачів та управлінського персоналу ВНЗ.

З метою виявлення особливостей гендерних стереотипів було проведено опитування за модифікованим нами опитувальником Т. Говорун, О. Кікінеджи, а також опитувальником щодо гендерної компетентності освітян О. Бондарчук. Усього в дослідженні взяло участь 349 осіб, із них 54 представника управлінського персоналу, 99 викладачів та 196 студентів ВНЗ.

У результаті дослідження було виявлено наявність гендерних стереотипів у досить великої кількості учасників навчально-виховного процесу у ВНЗ (див. табл. 1).

Як видно з табл. 1, серед учасників навчально-виховного процесу поширені стереотипи щодо соціальних ролей чоловіків і жінок. Так, за результатами дослідження ці стереотипи виявлено у 54,1% студентів, 51,5% викладачів та у 34,6% управлінців. На наш погляд, це може спричинити проблеми самореалізації жінок і чоловіків через «страх успіху» або «страх неуспіху» в традиційних для осіб певної статі сферах життя.

Таблиця 1

Гендерні стереотипи	Учасники навчально-виховного процесу					
	Студенти		Викладачі		Зав. кафедри, декани	
	Так	Ні	Так	Ні	Так	Ні
Гендерні стереотипи щодо соціальних ролей	54,1	45,9	51,5	48,5	34,6	65,4
Чоловіки кращі лідери, ніж жінки	29,1	70,9	37,4	62,6	34,6	65,4
Стереотипи щодо виховання залежно від статі	60,2	39,8	81,8	18,2	65,4	34,6
Стереотипи щодо особливостей спілкування залежно від статі	51,0	49,0	85,9	14,1	62,6	37,4

Певна частина респондентів вважають, що чоловіки кращі лідери, ніж жінки (29,1% студентів, 37,4% викладачів та у 34,6% управлінців). При цьому 55,6% опитаних управлінців виявляють стереотипи щодо професійної кар'єри залежно від статі, тим самим сприяючи гендерній нерівності у ВНЗ. І дійсно, як правило, найбільш престижні посади в системі вищої школи займають чоловіки.

Отримані під час дослідження результати свідчать про те, що на запровадження гендерної нерівності в навчально-виховний процес впливають також стереотипи щодо виховання від статі. Дані табл. 1 вказують на те, що ці стереотипи найбільш виражені у викладачів (81,8%) порівняно із студентами (60,2%) та управлінцями (65,4%). При цьому за результатами дисперсійного аналізу було виявлено зростання гендерних стереотипів зі збільшенням стажу діяльності ($p < 0,02$).

Потрібно зазначити, що серед студентів (51,0% опитаних) було виявлено дещо меншу гендерну упередженість щодо особливостей спілкування залежно від статі порівняно із управлінцями (62,6%) та особливо із викладачами (85,9%).

Враховуючи те, що особливе місце у забезпеченні можливості розвитку і реалізації потенціалу майбутніх фахівців у процесі професійної підготовки у вищій школі займає гендерна компетентність як певна сукупність знань, умінь та навичок стосовно реалізації гендерного підходу у процесі педагогічної взаємодії, нами було проведено дослідження цього аспекту.

З метою виявлення особливостей гендерної компетентності було використано опитувальник щодо гендерної компетентності О.І. Бондарчук.

Опитувальник дав можливість діагностувати психологічну, управлінську та правову компетентність учасників навчально-виховного процесу у ВНЗ з гендерної тематики (табл. 2).

Результати дослідження свідчать про надзвичайно низький рівень психологічної компетентності з гендерної тематики учасників навчально-виховного процесу (див. табл. 2).

Таблиця 2

Види гендерної компетентності	Рівні гендерної компетентності учасників навчально-виховного процесу								
	Студенти			Викладачі			Зав. кафедри, декани		
	Низький	середній	високий	низький	середній	високий	низький	середній	високий
Психологічна компетентність	66,3	33,2	0,5	34,3	58,6	7,1	48,1	48,1	3,7
Управлінська компетентність	49,5	47,4	3,1	27,3	66,7	6,1	7,4	81,5	11,1
Правова компетентність	8,7	38,8	52,6	6,1	45,5	48,5	3,7	29,6	66,7

Так, високий рівень такої компетентності спостерігається у 0,5% опитаних студентів, у 7,1% опитаних викладачів та у 3,7% опитаних управлінців. Середній рівень – зафіксовано 33,2% опитаних студентів, у 58,6% опитаних викладачів та у 48,1% опитаних управлінців, а низький – 66,3% опитаних студентів, у 34,3% опитаних викладачів та у 48,1% опитаних управлінців. Як показало дослідження, більшість респондентів не змогли розкрити сутність поняття «гендер», не розуміють змісту «гендерної ідентичності», не знають теорії С. Бем, не знають гендерних характеристик особистості тощо.

Дослідження також виявило, що у більшості досліджуваних спостерігається недостатній рівень розвитку управлінської компетентності з гендерної тематики, яка розкриває управлінські аспекти гендерного підходу.

З табл. 2 видно, що високий рівень такої компетентності виявлено лише у 3,1% опитаних студентів, у 6,1% опитаних викладачів та у 11,1% опитаних управлінців. А середній та низький рівень цієї компетентності зафіксовано у 47,4% і 49,5% опитаних студентів відповідно, у 66,7% і 27,3% опитаних викладачів відповідно та у 81,5% і 7,4% опитаних управлінців відповідно.

Це, передусім, проявилось у тому, що більшість учасників експерименту не відносять гендерну тематику до актуальних проблем навчання у ВНЗ. Окрім того вони не визнають репродукування гендерних стереотипів у підручниках і навчальних програмах та виявляють гендерні стереотипи щодо можливостей здійснення професійної кар'єри чоловіками та жінками.

Слід зазначити, що правова компетентність з гендерної тематики представлена на досить високому рівні (див. табл. 2). Так високий та середній рівень такої компетентності виявлено у 52,6% і 38,8% опитаних студентів відповідно, у 48,5% і 45,5% опитаних викладачів відповідно та у 66,6% і 29,6% опитаних управлінців відповідно. А низький її рівень зафіксовано лише у 8,7% опитаних студентів, у 6,1% опитаних викладачів та у 3,7% опитаних управлінців.

І, насамкінець, необхідно вказати на те, що дані порівняльного аналізу свідчать про те, що жінки дещо випереджають чоловіків за всіма видами гендерної компетентності. Проте статистично значущих відмінностей тут не виявлено.

Отже, результати проведеного дослідження вказують на те, що виявлені гендерні стереотипи учасників навчально-виховного та управлінського процесу у ВНЗ, свідчать про необхідність психологічної допомоги щодо їх корекції.

Також, на нашу думку, важливим завданням діяльності психологічної служби ВНЗ є необхідність проведення спеціального навчання учасників навчально-виховного процесу з метою формування у них гендерної компетентності як важливої складової їх підготовки і перепідготовки.

Отримані дані доцільно враховувати:

- при розробці програм з вдосконалення гендерної компетентності учасників навчально-виховного та управлінського процесу;

- при впровадженні спецкурсів з гендерної тематики у навчально-виховному процесі ВНЗ.

Особливої уваги в процесі навчання потребує управлінська та психологічна компетентність студентів з гендерної тематики.

Література:

1. Агеев В.С. Социальные и психологические функции полоролевых стереотипов / В.С. Агеев // Вопросы психологии. – 1987. – №2. – С. 152-158.
2. Берн Ш.М. Гендерная психология / Ш.М. Берн. – СПб.: Нева, 2001. – 320 с.
3. Говорун Т.В. Гендерна психологія: навчальний посібник / Т.В. Говорун, О.М. Кікінежді. – К.: Видавничий центр «Академія», 2004. – 308 с.
4. Кон И.С. Психология половых различий / И.С. Кон // Вопросы психологии. – 1981. – № 2. – С. 47-57.
5. Сич В.М. Проблема реалізації гендерного підходу у вищих навчальних закладах в умовах соціально-економічних змін в українському суспільстві / В.М. Сич // Психологічні основи ефективної діяльності організацій в умовах соціально-економічних змін: тези IV наук.-практ. конф. з організаційної та економічної психології (23-24 листопада 2006 р., м. Київ) / за наук. ред. Л.М. Карамушки. – К.: Наук. світ, 2006. – С. 57-59.
6. Ткалич М.Г. Гендерна психологія: навчальний посібник / М.Г. Ткалич. – К.: Академвидав, 2011. – 248 с.
7. Чекалин А.А. Гендерная психология / А.А. Чекалин. – М.: «Ось-89», 2006. – 256 с.

Ольга Столяренко, Олександра Кисельова
(Кам'янець-Подільський, Україна)

БІОГЕНЕТИЧНИЙ ПІДХІД ДО ПСИХІЧНОГО РОЗВИТКУ ОСОБИСТОСТІ

Анотація. У статті проаналізовано проблему психічного розвитку особистості, яка у різних психологічних напрямках і підходах має своє особливе трактування. Розглянуто погляди представників біогенетичного підходу на розвиток особистості. Зроблено висновок, що психічний розвиток особистості розглядається представниками біогенетичного підходу як становлення свідомості, а динаміка відносин між усвідомлюваними та неусвідомлюваними аспектами психіки і складає власне психічний розвиток.

Ключові слова: біогенетичний підхід, розвиток особистості, психіка, психічний розвиток, свідоме і несвідоме, структура особистості.

Мета статті – теоретичний аналіз поглядів представників біогенетичного підходу на розвиток особистості.

Виклад основного матеріалу. Психічний розвиток людини процес складний і багатогранний. На сучасному етапі співіснують різноманітні теорії, які під різними кутами зору досліджують особливості психічного розвитку людини. Дані теорії розвитку особистості науковці [1; 2; 5; 7] об'єднують у такі напрями, як: біогенетичний, соціогенетичний і персоногенетичний. Основою виділення даних напрямів є детермінація розвитку особистості під впливом середовища чи спадковості.

Центром уваги представників біогенетичного напрямку є проблеми розвитку людини як індивіда, що має певні антропогенетичні властивості (задатки, темперамент, біологічний вік, стать, нейродинамічні властивості та органічні потреби) [7, с. 112]. Ці властивості проходять різні стадії дозрівання під час реалізації філогенетичної програми в онтогенезі. Представники цього напрямку переконані, що спадковість має вирішальне значення у психічному розвитку дитини.

У межах біогенетичного підходу класичними теоріями є теорія рекапітуляції Е. Геккеля і С. Холла, теорія дитячого розвитку А. Гезелла, теорія трьох рівнів психічного розвитку К. Бюлера та психоаналітична теорія З. Фрейда [6, с. 34].

Біогенетичний закон у психології сформулював німецький зоолог Е. Геккель, доводячи, що онтогенез є скороченим повторенням філогенезу. На думку вченого, подібно до того як людський зародок повторює всі стадії (від одноклітинної істоти до людини) розвитку органічного світу, так і людський організм у внутрішньоутробному розвитку відтворює етапи людської історії. Тобто, переживає п'ять періодів історичного розвитку людства: дикунський, мисливський, пастуший, землеробський, торгово-промисловий [4, с. 6].

На початку ХХ ст. американський психолог С. Холл зі своєї позиції ілюстрував тезу, за якою онтогенез є повторенням основних стадій філогенезу: якщо зародок за дев'ять місяців повторює всі стадії розвитку від одноклітинної істоти до людини, то дитина в період дорослішання проходить весь хід розвитку людства від первісної дикості до сучасної культури [10, с. 115]. Новонароджений відтворює стадію розвитку тварини; дитинство відповідає етапу, коли головним заняттям первісної людини були мисливство і рибальство; підлітковий період - закінчення епохи дикості і початок цивілізації; юність - період романтизму (період внутрішніх і зовнішніх конфліктів, які стимулюють формування у людини почуття соціальної відповідальності). Ця теорія була спростована вченими, які стверджували, що зовнішня подібність між дитячою грою і поведінкою первісних людей не має внутрішньої, психологічної подібності [3; 4]. Поверхневі, зовнішні аналогії, на яких ґрунтується закон рекапітуляції, не дають змогу повністю зрозуміти конкретні закономірності психічного розвитку особистості.

Австрійський психолог К. Бюлер запропонував теорію трьох рівнів психічного розвитку: інстинкт, тренування, інтелект. К. Бюлер пов'язував виникнення цих рівнів не лише з дозріванням мозку, але й з розвитком афективних процесів, з переживанням задоволення, пов'язаного з діяльністю. На його думку, перший етап (інстинкт) характеризується тим, що насолода настає в результаті задоволення інстинктивної потреби, тобто після виконання дії. На рівні тренування (вироблення навичок) задоволення переноситься на процес здійснення дії. З'являється поняття: «функціональне задоволення». Але існує ще передбачене, уявне задоволення, яке з'являється на етапі інтелектуального розв'язання задачі. Таким чином, перехід задоволення «з кінця на початок», за К. Бюлером є основною рушійною силою розвитку психіки [7, с. 119].

Слід зазначити, що К. Бюлер не відносив себе до біогенетистів. У його працях можна знайти навіть критику біогенетичної концепції. Однак його погляди є глибоким проявом концепції рекапітуляції, оскільки етапи розвитку дитини ототожнюються з рівнями розвитку тварин. Л. Виготський вважав, що К. Бюлер намагався призвести до одного знаменника факти біологічного і соціокультурного розвитку та ігнорував принципову своєрідність розвитку дитини.

А. Гезелл також звернув увагу на зміну темпу фізичного розвитку з віком, але в межах біологічного підходу до розуміння розвитку він не зміг пояснити чому це відбувається [6, с. 38]. Тому наслідком його дослідження було ототожнення розвитку і дозрівання організму. Вчений обмежився кількісним вивченням порівняльних зрізів дитячого розвитку, зводячи розвиток до простого біологічного дозрівання. У клінічній практиці до нашого часу широко використовується складений ним «Атлас поведінки новонародженого»,

що має 3200 фотографій, які фіксують рухову активність і соціальну поведінку дитини від народження до двох років.

Видатним представником біогенетичного напрямку був З. Фрейд, який обґрунтував теорію про стадії психосексуального розвитку дитини, довівши, що вони відображають зафіксований генетично попередній досвід сексуального розвитку людського роду і не залежать від впливу оточення [7, с. 59].

У психоаналізі формування особистості дитини пов'язується з виникненням конфлікту між прагненням до задоволення біологічних потреб і вимогами соціального оточення. Увесь процес особистісного розвитку подається як боротьба несвідомих потягів, породжуваних органічними потребами. Особистісні новоутворення розглядаються як результат цієї боротьби. Роль соціально-виховних впливів зводиться до формування захисних механізмів особистості.

Сучасники З. Фрейда і навіть його учні прослідковували у психоаналітичному вченні низку дискусійних моментів. Найбільше неприйняття викликали його погляди на мотивацію людської поведінки, яку З. Фрейд пов'язував із природженими сексуальними потребами. Виникла потреба у подоланні біологізаторських поглядів на особистість, що було здійснено неофрейдистами. Несвідоме наповнювалось новим змістом. Нереалізовані сексуальні потяги були замінені міфологічним колективним несвідомим (К. Юнг), прагненням до влади і почуттям неповноцінності (А. Адлер) та почуттям самотності (Е. Фромм) [6, с. 72].

К. Юнг, засновник аналітичної психології, відмежувався від свого вчителя у поглядах на пансексуалізм як головну рушійну силу поведінки людини. Згідно аналітичної теорії, особистість - це сукупність природжених і реалізованих архетипів, а структура особистості визначається індивідуальною своєрідністю співвідношення окремих властивостей архетипів [7, с. 102].

Відомим учнем З. Фрейда, який виступив проти біологізаторських тенденцій свого вчителя, був А. Адлер. На відміну від глибинної психології З. Фрейда, у теорії А. Адлера немає жодних постулатів про приховані несвідомі сили і структури психічного життя. Він вважав, що людська мотивація в основному соціальна, а люди визначально є соціальними істотами, які співвідносять себе з іншими людьми, беруть участь у спільній соціальній діяльності, стиль їхнього життя переважно соціальний за своєю орієнтацією. Соціальний інтерес на його думку є вродженим, хоча специфіка людських взаємин визначається характером суспільства, в якому живе людина [10, с. 304]. Отже, у цьому аспекті точка зору А. Адлера так само біологічна, як і погляди З. Фрейда і К. Юнга, тому що всі вони допускають вроджену сутність людини. З. Фрейд виділив секс, К. Юнг - архетипічні мислительні патерни, А. Адлер - соціальний інтерес. Заслугою А. Адлера є увага до соціальних детермінант поведінки, які були зведені до мінімуму З. Фрейдом і К. Юнгом. Не природжені потяги, не природжені архетипи, а почуття спільності з іншими людьми, - ось та головна сила, яка визначає поведінку і життя людини, стверджував А. Адлер.

На відміну від К. Юнга і А. Адлера, які підкреслювали, що не погоджуються з З. Фрейдом із принципових питань, пов'язаних зі структурою особистості і механізмами її розвитку, К. Хорні стверджувала, що вона лише прагне скоригувати деякі недоліки теорії З. Фрейда, залишаючись його відданою послідовницею] з принципових питань [6, с. 259]. К. Хорні вважала, що в структурі особистості домінують не інстинкти агресії або лібідо, а несвідоме почуття тривоги, яке вона називала почуттям корінної тривоги і вважала, що воно з'являється у дитини під час народження у потенційно ворожому їй світі.

Розширити психоаналітичну теорію і вийти за її межі зміг Е. Еріксон. Учений почав розглядати розвиток дитини у системі соціальних відносин. У процесі виховання дітям передаються цінності та норми суспільства. В однакових за рівнем соціально-економічного розвитку суспільствах діти набувають несхожих рис особистості внаслідок різних культурних традицій і стилів виховання [10, с. 297].

Основний вклад Е. Еріксона у вивчення особистості полягає в тому, що базуючись на стадіях психосексуального розвитку він показав, що людина одночасно проходить як стадії психосоціального розвитку так і стадії розвитку еґо, та довів, що розвиток особистості продовжується протягом усього життя. На думку вченого, розвиток особистості визначається тим, що суспільство очікує від людини, які цінності та ідеали їй пропонує, які завдання ставить перед нею на різних вікових етапах. Разом з тим, послідовність стадій розвитку дитини усе ж таки залежить від «біологічного начала». Дитина у процесі дозрівання проходить низку стадій. На кожній з них вона набуває певної якості (особистісне новоутворення), яке фіксується в структурі особистості та зберігається у наступні періоди життя [6, с. 119].

У 30-х роках минулого століття виникла концепція, в якій була зроблена перша спроба пов'язати принципи соціального науціння (біхевіоризму) і глибинної психології. Праці її автора, американського психолога Г. Саллівана, часто відносять до обох напрямів. Свою теорію Г. Салліван назвав інтерперсональною теорією особистості. Вона базувалась на трьох принципах, запозичених із біології, - принцип комунального (суспільного) існування, принцип функціональної активності і принцип організації. Г. Салліван вважав, що показником здорового розвитку особистості є здатність будувати близькі стосунки з іншими людьми [5, с. 8].

Теорія Г. Саллівана стала однією з перших спроб об'єднати різні підходи до розуміння закономірностей розвитку особистості. Успішність цього досвіду привела до прагнення сучасних психологів поєднувати найбільш значимі погляди і відкриття різних психологічних шкіл, розширюючи рамки традиційних напрямів.

Висновки. Психічний розвиток особистості розглядається представниками біогенетичного підходу як становлення свідомості, а динаміка відносин між усвідомлюваними та неусвідомлюваними аспектами психіки складає власне психічний розвиток. Цю точку зору в тій чи іншій формі можна вважати загальною для більшості представників біогенетичного підходу, навіть якщо вони дотримуються різних поглядів на природу і сутність несвідомого і рівень його впливу на особистість.

Література:

1. Бех І.Д. Виховання особистості / І.Д. Бех. – Київ: Либідь, 2013. – 344 с.
2. Боришевський М.І. Розвиток моральних переконань школярів / М.І. Боришевський. – Київ: Рад. школа, 1989. – 181 с.
3. Выготский Л.С. Детская психология // Собр. соч. В 6 т. / Л.С. Выготский. – Москва: Педагогика, – 2014. – Т.4. – 328 с.
4. Люблинська Г.О. Дитяча психологія / Г.О. Люблинська. – Київ: Вища школа, 2014. – 354 с.
5. Максименко С.Д. Психологія в соціальній та педагогічній практиці / С.Д. Максименко. – Київ: Наукова думка, 2014. – 224 с.
6. Психологічний словник / За ред. М.Г. Ярошевського. – Київ: МАУП, 2013. – 351 с.
7. Психологія особистості: Словник-довідник / За ред. П.П. Горностая, Т.М. Титаренко. – Київ: Рута, 2011. – 219 с.
8. Савчин М.В. Психологія відповідальної поведінки / М.В. Савчин. – Київ: Україна-Віта, 1996. – 130 с.
9. Скрипченко О.В. Принципи розробки методів психолого-педагогічного вивчення школярів / О.В. Скрипченко // Педагогіка і методика. – 2011. – Вип. 9. – С. 3-17.
10. Флейк-Хобсон К. Развитие ребенка и его отношений с окружающими / К. Флейк-Хобсон, Б.Е. Робинсон, П. Скин. – Москва: Республика, 2013. – 392 с.

Науковий керівник:

кандидат психологічних наук, доцент, доцент кафедри психології освіти КПНУ імені Івана Огієнка,
Столяренко Ольга Борисівна

СЕКЦІЯ: СУЧАСНІ ІНФОРМАЦІЙНІ ТЕХНОЛОГІЇ**Євгенія Катаєва, Валерій Білик
(Черкаси, Україна)****АКТУАЛЬНІСТЬ ВИКОРИСТАННЯ КОЕФІЦІЄНТА КОНКОРДАЦІЇ ПРИ ОПИТУВАННІ ЕКСПЕРТІВ
В УПРАВЛІННІ ІТ ПРОЕКТАМИ**

Актуальність теми. Основними цілями в управлінні ІТ-проектами є зниження витрат на створення і розвиток інформаційних технологій компанії; ефективне використання персоналу, зайнятого у сфері ІТ; підвищення ефективності роботи ІТ-департаментів.

Управління проектами - методологія організації, планування, управління, координації трудових, фінансових і матеріально-технічних ресурсів протягом життєвого циклу проекту (проектного циклу), спрямована на ефективне досягнення його цілей шляхом застосування сучасних методів, техніки й технології управління для досягнення певних результатів у проекті щодо складу й обсягу робіт, вартості, часу, якості й задоволення учасників проекту. Це діяльність, спрямована на реалізацію проекту з максимально можливою ефективністю при заданих обмеженнях щодо часу, ресурсів і якості кінцевих результатів.

Значного поширення набула процесна концепція управління проектами. Суть її полягає в тому, що складна інтегрована природа УП описується через процеси, з яких воно складається, і їх взаємозв'язок. У цьому випадку процесами називають дії й процедури, пов'язані з реалізацією функцій управління.

Проект завжди націлений на результат, на досягнення певних цілей, на певну предметну область. Реалізація проекту здійснюється керівництвом проекту, менеджером проекту й командою проекту, яка працює з керівництвом, іншими учасниками проекту, котрі виконують специфічні види діяльності, бізнес-процеси проекту. У роботах за проектом можуть брати участь представники лінійних і функціональних підрозділів компанії, відповідальних за виконання покладених на них завдань, видів діяльності, функцій, включаючи планування, керівництво, контроль, організацію, адміністрування й інші загальносистемні функції.

За допомогою методів управління проектами визначають цілі проекту, обґрунтовують його й оцінюють життєздатність; виявляють структуру проекту (підцілі, завдання, роботи, які необхідно виконати); визначають необхідні обсяги та джерела фінансування; підбирають виконавців, зокрема за допомогою торгів і конкурсів; готують і укладають контракти; визначають терміни реалізації проекту; складають графік виконання робіт; розраховують необхідні ресурси, кошторис і бюджет проекту; планують і враховують ризики; забезпечують контроль за реалізацією проекту. Для того, щоб урахувати обмеження в часі, застосовують методи побудови й аналізу сіткових та календарних графіків робіт.

Обмеженнями щодо коштів управляють за допомогою методів формування фінансового плану проекту та контролю за ним. Для виконання та ресурсного забезпечення робіт застосовують спеціальні методи управління людськими й матеріальними ресурсами, наприклад матрицю відповідальності, діаграми завантаження.

Керівники проектів відповідають за терміни, кошторис і якість результату робіт. Обмеження проекту в часі найкритичніші. Якщо терміни виконання проекту зриваються, то наслідками є перевитрата коштів і недостатній рівень якості робіт. Тому в більшості методів управління проектами основний акцент робиться на календарному плануванні робіт і контролі за дотриманням календарного графіка.

Кожен проект незалежно від складності й обсягу робіт, необхідних для його виконання, проходить певні етапи розвитку: від початкового до заключного.

Серед проблем, суттєвих з погляду успіху проекту в цілому, можна виділити такі: прагнення керівництва підприємства до досягнення бізнес-цілей, поставлених перед ІТ- проектом; відповідність функціональності ІС потребам бізнесу і керівництва підприємства; управління в межах проекту (терміни, бюджет, склад робіт), тому що ІТ-проекти мають властивість "розповзатися" [1].

Викладення основного матеріалу. Головною ціллю даної роботи є вирішення однієї з основних проблем в проектах, яка може призвести до його краху, є наявність питань, які необхідно вирішити на протязі всього життєвого циклу проекту. На етапі планування проекту проводиться зустріч з експертами, які визначають основні можливості проекту. Але більш ефективно буде, якщо буде також розраховуватись ступень узгодженості експертів.

Для збору інформації у експертів можуть застосовуватися різні підходи. Серед цих підходів найбільш поширені:

- опитування експертів;
- мозковий штурм;
- метод Дельфі;
- картки Кроуфорда[5].

Існують ще багато методів експертного опитування, але всі результати опитування мають похибку, тому що важливу роль грає людський фактор. Серед експертів можуть бути і як висококваліфіковані в конкретному питанні, так і не зовсім кваліфіковані.

Метод оцінки узгодженості опитувань експертів як раз і зможе підтвердити наскільки судження експертів рівнозначними чи узгодженими.

При обробці матеріалів колективної експертної оцінки використовуються методи теорії рангової кореляції. Для кількісної оцінки ступеня узгодженості думок експертів застосовується коефіцієнт конкордації W , який дозволяє оцінити, наскільки узгоджені між собою ряди переваги, побудовані кожним експертом. Його значення знаходиться в межах $0 < W < 1$, де $W = 0$ означає повну протилежність, а $W = 1$ - повний збіг ранжировок. Практично достовірність вважається хорошою, якщо $W = 0,7-0,8$.

Невелике значення коефіцієнта конкордації, що свідчить про слабку узгодженість думок експертів, є наслідком того, що в даній сукупності експертів дійсно відсутня спільність думок або усередині даної сукупності експертів існують групи з високою узгодженістю думок, проте узагальнені думки таких груп протилежні.

Після того, як об'єкти відповідно до деякої ознаки розставлені по місцях важливе місце займає питання про надійність одержаних оцінок. Мірою надійності одержаних рангових оцінок є ступінь згоди експертів або, іншими словами, ступінь узгодженості оцінок, проставлених кожним з експертів. Такий ступінь узгодженості характеризується коефіцієнтом конкордації (згоди):

$$W = \frac{S(d^2)}{S_{\max}(d^2)},$$

де $S(d^2)$ - сума квадратів відхилень сумарних рангів, виставлених кожному об'єкту всіма експертами від середнього сумарного рангу:

$$S(d^2) = \sum_{i=1}^n \left(\sum_{j=1}^m x_{ij} - \frac{1}{n} \sum_{i=1}^n \sum_{j=1}^m x_{ij} \right)^2,$$

Або

$$S(d^2) = \sum_{i=1}^n (S_i - \bar{S})^2,$$

Де

$$S_i = \sum_{j=1}^m x_{ij},$$

$$\bar{S} = \frac{1}{n} \sum_{i=1}^n S_i$$

Величина $S(d^2)$ характеризує максимально можливе значення $S(d^2)$. Очевидно, що чим вища згода між експертами, тим більший буде розкид виставлених сум кожному об'єкту рангів щодо їх середнього значення і тим вище значення $S(d^2)$. При повному збігу думок експертів, коли всі вони дадуть однакові оцінки по кожному об'єкту, значення $S(d^2)$ прийме значення $S_{\max}(d^2)$, а коефіцієнт конкордації прийме значення, рівне одиниці. У свою чергу за відсутності якої б не було згоди між експертами всі сумарні ранги будуть симетрично розподілені навколо свого середнього значення, унаслідок чого величина $S(d^2)$ і коефіцієнт конкордації рівні нулю.

Для визначення значення $S_{\max}(d^2)$ вважатимемо, що всі експерти привласнили однакові ранги всім об'єктам від значення 1 до значення n у вигляді чисел натурального ряду. Тоді значення S , - утворюють ряд:

$$m, 2m, 3m, \dots, nm,$$

у порядку, не обов'язково відповідному нумерації об'єктів. При цьому середнє значення S буде дорівнювати:

$$\bar{S} = \frac{1}{2} m(n+1)$$

Віднімаючи від кожного елемента приведенного ряду значення S одержимо наступний ряд значень $(S - \bar{S})$

$$\frac{1}{2} m(1-n), \frac{1}{2} m(3-n), \frac{1}{2} m(5-n), \dots, \frac{1}{2} m(n-1)$$

Далі неважко знайти суму квадратів цього ряду:

$$S_{\max}(d^2) = \sum_{i=1}^n (S_i - \bar{S})^2 = \sum_{i=1}^n \frac{1}{4} m^2 (2i-1-n)^2 = \frac{m^2}{4} \sum_{i=1}^n 4i^2 - 4i + 1 - 2n(2i-1) + n^2 =$$

$$\begin{aligned} \frac{m^2}{4} \sum_{i=1}^n 4i^2 - 4i + 1 - 4ni + 2n + n^2 &= \frac{m^2}{4} \left(4 \sum_{i=1}^n i^2 - 4 \sum_{i=1}^n i + n - 4n \sum_{i=1}^n 1 + 2n^2 + n^3 \right) = \\ \frac{m^2}{4} \left(4 \sum_{i=1}^n i^2 - 2n(n+1) + n - 2n^2(n+1) + 2n^2 + n^3 \right) &= \frac{m^2}{4} \left(4 \frac{n(n+1)(2n+1)}{6} - 2n^2 - 2n + n - 2n^3 - 2n^2 + \right. \\ \left. + 2n^2 + n \right) &= \frac{m^2 n(n+1)(2n+1)}{6} - \frac{m^2 (n^3 + 2n^2 + n)}{4} = \frac{m^2 (2n(n+1)(2n+1) - 3(n^3 + 2n^2 + n))}{12} = \\ \frac{m^2 (4n^3 + 2n^2 + 4n^2 + 2n - 3n^3 - 6n^2 - 3n)}{12} &= \frac{m^2 (n^3 - n)}{12} \end{aligned}$$

Відповідно до одержаного результату коефіцієнт конкордації можна записати в наступному вигляді:

$$W = \frac{12S(d^2)}{m^2(n^3 - n)}$$

Де m - число експертів в групі,

n - число факторів,

$S(d^2)$ - сума квадратів різниці рангів (відхилення від середнього) [6].

Наукова новизна роботи полягає в тому, що результати опитування експертів будуть розглядатись ще і на предмет узгодженості.

Практичне значення одержаних результатів полягає в можливості використання та впровадження програмного забезпечення в управлінні проектами з використанням коефіцієнта конкордації.

Джерела:

1. Сутність та поняття проекту [Електронний ресурс] — Режим доступа: http://pidruchniki.com/1057011647752/informatika/sutnist_ponyattya_proektu
2. Управління проектами (2006) [Електронний ресурс] — Режим доступа: <http://library.if.ua/book/66/4896.html>
3. Лекції з дисципліни «Проектний практикум» [Електронний ресурс] — Режим доступа: <http://www.studfiles.ru/preview/5851333/>
4. ProBusinessCenter [Електронний ресурс] — Режим доступа: <http://www.probusiness.center/tests/project-management/basic-test/>
5. Управління ризиками в проектах [Електронний ресурс] — Режим доступа: <http://www.bookz.com.ua/4/9.htm>
6. Метод експертних оцінок [Електронний ресурс] — Режим доступа: <http://mirznanii.com/a/165562/metod-ekspertnikh-otsnok>

Науковий керівник:

кандидат технічних наук, Катаєва Євгенія Юріївна.

**Павло Кузнецов, Светлана Гринь
(Харьков, Украина)**

МАТЕМАТИЧЕСКИЕ АСПЕКТЫ В РЕШЕНИИ ПРОБЛЕМ ПРОМЫШЛЕННОЙ ЭКОЛОГИИ

Реформирование экономики страны сосредоточено на интенсивное развитие производственных процессов всех сфер деятельности. Преследуя основную цель бизнеса – увеличение прибыли, субъекты хозяйствования не задумываются над тем, какое экологическое влияние имеют способы и технологии, что они используют [1].

При решении проблемы переработки и утилизации твердых отходов энергетики математический и технико-экономический анализ доказывает эффективность внедрения разработанных способов утилизации отходов и приближении к «зеленой экономике».

Проведенные комплексные исследования позволили предложить эффективные мероприятия по стабилизации и уменьшению загрязнения окружающей среды высокотоксичными соединениями ванадия. Освещение экономических аспектов защиты окружающей среды базируется на концепции, в соответствии с которой затраты на мероприятия по подавлению и уменьшению выбросов не должны превышать величину предотвращенного ущерба, который могли бы нанести эти загрязнения [2, с. 25]. Отсюда вытекает необходимость достаточно точной математической оценки как затрат на подавление выбросов в окружающую среду, так и предотвращенного ущерба и сравнения эффективности разработанных мероприятий с ранее известными.

При сжигании на тепловой электростанции 1 млн. т мазута, содержащего от 100 до 150 г V_2O_5 в 1т, общее количество оксида ванадия, перешедшее в золу, составляет 100 - 150 т V_2O_5 . В настоящее время на ТЭЦ и ГРЭС доля ванадия, утилизированного в виде золошлаков, золошламов и золы "уноса", не превышает 20% от общего количества ванадия, поступившего на энергетические установки. Остальные 80 % поступают в атмосферу без очистки [3, с. 62].

Разработанный автоклавный гидрохимический способ позволяет решить одну из поставленных задач и позволяет высокоэффективно перерабатывать ванадийсодержащие отходы ТЭС. Указанная технология отличается от традиционных, применяемых в практике, отсутствием пирометаллургических процессов, связанных с высокими температурами и пылевыделением. В технологии 100 % процессов идет в жидкой фазе, а применение малого ассортимента реагентов (вода, известь, серная кислота, кислород) и их зациклованность создает благоприятную экологическую обстановку. Все реакторы, используемые в данной технологии, являются аппаратами закрытого типа, снабженные системами отсоса газов. Окисление низших форм ванадия и выщелачивание ТПС осуществляется в автоклавах с механическим перемешиванием. В технологии отсутствуют сливные воды.

Продуктами переработки ванадийсодержащих зольных остатков являются: химический концентрат оксида ванадия, гипс и никелевый концентрат. Последний может быть использован при выплавке никелевых сплавов и лигатур.

Таким образом, предложенная автоклавная технология извлечения ванадия из ТПС, исключает энергоемкий, экологически небезопасный процесс окислительного обжига зольных остатков во вращающихся печах, является замкнутой по растворам, безотходной по шламам и максимально удовлетворяет требованиям экологии.

Преимущество новых изменений в данной технологии доказывает экономическая эффективность, где и используются некоторые математические аспекты.

Экономическая эффективность автоклавной технологии извлечения ванадия из зольных остатков тепловых электростанций складывается из следующих составляющих:

- высокая степень извлечения ванадия из ТПС, составляющая 85-90 %, за счет более их эффективного выщелачивания, и исключения потерь ванадия с маточными растворами;
- пониженный расход реагентов;
- повышенное качество полученного продукта, содержащего 93-95 % V_2O_5 , 4-6 % CaO и менее 1 % вредных примесей, имеющего высокую потребительскую стоимость;
- дополнительные товарные продукты – никельсодержащий концентрат и гипс, ценное сырье для получения никелевых сплавов и строительных материалов.

Расчет экономической эффективности новой автоклавной технологии переработки ванадиевых отходов ТЭС, образующейся за счет экономии реагентов и более высокой степени извлечения, может быть произведен по формуле [1]:

$$\mathcal{E} = (\mathcal{E}_1 - \mathcal{E}_2) + \mathcal{E}_3, \quad (1)$$

где $(\mathcal{E}_1 - \mathcal{E}_2)$ – экономия реагентов в денежном выражении разработанной технологии по сравнению с существующей;

\mathcal{E}_1 и \mathcal{E}_2 – годовые затраты на реагенты, соответственно, по разработанной и существующей технологиям;

\mathcal{E}_3 – экономия в результате более высокой степени извлечения ванадия из ТПС по разработанной технологии (88 %) с существующей (80 %).

Величина показателей \mathcal{E}_1 и \mathcal{E}_2 определяется по формулам [2 и 3]:

$$\mathcal{E}_1 = (P_{к1} \cdot C_{к} + P_{и1}C_{и}) \cdot П_1, \quad (2)$$

где $P_{к}$, $P_{и}$ – удельный расход серной кислоты и известняка по разработанной технологии, т/т 100% V_2O_5 ;

$C_{к}$, $C_{и}$ – цена 1т серной кислоты и известняка;

$П_1$ – годовая производительность опытно-промышленной установки по новой технологии, 100 т/год 100 % V_2O_5 ,

$$\mathcal{E}_2 = (P_{к2}C_{к} + P_{с2}C_{с}) \cdot П_2, \quad (3)$$

где $P_{к2}$, $P_{с2}$ – удельный расход серной кислоты и соды по существующей технологии, т/т 100 % V_2O_5 ;

$C_{с}$ – цена 1 т соды;

$П_2$ – годовая производительность установки по существующей технологии, 91,2 т/год 100 % V_2O_5 (с учетом степени извлечения ванадия – 80 %).

Величина \mathcal{E}_3 определяется по формуле:

$$\mathcal{E}_3 = (P_1 - P_2) \cdot C_v, \quad (4)$$

где C_v – оптовая цена 1 кг ванадия.

При сравнительном анализе существующей и разработанной технологии извлечения ванадия из сырья и определении эффективности последней, в качестве аналога в расчете принята существующая технология переработки ванадийсодержащего сырья в промышленных условиях. Цена реагентов и готовой ванадиевой продукции приняты для условий предприятия на время исследования.

Опыт создания опытно-промышленных установок (ОПУ) для переработки зольных остатков ТЭС показывает, что для эффективной эксплуатации подобная установка должна производить не менее 100 т оксида ванадия в виде химического концентрата. Поэтому в дальнейших расчетах принят указанный объем производства технической V_2O_5 .

Для получения по разработанной технологии 100 т оксида ванадия (V) с учетом 88 %-ной степени извлечения необходимо обеспечить поступление на ОПУ 114 т V_2O_5 в сырье.

Среднее содержание ванадия в зольных остатках ТЭС и сырье, которое используется на предприятиях, составляет 14,3 % V_2O_5 . Таким образом, на ОПУ необходимо переработать 800 т ТПС в год.

По практическим данным расход серной кислоты и соды для производства 1 т 100 % мас. V_2O_5 составляет, соответственно, 1,08 т и 0,65 т. Степень извлечения ванадия по существующей технологии составляет 80 %.

Для разработанной автоклавной технологии расход серной кислоты и известняка, используемого в ней взамен соды, составляет 1,5 т и 0,8 т.

Расчет по формулам (1) – (4) дает эффективность автоклавной технологии по сравнению с существующей технологией в размере 79,7 тыс. долл. США.

Кроме того, в расчетах экономической эффективности новой автоклавной технологии не учтена потребительская стоимость получаемых товарных продуктов – никелевого концентрата и гипса.

В приведенном расчете не учтена экономия, получаемая потребителем за счет использованием ванадиевого продукта высокого качества (94 % V_2O_5 и 5 % CaO). По содержанию основного компонента и примесей (менее 1,0 %) продукт находится на уровне лучших зарубежных образцов, из которого можно выплавлять феррованадий высшего качества (ФВД 75У) и имеющего более высокую цену.

Анализ существующих технологических схем и разработанной, показывает, что применение в последней схеме гидроксида кальция, на стадии гидроксимиического выщелачивания, обеспечивает получение продукта высшего качества с низким содержанием примесей, создание замкнутой по растворам технологической схемы и исключение из нее сточных вод.

Для предварительной оценки экономической эффективности разработанной технологии извлечения ванадия из ТПС были проведены расчеты материальных балансов по ванадию, жидкой и твердой фазам, определены расходы реагентов, пара, электроэнергии, сжатого воздуха и выбрано оборудование в расчете на производство 100 т пентаоксида диванадия. В результате выполненных расчетов получены основные технико-экономические показатели предлагаемой технологии, которые доказывают эффективность внедрения новой технологии.

Организация на Украине производства собственной ванадиевой продукции из техногенных отходов тепловых электростанций, сжигающих мазут, и отработанных катализаторов сернокислотного производства позволит решить две важные проблемы [3, с. 64]:

- исключить загрязнение окружающей среды токсичными соединениями ванадия, никеля и коренным образом улучшить экологическую обстановку в районе нахождения энергетических установок ТЭЦ и ГРЭС;

- сократить на 150–200 тонн в год импорт на Украину ванадиевой продукции, за счет чего сэкономить валюту и получить значительный экономический эффект.

Література:

1. Довідок Державного комітету статистики «Довкілля України у 2015 році» [Електронний ресурс]. – Режим доступу: http://www.ukrstat.gov.ua/operativ2015/ns_rik/analit/arhiv.htm.
2. Екологія і закон: екологічне законодавство України. Книга 2. – Київ: Юрінком Інтер. 1998. – 576 с.
3. Жуковський Т.Ф., Гринь С.О. Техніко-економічна і екологічна оцінка технологій отримання ванадієвої продукції із техногенних відходів // Вестник ХГПУ. – 1999. – Вып. 33. – Харьков: ХГПУ. – С. 61-64.

Христина Сарахман
(Львів, Україна)

СИСТЕМА ОЦІНКИ КРЕДИТОСПРОМОЖНОСТІ КЛІЄНТІВ БАНКУ

Кредитні операції на сьогодні є одним з найважливіших джерел створення прибутку будь-якого комерційного банку. Однак із збільшення кількості випадків неповернення кредитів за останні роки ці операції мають схильність до підвищеної небезпеки для стабільної та стійкої діяльності комерційного банку. Можна сказати, що висока дохідність обумовлена підвищеним рівнем ризику, а це означає, що кредитування було і залишається найризикованішим видом серед інших видів діяльності банку.

У зв'язку з цим, банки особливо уважно повинні ставитися до такої проблеми, як оцінка кредитоспроможності позичальника, в першу чергу заради своєї ж власної фінансової безпеки. Банківські установи розробляють різні підходи для оцінки кредитоспроможності клієнтів, причому кожен конкретний банк розробляє власну систему оцінки кредитоспроможності потенційного позичальника, виходячи з конкретних умов договору, пріоритетів у роботі банку, його спеціалізації, місця на ринку, конкурентоспроможності, стану взаємовідносин з клієнтурою, рівня економічної і політичної стабільності в державі тощо.

Очевидно, що особливе місце у кредитоспроможності потенційного боржника займає оцінка його фінансовий стан. Для кредитора вона означає зменшення ризику втрат через імовірність фінансової кризи у підприємства, тобто вірогідність повернення позики, для боржника – знання платоспроможності і довготривалої фінансової стійкості для розробки та прийняття стратегічних і тактичних рішень щодо забезпечення фінансовими ресурсами подальшого виробництва і реалізації продукції.

Актуальність теми дослідження пов'язана також з тим, що ефективна оцінка кредитоспроможності клієнта – це одне з найважливіших завдань банківської системи України. Кожному банку саме кредитні операції приносять найбільші доходи і від того, наскільки правильно будуть обрані методи і дотримані умови кредитування, в значній мірі залежить результат кредитної операції, особливо, коли банківська система України переживає кризу.

Питання оцінки кредитоспроможності позичальника досліджували такі вітчизняні вчені-економісти: В. В. Вітлінський, В. В. Галасюк, І. С. Гуцал, О. В. Дзюблук, А. О. Єліфанов, Н. Е. Крупська, А. М. Мороз, С. В. Науменкова, М. І. Савлук, Я. І. Чайковський та ін. Серед зарубіжних вчених слід назвати праці Е. Брігхема, Л. Гапенські, В. О. Лі, В. В. Тена, Г. С. Панової та ін. [1]

Однак проблему не можна вважати достатньо вивченою, оскільки й досі в теорії і практиці немає єдиного підходу до визначення системи показників, що комплексно характеризували б кредитоспроможність позичальників.

Критерії оцінки фінансового стану позичальника встановлюються кожним банком самостійно його внутрішніми положеннями щодо проведення активних операцій (кредитних) та методикою проведення оцінки фінансового стану позичальника (контрагента банку) з урахуванням вимог. У яких мають бути визначені ґрунтовні, технічно виважені критерії економічної оцінки фінансової діяльності позичальників (контрагентів банку) на підставі аналізу їх балансів і звітів про фінансові результати в динаміці тощо.

Серед найбільш широко використовуваних методів оцінки кредитоспроможності виділяють наступні: методи коефіцієнтного аналізу, статистичні й експертні методи. [1]

Виходячи з вищевикладеного, можна стверджувати, що комерційні банки самі створюють ризик, щодо неповернення позики клієнтом.

При підвищенні відсоткової ставки для позичальників, які вже отримали кредит, банк має перераховувати коефіцієнт його платоспроможності. Оскільки один з основних показників, які підтверджують платоспроможність позичальника – фінансова та соціальна стабільність.

Метою даної статті є ознайомлення з різноманітними існуючими методологіями аналізу та оцінки кредитоспроможності позичальників – фізичних осіб. Також розробка системи оцінки кредитоспроможності клієнтів банку – фізичних осіб, яка при подальших удосконаленнях може слугувати повноцінною системою у банках України.

Розглянемо, що ж таке кредитоспроможність. Кредитоспроможність – це наявність передумов для отримання позик та спроможність їх повернення. Оцінка кредитоспроможності – необхідна умова укладення кредитної угоди, що дає змогу оцінити чинники, які можуть призвести до непогашення позики. Збереження основної суми боргу – один із основних принципів, якого слід дотримуватися у здійсненні кредитних операцій. [2]

Кредитоспроможність визначають комерційні банки з кожним із позичальників, вона є одним із важливих етапів розгляду заявки на кредит. Для визначення кредитоспроможності існують різноманітні методики аналізу фінансового стану клієнта та його надійності, використовуються показники, що дають можливість оцінити поточне фінансове становище, перспективи змін, спроможність у разі потреби ліквідувати грошові кошти з різних джерел (коефіцієнти ліквідності, заборгованості, погашення боргу, рентабельності тощо). [2]



Рис.1. Схема методів оцінки кредитоспроможності позичальника.

Згідно з класифікацією, яка запропонована професором І. В. Вишняковим (на рис.1.), підходи до оцінки кредитоспроможності можна поділити на класифікаційні моделі та моделі на базі комплексного аналізу.

На таблиці 1.1. вказано вплив показників та факторів на оцінку кредитоспроможності в деяких українських банках.

Таблиця1.

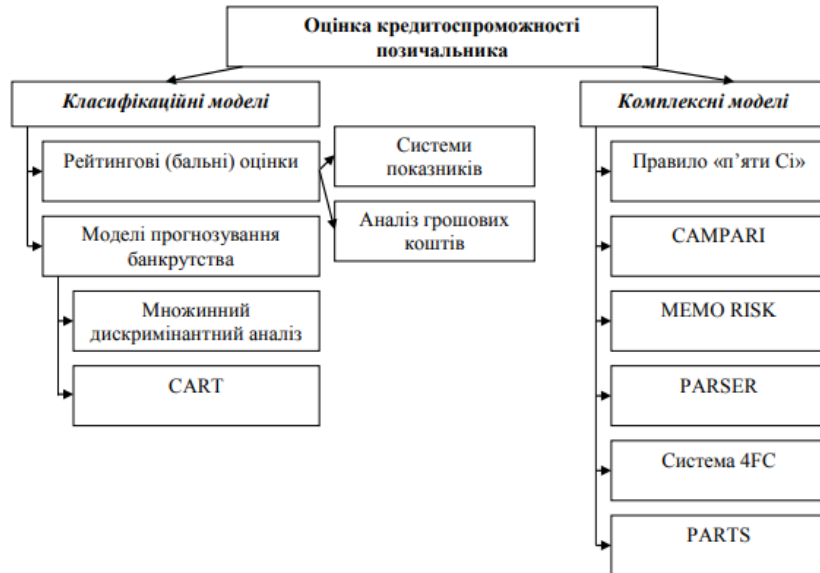
Порівняльна характеристика факторів впливу.					
Частка у структурі підсумкового показника	АКБ "Укрсоцбанк"	АППБ "Аваль"	КБ "Приватбанк"	АКБ "Правекс-Банк"	Промінвестбанк
Фінансові показники	10,94	76,79	98,27	53,33	65,10
Якісні фактори	89,06	23,21	1,73	46,67	34,90
у тому числі: кредитна історія	4,80	3,41	0,00	4,00	20,30
Забезпечення	3,43	0,00	0,00	26,67	0,00

Зробивши короткий огляд існуючих та діючих методів було спроектовано власну систему оцінки кредитоспроможності клієнтів банку.

На рисунку 2 та 3 зображено діаграму послідовності для розроблюваної системи для детального розгляду окремого варіанта використання з участю й взаємодією акторів і класів.



Рис.2. Діаграма послідовності (частина 1).



Рис.3. Діаграма послідовності (частина 2).

Клієнт звертається у БАНК та пише заяву для отримання кредиту. Керівництво банку розглядає цю заявку та скерує її та клієнта до певного Працівника. Працівник банку комунікує напямю з Клієнтом (return). Працівник повинен перевірити клієнта банку на кредитоспроможність. Для цього він використовує дану систему. Клієнт збирає всі необхідні документи та надсилає їх Працівнику. Працівник вводить персональні дані та дані з документів в Систему. У Системі відбувається аналіз даних, формування висновку та оновлення раніше створеної особової справи. Особова справа надсилається до Архіву Системи. Працівник отримує висновок (return) від Системи та надсилає для розгляду Керівництву (return). Керівництво підтверджує або ж відмовляє в кредиті. Працівник сповіщає Клієнта про рішення та оцінку щодо його кредитоспроможності (return).

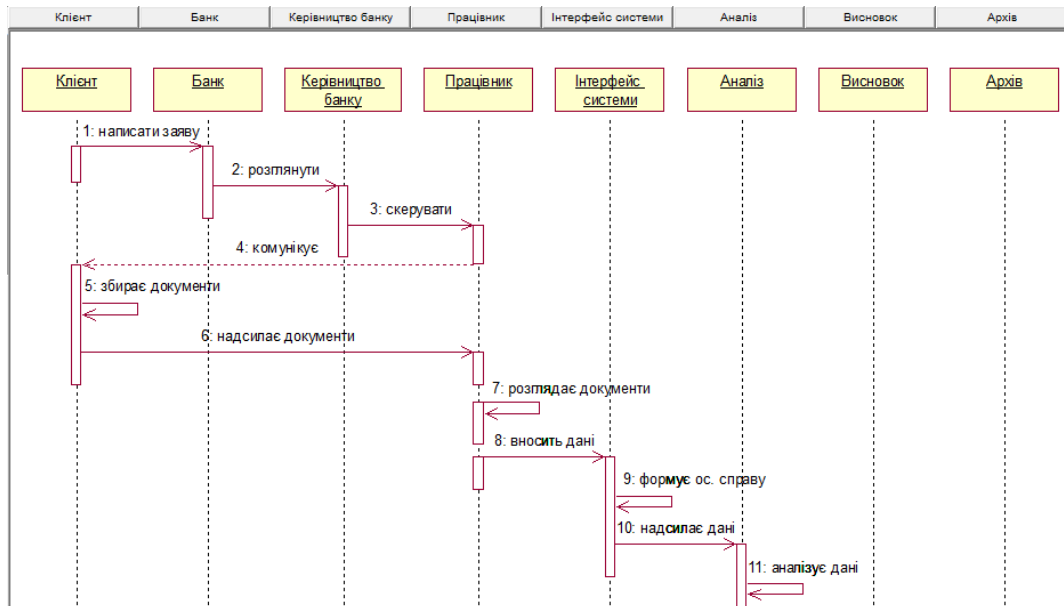
Далі розглянемо деталі функціонування системи разом з прикладом виконання програми. На рисунках 4,5, 6 зображено успішне виконання програми при коректно введених вхідних даних.

Рис.4. Заповнення даних для обрахунку РТІ.

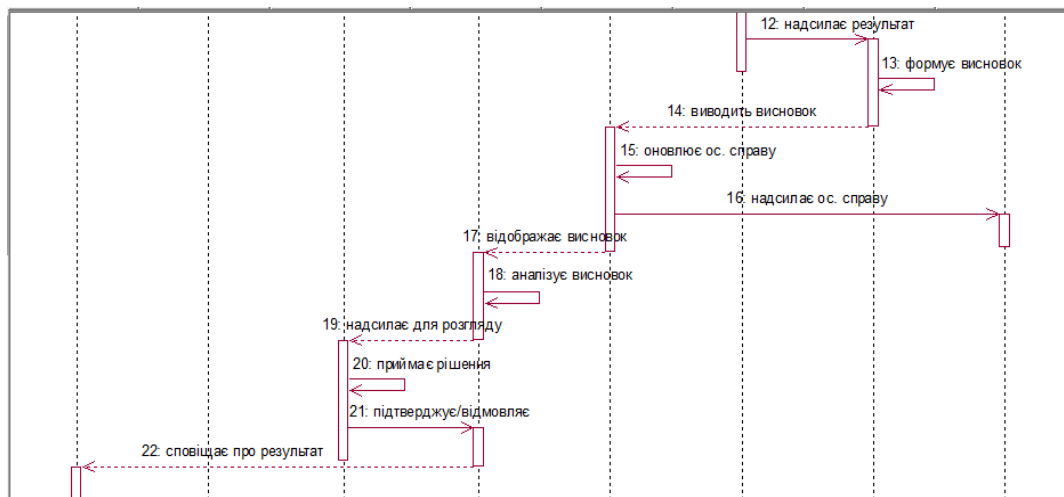
Рис.5. Заповнення даних для обчислення коефіцієнта ОТІ.

Рис.6. Обчислені всі коефіцієнти та виведені висновки.

Основний висновок користувач бачить після обрахунку коефіцієнту К/П, якщо він більший 1, то це допустиме значення і такий клієнт може бути кредитоспроможним на основі введених вхідних даних. При реалізації системи було відмовлено від методу порівняння, на користь обчислень коефіцієнтів за формулами.

Коефіцієнт РТІ (Payment to Income Ratio - платіж по доходу) повинен бути меншим 0.4 для кредиту та доходу в однакових валютах. Меншим 0.45 для кредиту в національній валюті та доходу в іноземній. Меншим 0.3 для кредиту в іноземній валюті та доходу в національній.

Коефіцієнт ОТІ (Obligations to Income Ratio - зобов'язання по доходу) повинен бути меншим 0.5 для кредиту та доходу в однакових валютах. Меншим 0.55 для кредиту в національній валюті та доходу в іноземній. Меншим 0.4 для кредиту в іноземній валюті та доходу в національній.

В результаті роботи над статтею було ознайомлено з існуючими методами, а також спроектовано систему оцінки кредитоспроможності клієнтів банку. Для реалізації системи було обрано ануїтетний кредит, оскільки при ануїтетному кредиті розмір щомісячних платежів однаковий за рахунок того, що відсоткова ставка змінюється в ході виплати кредиту. На початку великі відсотки, а в кінці терміну погашення заборгованості по кредиту відсотки поступово зменшуються. Розроблена система полегшує роботу банківському працівнику, виконуючи розрахунки за нього. Кінцеве рішення про надання кредиту все одно повинен приймати працівник банку, оскільки програма не може прорахувати всіх можливих нюансів, а лише може давати загальноприйняті рекомендації.

Література:

1. Актуальні аспекти споживчого кредитування в Україні. Л. О. Добрик, А. В. Кононов, Є. В. Гагіна. – Дніпродзержинськ: «ДКС Центр», 2013.
2. Кредитоспроможність. [Електронний ресурс] - Режим доступу:www.ukr.vipreshebnik.ru/entsiklopediya/56-k/4131-kreditospromozhnist.html.

Науковий керівник:

кандидат технічних наук, Рибчак Зоряна Любомирівна.

SEKCJA: FIZYCZNA KULTURA TA PROFESYJNY SPÓRT**Kamila Grochowy
(Rzeszów, Polska)****ROZWÓJ KULTURY FIZYCZNEJ I SPORTU WE WSPÓŁCZESNYM ŚWIECIE**

Sport jest częścią kultury każdego narodu. Kulturę fizyczną, z powodzeniem rozwijają społeczności zarówno dużych miast jak i małych miasteczek, a także wsi, co sprzyja nie tylko rozwojowi infrastrukturalnemu, ale także odnosi się do rozwoju intelektualnego poszczególnych jednostek. Od zawsze sport stał się integracyjną częścią rozwoju każdego społeczeństwa, co przekłada się nie tylko na poprawę jakości życia poszczególnych jednostek ale również na wzrost owych jednostek, zaangażowania człowieka w różne sfery, począwszy od sportowej do politycznej. W nauce istnieje kilka definicji kultury fizycznej.

M. Demel uważa, że „Kultura fizyczna obejmuje te wszystkie wartości, które wiążą się z fizyczną postacią i fizycznym funkcjonowaniem człowieka, zarówno w jego własnym subiektywnym odczuciu, jak też w obrazie społecznie zobiektywizowanym. Wartości te – najogólniej mówiąc – odnoszą się do zdrowia, budowy i postawy ciała, odporności, wydolności, sprawności, urody. Analogicznie do innych wartości kulturowych mają one charakter dynamiczny, kształtują poglądy i postawy ludzkie, są więc częścią światopoglądu i obyczaju” [1, s 38] Zgodnie z takim ujęciem „masowa kultura fizyczna” to powszechna higienizacja życia, a nawet „medycyna dla wszystkich”, szkoła pracy nad sobą, sprawnością i urodą.

Krawczyk wychodząc z perspektywy behawiorystycznej uważa, że kultura fizyczna to „względnie zintegrowany i utrwalony system zachowań w dziedzinie dbałości o rozwój fizyczny, sprawność ruchową, zdrowie, urodę, cielesną doskonałość i ekspresję człowieka, przebiegających według przyjętych w danej zbiorowości wzorców, a także rezultaty owych zachowań” [2, s 43].

Ustawa z dnia 18 stycznia 1996 roku o kulturze fizycznej definiuje ją jako „część kultury narodowej, chronionej przez prawo” i mówi, że „obywatele bez względu na wiek, płeć, wyznanie, rasę oraz stopień niepełnosprawności – korzystają z równego prawa do różnych form kultury fizycznej” [3, art 1]. Zgodnie z powyższym aktem prawnym „kulturą fizyczną jest wiedza, wartości, zwyczaje, działania podejmowane dla zapewnienia rozwoju psychofizycznego, wychowania, doskonalenia uzdolnień i sprawności fizycznej człowieka, a także dla zachowania oraz przywracania jego zdrowia. Podstawowymi celami kultury fizycznej jest dbałość o prawidłowy rozwój psychofizyczny i zdrowie wszystkich obywateli” [3, art. 3].

Istotnym atrybutem kultury fizycznej jest aktywność fizyczna czyli ruch, który jest dobry „na wszystko”, a co za tym idzie wychowanie fizyczne. Czym jest wychowanie fizyczne? Otóż, według Romana Trzeźniowskiego, wychowanie fizyczne - to przypadający na lata dzieciństwa i młodości proces przygotowania człowieka do uczestnictwa w kulturze fizycznej w ciągu całego życia [4]. Jest to dział wychowania, który stosując typowe dla siebie fizyczne środki wychowawcze, głównie ruch, stawia sobie za cel kształtowanie przede wszystkim biologicznej strony osobowości człowieka, przy czym szczegółowe zadania wychowawcze realizuje w zorganizowanym procesie pedagogicznym. W rozwiniętych społeczeństwach sport stał się dobrem powszechnym, dostępnym w różnych formach – dostosowanie do możliwości i zainteresowań danego człowieka [5, s 4].

Z definicji sportu, wynika, że sport i rekreacja są czynnikami kształtowania zdrowia i osobowości, rozwijania umiejętności, dobrych nawyków, a także bardzo dobrą formą spędzania wolnego czasu. Konsekwencją tego powinno być większe zainteresowanie jego rozwojem i upowszechnieniem różnych form sportu i rekreacji, gdyż wraz z rozwojem cywilizacyjnym, są one coraz ważniejszym elementem życia każdego obywatela.

We współczesnych społeczeństwach sport jest traktowany jako jedna z wartości kulturowych, mających duży wpływ na rozwój człowieka, jego zdrowia, ciała jak również na jakość życia. Żyjący na przełomie I i II wieku n. e. (60- 127) rzymski poeta satyryczny Decimus Junius Juvenalis dobrze ujął związek między rozwojem fizycznym i duchowym „Mens sana in corpore sano” („W zdrowym ciele zdrowy duch”). Powiedzenie „ruch to zdrowie” ma pokrycie w nowoczesnych badaniach patofizjologicznych oraz klinicznych.

Rozwój współczesnej cywilizacji nie sprzyja jednak aktywności. Udogodnienia technologiczne takie jak środki komunikacji, możliwość korzystania z komputerów, maszyn, automatów zmniejszają do minimum aktywność fizyczną w codziennym życiu każdego z nas. Bardzo dużo coraz to nowszych wynalazków i udogodnień eliminuje każdy zbędny ruch. Porównując nasze życie z życiem naszych przodków zauważamy, że jest w nim coraz mniej ruchu. Coraz więcej prac wykonuje się w pozycji siedzącej, kładąc większy nacisk na wygodę. Siedzący tryb życia powoduje, że ruszamy się coraz rzadziej. Rano wsiadamy do samochodu zaparkowanego tuż po naszym domu, jedziemy do pracy, a potem spędzamy kolejne osiem godzin w biurze, siedząc za biurkiem. Po powrocie relaksujemy się najczęściej przed telewizorem, tabletem lub komputerem. Tak wygląda scenariusz dnia większości z nas. Oczywiście jest, że uprawianie sportu ma duży wpływ na samopoczucie. Jednak wiele z nas zapomina o zaletach jego uprawiania i dlatego sport schodzi na drugi plan. Ważne jest zatem wprowadzanie zmian w stylu życia, którego głównym elementem powinien być przede wszystkim ruch, uprawianie jakiegokolwiek dyscypliny sportowej, w trakcie której mamy możliwość rozwijać się.

W Polsce, na chwilę obecną aż 93% ludzi przyznaje, że nie są systematyczni jeśli chodzi o uprawianie sportu [6, s. 1]. Z badań Światowej Organizacji Zdrowia (WHO) wynika, że ponad 60% Polaków w ogóle nie uprawia sportu tłumacząc, że nie ma na to czasu. Pod względem prowadzenia zdrowego trybu życia Polska znajduje się na jednym z ostatnich miejsc w Europie. Rozwój cywilizacyjny i urbanizacyjny w ostatnich latach

wywarł duży wpływ na wzrost tempa życia i aktywności zawodowej, które utrwalają bierny sposób spędzania wolnego czasu. Jednak coraz więcej osób zdaje sobie sprawę, że regularna aktywność fizyczna poprawia ogólne samopoczucie, zdrowie fizyczne i psychiczne, pomaga opanować stres, otyłość i takie choroby, jak na przykład cukrzyca, zmniejsza ryzyko zachorowania na niektóre choroby (np. wieńcową, nadciśnienie, cukrzycę) i pomaga minimalizować skutki pewnych niesprawności. Wysiłek fizyczny powoduje korzystne zmiany również w układzie ruchu: zwiększa masę i siłę mięśniową, wzmacnia i stabilizuje stawy, zwiększa ich zakres ruchomości, wzmacnia przyczepy, ścięgna i więzadła oraz zapobiega zwyrodnieniom stawów. Również zmiany zachodzące w układzie krwionośnym są bardzo korzystne. Prześledził to S. Kozłowski, twierdząc że u osób ćwiczących zwiększa się o 10-25% ilość krwi krążącej, obniżeniu ulega ciśnienie krwi, a także tętno, przy jednoczesnym zwiększeniu objętości wyrzutowej serca. U osób tych występuje też wzrost masy mięśniowej, przyczyniający się do wzrostu maksymalnego pochłaniania tlenu przez ustrój, a zwiększająca się ilość substancji organicznych i soli mineralnych w kościach powoduje, że układ szkieletowy staje się bardziej wytrzymały i odporny na urazy mechaniczne.

Aktywność fizyczna jest sposobem na uwolnienie się od całego szeregu narzuconych człowiekowi przez współczesną cywilizację zakazów i nakazów (prawnych, moralnych, etycznych) i dzięki niej można odreagować związane z nimi napięcia. Bardzo istotną wydaje się być funkcja integracyjna sportu, która jest przeciwieństwem jednym ze skutecznych sposobów nawiązywania niejednokrotnie trwałych więzi interpersonalnych, opartych na stosunkach nieformalnych, integrujących ludzi o wspólnych zainteresowaniach, upodobaniach i nawykach spędzania wolnego czasu.

Problematyka sportu i rekreacji społeczeństwa polskiego jest obecnie jednym z szerzej dyskutowanych zagadnień, w ramach programów mających na celu poprawę zdrowia ludności.

Władysław Osmólski pisał, (...) wpływ ćwiczeń fizycznych nie ogranicza się do rozwinięcia mięśni, wytrzymałości oraz zręczności, ale sięga głębiej, tj. do usposobienia, charakteru i umysłu” [7, s 15-26]. Najważniejszym elementem kultury fizycznej jest wychowanie fizyczne, rozumiane jako proces kształtujący harmonijny rozwój psychofizyczny dzieci i młodzieży. Jest on podstawą całego późniejszego doświadczenia sportowego.

Władysław Pańczyk, uwzględniając potrzeby rozwojowo – zdrowotne młodego pokolenia, formułuje taką definicję wychowania fizycznego: „Wychowanie fizyczne jest to proces emocjonalnego i praktycznego kształtowania aktywnego fizycznie stylu życia, oparty na uświadamianiu i realizacji rozwojowych i zdrowotnych potrzeb człowieka środkami kultury fizycznej” [8, s 5]. Można zaobserwować powstawanie coraz to nowszych dyscyplin sportowych. Powstają różne kluby sportowe oraz stowarzyszenia, o charakterze lokalnym a później także międzynarodowym. Przykładem takiego międzynarodowego klubu było Stowarzyszenie Gimnastyczne „Sokół”, które powstało w 1862 roku w Pradze czeskiej, a wkrótce filie „Sokoła” zaczęły powstawać w całej Europie, w tym również i w Polsce. Amatorzy ćwiczący w klubach sportowych pragnęli zaprezentować swoje umiejętności przed szerszą publicznością, stąd powstała idea organizowania zawodów sportowych, a szczytem tej tendencji było reaktywowanie w 1896 roku z inicjatywy Francuza Pierra de Coubertina pierwszych Nowożytnych Igrzysk Olimpijskich w Atenach. W dzisiejszych czasach przez większość sportowców igrzyska olimpijskie (organizowane co 2 lata) są traktowane jako najważniejsze zawody sportowe, na których walczą o złoty medal olimpijski. Zawody sportowe organizowane są w szkołach, klubach, przez zakłady pracy. Powszechne są najróżniejsze spartakiady młodzieżowe, zakładowe /dla młodzieży bardziej dojrzałej i ludzi w średnim wieku, ligi mistrzów itp. Współcześnie zdecydowanie najbardziej popularnym sportem jest jazda na rowerze (51%), a na drugim miejscu pływanie (28%). Inne stosunkowo popularne formy rekreacji to: bieganie (18%), turystyka piesza (16%), piłka nożna (14%), siatkówka (14%), gimnastyka, fitness, aerobik (13%) [6, s 1].

Na chwilę obecną można zaobserwować zmiany w podejściu do aktywnego stylu życia szczególnie w kręgach ludzi młodych. Coraz więcej ludzi z tego środowiska gra w tenisa lub uprawia inne gry sportowe, aerobik, ćwiczenia na siłowni, a sezonowo żeglarstwo, jazdę konną. Przyciąga ich tzw. klubowy sposób spędzania czasu wolnego, w którym ważną funkcję pełnią kontakty towarzyskie, wspólne zajęcia turystyczne i sportowo-rekreacyjne i dbałość o wygląd i urodę fizyczną. Siłownie, baseny, lodowiska, skateparki stają się dostępne i powszechne, na każdym osiedlu znajduje się przynajmniej jedno boisko. Nawet gdy idziemy na spacer możemy spróbować swoich możliwości na „mini siłowniach”, rozstawionych wzdłuż parków osiedlowych, gdzie można skorzystać z różnego rodzaju urządzeń sportowych. Buduje się coraz więcej wypożyczalni rowerów, nart, łyżew czy deskorolek, a nawet parków trampolin. Na każdym kroku mamy okazje do dostarczenia swojemu organizmowi dużej dawki endorfin. Sport staje się coraz bardziej modny i popularny. Prowadzi się wszechstronne badania naukowe, nie tylko medyczne, także nikt już nie kwestionuje znaczenia aktywności ruchowej dzieci i młodzieży oraz profilaktycznej i rekreacyjnej roli ruchu dla ludzi w wieku średnim i podeszłym.

W dzisiejszych czasach zdrowie i sprawność fizyczna traktowane są jako warunek podstawowych kompetencji zawodowych i społecznych oraz środek do osiągnięcia lepszej jakości życia. Powiązania aktywności fizycznej ze zdrowiem dobitnie wykazują, że praca nad swoim ciałem i zdrowiem to obowiązek całodziennego rytmu życia człowieka. Formy aktywności fizycznej mogą być różne, od łagodnego joggingu do wyczerpującej gimnastyki, jednak niezależnie od wybranego typu ćwiczeń, jedno jest bardzo istotne i ważne, że trzeba wykonywać je przede wszystkim regularnie oraz czerpać z nich przyjemność oraz to, że wszystkie ćwiczenia powinny dawać nieograniczoną satysfakcję. Trzeba być świadomym, że tylko aktywny tryb życia pomoże nam długo cieszyć się dobrym zdrowiem, zadowoleniem i samopoczuciem.

Systematyczna aktywność fizyczna współczesnych Polaków jest procesem stale rozwijającym się. To dobrze, że staje się niejako „stylem” życia współczesnego człowieka. Z jednej strony podejmuje ją coraz więcej osób, z drugiej zaś – dla pewnych kręgów społecznych jest ona nadal niedostępna. Wydaje się że istnieje konieczność propagowania kultury fizycznej i stałego podnoszenia jej poziomu w skali jednostkowej, jak i całego społeczeństwa.

Literatura:

1. Demel M.: Szkice krytyczne o kulturze fizycznej. Sport i turystyka, Warszawa 1973.
2. Z. Krawczyk, Socjologia kultury fizycznej, AWF Warszawa 1995.
3. Ustawa z dnia 18.01.1996r. o kulturze fizycznej.
4. Trześniowski R., W kręgu podstawowych pojęć w dziedzinie kultury fizycznej, „Wychowanie Fizyczne i Zdrowotne” 2002, nr 4.
5. Strategia rozwoju sportu w do roku 2015, Ministerstwo Sportu, Warszawa 2007.
6. CBOS Centrum Badania Opinii Społecznej. Komunikat badań. Warszawa wrzesień 2013.
7. Osmólski W., Zaniedbane drogi wychowania- zagadnienia wychowania fizycznego, Warszawa 1928.
8. Pańczyk W., Warchoń K., W kręgu teorii, metodyki i praktyki współczesnego wychowania fizycznego, Rzeszów 2006.

Андрій Федоряка
(Дніпро, Україна)

ВПЛИВ ЗАНЯТЬ СПОРТИВНОЮ АКРОБАТИКОЮ НА РОЗВИТОК ФІЗИЧНИХ ЯКОСТЕЙ У ХЛОПЧИКІВ 7-8 РОКІВ

Постановка проблеми. Відомо, що одно з основних завдань занять спортивною акробатикою – це оптимальний розвиток фізичних якостей. У кожній руховій вправі потрібен прояв переважно тих або інших фізичних якостей у певному поєднанні. Виконання техніки більшості вправ в спортивній акробатиці неможливо без певного рівня розвитку фізичних якостей. Без розвитку фізичних якостей неможливо виконувати вправи спортивної акробатики, вдосконалювати техніку елементів [2, 5].

Аналіз останніх досліджень та публікацій. Останнім часом великого поширення набули різні практики оздоровчих тренувань. Але слід відзначити, що все більше дітей займаються спортом в ДЮСШ у групах спортивної та оздоровчої спрямованості. Спортивна акробатика є привабливими і популярним видом спорту не тільки в Україні, але і в усьому світі. Вона активно розвивається і набуває все більшої популярності завдяки своїй видовищності, яка полягає у поєднанні краси рухів, вихованню постави і гармонійно розвинутого тіла зі спортом, силою, виснажливими тренуваннями та захоплюючими змаганнями.

У пошуках інноваційних підходів до організації позашкільного фізичного виховання з дітьми та підлітками слід враховувати особливе значення й привабливість для них спортивної акробатики. Спортивна акробатика дозволяє розв'язати цілий комплекс важливих завдань у роботі з учнями: задовольнити їх потребу у русі, навчити володіти своїм тілом, розвивати фізичні якості, розумові та творчі здібності, моральні якості тощо [1, 3].

Шкільний вік є важливим етапом у розвитку та становленні особистості і розвитку фізичних якостей. Організація процесу фізичного виховання школярів, використання ефективних засобів впливу на організм дітей, зацікавлення їх у систематичних заняттях фізичними вправами має велике значення для виховання здорового підростаючого покоління [3, 6].

В Україні працюють клуби, гуртки та дитячо-юнацькі спортивні школи із спортивної акробатики і тому актуальною є проблема забезпечення їх необхідною навчально-методичною літературою. Проблемами організації навчально-тренувального процесу тренування у спортивній акробатиці займалися фахівці: Л.В. Волков, В.П. Коркін, О.М. Худолій, А.Н. Мішін, В.М. Смолевський, Ю.К. Гавердовський, М.Л. Журавін, Н.В. Бачинська. Але необхідне вдосконалення методики підготовки дітей, що займаються спортивною акробатикою. В доступних нам літературних джерелах недостатньо розкривається проблема розвитку фізичних якостей та особливостей планування тренувального процесу дітей, що займаються спортивною акробатикою. Тому ми вважаємо, що дана проблема є актуальною та потребує детальнішого вивчення [7, 8].

Мета роботи: експериментально обґрунтувати та дати характеристику системі тренувальних занять, що сприяють розвитку фізичних якостей у хлопчиків 7 – 8 років, які займаються спортивною акробатикою.

Завдання роботи:

1. Визначити рівень розвитку фізичних якостей у хлопчиків 7-8 років, що займаються спортивною акробатикою.
2. Експериментально обґрунтувати та визначити ефективність занять спортивною акробатикою на розвиток фізичних якостей у хлопчиків 7-8 років.

Методи дослідження

1. Аналіз літературних джерел;
2. Педагогічне спостереження;

3. Педагогічне тестування;
4. Методи математичної статистики.

Для визначення вихідного рівня розвитку фізичних якостей ми прийняли у досліджуваних контрольні нормативи. В педагогічному тестуванні ми використовували наступні тести. Для визначення рівня розвитку гнучкості: міст, шпагати. Для визначення рівня розвитку силових якостей: підтягування, згинання і розгинання рук в упорі лежачи. Для визначення рівня координаційних здібностей: човниковий біг 3 X 10 м з оббіганням набивних м'ячів, статична рівновага за методикою Бондаревського.

Даний метод використовувався для оцінки ефективності запропонованих засобів і методів підвищення рівня фізичної підготовленості.

Організація дослідження. Дослідження проводилися у ДЮСШ з опорних видів спорту міста Дніпропетровська. У дослідженні прийняли участь 12 хлопчики віком 7-8 років, які займаються спортивною акробатикою. Заняття відбувалися 3 рази на тиждень, тривалість заняття 90 хвилин і проводилися за традиційною методикою.

Аналіз та обговорення результатів дослідження.

На підставі аналізу літературних даних по стану питання ми з'ясували, що заняття спортивною акробатикою позитивно впливають не тільки на фізіологічний стан організму, але і на фізичні здібності людини. Однак тренеру необхідно знати індивідуальні особливості кожного із тих, що займаються і на основі цих знань планувати навчально-тренувальний процес. Результат підготовки буде найбільш успішний, якщо тренер буде уважно стежити за тим, як ті, що займаються, реагують на те чи інше навантаження, щоб вчасно попередити помилки і травми.

За результатами попередніх досліджень визначення рівня розвитку фізичних якостей можна зробити висновок, що у групі рівень розвитку фізичних якостей знаходиться на низькому і нижче середнього рівні. Хлопчики виконали тести міст, шпагат, підтягування, згинання і розгинання рук в упорі лежачи і статична рівновага на рівні нижче середнього, а тест човниковий біг на низький рівень.

Наступним етапом досліджень було визначення підсумкового рівня розвитку фізичних якостей у хлопчиків 7-8 років, що займаються спортивною акробатикою.

Таблиця 1

Рівень розвитку фізичних якостей у хлопчиків 7-8 років після педагогічного експерименту

№	Тести	До експерименту $\bar{X} 1 \pm m 1$	Після експерименту $\bar{X} 2 \pm m 2$	p
1	Міст, см	51,7 ± 0,18	42,2 ± 0,28	<0,05
2	Шпагати, см	12,5 ± 0,7	7,1 ± 0,15	<0,05
3	Підтягування, рази	2,9 ± 1,1	5,1 ± 0,35	<0,05
4	Згинання і розгинання рук в упорі лежачи, рази	4,9 ± 0,6	11,5 ± 0,52	<0,05
5	Човниковий біг, с	10,1 ± 0,8	9,8 ± 0,35	<0,05
6	Статична рівновага, с	4,2 ± 1,8	8,1 ± 0,35	<0,05

Порівняльний аналіз результатів педагогічного тестування показав, що у групі хлопчиків 7-8 років, які займаються спортивною акробатикою в тестах по визначенню рівня фізичної підготовленості спостерігається достовірний приріст показників ($p < 0,05$) у всіх тестах. Порівнюючи показники слід відзначити, що при виконанні статичної рівноваги показники зросли з рівня нижче середнього до вище середнього. При виконанні тестів підтягування і згинання і розгинання рук в упорі лежачи показники зросли з нижче середнього рівня до вище середнього. В тестах міст, шпагати і човниковий біг показники зросли з нижче середнього рівня до середнього.

Висновки. Виходячи із результатів педагогічного тестування хлопчиків 7-8 років, що займаються спортивною акробатикою, ми робимо висновок, що в групі показники рівня розвитку фізичних якостей зросли. Порівнюючи результати тестування розвитку фізичних якостей після експерименту нами доведена достовірність різниці між результатами в тестах, що підтверджується порівнянням значень t критерію Ст'юдента ($t > T_{гр}, p < 0,05$). Це можна пояснити тим, що на заняттях із спортивною акробатикою виконуються вправи які структурно пов'язані із виконанням запропонованих тестів. А також в тренувальних заняттях обов'язково виконуються вправи загальної і спеціальної фізичної підготовки.

Література:

1. Артюшенко О.Ф. Основи спортивною підготовки: навчальний посібник для тренерів, викладачів і студентів факультетів фізичної культури / О.Ф. Артюшенко. – Черкаси: Брама-Україна, 2008. – 415 с.
2. Бондаренко І. Г. Сучасні тенденції оптимізації фізичного виховання у ВНЗ / І. Г. Бондаренко, О. М. Шуст, О. В. Бондаренко // Діагностування індивідуальних здібностей дітей і молоді та здоров'я-збережувальна оптимізація навчально-виховного і тренувального процесів. Вісник № 143. Серія: Педагогічні науки. 2017. – С. 135–138.

3. Журавин М.Л. Гимнастика: учеб. для студ. высш. учеб. заведений / [О.В. Загрядская, Н.В. Казакевич и др.]; под ред. М.Л. Журавина, Н.К. Меньшикова – 5-е изд. стер. – М: Издательский центр «Академия», 2008 – 448с.
4. Круцевич Т.Ю. Контроль в физическом воспитании детей, подростков и юношей: Навч. посібник для студентів ВНЗ фізичного виховання і спорту / Т.Ю. Круцевич, М. И. Воробьев. – К.: 2005. – 195 с.
5. Польша Н.С. Физическое развитие школьников Украины. Пространственно-временные и морфофункциональные особенности / Н.С. Польша, А.Г. Платонова: [Монография] // Киев: Генезе, 2015. – 272 с.
6. Смолевский В.М. Спортивная гимнастика /В.М. Смолевский, Ю.К. Гавердовский, учебное пособие. – К: Олимпийская література, 1999. – 462 с.
7. Худолій О.М. Основи методики викладання гімнастики / О.М. Худолій: Навч. посібник. У 2-х томах— 4-е вид., випр. і доп. — Харків: «ОВС», 2008. — Т. 1. — 408 с: іл.
8. Худолій О.М. Загальні основи теорії і методики фізичного виховання / О.М. Худолій: Навч. посібник. — Харків: «ОВС», 2007. — 406 с.

Ольга Явтушенко
(Одеса, Україна)

РОЗВИТОК ЗБЕРЕЖЕННЯ ЗДОРОВ'Я СТУДЕНТІВ НА СУЧАСНОМУ ЕТАПІ РОЗВИТКУ СИСТЕМИ ВИЩОЇ ОСВІТИ

Під час засідання Колегії Міністерства освіти і науки України Голова Комітету з фізичного виховання та спорту МОН України, член Національного олімпійського комітету, член Колегії МОН М.Г. Мельник поінформував учасників засідання про стан розвитку фізичного виховання у вищих навчальних закладах України.

У своїй доповіді М.Г. Мельник зазначив: "Стан фізичного виховання та спорту в Україні спрямований на розвиток фізичних і духовних сил підростаючого покоління, майбутніх захисників Вітчизни. Саме тому в цей складний для країни час фізичне виховання відіграє особливо-важливу роль у навчально-виховному процесі".

Як зазначив М.Г. Мельник, на сучасному етапі реформування вищої освіти потрібен новий нормативно-правовий перелік документів щодо організації фізичного виховання студентів у вищих навчальних закладах. Це підтверджує, що система фізичного виховання у ВНЗ та методика організації і проведення навчальних занять потребують подальшого вдосконалення, розробки й наукового обґрунтування шляхів інтенсифікації навчального процесу. Покладає зобов'язання на викладачів шукати нові засоби, форми і методи проведення занять, викликає необхідність організувати навчальний процес так, щоб мінімальна кількість щотижневих занять давала максимальний ефект.

Ряд сучасних концептуальних розробок побудови освітніх систем у філософсько-психологічному розумінні людської індивідуальності і її розвитку в освіті, модифікації поведінки із використанням знань аксіології та сенергетики і формування здоров'я на основі установлених природно-наукових закономірностей його накопичення та стабілізації, дозволяють підкреслити такий стан, який визначає необхідність введення здоров'ярозвивальних технологій в освіті, яким відводять провідну роль в гуманізації освіти і реалізації здоров'яцетриської парадигми здоров'я людини третього тисячоліття – епохи розквіту культури здоров'я.

Розвиток фізичної культури і спорту в Україні впродовж останніх років переживає своєрідний нокаут. У нових соціально-політичних умовах ми відмовилися від старої системи фізичного виховання, а натомість розгубилися і заблукали в теренах комп'ютерних технологій, інноваційних тренажерних методик, модних тенденцій, дієт та раціонального харчування, забуваючи при цьому, що поступово знищуємо засади формування навичок здорового способу життя. Окрім цього, у гонитві за кількісними вимогами, поліпшенням фізичної підготовленості, виконанням нормативів і вимог із дисципліни "Фізичне виховання ми перестали дбати про якість самого процесу формування культури здоров'я студентів і забули про масову фізичну культуру і спорт. Відхилення у стані здоров'я медики визначають майже у 90 % сучасних українських студентів, серед яких більша частина має незадовільний фізичний стан. Серед студентів, які мають хронічні захворювання, крім патології серцевосудинної системи, найбільш поширеними є тонзиліт, холецистит, гастрит, гайморит, неврози тощо. Більша частина студентів коледжу мають патології опорно-рухового апарату. На сьогодні поняття здорового способу життя набуло особливого змісту, так як сприймаючи, що це не тільки пробіжки вранці, загартування, гімнастика та інше, але це стосується і організації режиму праці та відпочинку, режиму і якості харчування, організації рухової активності, власна гігієна, відмова від шкідливих звичок, культура сексуальної поведінки. Навчання здоровому способу життя повинно бути системним і має сприяти гармонійному розвитку психофізичних здібностей молоді. Така робота передбачає: по-перше, вивчення уявлень молоді про здоровий спосіб життя і розробку методів оцінювання здоров'я індивіда; по-друге формування свідомості й установки на здоровий спосіб життя; по-третє, розробку методик навчання молоді здоровому способу життя.

Виявлення певної цільової, змістовної і методичної схожості фізичного виховання і валеології дозволяє оптимізувати процес фізкультурної освіти. Було припущено, що методика формування системи теоретичних знань валеологічного характеру базується на поетапному і послідовному освоєнні ряду категорій світогляду за допомогою їх актуалізації в процесі рухової діяльності, що дозволяє істотно підвищити рівень фізкультурно-валеологічної освіти. Термін «валеологія» в сучасній науці трактується як наука про здоров'я. На відміну від медицини, яка переважно вивчає і виявляє все нові і нові способи лікування та профілактики хвороб, валеологія займається вивченням способів збереження здоров'я людей. В основі цієї науки лежать уявлення про здоров'я людей, тобто розкриваються такі ключові моменти, як «здоров'я», «здоровий спосіб життя» тощо.

Світовий досвід свідчить, що рухова активність людини впродовж усього життя запобігає захворюванням та поліпшує стан здоров'я. За інтегральним показником здоров'я населення – середньою очікуваною тривалістю життя людини – Україна займає одне з останніх місць в Європі.

На сьогодні існують певні ознаки та критерії здоров'я:

– здоров'я – це функціонування людського організму в межах нормальних медичних показників.

Відсутність фізичних дефектів і захворювань.

– здоров'я – це соціальна активність і здатність адаптуватися до змін соціального середовища.

– здоров'я – це душевна рівновага, прагнення до духовної досконалості.

Розвиток та зміцнення рухового і психічного здоров'я та інтелектуальний розвиток студентів повинні бути взаємодоповнюючими компонентами в системі формування цілісної особистості.

Ситуація, що склалася у сфері фізичної культури і спорту, зумовлена такими протиріччями:

– недостатньою мотивацією до активних занять з фізичного виховання, та самостійних занять з фізичного виховання тобто – самовдосконалення;

– інколи з бажанням займатися фізичним вихованням та самовдосконалення виникає проблема в його реалізації, а саме відсутністю місць та умов для занять;

– максимальне використання оточуючого середовища, природних чинників за місцем навчання та проживанням;

– відсутність сучасних навчальних технологій пов'язаних із специфікою навчального процесу та майбутньою спеціалізацією студентів.

Саме ці обставини, які склалися в системі фізичного виховання у закладах України, привели до скорочення обсягу навчальних годин з дисципліни "Фізичне виховання", зниження рівня фізичної культури у формуванні особистості сучасного фахівця, зниження рухової активності та погіршення стану здоров'я студентів, збільшення в 2,5 рази кількості студентів спеціальних медичних груп, до 90,0 % студентів – з відхиленням у стані здоров'я та 30,0-40,0 % із незадовільною руховою підготовленістю. На сьогодні висуваються пропозиції здоров'язбереження, здоров'яформування, здоров'ярозвитку:

– це перехід до нового значення освіти – від успішності ВНЗ до успіхів студента, який розвивається як особистість;

– побудова освіти на основі системно-діяльнісного навчання, наповненого особистісним сенсом;

– це обов'язкова наявність самої програми формування та розвитку здорового та безпечного способу життя студентів;

– досить чітко сформульовані цілі та завдання діяльності викладача, щодо формування, збереження та розвитку здоров'я студентів та ін.

Потрібно зазначити, що існують фактори ризику студентського середовища: інтенсифікація навчального процесу та навчальні перевантаження; авторитарна педагогіка; недотримання гігієнічних вимог до мікроклімату, освітленості, навчальних меблів; гіпокінезія студентів; не раціональне харчування та ін.

Потенційні ризики здоров'ю студентів: збільшення обсягу навчального та поза навчального навантаження; великий обсяг завдань творчого характеру; перевищення гігієнічних часових нормативів перебування за комп'ютером; збільшення кількості самостійної роботи студентів; порушення студентами гігієнічних вимог до режиму дня.

Знати ризики і управляти ними – означає досконало знати стан об'єкта, відстежувати за допомогою моніторингу зміни цього стану, виявляти закономірності цих змін, розраховувати, прогнозувати, як зміниться стан об'єкта в майбутньому, щоб приймати адекватні управлінські рішення щодо мінімізації та усунення цих ризиків.

Для того, щоб запобігти впливу факторів ризику потрібно розробляти систему заходів, яка включає: вивчення індивідуальних особливостей кожного студента; виявлення перевантажень серед студентів на основі вивчення їх режиму дня і відомостей про відвідування гуртків, секцій, факультативів; відповідальність викладачів за дотримання санітарно-технічних норм; дотримання техніки безпеки на заняттях та під час позанавчальних заходів.

Здоров'ярозвивальна технологія фізичного виховання – це модель сумісної педагогічної діяльності викладача і студента із проектування, організації і реалізації індивідуального режиму рухової активності студента, що спирається на супутні технології, міждисциплінарний підхід, спрямований на профілактику захворювань, зміцнення, розвиток і вдосконалення здоров'я із метою якісної підготовки до майбутньої професійної діяльності.

Результат здоров'ярозвивальних технологій повинен полягати в тому, що ефект окремого

здоров'язрозвивального заходу закріплюється у вигляді стійкого, константного, цілісного психосоматичного стану, який далі може відтворюватися у режимі саморозвитку. Це і є прижиттєво сформоване здоров'я, яке педагогічно і психологічно культивується на базі певного медичного забезпечення.

Студентський колектив в залежності від педагогічної спеціалізації має різну рухову діяльність (не однакове фізичне навантаження) тому необхідно це врахувати, а також розробити класифікатор цих спеціальностей в залежності від їх специфіки.

Також доцільним є створення не тільки програмно-методичного забезпечення, але і відпрацювання нової моделі здоров'язрозвивальної технології.

Висновки. Проблема збереження здоров'я в Україні є на даний час проблемою збереження нації. Це зумовлено погіршенням стану здоров'я людей під впливом несприятливої екологічної ситуації, поширенням негативних соціальних явищ та ін.

Найшвидшим і найефективнішим засобом підвищення показників здоров'я студентів є рухова активність, раціональне харчування та психологічний комфорт. У відповідності з цим, основні напрямки здоров'язрозвивальної діяльності в учбовому закладі це: раціональна організація навчального процесу студентів; створення здоров'язрозвивального університетського середовища; раціональна організація фізкультурно-оздоровчої роботи; просвітницько-виховна робота зі студентами, спрямована на формування цінності здоров'я і здорового способу життя, профілактика і спостереження за станом здоров'я.

Література:

1. Доценко О. Проблеми організації фізичного виховання у вищих навчальних закладах як фактора зміцнення здоров'я й підвищення рухових можливостей студентів, за станом здоров'я віднесених до спеціальних медичних груп / О. Доценко, В. Астахов, Ю. Попович // Спортивний вісник Придністров'я: наук.-теорет. ж. Днепропетров. держ. ін.-ту фіз. кул. і спорту. – № 2. – 2006. – С. 73 – 84.
2. Іванова Г.Є. Оптимізація фізкультурно-оздоровчої роботи в технічних вищих навчальних закладах шляхом волеологічної освіти студентів: Автореф. дис. ... канд. наук з фіз.. вих.. і спорту / Г.Є. Іванова. – Луцьк, 2000. – 21 с.
3. Котов Є. Рівень інтересу студентів до фізичного виховання і спорту / Є. Котов // Фізичне виховання, спорт і культура здоров'я у сучасному суспільстві: зб. наук. праць. – Т. І. – Луцьк, 2005. – С. 250 – 253.
4. Матукова Г. Фізична культура як якість особистості / Г. Матукова // Молода спортивна наука України: зб. наук. праць з галузі фізич. культ. та спорту. – Вип. 7. – Т. 2. – Львів: НФВ "Українські технології", 2003. – С. 255 – 258.

СЕКЦІЯ: ФІЛОЛОГІЧНІ НАУКИ

**Надія Ігнатів
(Львів, Україна)**

**"РОЗПОВІДАЮЧИ, ЛЮДИНА ТВОРИТЬ...": ЖАНРОВА СПЕЦИФІКА БАГАТОГОЛОСОЇ ПРОЗИ
СВІТЛАНИ АЛЕКСІЄВИЧ В ОСМИСЛЕННІ АВТОРА**

Білоруська письменниця Світлана Алексієвич, Лауреат Нобелівської премії 2015 року в галузі літератури, ось уже понад тридцять років працює над матеріалом, який має силу чи не кожну людину здивувати, збентежити, зачарувати, захопити... Матеріал цей неперевершений – усні свідчення про пережите, голоси-спогади. У формулюванні Нобелівського комітету було зазначено, що нагороду письменниця отримала «за багатоголосе звучання її прози, пам'ятник стражданню і мужності в наш час». Головним героєм усіх книг Світлани Алексієвич є людина як учасник і свідок певної події.

Численні інтерв'ю письменниці, які друкувались упродовж більш як трьох десятиліть на сторінках літературно-критичних журналів, містять роздуми щодо специфіки жанру, в якому вона працює. Прагнучи відтворити у своїх книгах дух епохи через душу людини цієї епохи, С.Алексієвич постійно підкреслює, що саме такі твори є сучасною документальною формою, саме вони відповідають вимогам нашого часу: «Читач став більш вимогливим до правди і надзвичайно точно відчуває, коли відбувається девальвація достовірності у мистецтві та літературі. І тільки документ її реставрує та повертає нам» [2, с. 6].

У Нобелівській лекції письменниця акцентує увагу на величезній впливовій силі слова-голосу, слова-документу: «Ми живемо швидше, ніж раніше. Зміст рве форму. Ламає і змінює її. Все виходить зі своїх берегів: і музика, і живопис, і у документі слово виривається за межі документу... Розповідаючи, людина творить, вона бореться з часом, як скульптор з мармуром. Вона – актор і творець» [5].

Жанр голосів, а саме так Світлана Алексієвич визначає природу своїх книг, має властивість охопити різносторонньо ту чи іншу подію – живі свідчення людей, ці особливі документи, відтворюють атмосферу часу, фіксують різносторонньо те, що було пережито і осмислено. Білоруська письменниця на сьогодні є автором п'яти документальних книг, у яких до читача промовляє саме життя. Шлях фіксації спогадів про пережите С.Алексієвич обирає з метою вивчення трагедії жінки у Другій світовій війні («У війни не жіноче обличчя» 1984) та дитячого болю, зумовленого війною («Останні свідки», 1986). Надалі письменниця не може залишитись осторонь подій, пов'язаних з «невідомою» і «чужою» афганською війною («Цинкові хлопчики», 1990) та з трагедією наслідків вибуху на Чорнобильській АЕС («Чорнобильська молитва», 1997). Останнім твором письменниці є книга «Час second-hand (кінець червоної людини)», 2013) та продовжується робота над спогадами-роздумами про кохання («Дивний олень вічного полювання») і про смерть, перехід у вічність («О світло вечірне»).

Індивідуальні людські голоси, то створюючи могутнє хорове звучання, то виокремлюючись як поодинокі яскраві свідчення, здатні відтворити події минулого чи сучасності як цілісне живе явище – саме у цьому криється вагомість і неповторність документальних книг Світлани Алексієвич.

«Флобер говорив, що він людина-перо, я можу сказати про себе, що я людина-вухо. Коли я йду вулицею, і до мене прориваються якісь слова, фрази, вигуки, завжди думаю: скільки ж романів безслідно зникає в часі. В темноті. Є та частина людського життя – розмовна, яку нам не вдається відвоювати для літератури. Ми її ще не оцінили, не здивовані і не захоплені нею. Мене ж вона зачарувала і зробила своєю полонянкою. Я люблю, як говорить людина. Люблю самотній людський голос. Це моя найбільша любов і пристрасть» [5].

В усіх книгах Світлани Алексієвич звучить і голос автора – людини, яка переживає разом з героями їх страждання, їх біль та розпач. «Мене цікавить те, що неможливо придумати. Історія душі, а не самого факту, – зізнається письменниця. – Без сумніву, людські спогади-сповіді дають можливість простежити не тільки за тим, як запам'яталась герою-оповідачу та чи інша подія, а дозволяють побачити особливості характеру людини, світ її почуттів» [3, с. 217].

Розповідаючи про свій досвід спілкування з учасниками Другої Світової війни, С. Алексієвич вказує на повне співживання з їхніми спогадами, у письменниці з'явилося особливе ставлення до часу їхньої трагічної юності: «...я живу тепер ніби у двох поколіннях – в тому, яке було молоде в сорок першому, і в своєму, кому двадцять і тридцять зараз. Ношу в своїй свідомості дві реальності, два людських світи, які пересікаються і розходяться, почергово збільшуються чи зменшуються, зливаються воедино. Моя пам'ять – це вже їх пам'ять. Їх пам'ять – моя пам'ять» [1, с. 97]. Розуміючи, наскільки важко, а іноді нестерпно болісно було дівчатам 1941-го року згадувати про «свою війну», автор із співчуттям говорить: «І одне тільки тобі виправдання, що залишаться живі їх голоси, збережені магнітофонною стрічкою і нехай крихким, та все-таки більш надійним, ніж найсильніша людська пам'ять, аркушем паперу» [1, с. 583].

Вказуючи, наскільки цінними є спогади кожної людини про певну подію, як багато вазать відчуття і переживання окремої особистості, Світлана Алексієвич в Нобелівській лекції зазначила: «Завжди мене хвилювало, що правда не поміщається в одне серце, один розум. Що вона якась роздроблена, її багато, вона різна, і розсипана у світі. У Достоєвського є думка, що людство знає про себе більше, значно більше, ніж воно встигло зафіксувати в літературі. Що роблю я? Я збираю повсякденність почуттів, думок, слів.

Збираю життя свого часу. Мене цікавить історія душі. Побут душі. Те, що велика історія зазвичай пропускає, до чого вона високомірна. Займаюсь пропущеною історією» [5].

Своєрідним підтвердженням того, що саме пошук голосів-свідчень став для Світлани Алексієвич способом освоєння дійсності, є і такі її слова: «Я довго шукала жанр, який би відповідав тому, як я бачу світ. Тому, як влаштоване моє око, вухо... Пробувала себе...

І вибрала жанр людських голосів... Свої книги я вишукую та вислуховую на вулицях. За вікном. В них реальні люди розповідають про головні події свого часу... залишають у слові – історію держави, загальну історію. Стару та новітню. І кожен – історію своєї маленької людської долі» [3].

Загадка успіху С.Алексієвич криється власне у тому, що письменниця «дає можливість "виговоритись" самому життю, "трагічній його геніальності". Відчуваючи та сприймаючи світ через людські голоси, письменниця від книги до книги іде шляхом пошуку документальних свідчень, а вже потім настає процес творення літературного полотна, процес систематизації зібраного матеріалу, надання йому композиційної завершеності» [8, с.38].

Голос автора, присутність автора у книгах Світлани Алексієвич проявляється по-різному. Це і безпосередньо авторське слово, яке поєднує голоси-свідчення, і слово-вступ, і присутність автора у композиції, у нанизуванні зібраних усних свідчень. Сила людського документу, поєднуючись з авторським текстом, акумулює величезну емоційну напругу в «жанрі голосів». Читач переконується у тому, що трагічні події минулого завжди жили і живуть у свідомості людській, до них варто тільки доторкнутись.

Письменниця неодноразово наголошувала, що її книги – це особливого роду проза: це одночасно і документ, і образ часу крізь призму сприйняття самого автора. Літературний критик Л. Аннінський, акцентуючи увагу на своєрідності творчого методу Світлани Алексієвич, захоплено писав: «У жодні звичні рамки не входить. З самого початку – не схоже ні з чим. Так підкошений жанр, так сміливо обновлене саме поняття про авторство: від повісті до повісті слава письменниці росте, втім як її тексти на дев'яносто дев'ять процентів належать іншим людям!» [7, с. 8].

Світлана Алексієвич, знайшовши свій шлях у творчості, завжди з вдячністю згадує Алєся Адамовича, який у середині 1970-х підказав їй дорогу пошуку усних свідчень про пережите саме у жінок, які пройшли через війну, адже мав можливість переконатись у специфіці жіночої пам'яті, працюючи над книгою «Я з вогняного села» (про трагедію спалених білоруських сіл). Робота С. Алексієвич над першою її книгою дала поштовх до творення наступної, а надалі людські голоси вже вели автора за собою...

Нещодавно Світлана Алексієвич дала інтерв'ю у зв'язку з показом міні-серіалу «Чорнобиль», сценарист якого Крейг Мазін взяв за основу її книгу «Чорнобильська молитва: (Хроніка майбутнього)». На запитання про те, як письменниця, яка пропускає через себе настільки багато інформації і людських емоцій, може відключати своє «вухо» (адже С. Алексієвич сказала про себе, як уже вказувалось вище, що вона є «людиною-вухом»), прозвучала така відповідь: «Колись хтось написав, що Алексієвич не поїхала до Чечні і зараз не їздить на війну, бо боїться. Справа не в страху, а справа в тому, що вже неможливо бачити абсурд нашого життя. Ніхто не розуміє, що інших ідей, крім відчаю, у мене не залишилося. Я бачу, як повільно людина змінюється, і нічого не залишається, як спокійно робити свою маленьку справу.

Зараз я працюю над новою книгою. Хочу написати про наші спроби бути щасливими. Все-таки здійнялося це полум'я приватного життя. Люди зрозуміли цінність близької людини поруч, дітей, домівки. Це не міщанство, як багато хто хотів би сказати, хоча міщанства багато і тієї якоїсь абсолютно безглуздої, якщо не смішної, нової буржуазності. Все-таки хоче людина не прожити, а знайти сенс свого життя. Знайти сенс заради чого...

Поки що у мене ще немає чіткої філософії цієї книги, зараз це збірник різних людських досвідів. У ній є і історії про кохання з табору і з гетто, але все ж більше в ній історій про сучасну людину, з якою багато вже відбулося і це дуже цікаво» [6].

Відчуваючи та сприймаючи світ через людські голоси, Світлана Алексієвич від книги до книги іде шляхом пошуку документальних свідчень, «які покликані показати читачеві ще недавнє минуле, підвести до певних висновків» [9, с. 243], вказати на неоціненність життєвого досвіду кожної людини зокрема.

Документальні книги білоруської письменниці, створені у жанрі голосів, повинні дати поштовх нашим молодим сучасникам до творення «усної історії» нашої доби, адже стільки неповторних у своїй піднесеності і своєму трагізмі подій було за останні роки в Україні. Певні спроби зберегти, зафіксувати живі свідчення про пережите у цей період та зібрати їх в окремі книги вже є і це ще раз свідчить про величну силу кожного неповторного людського голосу, за яким криється сутність епохи.

Література:

1. Алексієвич С. У войны не женское лицо... Документальная проза. – М.: Правда, 1988. – 464 с.
2. Алексієвич С. Высокий жанр – судьба /Беседу вела Т.Тюрина // Театр. – 1984.– № 7. – С. 2-6.
3. Алексієвич С. Моя единственная жизнь. «Вопросы литературы», 1996, №1, с. 205-224.
4. Алексієвич С. В поисках вечного человека (Вместо биографии) // Режим доступу: <http://www.alexievich.info/index.html>
5. Алексієвич С. Нобелевская лекция // Режим доступу: http://www.nobelprize.org/nobel_prizes/literature/laureates/2015/alexievich-lecture_ry.html
6. Алексієвич С. Інтерв'ю Олексія Тарасова для Радіо НВ (5 червня 2019). <https://style.nv.ua/ukr/lyudi/intervyu-zi-svitlanoyu-aleksiyevich-pro-serial-chornobil>

7. Аннинский Л. Оглянуться в слезах: Божье и человеческое в апокалипсисах Светланы Алексиевич // Книжное обозрение. – 1998. – № 21. – 26 мая. – С. 8.
8. Ігнатів Н.Є. Еволюція жанрових форм у документальній прозі С. Алексієвич// Документалістика на зламі тисячоліть. Проблеми теорії та історії: Матеріали Міжнародної наукової конференції. – Луганськ: Знання. – 2001. – С. 34–42.
9. Ігнатів Н.Є. Досвід трагічних подій ХХ століття очима і серцем жінки (на матеріалі документальної прози Светлани Алексієвич) // „Kobieta. W zwierciadle języka i kultury”. Monografia wieloautorska pod red. Ałły Archangielskiej i Mirosławy Hordy. – Szczecin. – 2017. – С. 214-232.

Ірина Коваль
(Житомир, Україна)

ФУНКЦІОНУВАННЯ АНГЛІЙСЬКИХ ГЕНДЕРНО МАРКОВАНИХ ФРАЗЕОЛОГІЗМІВ

Фразеологізм виступає гендерних репрезентантом і цивілізаційно-культурним феноменом.

Гендер, виступаючи продуктом культури і соціальних відносин, актуалізується в різних контекстах комунікації і представлений на всіх ярусах мовної системи, в тому числі і у фразеології, проте до теперішнього часу дослідження гендерної стратифікації мови в повному обсязі ще не здійснені.

Гендер конструюється через певну систему соціалізації, розподілу праці і прийняті в суспільстві культурні норми, ролі і стереотипи, які в певній мірі визначають психологічні якості (заохочуючи одні і негативно оцінюючи інші), здібності, види діяльності, професії людей в залежності від їх біологічної статі. При цьому гендерні ролі і норми не мають універсального змісту і значно розрізняються в різних суспільствах. В цьому сенсі бути чоловіком або жінкою означає зовсім не володіння певними природними якостями, а виконання тієї чи іншої соціальної ролі [1].

Метою статті є аналіз гендерно маркованих фразеологічних одиниць англійської мови, що функціонують в текстах художньої літератури.

Гендерно маркованими фразеологічними одиницями називаються фразеологічні одиниці (ідіоми), що містять у своїй структурі компонент, який прямо або побічно вказує на денотат чоловічої або жіночої статі: *boy in buttons* - хлопчик-коридорний, ліфтер в готелі (пряма вказівка); *a bit of jam* - гарненька дівчина (непряма вказівка).

Багато англійських гендерно маркованих фразеологічних одиниць були створені самими письменниками. Серед них можна відзначити наступні: *according to Cocker* - букв. як за Кокером, тобто правильно, точно, за всіма правилами (Є. Кокер - автор англійського підручника арифметики, широко розповсюдженого в 18 ст.); *the Admirable Crichton* - вчена, освічена людина (за іменем Джеймса Крайтона, відомого шотландського вченого 16 ст.); *King Charles's head* - нав'язлива ідея, предмет божевілля (вираз з роману Діккенса «Давид Копперфілд», пов'язаний із захопленням недоумкуватого містера Діка Карлом I); *a Florence Nightingale* - Флоренс Найтінгейл, медсестра (Флоренс Найтінгейл (1820-1910) - англійська медсестра, організатор і керівник загону санітарок під час Кримської війни 19 ст. Г. Лонгфелло присвятив Флоренс Найтінгейл свою поему «Свята Філомена»).

На матеріалі англійської фразеології було виявлено, що в зміст характеристики чоловічих і жіночих персонажів в текстах англійської художньої літератури увійшли наступні параметри:

1. Зовнішність. Надмірна худоба героїв творів описується негативно: *a bag of bones* - шкіра та кістки.

They sat at a clothed table, served by Errofa, a bag of vigorous bones... (J. Aldridge, p. 38).

Син, схожий на батька, часто характеризується оборотом *a chip of the old block* в текстах художньої літератури, хоча можливо вживання даного фразеологізму по відношенню до дочки: *"That daughter of hers", observed the Colonel, "is a chip of the old block, unless I miss my guess"* (Th. Dreiser, p. 24).

В описі зовнішності літературних персонажів велике значення має стиль одягу: *look as if one came (stepped out) of a bandbox* - мати франтівською вид, бути одягненим з голочки. *"You look as if you'd just stepped out of a bandbox," he said. "Do I? I've often wondered how anybody'd look that just stepped out of a bandbox. Rather crumpled, I should think"* (J. O'Hara, p. 101) [3].

Фразеологізми, що характеризують реакцію персонажів на будь-яку новину чи несподіване явище, набули особливої популярності в літературі: *as white as a sheet* - блідий як полотно і *(as) pale as ashes* - сильно зблідлий: *Poor Lady Sophia looks as white as sheet* (N. Mitford, p. 44). *Presently Montanelly rose and came back with lips as pale as ashes* (E. Voynich, p. 65).

В описі зовнішності героїв творів часто вживаються є компаративні фразеологізми: *as yellow as a guinea* - жовтий як лимон; *as brown as a berry* - дуже засмаглий, шоколадного кольору; *as ugly as sin* - страшний як гріх; *as pretty as a picture* - красивий як картинка; *(As) strong as a horse* - букв. сильний як кінь, здоровий як бик; *as fine as silk* - у відмінному стані і т. п.... *and here you are, the three of you, young and strong as horses...* (J. B. Priestley, p. 72). *"But how was Rona?" I asked. "Oh, Rona - oh, as fine as silk. Could not be better"* (Th. Dreiser, p. 42).

2. Вік. Вік чоловіка може бути пофарбований нейтрально, позитивно або негативно. Негативна оцінка похилого віку чоловічої персонажа пов'язана з втратою його працездатності [2, с. 18]: *old card* - дідуган, старий шкарбун, а позитивна асоціюється з його мудрістю і життєвим досвідом: *old stagger* - стріляний горобець, третій калач (про чоловіка з великим життєвим досвідом). *You are a shaky old card*;

and you can not be in love with Lizzie (Ch. Dickens, "Our Mutual Friend", p. 23). Вік жінки безпосередньо пов'язаний з її зовнішністю: старість жіночого персонажа оцінюється негативно в зв'язку з втратою її привабливості; молодість, навпаки, має позитивну конотацію: bit of fluff - молода жінка, дівчина. That was a pretty bit of fluff hanging on your arm - who was she? (W. Thackeray, "Pendennis", p. 109).

3. Риси характеру. Позитивно оцінюються життєрадісні герої художніх творів: as merry as a marriage-bell - дуже веселий, життєрадісний чоловік (вираз створено Дж. Г. Байроном в творі "Childe Harold's Pilgrimage") і as merry as a grig - дуже веселий, життєрадісний: Nothing seemed to put her out. She was always as merry as a grig (W. S. Maugham, p. 11).

Дружелюбність художнього персонажа до оточуючих людей, а також його гарний настрій відбиваються в оборотах hail fellow well met - людина, що знаходиться з усіма в дружніх відносинах і (as) right as rain - в гарному настрої, в повному порядку: He spoke jovially to the customers, congratulated lucky winners, and generally had the hail fellow well met bearing which stamps the gaming house proprietor the world over (F. Hardy, "Power without Glory", p. 54). "You all right again, Roy?" The Indian said to him. Roy nodded. "I'm all right, Bob," he said. "Right as rain" (J. Aldridge, p. 27-28) [2].

Схильність персонажів перебільшувати або прикрашати що-небудь, відбивається в ФО all one's geese are swans - букв. всі його гуси - це лебеді, т. е. він (вона) все перебільшує: "Yes," said Soames, "I daresay, you think all your geese are swans - never met a painter who did not" (J. Galsworthy, p. 44).

4. Сімейний статус. У художніх текстах англомовної літератури простежується домінуюче становище чоловіка в сім'ї: If he be a married man, he is his wife's head (W. Shakespeare, "Measure for Measure", p. 89).

Сімейний стан має важливе значення для представниць жіночих персонажів. Заміжня жінка оцінюється більш позитивно, ніж жінка поза шлюбом. Фразеологізм bachelor's wife - дружина, яка існує в уяві, мрія холостяка, а також прислів'я Caesar's wife must be above suspicion - дружина Цезаря вище підозр, стали найпопулярнішими в англомовній літературі.

5. Соціальний статус. Статусні характеристики і положення в суспільстві дуже важливі в описі персонажів художніх творів.

Бідність і низький соціальний стан художніх персонажів - часте явище в літературі: I have come back poorer than a church mouse (Ch. Dickens, p. 89). Фразеологізм poorer than a church mouse - букв. «Біднішими, ніж миша в церкві» позначає злидні і може вживатися з компонентом mouse у множині - mice. Some of the old French families were poor as church mice but chose to live in retirement (U. Sinclair, p. 32) [3, с. 19].

Високе соціальне становище позначає фразеологізм a triton among the minnows - гігант серед пігмеїв (W. Shakespeare, "Coriolanus", p. 22).

Соціальний статус персонажів чоловічої статі відбивається також фразеологізмами a gentleman's gentleman - джентльмен, прислужувати джентльменові, слуга (D. Defo, "Everybody's Business", p. 41) і man Friday - п'ятниця, вірний, відданий слуга (D. Defo, "Robinson Crusoe", p. 65)

Необхідність літературних персонажів заробляти на життя передається фразеологічною одиницею to earn one's bread and butter, в основі якої закладені компоненти bread and butter-хліб і масло, тобто кошти для існування: One manages to earn one's bread and butter - as usual he could not keep up and he winked... (CP Snow, p. 78).

6. Національність. Національність персонажа може бути виражена за допомогою іменників, що позначають націю: English, Jew, Turk або виступати як додатковий ознака в поєднанні з титулами: King of France, професіями: English priest, загальними назвами: Indian boy [2, с. 17] I have translated it here, not in verse... but at least in the King's English (R. Stevenson, "Kidnapped", p. 98).

У цю ж групу віднесемо фразеологізми, що характеризують расову приналежність літературних персонажів. Популярними компонентами в цьому плані стають слова-антоніми black - чорний (для позначення афроамериканців) і white - білий (для позначення білошкірих). Пізніше сполучуваність слова black в цьому значенні розширилася: black ship, black work і т. д.

Фразеологізм a white man має переносне значення «чесний, порядний, морально чиста людина». The person... was one of the whitest men I knew (M. Twain. "Sketches", p. 56). The teaching staff... always referred to Doctor Son-tag as a mighty white Jew (S. Longstreet. "The Ped-blocks", p. 300). She is not a lady - but she's white, white as hell (M. Twain. "Sketches", p. 54).

Таким чином, гендерно марковані фразеологічні одиниці, що характеризують чоловіків, перевищили кількість одиниць, що характеризують жінок. Однак «жіночі» фразеологічні одиниці з негативною оцінкою переважають в кількості над «чоловічими» негативно забарвленими фразеологізмами.

Література:

1. Ашурова Д. У. Коммуникативно-когнитивная теория текста // Linguistics. Ташкент, 2010. С. 17-24.
2. Anderson G.L., Mansen M.H., Curtis S.J. Dictionary of proverbs – London: Worldsworth Editions, 2007. – 656 p.
3. Concise Oxford Dictionary of Proverbs. – Oxford: Oxford University Press, 1998. – 608 p.
4. Crawford P. Women's worlds in seventeenth century England: a sourcebook. – London: Routledge, 2005. – 366 p.
5. Speake J. The Oxford dictionary of proverbs – Oxford: Oxford University Press, – 2015. – 412 p.

Науковий керівник:

доцент, кандидат філологічних наук Соловійова Л.Ф.

ВИХОВАННЯ ДУХОВНО БАГАТОЇ ОСОБИСТОСТІ ЗАСОБАМИ ЛІТЕРАТУРИ

Нас оточують сотні юних створень,
розгублених, але повних надій ...
Нам доводиться обрати для них якщо
не ідеального, то хоча б прийнятого
посередника, хоча б імовірного керівника
і друга. А ім'я його, звісно, література.
Джон Б. Пріслі

Цей вислів відомого англійського письменника ХХ ст. був своєчасним, так як у минулому столітті перебудова освіти була однією з найважливіших національних проблем більшості країн світу. Попередня система освіти уважно переглядалася, переосмислювалася, піддавалася критиці. Концепції вивчення літератури аналізувалися й оцінювалися з нових позицій.

Мета літературної освіти на сучасному етапі залучення студентів до найкращих літературно - мистецьких надбань людства, які є важливим чинником формування духовного світу особистості через розвиток інтересу до художнього слова.

Вивчення літератури в навчальних закладах спрямоване на виховання людини з творчим життєвими орієнтаціями, наділеної розвиненим естетичним смаком і широким культурно-пізнавальними інтересами, вмінням самостійно спілкуватися з творами мистецтва слова та свідомо сприймати втілені в них духовні цінності.

Роль викладача - зосередити увагу на можливостях літератури як джерела естетичної насолоди, засобу пізнання особистістю себе та й інших людей.

Від античної епохи й до нашого часу дедалі послідовніше доводиться думка про те, що потужним чинником формування духовного світу людини, її життєвої позиції є мистецтво, куди належить і художнє слово. Високе, прекрасне, носієм якого є мистецтво, тісно пов'язане з морально-етичними поняттями, так що ще в античну епоху аксіомою вважалася теза про моральну цінність краси, яка несе в собі заряд добра, облагороджує, збагачує, підносить душу людини. І навпаки, любов, добротинність, вірність, людяність та інші моральні поняття, що характеризують відповідні вчинки й почуття людини, є прекрасними.

Рішуче обстоював ідеї гуманізму, добра Григорій Сковорода. Знамениту настанову «Пізнай самого себе», висунуту давньогрецькими філософами ще за п'ятсот років до нашої ери, він підніс і розвинув далі. Пізнати себе людині потрібно для того, щоб виявити свої здібності, Закладені природою, усвідомити власні фізичні й інтелектуальні можливості.

Однією з умов узагальненого щастя філософ вважав доброзичливе ставлення людини до людини, працьовитість, взаємоповагу, вірність. Видатний мислитель пропагував чистоту помислів, безкорисливість, потребу морального розвитку і самовдосконалення.

За її допомогою літератури студенти опановують світ культури, який зумовлює поступове формування у них мислення, яке ґрунтується на моральних цінностях.

Майстри художнього слова - поети, письменники-класики й сучасні творці додають до мистецького океану і свою частку, живу барву своєї творчості. Вони, охоронці життя, його співці, в усі часи поповнюють скарбницю людської духовності, яка є благодатним матеріалом для виховання юних:

Коли читає «Кобзаря» юнак,
Коли Франка «огромнії сонети»
Підносять дух, коли говорять Гете,
Шекспір, Міцкевич, Лермонтов, Бальзак...
Тоді в людині відбувається духовний злет.

Душа людини живе книгами, вони ведуть у вищий світ - саме ним душа жива. За допомогою художнього слова митець прагне доторкнутися до найпотаємніших струн людської душі, а читач йому відповідає тим же, торкаючись його слова:

Тільки слова в собі доторкнись!
Доторкнись... І наблизиться завтра,
І минуле відкриє віки.

А. Кондратюк.

Письменник своїм словом повинен рятувати зневірені душі, серце, що страждає, на руїнах прикроців світу він будує храм духовності:

Хай освятиться кожна мить
Тому, кому дано творить
Високе і прекрасне.

Під час читання читач повторює пройдений автором шлях, пізнаючи таким чином життя, вбираючи чужий досвід, зростаючи духовно, морально, інтелектуально, естетично.

У літературі шукають відповідь на запитання, які ставлять перед нами час і власні долі. З пошуків відповідей і треба розпочинати шлях в літературу. Відбувається творення душі, духовності, особистості. Роботу на заняттях літератури доцільно активізувати не імперативними спонуками: дайте відповідь, скажіть, процитуйте, а пропозиціями: поміркуємо разом, попробуйте відшукати, підтвердити, посперечатись з думкою.

Література вводить у стан зосередженості на духовному сприйнятті світу, утверджує незнищенність душевного здоров'я народу, людяності, милосердя. Вона наближає людей до ідеалів добра, справедливості, гуманізму, правди - цих загальнолюдських цінностей, які є складниками духовності.

Суть загальнолюдських цінностей полягає в поєднанні трьох аспектів духовного виміру: національного, морально-етичного і філософського.

Три аспекти духовного виміру:

Національний	Морально-етичний	Філософський
Національна гідність патріотизм, любов до роду, до народу, до Батьківщини.	Доброта, любов, правда, милосердя, повага до людини, уміння прощати, здатність на щирі почуття, вірність, зрада.	Гармонія душі і світу, цінність життя, боротьба добра зі злом.

Усе життя ми вчимося бути Людиною. Стати фахівцем можна за 3-5 років, але при цьому так і не набути доброта, людяності, милосердя.

Великий педагог В.Сухомлинський дуже велику увагу приділяв цим моральним якостям. Він наводить такий приклад іспиту на людяність.

Клас розв'язував задачу. 35 учнів схилилися над зошитами. Коли це у двері хтось постукав.

- «Відчини двері й подивись, хто там стукає», - мовить учитель. Хлопчик, що сидів за першою партою, живенько відчиняє двері. До класу заходить директор з маленькою дівчинкою. 35 пар очей випилися в незнайомку. Вона була горбатенька.

Учитель затамував дух і повернувся до класу. Він дивився у вічі пустотливих школярів і благав: «Хай не побачить дівчинка у ваших очах ні подиву, ні посмішки».

У дитячих очах була тільки цікавість. Вони дивилися на незнайомку й лагідно усміхалися.

Учитель полегшено перевів дух.

«Цю дівчинку звать Оля, - каже директор. - Вона приїхала до нас здалеку. Хто поступиться їй місцем на першій парті? Бачте, яка вона маленька?»

Усі шість хлопчиків і дівчаток, що сиділи за передньою партою піднесли руки: «Я»

Учитель був тепер спокійний: клас витримав іспит на людяність.

Тож потрібно кожному із нас дбати про чистоту своєї душі, бо від цього залежить стан душі цілого народу - до таких висновків спонукають нас митці.

Література допомагає студентам осягнути духовний світ, бо, як пише поет і письменник Василь Барка, що «коли матеріальний універсам минеться, то більший і незрівнянно цінніший всесвіт збережеться навіки, він має просту назву - душа людини».

Красно як уміли думати наші предки;
душевна розмова,
душевний товариш,
душевна людина...
Навчи мене, серце,
навчіть мене, люди,
мудрості своєї - завжди пам'ятати про душу.

В. Підпалий

А духовний світ - це віддзеркалення неба. Барка був переконаний, що митці за радянського режиму, за диктатури атеїстичного світогляду, перестали сприймати і витрактувати душу людську як Божий твір. Тому він прагнув поетичним словом відбудувати ту високу і світлу сферу духовних скарбів, зокрема моральних вартостей, яка склалася за тисячоліття.

Поезія Ліни Костенко допомагає людині знайти себе в складному сьогоденні, виконати своє призначення, за будь-яких обставин не втрачати людської гідності, не бути перекотиполем:

Перекотиполе...
Перекотиболі,
Перекотигоре,
Перекотищем,
Перекотимову,
Перекотисовість,
Перекотидушу,
І нема проблем.

Р. Кудлик

Щоб гідно вирішувати проблему, треба бути духовною, гармонійною людиною.

Дух народу, нації відбиває творчість Олександра Довженка. Геніальний митець усі сили свого таланту спрямовує на те, щоб виховати в людях почуття гідності, честі, людяності, відповідальності. Своїми творами він виховував людей естетично й морально, повертав народу його минуле, його славу й

відчуття національної гідності. Головним лейтмотивом його творчості був показ краси як виховної сили мистецтва. „І коли ми не постигнемо краси,- писав він у «Щоденнику», - ми ніколи не зрозуміємо правди ні в минулому, ні в сучаснім, ні в майбутньому... Краса нас всьому вчить...

На заняттях літератури студенти не тільки здобувають знання а й збагачуються цінностями, без яких людина - не людина:

Друзі! Навчаючись, духовно ви зростіть,
Нехай лише на благо діє слово.
У пам'яті найкраще збережіть
І в серці - материнську мову.

Духовність - це проблема державна. Держава недостатньо уваги приділяє духовному розвитку громадян, і звідси наші біди. Бездуховне суспільство, навіть з високорозвиненою економікою, приречене на загибель, бо матеріальне минеться, а духовне зостається.

Тому немає актуальнішої проблеми, як виховання високо духовної моральної особистості.

Література:

1. Довженко О. Сторінки щоденника (1941-1956). К. - 2004.
2. Дончик В. Історія української літератури ХХ ст. К. - 1988.// Укр. мова і література в школі - 2006, №4.
3. Ковальчук О. Творчість О.Довженка. Ніжин-1994.
4. Кривка Н. Укр.літ., 11 клас //Плани-конспекти уроків. Харків-2001р.
5. Мегела А. Осмислення загальнолюдських цінностей у кіноповісті „Україна в огні" //Дивослово - 2008, №10.
6. Мовчан Р. „Жовтий Князь" Василя Барки. //Дивослово - 2002, №4.
7. Панчук Л. „Пізнаєш істину - ввійде годі у кров твою сонце". //Дивослово -2008, №10.
8. Соловей О. З вірою в любов і милосердя. //Дивослово - 2008, №3.
9. Сухомлинський В. Моральні заповіді дитинства і юності. К. - 1966.
- 10.Уколова Н. Урок літератури - урок становлення особистості. //Дивослово -2004, №4.

Ольга Комар
(Умань, Україна)

ОСНОВНІ ХАРАКТЕРИСТИКИ КОМУНІКАТИВНОГО ПІДХОДУ. ПОНЯТТЯ КОМУНІКАТИВНОГО ПІДХОДУ ТА ЙОГО ФУНКЦІЇ

По-перше нам потрібно дізнатися, що ж таке «комунікативність». Комунікативність - це щось на кшталт процесу навчання процесу комунікації. У той же час, комунікативність «не зводиться лише до встановлення за допомогою мови соціальних контактів, це залучення особистості до духовних цінностей інших культур». По-друге, комунікативний підхід спрямований не лише на формування в учнів смислового сприйняття і розуміння іноземної мови, але і на використання вивченого мовного матеріалу для побудови висловлювань.

За словами О. Г. Кашиної, «багато зарубіжних методистів вважають, що процес навчання повинен базуватися лише на змістовній стороні, реальному спілкуванні та виключати роботу над мовною формою. Для цього необхідно використовувати лише комунікативні завдання, що відповідають поставленій меті. Принцип свідомості навчання при цьому недооцінюється і не враховуються когнітивні процеси, характерні для оволодіння іноземною мовою» [2; с. 58].

Головною рисою комунікативного підходу є не заучування слів, фраз і грамотного використання граматики, а реальне спілкування між учнями, в процесі якого буде відбуватися запам'ятовування матеріалу завдяки мовленнєвій активності.

За словами Н. Ю. Гусевської, «в основі комунікативного підходу лежать ідеї комунікативної лінгвістики, психологічної теорії діяльності, концепція розвитку особистості в діалозі культур, яка визначає кінцеву мету навчання іноземної мови - оволодіння іншомовною культурою в процесі міжкультурної комунікації. Особливість підходу проявляється в спробі наблизити процес навчання мови до процесу реальної комунікації»[1; с. 9].

Викладач грає важливу роль в комунікативному підході. Він створює такі ситуації, в яких сам є слухачем, а тих, хто навчається, спонукає до говоріння. Д. Ларсен-Фріман пише: «Вчитель грає роль помічника, радника. Його основною функцією є мотивація учнів до виконання певного мовного завдання, після цього він виступає лише в ролі спостерігача, час від часу контролюючи процес і задаючи певні запитання. Він може робити позначки про помилки, допущені учнями, щоб потім їх обговорити» [5; с. 47].

Головним, слід виділити те, що вчитель створює атмосферу, в якій учні стають зацікавленими у своїй діяльності. Зацікавленість змушує учнів бути відповідальними і додає їм впевненості в подальшому використанні іноземної мови. Так само слід відзначити, що важливим є бажання учнів говорити. Створення умов для спілкування, є обов'язковим завданням для засвоєння студентами мовної комунікації.

Комунікативний підхід, як будь-який інший підхід до вивчення іноземних мов, має свої плюси і мінуси. Слід зазначити, що комунікативний підхід пов'язаний з мовною діяльністю, тому він широко

використовується, коли ми розглядаємо читання, письмо, говоріння, слухання, аудіювання, переклад і інші види мовної діяльності.

1. Практична мовна спрямованість поєднує в собі, як мету, так і засіб навчання.

2. Комунікативний підхід можна інтерпретувати як той, що поєднує в собі способи вивчення іноземних мов, який в нашому сучасному суспільстві використовується частіше, ніж будь-який інший підхід.

3. Мета комунікативного підходу включає в себе усунення мовного бар'єру і розвиток бажання учня говорити [3; 72].

Проте, не дивлячись на переваги, комунікативний підхід має і негативні сторони. З часів становлення комунікативного підходу, як підходу до пізнання мови він піддавався критиці через те, що даний підхід стрімко витісняв усі старі, перевірені підходи, які застосовувалися в навчанні протягом довгого часу. За словами Джеремі Хармера, «студенти забувають про дотримання норм граматики в стрімкій гонитві за біглим володінням мовою». Зазначені вище особливості комунікативного підходу до навчання дозволяють зробити висновок про те, що предметом даного підходу є мовленнєва діяльність іноземною мовою. Вона, в свою чергу формує ряд мовних навичок говоріння в учнів і пропонує вправи для їх подальшого розвитку [4; 235].

Існує декілька історій виникнення комунікативного підходу. Комунікативний підхід бере свій початок в 60-70-і роки ХХ століття в Великобританії, за часів, коли англійська мова почала набувати популярність як міжнародної мови спілкування та ведення бізнесу. Саме в 1970-і роки викладачі почали замислюватися про правильність обраного підходу до навчання. У наступні роки комунікативний підхід був прийнятий в початкових школах, середніх і навіть у вищих навчальних закладах.

Всім відомо, що значні зміни у сфері вивчення іноземних мов в Україні відбулися в кінці ХХ ст. У минулому, вивчення іноземних мов зводилося до постійного зазубрювання граматики і механічного запам'ятовування величезної кількості слів. Така стара методика викладання хоч і не була ідеальною, але все ж приносила користь. Однак іноді необхідно була зміна діяльності, тому учні писали твори і диктанти, використовували фонетичні завдання в якості відпочинку і гри. У той час як велика увага приділялася читанню і роботі з вправами по певній темі, мова виконувала лише інформативну роль.

Таким чином, комунікативний підхід до навчання іноземної мови, розроблений більше 50 років тому, залишається найбільш популярним методом у всьому світі. Найбільше уваги в комунікативному підході зосереджується на живому спілкуванні - тренуються навички говоріння і сприйняття іноземної мови на слух, учитель виконує роль спостерігача. Його завданням є зосередження учнів на виконання певної діяльності, тому заохочення і вказівку на помилки відбувається тільки після її виконання.

Існує кілька принципів комунікативного підходу до навчання іноземної мови.

Принцип функціональності

Цей принцип багатofункціональний і має велике значення в процесі навчання спілкуванню. Слід зазначити, що він визначає об'єкти навчальної діяльності вчителя і учнів, а також форми і зміст цієї навчальної діяльності. Розглядаючи принцип функціональності, ми можемо сказати, що в ньому визначаються всі види мовленнєвої діяльності: говоріння, аудіювання, читання та письмо. Функціональність є основою для оволодіння граматикою і лексичними одиницями мови. Принцип функціональності передбачає, що слова і граматичні форми запам'ятовуються на уроці та не включає в себе переклад мови, як один з методів навчання говорінню. Навички, які формуються в процесі перекладу та говоріння різні і не можуть замінити один одного.

Принцип індивідуалізації

Говорячи про принцип індивідуалізації, потрібно сказати, що мова людей у кожного своя, вона індивідуальна. Люди мають різні здібності та вміння. Способи реалізації навчальної та мовної діяльності також різні. Комунікативний підхід до навчання, виходячи з усіх особистісних характеристик людей, враховує їх і таким чином створюються умови для спілкування і взаємодії між людьми. Навчання іноземної мови для кожної людини, яка бере участь у комунікації, може і повинно бути різним. Відбір матеріалу для прослуховування текстів, читання або говоріння формуються під час аналізу певних якостей учнів.

Принцип мовленнєво-мисленнєвої активності

Мовленнєво-мисленнєва активність є головною у комунікативному підході до навчання іноземної мови. Мовна спрямованість навчання не може існувати без наявності в учнів мовленнєво-мисленнєва активності. Мовленнєво-мисленнєва активність є центральною ланкою у всьому комунікативному підході навчання мови. Головним завданням всіх методик навчання в минулому і в сьогоденні було і є використання мови на практиці. Принцип мовленнєво-мисленнєвої активності являє собою безперервний зв'язок студента і процесу комунікації іноземною мовою. Учень повинен практично безперервно користуватися мовою. Все це формує в учнів відчуття безперервного залучення до мовленнєвої діяльності.

Принцип мовленнєво-мисленнєвої активності визначає 5 аспектів методики навчання говорінню:

1. Мовна активність, яка використовується під час вирішення комунікативних завдань;

2. Засіб навчання комунікації, де головним слід вважати постійну мовну практику учнів на основі мовного мислення;

3. Пріоритет комунікативного матеріалу, де важливим є конкретне використання слів або фраз для вирішення поставлених мовних задач;

4. Мовленнєвий формат уроку, який проявляється в формах проведення уроку, в проведенні мовленнєвих вправ і комунікації вчителя з учнями [3; 95].

Таким чином сучасний комунікативний підхід являє собою гармонійне поєднання багатьох методів навчання іноземної мови, перебуваючи, напевно, на вершині еволюційної піраміди різних освітніх інструментів, ефективно розвиває всі мовні навички - від усного та писемного мовлення до читання та аудіювання.

Література:

1. Гусевская Н. Ю. Эволюция методов обучения иностранному языку // Ученые записки Забайкальского гос. университета – 2013 – №6 (53). [Электронный ресурс]. Режим доступа: <http://cyberleninka.ru/article/n/evolyutsiya-metodov-obucheniya-inostrannomu-yazyku>.
2. Кашина Е. Г. Традиции и инновации в методике преподавания иностранного языка / Е. Г. Кашина. – Самара.: Универсгруп, 2006. – 74 с.
3. Пассов Е. И. Коммуникативный метод обучения иноязычному говорению / Е. И. Пассов. – М.: Просвещение, 1991. – 228 с.
4. Harmer J. The Practice of English Language Teaching / J. Harmer. – London.: Edinburgh Gate, 2001. – 442 p.
5. Larsen-Freeman D. Techniques and principles of English Language teaching / D. Larsen-Freeman. – Oxford.: Oxford University Press, 2000. – 189 p.

Науковий керівник:

доктор педагогічних наук, Заболотна Оксана Адольфівна.

**Вікторія Ольховська
(Одеса, Україна)**

МЕТОДИКА ФОРМУВАННЯ Й РОЗВИТКУ ЧИТАЦЬКИХ ІНТЕРЕСІВ СТУДЕНТІВ НА ЗАНЯТТЯХ УКРАЇНСЬКОЇ ЛІТЕРАТУРИ

Проблема читання нині дуже актуальна, адже інтерес до читання надто знизився не лише в Україні, а й у всьому світі. Причинами цього явища є те, що книги замінив телевізор, комп'ютер, інтернет. Саме їм молодь присвячує більшу частину свого часу, а не книзі. Тому формування і розвиток читацьких інтересів студентів є одним із важливих завдань, що стоять перед викладачем літератури. Виміром якості освіти нині має стати вміння учитися. Стосовно літератури – це читацькі вміння: налагодження діалогу автор – текст – читач, проникнення в художню структуру твору, здатність сформулювати власне ставлення до прочитаного й поділитися ним з іншими, за потреби відстояти свою думку тощо. Зрозуміло, що без застосування активних та інтерактивних технологій цього не досягнути. По-перше, тому що виробити такі вміння можна тільки за активної позиції студента стосовно вивченого матеріалу, а по-друге, найвищий відсоток застосування досягається саме в процесі взаємонавчання.

Серед перспективних технологій розвитку читацьких інтересів є групові форми навчання. Систематична групова робота – результативний засіб заохочення студентів до читання художніх творів, пошуків цікавої інформації про письменника, активної участі в оволодінні літературною освітою. Саме у співпраці розкриваються індивідуальні здібності студентів, їхні інтереси, уподобання і прагнення, розвитком і формуванням яких керує педагог. Завдяки правильному викладацькому спрямуванню студенти усвідомлюють, що, вивчаючи художню літературу, вони постійно контактують з явищем мистецтва, крізь його призму пізнають світ і себе в ньому, осмислюють історичне минуле й сучасне українського народу, долучаються до цінностей національної культури.

Створивши позитивну атмосферу на занятті, об'єднавши студентів у групи, викладач ініціює у них бажання брати активну участь в обговорюванні прочитаного, висловлювати власні враження й міркування, обстоювати особисту позицію.

Працюючи у групах на заняттях літератури, студенти вчать коментувати головні ідеї твору, стиль письменника, висловлювати судження (дискутувати) щодо порушених проблем, їхньої актуальності з погляду сьогодення. Тобто студенти не механічно запам'ятовують матеріал, а осмислено, мотивовано вчать. Готоючись до заняття і знаючи, що працюватимуть у групі, вони зосереджують увагу на головних епізодах твору, характеристичні і вчинках героїв, проблемних ситуаціях, які можуть бути предметом обговорення, обдумують своє ставлення до описаних автором подій, налаштовуються на активне спілкування.

Звичайно, такий алгоритм діяльності в групах відпрацьовується ще в школі, тоді учні, ставши студентами, демонструватимуть вагомі результати, відрізнятимуть твори класичної літератури від масової, знатимуть їхні специфічні ознаки й відмінності, доведимуть вибір того чи іншого твору для прочитання, обстоюватимуть у процесі обговорення свою позицію.

Вивчення літератури потребує особливого підходу до створення груп. Слід розрізняти типи їх за тією роллю, яку вони виконують на певному етапі заняття чи вивчення літературного матеріалу.

Така класифікація допомагає конкретизувати діяльність тієї чи іншої групи, зосередити увагу на окремому завданні або способі виконання його.

Студенти з великим бажанням працюють у тематичних групах, що виконують випереджальні домашні завдання. Найдієвіші групи – це «біографи», «критики», «літературознавці», «історики», «філософи», «фольклористи».

Наприклад, під час вивчення життєвого і творчого шляху Ліни Костенко групи «біографів» і «журналістів» готували уявне інтерв'ю з поетесою і розповідали епізоди з її життя, які їх найбільше вразили. А літературознавці, які досліджували тему любові в поезії, читали і коментували вірші «Моя любове...», «Спини мене, отямся і отям...», «Світлий сонет», «Очима ти сказав мені: люблю...», «Як тепер тебе забути...» та інші. Така організація роботи дає змогу кожному студенту бути активним учасником, а не пасивним спостерігачем, виробляти в собі потрібні літературні вміння й навички, демонструвати свої читацькі інтереси, пояснювати власний вибір.

Такі групові форми діяльності спонукають студентів до зацікавленого, творчого опрацювання літературного матеріалу, сприяють формуванню інтересу до літератури, прищеплюють бажання читати.

Вивчаючи творчість Олександра Довженка, студенти на першому занятті знайомляться з його біографією, на цьому стані роботи, щоб стимулювати їх ініціативність і творчу самостійність, їм пропонується попрацювати в парах (один виступає в ролі митця, інший формулює запитання на зразок: «Як розпочинається ваша кінорежисерська діяльність?»). Далі обговорюють питання у групах швидкої взаємодії, а найбільш проблемні виносяться на обговорювання всієї групи.

Запитання для груп:

- Що вас особливо схвилювало, коли ви читали про молодого Довженка?

- Що ви дізналися про його роботу над автобіографічним твором «Зачарована Десна»? Коли він надрукований?

- Як ви ставитеся до заповіту письменника поховати його в Україні? Чи виконана його воля?

Після аналізу автобіографічної повісті «Зачарована Десна», роботи над текстом твору, пояснення письменницьких афоризмів студенти одержують, крім загального домашнього завдання, диференційовані: творча група готує поетичну замальовку «Світ зачарованої Десни».

Оскільки у груповому навчанні особлива увага приділяється формуванню у студентів комунікативних компетентностей, повість «Україна в огні» слід вивчати методом проблемного аналізу. Кожна група досліджуватиме окремий аспект, але вони не розрізнені, а об'єднані єдиною дидактичною метою заняття. Перед заняттям пропонується студентам внести своє прізвище до аспекту групи, яка працюватиме над однією з проблем: «Україна у Другій світовій війні», «Війна і українці», «Доля української родини в час воєнного лихоліття», «Жінка на війні».

Групи одержують картки з запитаннями, що допоможуть послідовно, швидко і повно розкрити обрану проблему. Наприклад, до теми «Жінка на війні» пропонується такі запитання:

- Які жіночі образи автор виводить у творі?

- Що вас вразило в описі загибелі старої Запорожчихи?

- Як описує автор дівчат, що проводжали наших воїнів під час відступу?

- З якою метою на початку кіноповісті Довженко підкреслює високу моральність і найкращі риси характеру Олесі?

- Прокоментуйте воєнні шляхи Олесі та Христі. Які з їх вчинків викликають у вас захоплення, а які – осуд?

- Христя стає партизанкою, а Олеся вважає, що жінка не має права вбивати, бо вона покликана дарувати життя. Яку з цих позицій підтримуєте ви і чому?

З метою закріплення знань на наступному етапі використовується метод «Дедукційний кошик» (скринька). Викладач готує підсумкові проблемні питання і вміщує їх у кошик, лідери груп вибирають запитання для груп, обговорюють і озвучують спільне рішення.

Заняття аналізу образів – персонажів твору передбачає застосування таких форм роботи, завдяки яким студенти могли б спілкуватися, обмінюватися інформацією і власними думками, вести діалог з текстом і однокласниками, дискувати і приймати спільні рішення. Для характеристики образів українських дівчат Олесі і Христі з кіноповісті «Україна в огні» доречно використати технологію «Діаграма Вена». Часто результатом групової діяльності є невеликий студентський твір. Працюючи над міні-твором «Серце Олександра Довженка було віддане Україні», одна із студенток напише:

... Зранене Довженкове серце. Воно живе, воно тріпоче, бо в ньому - любов до України, а у відповідь – ніж, а на лезі ножа отрута й ненависть. Мені страшно, коли я думаю, що пережив Довженко. Як він прагнув на рідну землю, як він снів нею... Жива людина пише «Я вмер...» Хоча точніше було б: «Мене вбили», бо замкнули далеко-далеко від «ясних зір і тихих вод». Змучене серце митця так і залишилося в холодній землі чужини.

Панове політики і дипломати! Ви патріоти? Ви любите Україну? Тож поверніть їй її відданого і люблячого сина.

Співробітництво в парі, групі викликає потребу поділитися цікавою інформацією, обговорювати її з товаришами, почути думки інших, перевірити чи підтвердити правильність своїх міркувань.

Саме у вільному спілкуванні у групі найповніше розкриваються індивідуальні здібності студентів, реалізуються їхні читацькі інтереси.

Групова робота вимагає багато часу на підготовку студентів, інструктаж перед виконанням групового завдання, укладання матеріалу.

І все-таки це перспективна форма навчання, свідомого вибору, самореалізації, сприяє формуванню читацьких інтересів.

Процес читання включає в себе два основні компоненти: уміння сприймати текст і вміння розуміти текст (конспект), визначати його зміст.

Читач не є пасивним, він – учасник інтерактивного процесу, і саме йому належить основна роль в оволодінні змістом під час читання. Тому процес прочитання змушує думати не тільки над текстом, а й над собою. Якість розуміння тексту залежить як від обсягу знань читача, так і від того, чи готовий він до діалогу з текстом, тобто чи здатний поставити посутні запитання.

Щоб допомогти студентам краще зрозуміти літературний текст, викладач має: спиратися на вже вироблені вміння; звертати увагу на художнє використання мовних знаків, допомагати висловлювати різні думки і ставити запитання до прочитаного, навчити їх розглядати емпіричне і естетичне сприйняття тексту як частини особистого естетичного контексту.

Особливою складністю для студентів є опрацювання постмодерністських текстів. Який же метод їх прочитання є оптимальним?

Цілком прийнятною може бути модель у рамках програм, здійснюваної в країнах СНД за підтримки Міжнародної асоціації читання. Вона має добру основу для вибору викладачем тих чи інших методичних прийомів на занятті.

По-перше, потрібно мобілізувати знання студентів, здобуті раніше (термінологією такої моделі це називається «Виклик»). Спираючись на попередні знання, можна сформулювати цілі читання, пов'язані з реальним життям, і пробудити інтерес і бажання читати.

Потрібно також допомагати студентам під час читання твору, тобто на етапі «Усвідомлення». Важливо не лише перевіряти розуміння, а й учити розуміти прочитане.

Не можна зводити останній етап роботи до стислого викладу змісту твору. Розуміння буде повним, якщо наприкінці заняття викладач узагальнить знання, проведе глибоке розкодування змісту тексту.

Прикінцева фраза читання називається «Роздуми». Розглядаючи питання на зразок: До якої позиції схиляється автор? Чи подобається вам ця позиція? Чи не проявляє автор надмірної уваги до окремих груп персонажів? Чи зі всіма ідеями автора ви згодні? Чи добре, на ваш погляд, написано текст? – викладач спонукає студентів до роздумів, зіставлень, аналізу й порівнянь.

Якщо значення трьох перших ролей зрозуміло – вмінти декодувати інформацію, виокремлювати її з тексту і використовувати це своїх цілях, - то четверта – роль аналітика – потребує вироблення додаткових умінь. Щоб опанувати її, студент має чітко усвідомити:

- Тексти складаються, як конструктор, а все, що можна скласти, можна і розкласти на частини, сюжети;

- Автор виводить одні, спеціально дібрані, факти на передній план, а інші – на задній або взагалі оминає і замовчує їх, приховує.

Коли студент засвоїв ці правила його потрібно навчити ставити критичні запитання, наприклад:

- Хто, чому і для кого побудував цей текст?

- Якої реакції (інтерпретації) з мого боку очікує автор?

- Чи згоден я інтерпретувати текст саме так, як цього хоче автор?

- Чи міг би текст бути побудований інакше?

- Чию позицію і думки виражає автор, а чию (що особливо важливо) замовчує?

- Як я можу використовувати цей текст?

Щоб студенти спромоглися на такі запитання, викладач і студенти повинні бути високоінтелектуальними особистостями.

Найскладнішим розділом програми є творчість постмодерністів. До того ж немає методичних праць, які потрактували б постмодернізм як культурний феномен, допомагали зробити заняття інформативними й водночас доступними для розуміння творчості Ю. Андруховича, В. Неборака, О. Забужко, Ю. Іздрика, О. Ірванця, В. Медведя та інші.

Аби підвищити якість розуміння тексту, викладач повинен використовувати інтерактивний і рефлексійні підходи до прочитання постмодерних творів. У житті в них мовні форми – результат свідомої, обдуманної творчості автора. Це означає, що звичні «стандартні» відношення між знаком і позначуваним тимчасово порушені і становлять певні труднощі в розумінні та сприйманні художнього тексту.

Тому, на думку Ю. Андруховича, такі «культурологічні вишукані тексти потребують певного рівня культури сприйняття і просто знань, як і, зрештою, розвиненої уяви й естетичного базису.»

М. Зубрицька вперше в українському літературознавстві спробувала висвітлити основні теоретичні проблеми, пов'язанні з дискурсом читача і читання, крізь призму філософії, культурології, лінгвістики, естетики й етики, риторики й епістемології. Вона наголошує, що про функціонування будь-якого тексту можна говорити лише на підставі результату зустрічі й контакту двох світів: світу тексту, у просторі якого проявляється світ автора, і світу читача.

Науковці досі сперечаються, зазначає літературознавець П. Білоус у статті «Художня література як гра» про те, як виникло мистецтво, зокрема й словесне, і серед численних цікавою видається теорія гри...

Що ж таке літературна гра? Яка її мета і роль?

Автор – текст – читач – це замкнене коло сприймання значень постмодерного тексту. Постмодерна рецепція нагадує гру, коли гравцеві (читачеві) пропонується самому скласти текст із розрізнених

шматочків, фраз, цитат, тобто це гра із самим текстом, де читач грає: перекодує текст, грає у текст (як у гру), а потім ще й грає текстом.

Німецький письменник Г. Гессе розглядає гру як творче начало, стимул і принцип. Неодмінне доповнення до неї – самовіддано важка праця ремісника, що має цю гру «одягнути у словесні шати». Назва його твору «Гра в бісер» виразно ілюструє візії гри як художнього комунікування, заснованого на інтерактивності і співтворчості, й водночас процес гри як принципу побудови художнього тексту, гри як технології провокації автора і читача.

Гра в бісер – це чи не найвлучніший художньо-естетичний образ гри, що ґрунтується на сплетінні значень, нескінченності їхніх поєднань, візерунків, колірної гами тощо. У творі Х. Кортасара «Модель 62 для збирання» - той самий образ гри з незліченною вигадливістю комбінацій, але на рівні візуальної образності набуває конструкторсько-механічного виміру монтажності.

Мета гри – читач і вільний простір його уяви, фантазії. Читач запрошується до великої творчої гри, де він має пройти всі випробування, опанувати текстуальний безлад і відокремленість його елементів – і таким чином реконструювати мозаїчну текстуальну цілісність на підставі певних сигналів, знаків, кодів, дискурсів. Процес літературної творчості – то словесна гра, яка полягає у грі уяви, фантазії, інтелектуальних знань читача. Тому важливої ролі набуває читач як активний співтворець у процесі пізнання та реалізації тексту.

Постмодерний колажний сюжет пересипаний цитатами, іронією, алюзіями, символічними фігурами, сарказмом, містиком, грою у футурологію, зумисними провокаціями, карнавальними масками й ігрищами, перевтіленнями, де автор не просто порівнює сюжети один за одним, а й вибудовує власний, зі свого приватного життя, то він аж ніяк не надається до традиційного аналізу. Найефективніший різновид гри автора з читачем – спроба залучити його до спільного процесу пізнання базових людських цінностей, а також до авторської розмови з читачем.

Аналіз постмодерної літератури має враховувати не лише текст, а й форму відгуку читача про цей текст. Є два виміри тексту: художній і естетичний; художній стосується тексту, створеного автором, а естетичний указує на його реалізацію, яку здійснює читач, інтегруючи текст. Активний читач (усе прочитане проєціює на простір своєї уяви, творчих асоціацій і має потяг до глибинних рефлексій, він вступає у гру з автором, однак намагається вибудувати її за власними правилами) – співавтор тексту, і кожен трактуватиме його на свій розсуд.

Роблячи вибір, читач цим відкрито визначає невичерпність тексту. Спосіб набування читацького досвіду через текст функціонує як відображення у дзеркалі, бо читач творить ілюзію автора.

Читач має демонструвати текст, відчувати в ньому те, чого там немає, чи те, чого не можна виявити на рівні поверхневих структур, - зазначає М. Зубрицька.

Дослідник літератури М. Риффатер пропонує розрізнити дві стадії процесу читання: евристичну і ретроактивну.

Евристична (лінгвістична) – це гіпограми: слова чи групи слів, вбудовані в синтагму, конструкція якої відображає внутрішні семантичні межі стрижневого слова. Якщо читач не спроможний розшифрувати гіпограму відразу, то це впливатиме на його подальші реакції під час читання художнього твору.

Друга стадія – ретроактивне читання, тобто читання не від початку до кінця, а додаткове переосмислення того, що ми вже прочитали. Тут починається глибинна інтерпретація, тому його цілком можна назвати герменевтичним прочитанням, потрібно розрізнити поняття: текст, дискурс.

Текст у широкому значенні – певна мовна структура: єдність мовних знаків, що організовані за нормами даної мови і є носіями інформації.

Дискурс – це сукупність висловлювань щодо певної проблеми, яка розглядається у взаємозв'язках з усією проблематикою й між собою.

Одиницями дискурсу є конкретні висловлювання, які функціонують у реальних умовах. У своєму змісті і структурі ці одиниці відображають часовий аспект, інтерпретації між партнерами, тип дискурсу, простір, у якому він відбувається, значення, які він творить, використовує, репродукує або перетворює.

Викладач повинен розвивати нові навички читання і ключові компетентності студентів:

когнітивні: входити в текст; інтерпретувати його; рефлексувати й оцінювати прочитане; продовжувати текст (гіпертексти).

читацькі (виходячи з цілей читання): уміти аналізувати постмодерний текст, визначити основні ознаки постмодерного твору на рівні засвоєння літературних понять, герменевтичного аналізу, рецептивної естетики; уміти вести дискусію, діалог з автором (оповідачем), аргументувати своє ставлення до прочитаного, давати власну оцінку, писати сюжети, читацькі відгуки про твір, розвивати естетичні смаки, творчу просторову уяву читача, художні здібності.

Інформаційні: користуватися комп'ютером; збирати, обробляти, шукати в інтернеті потрібну інформацію, читати гіпертексти, працювати в режимі он-лайн.

Основним в роботі викладача над літературним твором є знання тексту, прочитаного студентами. У формуванні читацьких інтересів «найбільший успіх мають ті методи, які в центр уваги ставлять студента». Насамперед, це такі інноваційні методи та прийоми, як: кероване читання, читання з передбаченням, триступеневе інтерв'ю, метод проєктів, класифікаційний огляд читання з позначками, дебати, рольові ігри, дискусія, мозковий штурм, круглий стіл, синтез думок тощо.

В час гуманізації й гуманітаризації читання має стати духовною потребою кожної людини.

Література:

1. Барт Р. Від твору до тексту \ Слово. Знак. Дискурс. Антологія світової літературно-критичної думки ХХст.\ за ред. М. Зубрицької. – Львів: Літопис, 2002.
2. Білоус П. Художня література як гра\ Українська мова та література – 2005.
3. Гессе Г. Гра в бісер. – К:Дніпро 1978.
4. Андрухович Ю. Рекреації: Романи – К: Час. 1997.
5. Еко У. Поетика відкритого твору\ Слово. Знак. Дискурс.
6. Зубрицька М. Читання як соціокультурний феномен. – Львів. Літопис, 2004.
7. Організація групової навчальної діяльності учнів на уроках української літератури. Навчально – методичний посібник \ Автор – упоряд. А.А. Сергієнко. – Дніпропетровськ: Інновація, 2007.

Валерія Матвієнко
(Суми, Україна)

СТИЛЬОВА ПАРАДИГМА УКРАЇНСЬКОЇ ЛІТЕРАТУРИ ПРО АТО

Починаючи від періоду незалежності й до сьогодні, Україна перебуває в постколониальному просторі, котрий ламає стереотипність та замкненість культурного процесу, відкидає насажені цінності та ідеали, орієнтує на європейські зразки вищого ґатунку. Межа ХХ-ХХІ століть – це своєрідна дихотомійна концепція між старим і новим, чужим і своїм, неволею і свободою. Тогочасні реалії (перебудова державної системи, низка реформ політичного, соціально-економічного та культурного характеру) на практиці показали неспроможність життя за опозиціями старе / чуже / неволя й закономірне переходження у світ нового / свого / свободи. Власне на цьому наголошує Ю. Ковалів: «Стало самоочевидним, що об'єктивна істина – фантомна, що довілля перетворене на театр абсурду, апокаліптичний карнавал, безвідносний до справжнього буття, що художній чин зводиться до компіляції, ремінісценції» [6, с. 548]. І далі вчений додає: «Витворюється постструктуралістсько-деконструктивістсько-постмодерністський комплекс, як нове специфічне бачення світу» [6, с. 548].

О. Романенко виділяє два етапи літератури постмодернізму. Перший етап цього процесу, на думку дослідниці, «припадає на 1985–2000 рр. і його можна образно означити як часовий розрив. Його провідною ознакою є деструкція як спосіб сприйняття минулого та сучасності» [10, с. 113]. У літературі це виявилось у створенні нових неоавангардних форм художнього осмислення дійсності, що простежується в літературних угрупованнях «Бу-Ба-Бу», «Лугосад», «Нова дегенерація» та ін. Другий етап – це нове сприйняття минулого. «Його можна означити як етап увиразнення дистанції, ментальності, яка виокремлює українську ідентичність на тлі пострадянської, власне російської та власне радянської і східноєвропейської» [10, с. 116].

Саме на цьому етапі українська держава переживає війну та дві революційні хвилі – Помаранчева революція і Революція Гідності, – а література відкриває для читача небуденні сторінки українського минулого та драматичні історії «осмислення індивідуальної та колективної історичної пам'яті персонажами» [10, с. 115]. Сучасна література базується на націоналістичному спрямуванні, самоідентифікації внутрішнього коду. Це своєрідне протистояння зовнішній агресії Росії, підсвідоме прагнення до збереження цілісності держави та нації в цілому.

Література часів війни має свої специфічні ознаки. На своєрідній естетиці війни, що проявляється у стражданні й смерті, наголошує Я.Поліщук, оскільки «війна оприявлює найгірші сторони людського ества, його тваринні інстинкти. Вона у небачених масштабах дегуманізує суспільні відносини: масовість жертв змушує говорити про них узагальнено й закамуфльовано, при цьому втрачається трагедія кожної окремої смерті, кожного загубленого людського життя» [8, с. 103]. Головним завданням літератури війни дослідник убачає в облагородженні такої дегуманізації людини як вимушеній і тимчасовій. О. Деркачова, вивчаючи новітню українську поезію, доходить висновку, що «Майдан, війна змінили вектор української поезії... Якщо раніше війна була символом абстрактної боротьби, двоюмою емоцій та почуттів, то тепер вона отримує інші конотації» [3, с. 17]. У випадку сучасної ситуації в Україні та літературі зокрема, дослідниця вважає доречним застосування означника «(не) війна».

Л. Горболіс акцентує на тому, що «від Революції Гідності та початку війни на сході України український читач змінився, як, власне, й автор, який продовжує бути активним учасником різноманітних процесів в Україні. Вступаючи в діалог із читачем, сучасний автор має спільні з ним погляди, наприклад, щодо агресії Росії, а отже, приймає ідейно близький йому світ творів», читач, у свою чергу, «приймає ці тексти, позитивно реагує на тему, схвалює стиль, художню концепцію героя і є активним учасником українського літературного процесу» [2, с. 126]. Воєнна література тільки починає зароджуватися, проте вже є запитаною сучасним суспільством, оскільки український читач готовий до сприйняття таких творів, йому «часто... імпонує у тексті щось, що його важко описати, ідентифікувати чи означити, тобто контакт читача з твором відбувається на глибинному рівні» [2, с. 126].

На сьогодні простежуємо яскраво виражений інтерес до літератури non-fiction (про що йшлося в попередньому підрозділі), тобто документалістики, фактографії, літератури факту. Література в першу чергу прагне до правдивості відтворення дійсності та, за словами І. Кулінської, «вдається до «розумної»

суб'єктивності у художньому творі, що є цілком виправданим» [5, с. 128]. В Україні література факту представлена найрізноманітнішими жанровими формами – епістолярій, мемуаристика, есеїстика ін. Однак не варто відносити до літератури non-fiction такі жанри, як некролог, стаття, інтерв'ю, рецензія та ін., що характерні для документальної публіцистики.

Слушною є думка Я. Поліщука про те, що «художні тексти охоче вбирають в себе документальні свідчення, що надають їм переконливості й повноти. Твори non-фікшн так само уникають сухої документалістики, збагачуючись привнесенням художнього письма» [8, с. 104]. Такі тенденції у розвитку літератури війни є цілком закономірним явищем, оскільки більшість письменників – безпосередні учасники подій, волонтери. На фактографічність літератури про військові події на сході України звертає увагу й О. Коцарев. Узагальнюючи спостереження над сучасними воєнними творами, він зауважує: «Та все ж наразі більше йдеться не так про осмислення, інтерпретацію чи обігрування наших драматичних реалій, як про фіксацію, збирання фактів. Конструювання образу подій. Звідси – тяжіння до документалізму, що виводить окремі книжки на межу документальної літератури» [4]. Загалом, критик високо оцінив літературу про війну як потрібну, важливу і цікаву: «Що більше буде таких книжок, то краще. Бо саме вони цементують український, а не нав'язаний ззовні вимір найновішої історії (лише маючи й пам'ятаючи його можна адекватно сприйняти вимір альтернативний). Саме вони найбезпосередніше змальовують наші події та наші почуття» [4].

Письменники на сучасному етапі розвитку української літератури знаходяться у творчому пошуку жанрів, що призводить до їх модифікації. Саме на жанровому рівні відбувається подвійне кодування зовнішньої структури тексту. На мутацію літератури, зокрема її жанрово-стильових особливостей, звертає увагу Я. Поліщук. Він доводить, що відбувається не лише переорієнтація на Європу, а й внутрішньолітературні перебудови з «формальних означників – на змістові, з іронічно викривальної стилістики – на щирий пафос» [8, с. 14].

Література, виконуючи «замовлення» суспільства, йде в ногу з глобалізацією, під впливом мережі інтернет створює нові жанри, на кшталт медіа, блоги, соціальні мережі. «Відповідаючи на факт їхньої домінації в культурному просторі, література або обирає шлях активної інтеграції в медійному світі (що веде до модифікації та гібридизації її жанрів та усталених форм), або герметизується й сублімується у відточуванні суто естетичних ефектів, у пошуку властивих тільки їй засобів художнього осмислення сучасності. Такі настанови стимулюють внутрішню реструктуризацію літератури – жанрові та видові модифікації, стильові пошуки та експерименти, інтеграції в інші види мистецтва та культури загалом» [8].

О. Забужко вважає, що саме документалістика відповідає сучасним потребам суспільства, адже для осмислення подій такого масштабу, як війна, має пройти значна історична дистанція: «Ми нині ще глибоко всередині подій, ще відстрілюємося від них «короткими чергами» – віршами, піснями, дописами в соцмережах, малими літературними чергами» [1, с. 39]. Тому наразі більше йде мова про інтерпретацію драматичних реалій як про фіксацію, збирання фактів.

Література, народжена Майданом та війною, за словами О. Пухонської, «відображає актуальний процес віднайдення фундаменту ментального дому, тобто остаточного очищення національної пам'яті від багаторічного ідеологічного блюду, виявлення зазнаних кривд і травм, витіснення і применшення значення яких призвели до чергового «закривавлення» національної історії» [9, с. 215]. Я. Поліщук наголошує, що «ті, хто пише про війну, виконують важливу терапевтичну функцію в масштабі всього суспільства: вони інтерпретують сучасні події, установлюють причинно-наслідкові зв'язки, обґрунтовують болісне прощання з радянським минулим разом з успадкованими від нього міфами про дружбу народів, патріотичну героїку та комуністичні ідеали. Урешті, вони намацують ті нові культурні доміанти, на яких слід будувати модель української культури XXI ст. Словом, йдеться про загальний перезапуск соціокультурної моделі – завдання найвищої ваги, яке, попри окремі зусилля, тривалий час було в Україні симульованим, однак тепер постало перед сучасниками в усій своїй драматичній гостроті» [7, с. 188].

Сучасні письменники, окрім відображення актуальних подій, що, як правило, наслідком має картографування, вписування актуальної пам'яті в історію, відбувається чергове переосмислення радянського минулого. Так, події російсько-української війни неодмінно сприймаються у контексті тривалої боротьби проти його привидів, котрі ще й досі знаходяться у свідомості соціуму. Літературна версія війни на Сході сьогодні репрезентується різноманітними жанрами прози, поезії та драматургії: романи С. Жадана «Інтернат», Г. Вдовиченко «Маріупольський процес», С. Талан «Оголений нерв», Є. Положія «Іловайськ» та О. Іванюка «Амор[т]е», кіноповість Б. Жолдака «УКРИ», повість П. Нестеренка «І повернувся білим журавлем», цикл прозових мініатюр О. Клеменсена «Літо-АТО», збірки Б. Гуменюка «Вірші з війни», «Блокпост», «100 новел про війну» та Л. Якимчук «Абрикоси Донбасу», п'єса М. Старожицької «Котел» та ін.

Таким чином, художня література лише починає освоювати події на сході країни. Із першого етапу цього освоєння зрозуміло, що воно протікає доволі активно, а також виражається в різних формах та жанрах, нерідко змішаних та гібридних, які відповідають медійній відкритості нашого часу. Сучасна література перебуває в пошуку властивих засобів, за допомогою яких можна було б адекватно розповісти світу про Україну за часів війни.

Література:

1. Головченко Н. Книжка «Літопис самовидців: Дев'ять місяців українського спротиву» як художня література неklasичного формату / Ніна Головченко // Українська література в Загальноосвітній школі. – 2015. – № 1. – С. 39-44. 18
2. Горболіс Л. М. Читання як самозбереження реципієнта / Л. М. Горболіс // Науковий вісник Міжнародного гуманітарного університету. Серія: Філологічна. – 2016. – № 24. – Том 1. – С. 126-129. 23
3. Деркачова О. (Не)війна як маркер «свого» і «чужого» в новітній українській поезії / О. Деркачова // Слово і Час. – №7. – С. 17-30. 28
4. Коцарев О. Сім книг про Майдан і Війну. Ще не осмислення, але ретельна фіксація реальності [Електронний ресурс] / О. Коцарев. – Режим доступу: http://texty.org.ua/pg/article/editorial/read/62544/Sim_knyg_pro_Majdan_i_Vijnu_Shhe?a_srt=&a_offset=7 42
5. Кулінська Я. І. Співвідношення історичної та художньої правди в прозі письменників-постмодерністів / Я. І. Кулінська // Вісник Запорізького національного університету. Філологічні науки. – 2014. – № 2. – С. 126-134. 45
6. Літературознавча енциклопедія: у 2-х томах [авт.-уклад. Ю. І. Ковалів]. – К.: Академія, 2007. – Т. II. – 624 с. 49
7. Поліщук Я. Війна та література / Ярослав Поліщук // Дніпро. – 2016. – Вип. 2. – С. 186-194. 75
8. Поліщук Я. Реактивність літератури / Ярослав Поліщук. – К.: Академвидав, 2016. – 192 с. 77
9. Пухонська О. Посттоталітарна пам'ять у сучасній літературній інтерпретації: українська версія / Оксана Пухонська // Науковий вісник Ужгородського університету. Серія: Філологічна. – 2016. – Вип. 2 (36). – С. 214-2017. 83
10. Романенко О. Ідентичність нації та тексту: як сучасна українська література формує інтенсивні образи національної ідентифікації / Олена Романенко // Збірник наукових праць (філологічні науки). – № 7. – 2016. – С. 112-120. 86

Науковий керівник: доктор філологічних наук,
професор Горболіс Л. М.

ВІДОМОСТІ ПРО АВТОРІВ / СВЕДЕНИЯ ОБ АВТОРАХ

- Grochowy Kamila** – Politechnika Rzeszowska im. Ignacego Łukasiewicza Raławówka.
- Абдурасулов Темурмалик Хатамбек ўгли** – Наманган давлат университети, Бошланғич таълим методикаси кафедраси М-БТ-28-18-гурух магистрантию.
- Азамова Шаҳноза Солиевна** – магистранти курси дуоми кафедраи баҳисобгирии бухгалтерии ДДЊБСТ Хуљанд, Љумњурии Тољикистон.
- Білик Валерій Вікторович** – магістр кафедри програмного забезпечення автоматизованих систем Черкаський державний технологічний університет.
- Біловус Тетяна Вікторівна** – фінансист у ФГ «Мега-Поле», аспірант ДННУ «Академія фінансового управління».
- Говоруха Наталія Олександрівна** – аспірант Університет менеджменту освіти, НАПН.
- Горобець Світлана Василівна** – доктор технічних наук, професор кафедри біоінформатики, завідувач кафедри біоінформатики КПІ імені Ігоря Сікорського.
- Гринь Григорій Іванович** – доктор технічних наук, професор кафедри технології неорганічних речовин, каталізу та екології Харківського національного технічного університету НТУ «ХПІ».
- Гринь Світлана Олександрівна** – кандидат технічних наук, доцент. Національний технічний університет «Харківський політехнічний інститут».
- Дадоматов Далержон Нишонбоевич** – кандидат економічних наук, доцент кафедри бухгалтерського учета ТГУПБП (Таджикистан, Худжанд).
- Данилевський Валерій Вікторович** – здобувач ДВНЗ «Переяслав-Хмельницький державний педагогічний університет імені Григорія Сковороди»
- Джураева Мухибахон Сулеймановна** – соискатель кафедри экономика підприємств и региона ТГУПБП.
- Дрожжин Василь Юрійович** – кандидат наук з фізичного виховання та спорту, доцент кафедри тактичної, спеціальної і фізичної підготовки Луганського Державного Університету внутрішніх справ імені Є.О. Дідоренка.
- Дубчак Тетяна Ростиславівна** – Івано-Франківський національний технічний університет нафти і газу.
- Дудченко Тетяна Іванівна** – магістр. Ізмаїльський державний гуманітарний університет.
- Зієєв М.Д.** – асистент кафедри автоматизированных информационных систем, ТГУПБП.
- Ігнатів Надія Євгенівна** – кандидат філологічних наук, доцент кафедри слов'янської філології імені професора Іларіона Свенціцького Львівського національного університету імені Івана Франка.
- Ільянова Амалія Олегівна** – доктор філологічних наук у галузі психології, доцент МАУП.
- Калашник Христина Андріївна** – магістрантка педагогічного факультету Кам'янець-Подільського національного університету імені Івана Огієнка.
- Катаєва Євгенія Юріївна** – кандидат технічних наук, доцент кафедри програмного забезпечення автоматизованих систем Черкаського державного технологічного університету.
- Кисельова Олександра Сергіївна** – магістр Кам'янець-Подільського національного університету імені Івана Огієнка.
- Кілівник Анастасія Сергіївна** – вихователь КЗ «Кодимський ДНЗ я/с «Гвоздика».
- Колесник Єлизавета Іллівна** – викладач української мови та літератури вищої категорії Механіко-технологічного коледжу Одеської національної академії харчових технологій.
- Комар Ольга Сергіївна** – викладач кафедри іноземних мов Уманського державного педагогічного університету імені Павла Тичини.
- Комкова Ольга Анатоліївна Механіко** – викладач математики, к.ф.-м.н. технологічний коледж ОНАХТ.

- Коренна Вікторія Сергіївна** – Харківський національний автомобільно-дорожній університет.
- Кравченко Катерина Миколаївна** – студентка Київського університету імені Бориса Грінченка.
- Кузибаева Бароат Муротбоевна** – доцент кафедри бухгалтерського учета, ТГУ ПБП.
- Кузнєцов Павло Володимирович** – кандидат технічних наук, доцент Національний технічний університет «Харківський політехнічний інститут».
- Кузьмініх Любов Вячеславівна** – аспірант кафедри біоінформатики факультету біотехнології КПІ імені Ігоря Сікорського.
- Лацонов Федір Федорович** – викладач кафедри тактичної, спеціальної і фізичної підготовки Луганського Державного Університету внутрішніх справ імені Є.О. Дідоренка.
- Литвинко Анна Владимировна** – магістрант Гродненского государственного университета имени Я. Купалы.
- Лопатюк Олена Володимирівна** – старший викладач кафедри фізичної і психофізіологічної підготовки Льотна академія Національного авіаційного університету.
- Матвієнко Валерія Едуардівна** – аспірантка Сумського державного педагогічного університету імені А. С. Макаренка.
- Маценко Ірина Василівна** – Комунальний заклад вищої освіти Київської обласної ради «Білоцерківський гуманітарно-педагогічний коледж».
- Мельниченко Оксана Степанівна** – магістранта Ізмаїльський державний гуманітарний університет.
- Мирзахмедов Исмоил Каримжон ўғли** – Наманган давлат университети, География кафедраси ўқитувчиси.
- Мицкевич Вера Викторовна** – магістрант «Гродненский государственный университет имени Янки Купалы».
- Мітокару Лариса Василівна** – учитель Білоцерківської спеціалізованої школа I - III ст. №12 з поглибленим вивченням інформаційних технологій Білоцерківської міської ради Київської області
- Мязіна Олена Володимирівна** – студентка Харківського національного технічного університету НТУ «ХПІ».
- Номанова Алимє Саидовна** – старший преподаватель кафедры «Налоги и налогообложение» ТГУПБП.
- Одинцова Юлія Вадимівна** – студентка Східноєвропейського національного університету імені Лесі Українки.
- Ольховська Вікторія Василівна** – викладач вищої категорії Механіко-технологічного коледжу Одеської національної академії харчових технологій.
- Попова Людмила Евгеньевна** – преподаватель по классу фортепиано КПСМНЗ ДМШ №1 имени Л. Бетховена.
- Раковчук Марина Викторовна** – Белорусский государственный экономический университет.
- Романець Зоя Олексіївна** – кандидат психологічних наук, доцент Національного університету «Львівська політехніка».
- Сабирова Мавзуна Давронджоновна** – ассистент кафедры бухгалтерского учета ТГУПБП (Таджикистан, Худжанд).
- Саиджонов Содикжон Шарифжонович** – старший преподаватель кафедры «Бухгалтерский учет» ТГУПБП.
- Сарахман Христина Богданівна** – студентка кафедри Інформаційних систем та мереж Національного університету «Львівська політехніка».
- Семигайло Ірина Вікторівна** – викладач КВНЗ КОР «Білоцерківський гуманітарно-педагогічний коледж».

- Сич Василь Михайлович** – кандидат психологічних наук, доцент кафедри психології освіти Кам'янець-Подільського національного університету імені Івана Огієнка.
- Смірнова Іринь Володимирівна** – аспірант. Сумський державний педагогічний університет імені А.С.Макаренка.
- Столяренко Ольга Борисівна** – кандидат психологічних наук, доцент кафедри психології освіти Кам'янець-Подільського національного університету імені Івана Огієнка.
- Сукач Тетяна Миколаївна** – викладач математики, кандидат педагогічних наук, доцент. ККТЕ НАУ.
- Таджибаева Мавджуда Негматовна** – соискатель кафедри бухгалтерського учета ТГУПБП (Таджикистан, Худжанд).
- Титаренко Людмила Павлівна** – викладач КВНЗ КОР «Білоцерківський гуманітарно-педагогічний коледж».
- Тоирова Инобат Абдусатторовна** – старший преподаватель кафедри бухгалтерського учета, ТГУ ПБП.
- Федоряка Андрій Вікторович** – старший викладач кафедри гімнастики Придніпровської державної академії фізичної культури і спорту.
- Харченко Аліна** – студентка Київського університету імені Бориса Грінченка.
- Цівина Леся Михайлівна** – викладач-методист вищої категорії дисциплін фізико-математичного циклу, голова циклової комісії фізико-математичних дисциплін Хорольського агропромислового коледжу Полтавської державної аграрної академії.
- Чебруков Віктор Геннадійович** – Харківський національний автомобільно-дорожній університет.
- Чекалюк Вероніка Василівна** – кандидат наук із соціальних комунікацій, доцент кафедри журналістики та мовної комунікації НУБіП, докторант Інституту журналістики Київського національного університету імені Тараса Шевченка.
- Чуєва Наталія Василівна** – старший викладач кафедри графіки Харківського національного університету будівництва та архітектури.
- Шевгалішин Роман Львович** – кандидат фізико-математичних наук, асистент кафедри біоінформатики КПІ імені Ігоря Сікорського.
- Щасливець Євген Валерійович** – Харківський національний автомобільно-дорожній університет.
- Явтушенко Ольга Валентинівна** – викладач фізичного виховання, спеціаліст вищої категорії Механіко-технологічний коледж Одеської національної академії харчових технологій.
- Яровий Ігор Миколайович** – кандидат економічних наук, заступник директора з навчальної роботи ККТЕ НАУ.

НАСТУПНІ КОНФЕРЕНЦІЇ / СЛЕДУЮЩИЕ КОНФЕРЕНЦИИ

Уважаемые преподаватели, аспиранты, студенты!

Государственное высшее учебное заведение

«Переяслав-Хмельницкий государственный педагогический университет имени Григория Сковороды»,

молодежная общественная организация «Независимая ассоциация молодежи»,

студенческое научное общество исторического факультета «Комитет исследования истории и современности»

Информируют Вас, что 31 октября 2019 г. проводится XX Международная научно-практическая интернет-конференция

«Проблемы и перспективы развития современной науки в странах Европы и Азии».

Планируется работа по секциям:

I. БИОЛОГИЧЕСКИЕ НАУКИ

1. Систематика и география высших растений.
2. Структурная ботаника и биохимия растений.
3. Микология и альгология.
4. Ресурсоведение и интродукция растений.
5. Молекулярная биология, микробиология.
6. Зоология.
7. Физиология человека и животных.
8. Биохимия и биофизика.
9. Генетика и цитология.
10. Биоинженерия и биоинформатика.

II. ГЕОГРАФИЯ И ГЕОЛОГИЯ

1. Регионоведение и региональная организация общества.
2. Наблюдение, анализ и прогноз метеорологических условий.
3. Гидрология и водные ресурсы.
4. Биогеография, биоресурсоведение, биоразнообразие.
5. Картография и геоинформатика.
6. Природопользование и экологический мониторинг.
7. Техника и технологии геологоразведочных работ.
8. Почвоведение.

9. Экономическая география.**III. ГОСУДАРСТВЕННОЕ УПРАВЛЕНИЕ**

1. Повышение роли государственного служащего на современном этапе развития общества.
2. Современные технологии управления.
3. Взаимодействие различных ветвей власти.
4. Подготовка государственных служащих.

IV. ЭКОЛОГИЯ

1. Состояние биосферы и его влияние на здоровье людей.
2. Экологические и метеорологические проблемы больших городов и промышленных зон.
3. Радиационная безопасность и социально-экологические проблемы.
4. Промышленная экология и медицина труда.
5. Проблемы экологического воспитания молодежи.
6. Экологический мониторинг.

V. ЭКОНОМИКА

1. Банки и банковская система.
2. Внешнеэкономическая деятельность.
3. Финансовые отношения.
4. Инвестиционная деятельность и фондовые рынки.
5. Управление трудовыми ресурсами.
6. Маркетинг и менеджмент.
7. Учет и аудит.
8. Математические методы в экономике.
9. Экономика промышленности.
10. Экономика предприятия.
11. Логистика.
12. Экономика АПК.
13. Региональная экономика.
14. Экономическая теория.
15. Государственное регулирование экономикой.
16. Макроэкономика.

VI. ИСТОРИЯ

1. История Украины.
2. Всемирная история.
3. История науки и техники.
4. Этнография.
5. Устная история.
6. История стран СНГ.

VII. МАТЕМАТИКА

1. Дифференциальные и интегральные уравнения.
2. Перспективы систем информатики.
3. Теория вероятностей и математическая статистика.
4. Прикладная математика.
5. Математическое моделирование.

VIII. ИСКУССТВО

1. Музыкальное искусство.
2. Искусство танца.
3. Театральное искусство.
4. Фото и киноискусство.
5. Искусство дизайна.

XIX. ПЕДАГОГИКА

1. Дистанционное образование в высшей школе.
2. Проблемы подготовки специалистов.
3. Методические основы воспитательного процесса.
4. Стратегические направления реформирования системы образования.
5. Современные методы преподавания.
6. Социальная педагогика.

X. ПОЛИТОЛОГИЯ

1. Избирательные технологии.
2. Проблемы интеграции Украины в мировое сообщество.
3. Отношения Украины с НАТО.
4. Отношения Украины со странами СНГ.

XI. ПРАВО

1. История государства и права.
2. Административное и финансовое право.
3. Охрана авторских прав.
4. Трудовое право и право социального обеспечения.
5. Уголовное право и криминология.
6. Борьба с экономическими преступлениями.
7. Экологическое, земельное и аграрное право.
8. Конституционное право.
9. Гражданское право.
10. Хозяйственное право.
11. Криминалистика и судебная медицина.
12. Предпринимательское и банковское право.
13. Уголовно-процессуальное право.

XII. ПСИХОЛОГИЯ

1. Место психолога на производстве.
2. Формы работы психолога-практика.
3. Современные тенденции в методологии психологических исследований.
4. Психология терроризма.
5. Психолого-педагогические проблемы развития личности в современных условиях.
6. Клиническая психология.
7. Общая психология.
8. Педагогическая психология.
9. Психология развития.
10. Психология труда.
11. Психофизиология.
12. Социальная психология.

XIII. СОЦИОЛОГИЯ

1. Кадровый менеджмент.
2. Современные технологии социального опроса.

XIV. СОВРЕМЕННЫЕ ИНФОРМАЦИОННЫЕ ТЕХНОЛОГИИ

1. Компьютерная инженерия.
2. Вычислительная техника и программирование.
3. Программное обеспечение.
4. Информационная безопасность.

XV. ФИЗИЧЕСКАЯ КУЛЬТУРА И ПРОФЕССИОНАЛЬНЫЙ СПОРТ

1. Физическая культура и спорт: проблемы исследования, предложения.
2. Развитие физкультуры и спорта в современных условиях.

XVI. ФИЛОЛОГИЧЕСКИЕ НАУКИ

1. Методика преподавания языка и литературы.
2. Риторика и стилистика.
3. Теоретические и методологические проблемы исследования языка.
4. Синтаксис: структура, семантика, функция.
5. Методы и приемы контроля уровня владения иностранным языком.
6. Актуальные проблемы перевода.
7. Язык, речь, речевая коммуникация.
8. Украинский язык и литература.
9. Русский язык и литература.
10. Этно-, социо- и психолингвистика.

XVII. ФИЛОСОФИЯ

1. Философия литературы и искусства.
2. Социальная философия.
3. История философии.
4. Философия культуры.
5. Философия религии.
6. Философия науки.

XVIII. ТЕХНИЧЕСКИЕ НАУКИ

1. Metallurgy.
2. Горное.
3. Литейная Дело.
4. Машиноведение.
5. Электротехника
6. Теплотехника.
7. Гидротехника.
8. Радиотехника.
9. Строительство

XIX. СОЦИАЛЬНЫЕ КОММУНИКАЦИИ. МЕДИА.

1. Журналистика. Теория и история журналистики.
2. Книговедение, библиотековедение, библиографоведение.
3. Социальная информатика. Прикладные социально-коммуникационные технологии.

Оргкомитет конференції планує розміщати доповіді на Web-сторінці по адресу: <http://conferences.neasmo.org.ua>.

По результатам конференції буде сформований електронний збірник матеріалів, який можна буде завантажити в PDF-форматі на головній сторінці конференції по адресу: <http://conferences.neasmo.org.ua/>.

Робочі мови конференції – український, польський, російський, англійський, французький, білоруський, грузинський, армянський, азербайджанський, казахський, узбекський, таджицький, киргизський, молдавський, туркменський.

Останній термін подання матеріалів – 30 жовтня 2019 г. (включительно).

Вартість участя в конференції та розміщення статті в електронному збірнику становить:

Оргвнес - 10 USD США або 10 Євро (в оргвнес входить оплата за розміщення на сайті, верстка макета, редагування текстів).

Обсяг статті – не більше 7 сторінок. Завантажити збірник можна буде **через тиждень** на головній сторінці конференції.

Для учасників країн Європи та Азії (за виключенням України) кошти зараховуються наступним чином:

ВНИМАНИЕ!!! В Україні працюють тільки такі системи переводу.

1. СПОСОБ ПЕРЕВОДА

Або поштовою переказом на Ф.І.О.: Бобровник Юрій Вікторович, 08401, Україна, Київська обл, г. Переяслав-Хмельницький, ул. Сухомлинського, 34, к. 908. **РЕКОМЕНДУЕМ поштовою переказом!**

2.

ПриватБанк			
Получатель платежа			
Организация банка	МФО банка	КОД ЕГРПОУ получателя	КОД ЕГРПОУ банка
ПриватБанк	305299	14360570	14360570
Счет получателя	IBAN	Дата	Сумма
29244825509100	UA74305299000026202675019272	01.10.2019	
Пополнение текущего счета 473121961188412, БОБРОВНИК ЮРИЙ ВИКТОРОВИЧ, 3048907279			

3. **СПОСОБ ПЕРЕВОДА MEEST Transfer Бобровник Юрій Вікторович (BOBROVNIK JURIY VIKTOROVICH)** (вказуйте код переводу Ф.І.О того, хто переводить оргвнес)

4. **СПОСОБ ПЕРЕВОДА Sigue Бобровник Юрій Вікторович (BOBROVNIK JURIY VIKTOROVICH)** (вказуйте код переводу Ф.І.О того, хто переводить оргвнес)

5. **СПОСОБ ПЕРЕВОДА RIA Бобровник Юрій Вікторович (BOBROVNIK JURIY VIKTOROVICH)** (вказуйте код переводу Ф.І.О того, хто переводить оргвнес)

6. **СПОСОБ ПЕРЕВОДА Moneygram на Бобровник Юрій Вікторович (BOBROVNIK JURIY VIKTOROVICH)** (вказуйте код переводу Ф.І.О того, хто переводить оргвнес)

ОБРАЗЕЦ ОФОРМЛЕНИЯ СТАТЕЙ

Научная степень и ФИО автора
по образцу Иван Петренко (Киев, Украина)

**Секция, подсекция по образцу (Филологические науки
Методика преподавания языка и литературы.)**

НАЗВАНИЕ СТАТЬИ (БОЛЬШИМИ БУКВАМИ)

Текст статьи

(Ссылки на литературу по тексту в квадратных скобках по образцу [1, с. 23])

Литература:

1. Евремов С. Михаил Коцюбинский / / Евремов С. Избранное: Ст. науч. разведки. Монографии - К.:
Наук. мысль, 2002. – 760 с.

Научный руководитель:

кандидат исторических наук Бобровник Юрий Викторович

Внимание!

После литературы (в правом углу указывается научный руководитель (для студентов и аспирантов)) подаются сведения об авторах (Ф.И.О. (полностью), телефон, E-mail, место работы или учебы, должность, ученое звание, ученая степень.

К участию в конференции принимаются статьи объемом до 7 страниц набранных в редакторе **WORD** в виде компьютерного файла с расширением *. doc. Шрифт Times New Roman 14. Междустрочный интервал 1,5. Поля со всех сторон 20 мм. Материалы на конференцию принимаются по электронной почте по адресу: neasmo@gmail.com (тема сообщения: 31.10.2019 г.) (в случае если Ваш почтовик выбрасывает **ошибка не отправления** отправляйте на адрес neasmo@ukr.net) или на CD-дисках (дискеты не принимаются) с добавлением печатных материалов + отсканированную копию или ксерокс квитанции об оплате оргвзноса. **В случае отправки научной статьи по электронной почте**, печатные материалы присылать не надо, а к статье, нужно прикрепить отсканированную копию квитанции об оплате оргвзноса.

Адрес оргкомитета:

08401, Украина, Киевская обл., г. Переяслав-Хмельницкий, ул. Сухомлинского, 34, к. 908.

Контактное лицо в Украине и за рубежом: Бобровник Юрий Викторович

Контактные телефоны: **+38 (097) 923 16 58:**

E-mail: neasmo@gmail.com

ВНИМАНИЕ!

После того, как мы получили от Вас статью, Вы обязательно должны получить ответное сообщение: **«Вашу статью получили и приняли»**. Если такой ответ не поступил, через день после отправки, тогда обязательно позвоните в оргкомитет и сообщите о ситуации.

ВНИМАНИЕ! В случае если Вам нужен электронный сертификат, то в сведениях об авторе, укажите об этом. И мы Вам его вышлем по электронной почте **в течение двух недель после завершения проведения конференции.**

РАБОТЫ ОБЪЕМОМ более 7 страниц не принимаются!

Тексты, набранные межстрочным интервалом 1,0 **НЕ ПРИНИМАЮТСЯ!**

С результатами и форматом проведения подобных мероприятий можно ознакомиться по адресу <http://conferences.neasmo.org.ua/>

Участие в конференции – это отличная возможность осветить свои научные работы для студентов, аспирантов и преподавателей!

ІНФОРМАЦІЯ ДЛЯ УЧАСНИКІВ З УКРАЇНИ

Шановні викладачі, аспіранти, студенти!

Державний вищий навчальний заклад

«Переяслав-Хмельницький державний педагогічний університет імені Григорія Сковороди»,
молодіжна громадська організація «Незалежна асоціація молоді»,

студентське наукове товариство історичного факультету «Комітет дослідження історії та сучасності»
Інформують Вас, що **31 жовтня 2019 р.** проводиться **XX Міжнародна науково-практична інтернет-конференція**
«Проблеми та перспективи розвитку сучасної науки в країнах Європи та Азії».

Планується робота за секціями:

I. БІОЛОГІЧНІ НАУКИ

1. Систематика та географія вищих рослин.
2. Структурна ботаніка та біохімія рослин.
3. Мікологія та альгологія.
4. Ресурсоведення та інтродукція рослин.
5. Молекулярна біологія мікробіологія.
6. Зоологія.
7. Фізіологія людини та тварин.
8. Біохімія та біофізика.
9. Генетика та цитологія.
10. Біоінженерія та біоінформатика.

II. ГЕОГРАФІЯ ТА ГЕОЛОГІЯ

1. Регіоноведення і регіональна організація суспільства.
2. Спостереження, аналіз та прогноз метеорологічних умов.
3. Гідрологія та водні ресурси.
4. Біогеографія, біоресурсоведення, біорізноманітність.
5. Картографія та геоінформатика.
6. Природокористування та екологічний моніторинг.
7. Техніка та технологія геологорозвідувальних робіт.
8. Ґрунтознавство.
9. Економічна географія.

III. ДЕРЖАВНЕ УПРАВЛІННЯ

1. Підвищення ролі державного службовця на сучасному етапі розвитку суспільства.
2. Сучасні технології управління.
3. Взаємодія різних гілок влади.
4. Підготовка державних службовців.

IV. ЕКОЛОГІЯ

1. Стан біосфери та його вплив на здоров'я людей.
2. Екологічні та метеорологічні проблеми великих міст і промислових зон.
3. Радіаційна безпека та соціально-екологічні проблеми.
4. Промислова екологія і медицина праці.
5. Проблеми екологічного виховання молоді.
6. Екологічний моніторинг.

V. ЕКОНОМІКА

1. Банки та банківська система.
2. Зовнішньоекономічна діяльність.
3. Фінансові відносини.
4. Інвестиційна діяльність та фондові ринки.
5. Управління трудовими ресурсами.
6. Маркетинг та менеджмент.
7. Облік та аудит.
8. Математичні методи в економіці.
9. Економіка промисловості.
10. Економіка підприємства.
11. Логістика.
12. Економіка АПК.
13. Регіональна економіка.
14. Економічна теорія.
15. Державне регулювання економіки.
16. Макроекономіка.

VI. ІСТОРІЯ

1. Історія України.
2. Загальна історія.
3. Історія науки і техніки.
4. Етнографія.
5. Усна історія.

VII. МАТЕМАТИКА

1. Диференціальні та інтегральні рівняння.
2. Перспективи систем інформатики.
3. Теорія ймовірностей та математична статистика.
4. Прикладна математика.
5. Математичне моделювання.

VIII. МИСТЕЦТВО

1. Музичне мистецтво.
2. Мистецтво танцю.
3. Театральне мистецтво.
4. Фото і кіномистецтво.
5. Мистецтво дизайну.

IX. ПЕДАГОГІКА

1. Дистанційна освіта у вищій школі.
2. Проблеми підготовки фахівців.
3. Методичні основи виховного процесу.
4. Стратегічні напрями реформування системи освіти.
5. Сучасні методи викладання.
6. Соціальна педагогіка.

X. ПОЛІТОЛОГІЯ

1. Виборчі технології.
2. Проблеми інтеграції України у світове співтовариство.
3. Відносини України з НАТО.
4. Відносини України з країнами СНД.

XI. ПРАВО

1. Історія держави та права.
2. Адміністративне і фінансове право.
3. Охорона авторських прав.
4. Трудове право та право соціального забезпечення.
5. Карне право та кримінологія.
6. Боротьба з економічними злочинами.
7. Екологічне, земельне та аграрне право.
8. Конституційне право.
9. Цивільне право.
10. Господарське право.
11. Криміналістика та судова медицина.
12. Підприємницьке та банківське право.
13. Кримінально-процесуальне право.

XII. ПСИХОЛОГІЯ

1. Місце психолога на виробництві.
2. Форми роботи психолога-практика.
3. Сучасні тенденції в методології психологічних досліджень.
4. Психологія тероризму.
5. Психолого-виховні проблеми розвитку особистості в сучасних умовах.
6. Клінічна психологія.
7. Загальна психологія.
8. Педагогічна психологія.
9. Психологія розвитку.
10. Психологія праці.
11. Психофізіологія.
12. Соціальна психологія.

XIII. СОЦІОЛОГІЯ

1. Кадровий менеджмент.
2. Сучасні технології соціального опитування.

XIV. СУЧАСНІ ІНФОРМАЦІЙНІ ТЕХНОЛОГІЇ

1. Комп'ютерна інженерія.
2. Обчислювальна техніка та програмування.
3. Програмне забезпечення.
4. Інформаційна безпека.

XV. ФІЗИЧНА КУЛЬТУРА ТА ПРОФЕСІЙНИЙ СПОРТ

1. Фізична культура і спорт: проблеми дослідження, пропозиції.
2. Розвиток фізкультури і спорту в сучасних умовах.

XVI. ФІЛОЛОГІЧНІ НАУКИ

1. Методика викладання мови та літератури.
2. Риторика і стилістика.
3. Теоретичні та методологічні проблеми дослідження мови.
4. Синтаксис: структура, семантика, функція.
5. Методи та прийоми контролю рівня володіння іноземною мовою.
6. Актуальні проблеми перекладу.
7. Мова, мовлення, мовна комунікація.
8. Українська мова та література.
9. Російська мова і література.
10. Етно-, соціо- та психолінгвістика.

XVII. ФІЛОСОФІЯ

1. Філософія літератури та мистецтва.
2. Соціальна філософія.
3. Історія філософії.
4. Філософія культури.
5. Філософія релігії.
6. Філософія науки.

XVIII. ТЕХНІЧНІ НАУКИ

1. Металургія
2. Гірництво
3. Ливарна справа
4. Машинознавство
5. Електротехніка
6. Теплотехніка
7. Гідротехніка
8. Радіотехніка
9. Будівництво

XIX. СОЦІАЛЬНІ КОМУНІКАЦІЇ. МЕДІА.

1. Журналістика. Теорія та історія журналістики
2. Книгознавство, бібліотекознавство, бібліографознавство.
3. Соціальна інформатика. Прикладні соціально-комунікаційні технології

Оргкомітет конференції планує розміщувати доповіді на web-сторінці за адресою: <http://conferences.neasmo.org.ua/>

Робочі мови конференції: українська, польська, російська, англійська, французька, білоруська, грузинська, вірменська, азербайджанська, казахська, узбецька, таджицька, киргизька, молдавська, туркменська.

Останній термін подання статей – 30 жовтня 2019 р. (включно).

Вартість участі в конференції та розміщення статті в електронному збірнику складає:

Оргвнесок – 100 грн. (в оргвнесок входить оплата за розміщення на сайті, верстака макету, редагування текстів, електронний сертифікат). Об'єм статті – не більше 7 сторінок. Скачати збірник можна буде через тиждень після закінчення роботи конференції за адресою <http://conferences.neasmo.org.ua/> натиснувши на слово.

Увага! Реквізити змінено. Кошти перераховуються на:

Картку Приват банку 4731 2196 1118 8412 (одержувач – **Бобровнік Юрій Вікторович**) та відправити SMS підтвердження про оплату на моб. **097 923 16 58** у повідомленні вказати прізвище учасника конференції.

Або на карту банку **MONOBANK 5375 4141 0434 5920** (одержувач – **Бобровнік Юрій Вікторович**) (переказ через термінали **IBOX БЕЗ КОМІСІЇ**, для цього потрібно вибрати в меню **MONOBANK вказати номер карти та номер телефону 097 923 16 58**) після переказу орг. внеску потрібно відправити **SMS** підтвердження про оплату на цей же номер, у повідомленні вказати **ЛИШЕ** прізвище учасника конференції.

ЗРАЗОК ОФОРМЛЕННЯ СТАТЕЙ

ПІБ автора
Місто
за зразком *Іван Петренко*
(Київ, Україна)

Секція, підсекція за зразком **ФІЛОЛОГІЧНІ НАУКИ**
(Методика викладання мови та літератури)

Назва статті (великими літерами)

Текст статті

(посилання на літературу по тексту у квадратичних дужках за зразком [1, с. 23])

Література:

6. Коцур В.П. Історія середніх віків: [у 2-х т.]. – Т.1. Раннє середньовіччя: курс лекцій. / В.П. Коцур, В.О. Балух. – Чернівці: Наші книги, 2009. – 496 с.
7. Пангелов Б.П. Організація і проведення туристсько-краєзнавчих подорожей: навч. посіб. / Б.П. Пангелов. – К.: Академвидав, 2010. – 248 с.

Науковий керівник: кандидат філологічних наук, Петренко Іван Петрович

Увага!

Після літератури (у правому куті вказується науковий керівник (для студентів та аспірантів)) подаються **відомості про авторів** (П.І.П. (повністю) телефон, E-mail, місце роботи або навчання, посада, вчене звання, науковий ступінь).

До участі у конференції приймаються статті **обсягом від 5 до 7 сторінок** набраних у редакторі WORD у вигляді комп'ютерного файлу з розширенням *.doc. Шрифт Times New Roman 14. Міжрядковий інтервал 1,5. Поля з усіх сторін 20 мм. Матеріали на конференцію приймаються електронною поштою за адресою: **neasmo@gmail.com** (тема повідомлення: **31 жовтня 2019 р.** (у разі якщо Ваш поштовик викидає помилку не відправлення відправляйте на адресу **neasmo@ukr.net**)) або на CD-дисках (**дискети не приймаються**) із додаванням друкованих матеріалів + відскановану копію або ксерокс квитанції про сплату оргвнеску. У разі відправки коштів оргвнеску на картку Приватбанку ксерокопію квитанції не надсилається (достатньо відправити **SMS** вказавши прізвище **автора доповіді**).

Увага! У разі відправки статті та квитанції про оплату оргвнеску електронною поштою, надсилати друковані матеріали Укрпоштою не потрібно!

Увага! Після того, як ми отримали від Вас статтю, Ви обов'язково маєте отримати повідомлення-відповідь: **«Вашу статтю отримано та захищено»**. Якщо така відповідь не надійшла через день після надсилання, тоді обов'язково зателефонуйте оргкомітету і повідомте про ситуацію.

Увага! У разі якщо Вам потрібний електронний сертифікат, то у відомостях про автора, вкажіть про це. І ми Вам його надішлемо електронною поштою на протязі двох тижнів після завершення проведення конференції.

Адреса оргкомітету:

08401, Київська обл. м. Переяслав-Хмельницький, вул. Сухомлинського, 32, гурт. 1, кім. 108.

Координатор – Бобровнік Юрій Вікторович

Контактний телефон: (097) 923 16 58.

РОБОТИ ОБ'ЄМОМ менше 3 сторінок НЕ ПРИЙМАЮТЬСЯ!

ТЕКСТИ, НАБРАНІ МІЖРЯДКОВИМ ІНТЕРВАЛОМ 1,0 НЕ ПРИЙМАЮТЬСЯ!!!

З результатами та форматом проведення попередніх конференцій можна ознайомитися за адресою <http://conferences.neasmo.org.ua/>

ЗМІСТ / СОДЕРЖАНИЕ**СЕКЦІЯ: БІОЛОГІЧНІ НАУКИ**

Світлана Горобець, Любов Кузьмініх, Роман Шевгалішин (Київ, Україна) БІОІНФОРМАЦІЙНИЙ АНАЛІЗ МІКРООРГАНІЗМІВ ДЛЯ ЗАСТОСУВАННЯ МЕТОДІВ МАГНІТНОЇ ГІПЕРТЕРМІЇ.....	6
---	---

СЕКЦІЯ: ЕКОЛОГІЯ

Григорій Гринь, Олена Мязіна (Харків, Україна) ВИЛУЧЕННЯ СПОЛУК МОЛІБДЕНУ З ПРОМИСЛОВИХ КАТАЛІЗАТОРІВ.....	8
Леся Плаксіє, Тетяна Дубчак (Івано-Франківськ, Україна) ОБҐРУНТУВАННЯ ПРИЧИН ВИПАРОВУВАННЯ НАФТОПРОДУКТІВ ІЗ РЕЗЕРВУАРІВ ЗБЕРІГАННЯ	11
Галина Стельмахович (Івано-Франківськ, Україна) ДИМ – НЕВИДИМИЙ ВБИВЦЯ.....	12
Наталія Чуєва (Харків, Україна) ЗА СТАН ПЛАНЕТИ ВІДПОВІДАЄ КОЖЕН.....	14

СЕКЦІЯ: ЕКОНОМІКА

Шахноза Азамова (Хульанд, Љумњурии Тољикистон) МОҲИЯТИ ИҚТИСОДИ ВА ТАСНИФОТИ ДОРОИҶОИ ТАШКИЛОТ.....	17
Тетяна Біловус (Миколаїв, Україна) ПРОБЛЕМНІ АСПЕКТИ ЗАКОНОДАВЧОГО РЕГУЛЮВАННЯ ІНВЕСТИЦІЙНИХ ПРОЦЕСІВ НА РЦП УКРАЇНИ.....	19
Далержон Дадоматов (Худжанд, Таджикистан) МЕТОДИЧЕСКИЕ ПОДХОДЫ К ОЦЕНКЕ СТРАТЕГИИ РАЗВИТИЯ ПРОМЫШЛЕННОГО ПРЕДПРИНИМАТЕЛЬСТВА.....	22
Далержон Дадоматов, Мавзуна Сабирова (Худжанд, Таджикистан) ПУТИ РАЗВИТИЯ ПРОМЫШЛЕННОГО ПРЕДПРИНИМАТЕЛЬСТВА В РЕСПУБЛИКИ ТАДЖИКИСТАН.....	25
Муhibaхон Джураева (Худжанд, Таджикистан) МЕСТО И РОЛЬ МАЛОЕ ПРЕДПРИНИМАТЕЛЬСТВО В СОВРЕМЕННОЙ ЭКОНОМИКЕ ТАДЖИКИСТАНА.....	28
М.Д. Зиёев (Худжанд, Таджикистан) О РОЛИ ИНФОРМАЦИОННЫХ ТЕХНОЛОГИЙ В ЭКОНОМИКЕ.....	30
Бароат Кузибаева, Инобат Тоирова (Худжанд, Таджикистан) СНИЖЕНИЕ ТРАНСАКЦИОННЫХ ИЗДЕЖЕК СУБЪЕКТОВ ХОЗЯЙСТВОВАНИЯ В АГРАРНОМ СЕКТОРЕ ЭКОНОМИКИ ТАДЖИКИСТАНА.....	32
Павло Кузнєцов (Харків, Україна) НАЙВАЖЛИВІШИЙ КРИТЕРІЙ ПІДВИЩЕННЯ КОНКУРЕНТОСПРОМОЖНОСТІ ПІДПРИЄМСТВ.....	36
Алиме Номанова, Содикжон Саиджонов (Худжанд, Республика Таджикистан) ОСОБЕННОСТИ ОРГАНИЗАЦИИ И ВЕДЕНИЯ НАЛОГОВОГО УЧЕТА НА ПРЕДПРИЯТИЯХ РЕСПУБЛИКИ ТАДЖИКИСТАН.....	37
Мавджуда Таджикибаева (Худжанд, Таджикистан) ТЕНДЕНЦИИ И ФОРМЫ ВНУТРИГОСУДАРСТВЕННОЙ МИГРАЦИИ В РЕСПУБЛИКИ ТАДЖИКИСТАН.....	40

СЕКЦІЯ: ІСТОРІЯ

Валерій Данилевський (Переяслав-Хмельницький, Україна) ДЖЕРЕЛЬНА БАЗА ДОСЛІДЖЕННЯ ТЕМИ ВІДРОДЖЕННЯ НАЦІОНАЛЬНОЇ СВІДОМОСТІ НА СТОРІНКАХ УКРАЇНСЬКИХ ЧАСОПИСІВ РОКІВ ПЕРЕБУДОВИ.....	43
--	----

СЕКЦІЯ: МАТЕМАТИКА

Ольга Комкова (Одеса, Україна) ЗАСТОСУВАННЯ МЕТОДІВ МАТЕМАТИЧНОГО МОДЕЛЮВАННЯ НА ЗАНЯТТЯХ МАТЕМАТИКИ У КОЛЕДЖІ.....	46
Оксана Шилєнко, Максим Олександрєнко (Нова Водолага, Україна) ДИВОВИЖНИЙ СВІТ МНОГОГРАННИКІВ.....	47

СЕКЦІЯ: МИСТЕЦТВО

Людмила Попова (Харьков, Украина) ЭСТЕТИКА ТВОРЧЕСТВА КОМПОЗИТОРА М. КАРМИНСКОГО.....	52
Ірина Смірнова (Суми, Україна) МОДЕЛІ АНСАМБЛЕВОЇ ВЗАЄМОДІЇ В ЗМІШАНИХ (ТЕМБРОВО НЕОДНОРІДНИХ) АНСАМБЛЯХ: НА ПРИКЛАДІ СЕКСТЕТУ op. 35 І СЕПТЕТУ op. 88 І. МОШЕЛЕСА.....	54

СЕКЦІЯ: ПЕДАГОГІКА

Наталія Говоруха (Харків, Україна) РОЗВИТОК ВОЛОНТЕРСЬКОГО РУХУ В УКРАЇНІ 2010 – 2014 РР.....	57
Тетяна Дудченко (Ізмаїл, Україна) ПРОБЛЕМА СОЦІАЛЬНОЇ АДАПТАЦІЇ ДІТЕЙ З ОСОБЛИВИМИ ПОТРЕБАМИ В УМОВАХ ІНКЛЮЗИВНОЇ ГРУПИ ЗАКЛАДУ ДОШКІЛЬНОЇ ОСВІТИ.....	60
Анастасія Кілівник (Ізмаїл, Україна) ФОРМУВАННЯ ЦІННІСНОГО СТАВЛЕННЯ ДО ПРИРОДИ У СТАРШИХ ДОШКІЛЬНИКІВ ЗАСОБАМИ ОБРАЗОТВОРЧОГО МИСТЕЦТВА.....	62
Катерина Кравченко (Київ, Україна) ХАРАКТЕРИСТИКА НЕПОВНОЛІТНІХ, ЯКІ ПЕРЕБУВАЮТЬ У КОНФЛІКТІ З ЗАКОНОМ.....	64
Олена Лопатюк (Кропивницький, Україна) РЕАЛІЗАЦІЯ ПЕДАГОГІЧНОЇ УМОВИ «РОЗВИТОК КРИТИЧНОГО МИСЛЕННЯ КУРСАНТІВ У ФАХОВІЙ ПІДГОТОВЦІ» В ПРОЦЕСІ ПЕДАГОГІЧНОГО ЕКСПЕРИМЕНТУ.....	67
Mirzahmedov I.K., Mo'minova G.G'. (Namangan, O'zbekiston) 2-SINF "ATROFIMIZDAGI OLAM" DARSINI O'QITISHDA INGLIZ TILIDAN FOYDALANISH USULLARI...	68
Ірина Маценко, Лариса Мітокару (Біла Церква, Україна) ПІДГОТОВКА МАЙБУТНІХ УЧИТЕЛІВ ДО ФОРМУВАННЯ СОЦІАЛЬНОЇ КОМПЕТЕНТНОСТІ МОЛОДШИХ ШКОЛЯРІВ ЗАСОБАМИ ІНТЕРАКТИВНОГО НАВЧАННЯ.....	71
Оксана Мельниченко (Ізмаїл, Україна) ОСОБЛИВОСТІ ВИКОРИСТАННЯ ТВОРЧИХ ЗАВДАНЬ У ПОЧАТКОВІЙ ШКОЛІ КРІЗЬ ПРИЗМУ НУШ.....	74
Исмоил Мирзахмедов, Темурмалик Абдурасулов (Наманган, Ўзбекистон) БОШЛАНГИЧ СИНФ ТАБИАТШУНОСЛИК ДАРСЛАРИДА ЎЛКАШУНОСЛИК МАТЕРИАЛЛАРИДАН Фойдаланиш йўллари.....	76
Юлія Одинцова (Луцьк, Україна) ФОРМУВАННЯ СОЦІАЛЬНОЇ КОМПЕТЕНТНОСТІ МОЛОДШИХ ШКОЛЯРІВ ІЗ РОЗЛАДАМИ АУТИСТИЧНОГО СПЕКТРА НА УРОКАХ АНГЛІЙСЬКОЇ МОВИ.....	77
Ірина Семігайло, Людмила Титаренко (Біла Церква, Україна) ВИКОРИСТАННЯ ФОРМ ІННОВАЦІЙНОГО НАВЧАННЯ ПІД ЧАС ПРАКТИЧНИХ ЗАНЯТЬ З МАТЕМАТИКИ В ЗАКЛАДАХ ВИЩОЇ ОСВІТИ.....	80
Тетяна Сукач, Ігор Яровий (Київ, Україна) МАТЕМАТИКА ЯК ЗАСІБ ФОРМУВАННЯ ПРАКТИЧНИХ КОМПЕТЕНТНОСТЕЙ У СТУДЕНТІВ КОЛЕДЖУ.....	82
Аліна Харченко, Оксана Міхєєва (Київ, Україна) «БУЛІНГ»: СУЧАСНА ІНТЕРПРЕТАЦІЯ ПОНЯТТЯ, ЙОГО ВИДИ ТА ОСОБЛИВОСТІ.....	85
Леся Цівина (Хорол, Україна) ВИКОРИСТАННЯ НАВЧАЛЬНОЇ ПЛАТФОРМИ MOODLE ЯК ФОРМИ ДИСТАНЦІЙНОГО НАВЧАННЯ.....	87
Олександр Гадючко (Кремінна, Україна) ІННОВАЦІЙНО-ПЕДАГОГІЧНА ДІЯЛЬНІСТЬ В ЗАКЛАДАХ ВИЩОЇ ОСВІТИ.....	90

СЕКЦІЯ: ПОЛІТОЛОГІЯ

Вероніка Чекалюк (Київ, Україна) ПРАКТИЧНІ ПІДХОДИ ІНТЕРГАЦІЇ УКРАЇНИ У СВІТОВЕ ТОВАРИСТВО: ДЕРЖАВНЕ ІМІДЖЕТВОРЕННЯ - РЕПУТАЦІЙНО-ІМІДЖЕВИЙ АСПЕКТ.....	93
--	----

СЕКЦІЯ: ПРАВО

Ліна Леонтьєва, Вікторія Анікейцева (Харків, Україна) ВІДМІННОСТІ У ЦИВІЛЬНО-ПРАВОВОМУ РЕГУЛЮВАННІ ВІДНОСИН, ПОВ'ЯЗАНИХ З ТВОРЧОЮ ДІЯЛЬНІСТЮ.....	96
Анастасія Кондратенко (Харків, Україна) ІСТОРІЯ СТВОРЕННЯ ТА МОЖЛИВІСТЬ ІСНУВАННЯ ДСБЕЗ.....	97
Вікторія Коренна (Харків, Україна) ЗАХИСТ АВТОРСЬКИХ ПРАВ НА ФОТОГРАФІЮ В МЕРЕЖІ ІНТЕРНЕТ.....	99
Анна Литвинко (Гродно, Беларусь) АДМИНИСТРАТИВНАЯ ПРЕЮДИЦИЯ В КОНТЕКСТЕ РЕАЛИЗАЦИИ ПРЕДУПРЕДИТЕЛЬНОЙ ФУНКЦИИ УГОЛОВНО-ПРАВОВОГО РЕГУЛИРОВАНИЯ: ТЕОРЕТИЧЕСКИЙ АСПЕКТ.....	100
Вера Мицкевич (Гродно, Беларусь) ТАКТИКО-ПСИХОЛОГИЧЕСКИЕ ПРИЕМЫ ДИАГНОСТИКИ И РАЗОБЛАЧЕНИЯ ЛЖИ ПРИ ДОПРОСЕ НЕСОВЕРШЕННОЛЕТНИХ.....	102
Марина Раковчук (Минск, Беларусь) ПРОБЛЕМА ПРАВОВОЙ ЗАЩИТЫ КОНСТИТУЦИОННЫХ ПОЛОЖЕНИЙ РЕСПУБЛИКИ БЕЛАРУСЬ.....	104

Віктор Чебруков (Харків, Україна) ОХОРОНА АВТОРСЬКОГО ПРАВА В УКРАЇНІ.....	106
Євген Щасливець (Харків, Україна) ІНТЕЛЕКТУАЛЬНА ВЛАСНІСТЬ.....	109

СЕКЦІЯ: ПСИХОЛОГІЯ

Василь Дрожжин, Федір Лащонов (Сєвєродонецьк, Україна) ПОМИЛКИ І КОРЕКЦІЯ НЕГАТИВНИХ ПСИХОЛОГІЧНИХ СТАНІВ КУРСАНТІВ ПІД ЧАС ПРИЩЕПЛЕННЯ ПОЧАТКОВИХ НАВИЧОК СТРІЛЬБИ.....	111
Амалія Ільянова (Україна) ПСИХОЛОГІЯ ВПЛИВУ: ПОЛІТИЧНІ ПЕРЕГОНИ «ВИБОРИ 2024».....	113
Христина Калашник (Кам'янець-Подільський, Україна) КРЕАТИВНІСТЬ ЯК ЧИННИК ПРОФЕСІЙНОЇ УСПІШНОСТІ ВИХОВАТЕЛЯ ЗДО.....	116
Зоя Романець (Львів, Україна) ДОСВІД ЖЕРТВИ ТА ЙОГО ВПЛИВ НА ФОРМУВАННЯ РЕГУЛЯТОРНИХ ПРОГРАМ КОМПЛЕКСУ Я.....	118
Василь Сич (Кам'янець-Подільський, Україна) ПСИХОЛОГІЧНІ ОСОБЛИВОСТІ ҐЕНДЕРНОЇ КОМПЕТЕНТНОСТІ УЧАСНИКІВ НАВЧАЛЬНО-ВИХОВНОГО ПРОЦЕСУ У ВНЗ.....	121
Ольга Столяренко, Олександра Кисельова (Кам'янець-Подільський, Україна) БІОГЕНЕТИЧНИЙ ПІДХІД ДО ПСИХІЧНОГО РОЗВИТКУ ОСОБИСТОСТІ.....	124

СЕКЦІЯ: СУЧАСНІ ІНФОРМАЦІЙНІ ТЕХНОЛОГІЇ

Євгенія Катаєва, Валерій Білик (Черкаси, Україна) АКТУАЛЬНІСТЬ ВИКОРИСТАННЯ КОЕФІЦІЄНТА КОНКОРДАЦІЇ ПРИ ОПИТУВАННІ ЕКСПЕРТІВ В УПРАВЛІННІ ІТ ПРОЕКТАМИ.....	127
Павло Кузнецов, Светлана Гринь (Харьков, Украина) МАТЕМАТИЧЕСКИЕ АСПЕКТЫ В РЕШЕНИИ ПРОБЛЕМ ПРОМЫШЛЕННОЙ ЭКОЛОГИИ.....	129
Христина Сарахман (Львів, Україна) СИСТЕМА ОЦІНКИ КРЕДИТОСПРОМОЖНОСТІ КЛІЄНТІВ БАНКУ.....	132

СЕКЦІЯ: ФІЗИЧНА КУЛЬТУРА ТА ПРОФЕСІЙНИЙ СПОРТ

Kamila Grochowy (Rzeszów, Polska) ROZWÓJ KULTURY FIZYCZNEJ I SPORTU WE WSPÓŁCZESNYM ŚWIECIE.....	137
Андрій Федоряка (Дніпро, Україна) ВПЛИВ ЗАНЯТЬ СПОРТИВНОЮ АКРОБАТИКОЮ НА РОЗВИТОК ФІЗИЧНИХ ЯКОСТЕЙ У ХЛОПЧИКІВ 7-8 РОКІВ.....	139
Ольга Явтушенко (Одеса, Україна) РОЗВИТОК ЗБЕРЕЖЕННЯ ЗДОРОВ'Я СТУДЕНТІВ НА СУЧАСНОМУ ЕТАПІ РОЗВИТКУ СИСТЕМИ ВИЩОЇ ОСВІТИ.....	141

СЕКЦІЯ: ФІЛОЛОГІЧНІ НАУКИ

Надія Ігнатів (Львів, Україна) "РОЗПОВІДАЮЧИ, ЛЮДИНА ТВОРИТЬ...": ЖАНРОВА СПЕЦИФІКА БАГАТОГОЛОСОЇ ПРОЗИ СВІТЛАНИ АЛЕКСІЄВИЧ В ОСМИСЛЕННІ АВТОРА.....	144
Ірина Коваль (Житомир, Україна) ФУНКЦІОНУВАННЯ АНГЛІЙСЬКИХ ҐЕНДЕРНО МАРКОВАНИХ ФРАЗЕОЛОГІЗМІВ.....	146
Єлизавета Колесник (Одеса, Україна) ВИХОВАННЯ ДУХОВНО БАГАТОЇ ОСОБИСТОСТІ ЗАСОБАМИ ЛІТЕРАТУРИ.....	148
Ольга Комар (Умань, Україна) ОСНОВНІ ХАРАКТЕРИСТИКИ КОМУНІКАТИВНОГО ПІДХОДУ. ПОНЯТТЯ КОМУНІКАТИВНОГО ПІДХОДУ ТА ЙОГО ФУНКЦІЇ.....	150
Вікторія Ольховська (Одеса, Україна) МЕТОДИКА ФОРМУВАННЯ Й РОЗВИТКУ ЧИТАЦЬКИХ ІНТЕРЕСІВ СТУДЕНТІВ НА ЗАНЯТТЯХ УКРАЇНСЬКОЇ ЛІТЕРАТУРИ.....	152
Валерія Матвієнко (Суми, Україна) СТИЛЬОВА ПАРАДИГМА УКРАЇНСЬКОЇ ЛІТЕРАТУРИ ПРО АТО.....	156

ВІДОМОСТІ ПРО АВТОРІВ / СВЕДЕННЯ ОБ АВТОРАХ.....	159
---	-----

НАСТУПНІ КОНФЕРЕНЦІЇ / СЛЕДУЮЩІЕ КОНФЕРЕНЦИ

Інформація для учасників из зарубешных стран.....	162
Інформація для учасників з України.....	165

Українською, польською, російською, англійською, французькою, білоруською, грузинською, вірменською, азербайджанською, казахською, узбецькою, таджицькою, киргизькою, молдавською, туркменською мовами

Матеріали XIX Міжнародної науково-практичної інтернет-конференції **«Проблеми та перспективи розвитку сучасної науки в країнах Європи та Азії»** // Збірник наукових праць. – Переяслав-Хмельницький, 2019 р. – 170 с.

Материалы XIX Международной научно-практической интернет-конференции **«Проблемы и перспективы развития современной науки в странах Европы и Азии»** // Сборник научных трудов. – Переяслав-Хмельницкий, 2019 г. – 170 с.

ГОЛОВНИЙ РЕДАКТОР:

В.П. Коцур,

доктор історичних наук, професор, дійсний член НАПН України,
ректор ДВНЗ «Переяслав-Хмельницький державний педагогічний університет імені Григорія Сковороди».

Упорядники: Ю.В. Бобровнік, А.М. Вовкодав

Верстка та дизайн: Ю.В. Бобровнік, А.М. Вовкодав

Проведення XIX Міжнародної науково-практичної інтернет-конференції **«Проблеми та перспективи розвитку сучасної науки в країнах Європи та Азії»** та видання збірника наукових матеріалів стало можливим завдяки організаційній підтримці **молодіжної громадської організації «Незалежна асоціація молоді»**

Відповідальність за достовірність матеріалів несуть автори публікацій.

Матеріали конференції розміщені на сайті МГО «Незалежна асоціація молоді»
за адресою <http://conferences.neasmo.org.ua>

Адреса оргкомітету конференції:

08401, Київська обл. м. Переяслав-Хмельницький, вул. Сухомлинського, 32, кім. 108.

