

# 2014

## V Міжнародна науково-практична інтернет-конференція

30–31 серпня 2014 р.

Проблеми та перспективи розвитку  
науки на початку третього тисячоліття  
у країнах Європи та Азії

### Секції:

Біологічні науки

Географія та геологія

Державне управління

Екологія

Економіка

Історія

Математика

Мистецтво

Педагогіка

Політологія

Право

Психологія

Соціологія

Сучасні інформаційні технології

Фізична культура та спорт

Філологічні науки

Філософія

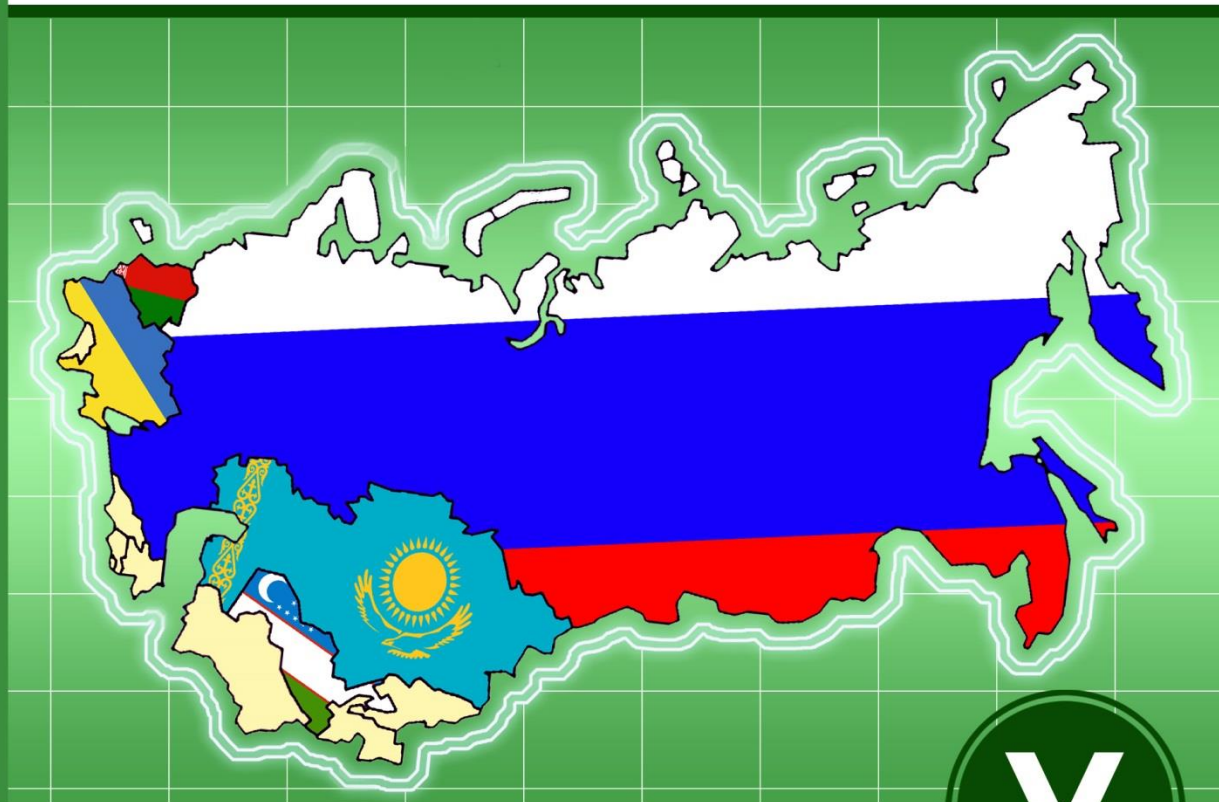

Переяслав-Хмельницький  
2014





МІНІСТЕРСТВО ОСВІТИ І НАУКИ УКРАЇНИ  
ДЕРЖАВНИЙ ВИЩИЙ НАВЧАЛЬНИЙ ЗАКЛАД

«Переяслав-Хмельницький державний педагогічний університет  
імені Григорія Сковороди»

молодіжна громадська організація  
«НЕЗАЛЕЖНА АСОЦІАЦІЯ МОЛОДІ»

студентське наукове товариство історичного факультету  
«КОМІТЕТ ДОСЛІДЖЕННЯ ІСТОРІЇ ТА СУЧАСНОСТІ»

МАТЕРІАЛИ

V Міжнародної науково-практичної інтернет-конференції  
**«Проблеми та перспективи розвитку науки на початку третього тисячоліття у  
країнах Європи та Азії»**

30 – 31 серпня 2014 р.

ЗБІРНИК НАУКОВИХ ПРАЦЬ

МИНИСТЕРСТВО ОБРАЗОВАНИЯ И НАУКИ УКРАИНЫ  
ГОСУДАРСТВЕННОЕ ВЫСШЕЕ УЧЕБНОЕ ЗАВЕДЕНИЕ

«Переяслав-Хмельницкий государственный педагогический университет  
имени Григория Сковороды»

молодежная общественная организация  
«НЕЗАВИСИМАЯ АССОЦИАЦИЯ МОЛОДЕЖИ»

студенческое научное общество исторического факультета  
«КОМИТЕТ ИССЛЕДОВАНИЯ ИСТОРИИ И СОВРЕМЕННОСТИ»

## МАТЕРИАЛЫ

V Международной научно-практической интернет-конференции  
**«Проблемы и перспективы развития науки в начале третьего тысячелетия в  
странах Европы и Азии»**

30 – 31 августа 2014 г.

СБОРНИК НАУЧНЫХ РАБОТ

Матеріали V Міжнародної науково-практичної інтернет-конференції «Проблеми та перспективи розвитку науки на початку третього тисячоліття у країнах Європи та Азії» // Збірник наукових праць. – Переяслав-Хмельницький, 2014 р. – 264 с.

Материалы V Международной научно-практической интернет-конференции «Проблемы и перспективы развития науки в начале третьего тысячелетия в странах Европы и Азии» // Сборник научных трудов. – Переяслав-Хмельницкий, 2014 г. – 264 с.

**ГОЛОВНИЙ РЕДАКТОР:**

**В.П. Коцур,**

доктор історичних наук, професор, дійсний член НАПН України,  
ректор ДВНЗ «Переяслав-Хмельницький державний педагогічний університет імені Григорія Сковороди».

**ГЛАВНЫЙ РЕДАКТОР:**

**В.П. Коцур,**

доктор исторических наук, профессор, действительный член НАПН Украины, ректор ГВУЗ  
«Переяслав-Хмельницкий государственный педагогический университет имени Григория Сковороды».

**РЕДАКЦІЙНА КОЛЕГІЯ:**

**С.М. Рик** – к.ф.н., доцент;  
**Я.О. Потапенко** – д.і.н., професор;  
**Т.М. Боголіб** – д.е.н., професор;  
**Г.Л. Токмань** – д.п.н., професор;  
**Н.В. Ігнатенко** – к.п.н., професор;  
**В.В. Куйбіда** – к.біол.н., доцент;  
**В.А. Вінс** – к.псих.н.;  
**Ю.В. Бобровнік** – к.і.н.;  
**С.М. Кикоть** – к.і.н.

**РЕДАКЦИОННАЯ КОЛЛЕГИЯ:**

**С.М. Рик** – к.ф.н., доцент;  
**Я.О. Потапенко** – д.и.н., профессор;  
**Т.М. Боголиб** – д.э.н., профессор;  
**Г.Л. Токмань** – д.п.н., профессор;  
**Н.В. Игнатенко** – к.п.н., профессор;  
**В.В. Куйбида** – к.биол.н., доцент;  
**В.А. Винс** – к.псих.н.;  
**Ю.В. Бобровник** – к.и.н.;  
**С.М. Кикоть** – к.и.н.

**Члени оргкомітету інтернет-конференції:**

**Ю.В. Бобровнік,**  
**А.П. Король,**  
**Ю.С. Табачок.**

**Члены оргкомитета интернет-конференции:**

**Ю.В. Бобровник,**  
**А.П. Король,**  
**Ю.С. Табачок.**

**Упорядники збірника:**

**Ю.В. Бобровнік,**  
**Ю.С. Табачок.**

**Составители сборника:**

**Ю.В. Бобровник,**  
**Ю.С. Табачок.**

## СЕКЦИЯ: БИОЛОГИЧНИ НАУКИ

Нәзгул Әужанова  
(Талдықорған, Қазақстан)

### КӨГАЛДАНДЫРУДА ПАЙДАЛАНАТЫН ШӨПТЕСІН СӘНДІК ӨСІМДІКТЕРДІҢ СИПАТТАМАСЫ

Көгалдандыру – қала, ауыл, т.б. елді мекендерде ауаны тазарту, көлеңкелеу үшін ағаш, бұта, гүл, көгал өсіру. Құрылыс аяқталғаннан кейін жүргізілетін көгалдандыру жұмыстары мекен жайларға өсем көрініс береді, шудан, күннен, шаңнан, т.б. қорғайды, санитарлық-гигиеналық рөл атқарады. Ғылыми деректер бойынша, белгілі бір аймақтың 15%-ы көгалдандырылса, шаң-тозаңның мөлшері 20%-ке кемиді, 35%-не өсімдік өсірілсе, шаң 50%-ке азаяды, ал 65%-не өсірілсе, шаң 95%-ке кемиді. Жол жағалауларына отырғызылған ағаш пен бұталар, гүлдер мен көгал ауадағы көмір қышқыл газды сіңіріп, ауаны оттегімен байытады, шуды азайтып, мекен жайды желден, күннен және шаңнан қорғайды. 1 га жасыл алқап 1 сағатта ауадан 8 кг көмір қышқыл газын бойына сіңіреді. Кейбір ағаштар өздері айналасына тарататын фитонцидтері арқылы ауадағы зиянды микроорганизмдерді жойып, оны адамның денсаулығына қолайлы иондармен байытады. Мұндай ағаштар қатарына қылқан жапырақты қарағай, шырша, Сібір балқарағайы, т.б. жатады.

Көгалдандыру жұмыстарын жүргізгенде міндетті түрде көгалдандырылатын алқаптың ауа райы, топырақ құрамы, жер бедері сияқты ерекшеліктері ескеріледі, суаруға қажетті су көздері қарастырылады. Осы факторлар бойынша отырғызылатын өсімдіктер құрамы да анықталады. Орман ағаштары мен бұталар көшеттері, шөптесін өсімдіктердің жас өркендері мен тұқымдары әр аймақта орналасқан питомниктерден алынады. Осы себептен біз мына келесі өсімдіктерге тоқталайық.

#### Біржылдық сәндік өсімдіктердің биологиялық сипаттамасы

Жұлдызшешек, левкой (*Mattiola*) [5]. Шыққан жері – Жерорта Теңізі. Сорттары гүлдеу мерзімімен, гүлдерінің түстерімен, олардың көлемімен т.б. ажыратылады. Жаздықтар тұқымын топыраққа отырғызғаннан кейін 3 айдан соң гүлдейді (мамыр); күздіктер – 4-6 айдан кейін (тамыз-қыркүйек); қыстықтар – 9-12 айдан кейін (жылыжайда өсірген жағдайда ерте көктемде гүлдейді).

Арыстанауыз, львиный зев (*Antirrhinum*) [5]. – жарық сүйгіш, суыққа төзімді өсімдік. Құрғақ ауа райында молынан суғару қажет. 400-ден астам сорттары белгілі, олар түсімен, гүлінің көлемімен және бұталарының биіктігімен ерекшеленеді. Гүлінің түсіне әдетте сабағының төменгі жағында орналасқан жапырағының түсі сәйкес келеді.

Шырайгүл, петунья (*Petunia*) [5]. – Оңтүстік Америкадан әкелінген. Оларды балкондарда, террасаларда, горшоктарда, жол жағалауында өсіруге пайдаланады. Бұл өсімдіктер жылу және жарық сүйгіш өсімдіктер, сондықтан оларды ашық топыраққа отырғызуға асығудың қажеті жоқ. 15 маусым айынан кейін отырғызған жөн. Қыржай аймақтарда маусым айынан қазан айына дейін гүлдейді. Сорттарын топтарға гүлінің мөлшеріне және өсімдіктің биіктігіне қарай бөледі.

Қырмызыгүл, календула (*Calendula*) [5]. – біржылдық өсімдіктер. Гүлшоғыры – себетгүл сары-қызғылт түсті. Шілде айынан суық түскенге дейін гүлдейді. Гүлдеуін жалғастыру үшін және өсемділігін сақтап қалу үшін гүлдеп болған себетін алып тастау қажет.

Үрмебұршақ, декоративная фасоль (*Phaseolus*) [5]. және хош иісті бұршақ, душистый горошек (*Pisum*) [5]. – шырмалғыш бұрақты өсімдік. Үрмебұршақ гүлдері қызыл – сары-қызғылт, сирек ақшыл, асбұршақтың әртүрлі сорттарында – ақ түстен қара қошқыл түске дейін, көкшіл түстілері, көк және қызғылт, сары түстілері де кездеседі. Қаша бойына, террасаға салынады, шпигат жібіне жақсы шырмалып өседі. Үрмебұршақ жылу сүйгіш, бұршаққа қарағанда, сондықтан оны күнгей жаққа борпылдақ құнарлы топыраққа отырғызу қажет.

Жаздықтардың көбеюі. Тұқымдарын наурыз айында қорапқа (жәшікке) құнарлы топыраққа отырғызу қажет. Аязға тұрақты левкойлар және антиринумдер парниктерде өсіріп, одан кейін сәуір айының аяғында мамыр айының басында ашық топыраққа отырғызады. Гүлдеуі ерте болуы үшін хош иісті асбұршақты ақпан айында 3-4 бұршақтан құмыраға отырғызады. 10-12 күннен кейін өскінде көшіреді. Өсемдік үрмебұршақты және петуньяны топыраққа 15 шілде айында отырғызады. Календула өсімдігінің тұқымын топыраққа күзде немесе суір – мамыр айларында отырғызады.

Раушангүлдер (*Rosacea*). 300-ден астам түрі белгілі. Бау-бақшалы формалары және сорттары көпжылдық күрделі шағылыстырудан алынған. Кеңінен таралған бау-бақшалы топтары: Шайлы, Ремонтанты, Шайлы-гибридті, Жартылайантты, Гибридті-жартылайантты, Тоқылғанды, Флорибунда, Грандифлера, Миниатюрлі [1].

Қайталанбас өсемділігі және хош иісі раушангүлді классикалық кималы өсімдік жасады.

Раушангүлдер вегетативті жолмен көбейеді: телу, қалемшелеу, тамырлардың бөлімдерімен, бұталарын бөлу арқылы. Раушангүлдердің әр тобының өзіне тән көбею тәсілі болады.

Жалпы гүлдеуді жүзеге асыру үшін тәні сау отырғызу материалы болу қажет, отырғызатын жері ерте дайындалып, күнгей жерде болуы және суық желдерден қорғануы қажет. Топырағы 50 см көлемінде қопсытылады, тыңайтқыштармен (органикалық және минералды) өңделеді. Раушангүлдер дұрыс шырпуды және қысқа дұрыс жабылуды, вегетация кезінде үздіксіз баптауды, қопсытуды, түптеуді және әртүрлі зиянкестерден және ауру туғызатын вирустар мен бактериялардан дәрiлеуді талап етеді.

Раушангүлдердің әр тобынан және сорттарынан әдейленген бақша – розарийді ұйымдастыруға болады, олар жеке және топтасып отырғызуға қолайлы. Миниатюрлі формалары тастақты бақшаларда және альпинарияларда өте қажеттісі, тоқылғандығы – тігінен көгалдандыруға кеңінен пайдаланылады. Кейбір раушангүлдер шайлы, миниатюрлі – бөлмені безендіруге қосатын үлесі орасан зор.

Көкнәр, мак (*Papaver*) [5]. – біржылдық, екіжылдық және көпжылдық өсімдіктермен берілген. Суыққа төзімді, жарық сүйгіш, олар қарашірікке бай, избесті топырақты талап етеді. 2-3 күн гүлдейді. Біржылдық көкнәр, сәл жарылған гүлшанағын суға салып қойған жағдайда, топырақтағысына қарағанда ұзақ гүлдейді. Көкнәрларды басқа жерге көшіріп отырғызуға болады; тұқымымен көбейеді.

Далалы көкнәр (самосейка) – біржылдық өсімдік. Жылтырағын күлтелеріне байланысты, оларды «жібек көкнәрі» деп те атайды. Мамыр айынан күзге дейін гүлдейді [1].

Тұқымы өте ұсақ, сондықтан олардың алдын ала сулап 1:10 ара қатынаста құммен араластырады. Ұялы әдіспен отырғызады. Өскінін басқа жерге көшеттетеп отырғызуға болады. Гүлдеу мерзімін ұзарту үшін, олардың себу мерзімін 20-30 күн интервалда отырғызады.

Көкшіл көкнәр – екіжылдық өсімдік, оны біржылдық ретінде пайдалануға болады. Тұқымын көктемде отырғызады, өскінін сиретеді.

Жалаңаш сабақты көкнәр, немесе сібір көкнәрі – көпжылдық өсімдік, екі жылдық ретінде де пайдаланады. Гүлдеуі – мамыр айынан қыркүйек айына дейін. Тұқымын көктемде немесе күзде тамыз айында отырғызады. Қысқа жақын кезеңде отырғызғандары мамыр айында гүлдейді.

Оңтүстік көкнәрі – көпжылдық, талғамайтын, суыққа төзімді өсімдік. Ашық жерлерде жақсы өседі, аздаған көлеңкелеуді жеңіл көтереді, бірақ көп ылғалдағанда тамыры шірі бастайды.

Екі түрі де тұқымымен, тамрлы және жасыл қалемшесімен көбейеді. Отырғызуды ерте көктемде теплицеде немесе парникте жүргізеді. 1-2 нағыз жапырағы пайда болған кезде өзінің тұрақты орнына отырғызады. Қалемшеге әлсіз жанама өркенін пайдаланады, оны абайлап кесіп алады және қараңғыланған жерге, ылғалды топыраққа отырғызады. Отырғызудың ең қолайлы уақыты – жаздың ортасы немесе тамыз айының екінші жартысы.

Флоксылар (*Phlox*) [5]. Кеңінен таралғандар – сыпыртқы флоксы, әртүрлі түсімен ерекшеленеді. Олардың түсі: ақшыл, қызғылт, қызыл және ақшыл көк түсті.

Бұл көпжылдық өсімдік, оларды бір орында 4-5 жылдан өстам өңдеуге болмайды. Гүлшоғыры күшті және жағымды ароматты (иісті) болып келеді.

Гүлдеу мерзіміне байланысты барлық сорттарды ерте гүлдейтіндерге, гүлдеуі маусым айының аяғы мен шілде айының басы; орташа гүлдейтін, гүдеу уақыты шілде айында; жәй гүлдейтіндері тамыз айында гүдейтіндері.

Флоксы (*Phlox*) – ылғал сүйуші өсімдік, жақсы дамыған шашақ тамыр жүйесі топырақтың беткі жағында орналасқан, сондықтан құрғақ ауа райы кезінде оларды суғару қажет, ал қопсыту кезінде абайлықты сақтаған жөн. Себуге арналған жерде жарығы мол, жақсы желдену үшін мүмкіндік туғызады, өсімдіктерді отырғызу арақашықтығы бір бірінен 30-40 см болуы қажет. Флоксы вегетативті жолмен көбейеді – бұтақтарын бөлу және гүлдегенге дейін жасыл қалемшелерін тамырлату арқылы. Зақымданған өсімдікті дәрілейді, ал қалғанын жояды [2].

Лалагүл, лилия (*Lilium*) [5]. Өсімдік үшін бау-бақшаларда кеңінен пайдаланылатын қайсы бір өсімдікті атау қиынға соғады. Түрлік белгілеріне қарай лилиялар 9 топқа бөлінген, сонымен қатар олардың 3000 гибридті жолмен алынған сорттары белгілі.

Лалагүл – көпжылдық пиязшалы өсімдік. Олардың көбеюі пиязшалықтармен («балалары»), бүршікті пиязшалар – бульбочкалармен, қабыршақтармен және жапырақты сағақтармен жүзеге асырылады. Түрлі лилиялар тұқымымен көбейеді, оның тұқымын жәшікке жеңіл топыраққа наурыз айында себеді. Сеяңылары 2-6 жылда гүлдейді.

Лилияның отырғызу жерін көктемде немесе күзде су баспауы қажет. Америкалық түрлері мен сорттарына ылғалды және қышқыл топырақ қажет. Лилияның жоғары деңгейде өсіп жетілуі аздап көлеңкеленген жерде қарқынды жүреді. Лилияны отырғызған кезде бау-бақша жолы оңтүстік жақта болуы тиіс, сонда ғана олардың гүлдері оларға қарай бағытталады. Отырғызу тереңдігі 20-25 см; ақ лилияны 3-5 см тереңдікте отырғызу қажет. Отырғызудың қолайлы кезеңі – тамыз айы. Америкалық және кавказдық лилияны қысқа қарай қалыңдығы 20 см жабындық материалмен жауып, оны жылы температураның тұрақты орныққанға дейін ашпау қажет, әйтсе гүлдері үсікке шалдығады.

#### Екі жылдық сәндік өсімдіктердің биологиялық сипаттамасы

Қарақошқыл оймақгүл (наперстянка пурпурная) – екі жылдық өсімдік. Олар ашық немесе жартылай көлеңкелі жерлердегі борпылдақ топырақта жақсы өседі. Тұқыммен көбейеді, тұқымы өзінің өнімділігін 2-3 жыл жоғалтпайды. Жабылмай қыстап шығады, себілген жылы жапырақ розеткасын түзеді, екінші жылы биік гүлденгішпен гүлдейді [4].

Жол бойына оймақгүлді отырғызуға болмайды, өйткені оның жемістері улы.

Оймақгүл, наперстянка (*Digitalis*) [5]. – көпжылдық биік өсімдік, қызғылт ақшыл түсті гүлдерінің қара дақтары болады. Қысқа жабылуды талап етеді.

Шегіргүл, фиалка или виола (*Phylisa*) – табиғаттың барлық жерінде кездеседі. Олардың көпшілігі қоңыржай белдеуде кездеседі. Гүл шаруашылығында негізінен кең тарағаны үш түсті шегіргүл, немесе анютины глазки. Екі жылдық түрінде қолданылады, кейді бір жылдық ретінде де пайдаланылады. Виолалар жарықты талап етпейді, үсікке төзімді, бірақ қардың өте қалың жерлерінде шіриді және өте суық аяздарда үсікке шалдығады. Ылғалдың жетіспеушілік кездерінде өсімдік ұсақтайды. Орташа ылғалданған борпылдақ, қорегі мол сазды топырақта жақсы өседі. Оны тезекпен (көң) тыңайту қажет. Шегіргүлдің сорттары 3 топпен таралған: бір гүлді, екі гүлді, теңбілденген [3].

Қоңыраугүлдер, колокольчики (*Campanula*) [5]. Бұл өсімдіктердің бау-бақшалы формалары алынған. Олардың гүлдері махровыми и коренчатыми болып келіп түстері көк, қызғылт, күлгін және ақ. Маусым-шілде айларында гүлдейді, молынан жеміс береді. Тұқымы өнімділігін 3-4 жыл бойы сақтайды. Жеңіл құнарлы саздақ нейтральды реакциялы топырақта жақсы өседі.

Құлқайыр, мальва (*Malva*). Бау-бақшаларда кеңінен таралғаны кәдімгі құлқайыр, немесе шето-раушангүл, олар бірнеше әртүрлілігімен ерекшеленеді. Оларға, гүлдерінің түсі қызыл-қара бархытталған қара түсті құлқайыр; гүлдері жартылай бархытталған әртүрлі түсті және декоративті бархытты құлқайыр.

Құлқайырлар тыңайтылған топырақта жақсы өседі.

Екі жылдықтардың көбеюі. Тұқымын салқын жылыжайларда немесе ашық топырақта мамыр-маусым айларында себеді. Тұрақты жеріне өсімдіктерді тамыз айында отырғызады. Себілген жылы гүлдеуі үшін тұқымын жылыжайда қаңтар-ақпан айында себеді және топыраққа көшеттерін сәуір-мамыр айында отырғызады.

#### Әдебиеттер

1. Арыстанғалиев С.А., Рамазанов Е.Р. Қазақстан өсімдіктері. – Алматы: Санат, 1977. – 294 б.
2. Әметов Ә.Ә., Мырзақұлов П.М. Жоғары сатыдағы өсімдіктер систематикасы. – Алматы: Қазақ университеті, 2000. – 374 б.
3. Денисова Г.А. Таңғажайып жасыл әлем. – Алматы: Мектеп, 1985.
4. Иллюстративный определитель растений Казахстана. – Алматы, 1972. – 408 с.
5. Қалиев Б. Өсімдік атаулары. Орысша-қазақша сөздік. – Астана: «1С-Сервис» ЖШС, 2005. – 144 б.

Лилия Байрамян, Аревик Локян, Назели Асатрян  
(Ванадзор, Армения)

### ЭКОЛОГО-ФИТОЦЕНОТИЧЕСКИЕ ОСОБЕННОСТИ ПОПУЛЯЦИЙ ВИДА *ANEMONE FASCICULATA* L. В СУБАЛЬПИЙСКОЙ И АЛЬПИЙСКОЙ ЭКОСИСТЕМАХ ГОРЫ МАЙМЕХ ПАМБАКСКОГО ХРЕБТА

Самый существенный вопрос сохранения биоразнообразия природы - это, как долго сможет определенный вид продержаться при сокращении численности. Когда численность популяции снижается до определенного критического уровня, вероятность его исчезновения становится очень высокой. Основная угроза заключается в разрушении мест обитания, эксплуатации вида человеком. Биологическое разнообразие – это особенность живой природы, где создаются условия для стабильного существования экосистемы под воздействием антропогенных факторов [1, с. 6-10].

Объектом исследований является лекарственный вид *Anemone fasciculata* L., дико произрастающий на высотах от 2300 до 2900 м над уровнем моря, в субальпийском и альпийском поясах горы Маймех Памбакского хребта. Исследования проводились традиционным маршрутным методом.

Цель работы - определение эколого- фитоценологических особенностей и приуроченность вида *Anemone fasciculata* L. к условиям существования в субальпийской и альпийской экосистемах северо-восточных склонов горы Маймех.

Горные массивы Северной Армении в системе биогеографического районирования относятся к Кавказской провинции. Отдельное внимание обращено на региональную особенность ландшафтов, без учета которой трудно понять проблемы экологии горных экосистем. В результате взаимодействия высотного и горизонтального воздействий факторов, складывается определенная структура пространственного распределения растений и популяционно-видового экологического разнообразия горных хребтов. Этим объясняется биоразнообразие Памбакского хребта, расположенного на высоте 3101 м над уровнем моря на северо-востоке Армении. Памбакский хребет тянется с запада на восток на 85 км, подвержен воздействиям флоры южных районов, одновременно являясь препятствием для продвижения переднеазиатских видов на север [2, с. 76]. На склонах преобладают высокотравье и горно-луговая растительность. Во флоре альпийского пояса встречаются более 167 видов и подвидов растений из 102 родов и 36 семейств, что составляет 70,5 % флоры альпийского пояса Северной Армении. Ядро составляют представители кавказской флоры. 50 видов растений /21.1%/ встречается только на Памбакском хребте и представлены кавказскими /13/, голарктическими /10/, переднеазиатскими /14 /видами [2, с. 71]. Отсутствие этих представителей на других горных массивах объясняется их географическим положением, экологическими условиями. Отличительной особенностью является сравнительно небольшая высота хребта и однообразные условия. Здесь нет понятий < верхний > и < нижний > альпийский пояс, Один и тот же вид встречается на разных высотах, без особо подчеркнутых границ.

Гора Маймех, вторая по высоте вершина Памбакского хребта с почти 400 метровым перепадом гребня хребта, доминирует над городом Ванадзор и окрестностями. Растительность представлена комплексом формаций: субальпийским высокотравьем и лугами и альпийскими лугами. Нами изучены низкотравные субальпийские, альпийские луга, представленные устойчивыми к ветрам и колебаниям температуры видами: *Carex tristis*, *Trifolium ambiguum*, *Taraxacum stevenii*, *Campanula tridentata*, *Gentiana septemfida* Pall., *Anemone fasciculata* L и другие.

Особый интерес вызывает представитель кавказской флоры, лекарственное растение *Anemone fasciculata* L. Нужно отметить, что в северных районах Армении, несмотря на известные лечебные свойства, вид *Anemone fasciculata* L. в народной медицине не используется, а страдает от активного сбора, так как обладает высокими декоративными качествами. В альпийском сообществе вид выполняет роль сопровождающего компонента, но имеет высокую пластичность и в некоторых участках проявляет себя как доминантный представитель. Растение встречается в обоих поясах, что обусловлено однообразными экологическими условиями. В ложбинах и оврагах субальпийского пояса, в местах скопления снега образуются крупные группировки чистых зарослей *Anemone fasciculata* L. Средняя высота представителей достигает 50 см. Соцветие состоит из 2-8 цветков, сидящих на длинных цветоносах. Неустойчивая погода, сравнительно небольшое количество насекомых обуславливает раннее обильное и долгое, до 30 дней цветение растений с конца мая по июнь. В альпийском поясе, на высоте 2500-2900 м, с конца июня до июля северо-восточные склоны покрываются крупными белыми, розовыми цветами не образуя группировок, привлекая насекомых окраской и обильным запахом. Короткий вегетационный период откладывает отпечаток на строение вегетативных органов и надземную часть. По этой причине растению присуще быстрое развитие листьев, цветков, плодов. Растение холодостойкое, устойчиво к колебаниям температуры. В субальпийском и альпийском сообществе *Anemone fasciculata* L. произрастает в составе относительно ненарушенных растительных экосистем, предпочитая достаточно увлажненные, открытые местообитания [3, с. 145-148].

В зарослях субальпийских лугов зафиксировано скопление особей, приблизительно 120-130, в расчете 10 кв.м. В альпийских лугах северо-восточных склонов горы чистых зарослей не найдено из-за диффузного распределения, насчитано до 85-100-105 представителей. Высокая плотность растений в субальпийском и альпийском поясах определяется преобладанием вегетативного размножения над семенным из-за довольно суровых условий существования. Нужно отметить, что в субальпийских группировках растут только представители вида, а в альпийских лугах смешано произрастают и другие виды.

Привлекает внимание и возрастной состав ценопопуляции. Расчеты показали, что в субальпийской популяции ювенильная группа на 10 квадратных метрах составляет до + - 19-20-25 растений. Иматурная группа состоит из + - 40 представителей, виргинальная – до + - 60, генеративная представлена + - 15 растениями. Таким образом, в чистых субальпийских зарослях насчитано до + - 135-140 экземпляров разных возрастных групп [4, с. 172-178]. В альпийском поясе, как уже отмечалось, растения разбросаны по склону, не образуя группировок. На исследуемом контрольном участке, независимо от скученности, на 10 кв.метрах смешано встречаются все возрастные группы. Результаты следующие: ювенильная группа + - 15; иматурная- до + - 28; виргинальная – до + - 50; генеративная- + -12. Общее количество растений в контроле составляет + - 105 растений.



Таблица 1

Возрастные группы вида *Anemone fasciculata* L. В субальпийской и альпийской популяции /май –июль 2011-12 гг.

Возрастная группа	Субальпийский пояс	%	Альпийский пояс	%
ювенильная	+ -20-25	11.5	+ -15	14
имматурная	+ - 40	28	+ -28	26
Виргинальная	+ - 60	44	+ -50	47.5
Генеративная	+ - 15	10.7	+ -12	11
общее количество растений	+ - 140		+ - 105	

Таким образом, из таблицы 1 видно, что в субальпийской популяции имматурная группа состоит из + - 40 представителей, виргинальная –до + - 60 , в альпийском сообществе доминируют виргинальная / +-50 / и имматурная /+-28/ возрастные группы. Такой возрастной спектр исследуемых ценопопуляций говорит о преобладании вегетативного размножения над семенным. Независимо от плотности распределения растений в обоих поясах, большой количественной разницы в возрастных группах не наблюдается. В обоих сообществах растения нуждаются в достаточно умеренной влажности почвы и воздуха.

Ежегодная рекреационная загруженность приводит к снижению сомкнутости ценопопуляции. Местами наблюдается вытеснение вида альпийскими злаками и осоками. Скашивание и особенно использование склонов под летние пастбища приводит к снижению восстановительной способности и плотности особей на единице площади. Наиболее эффективным способом сохранения вида *Anemone fasciculata* L . является его охрана в местах естественного обитания с выделением эталонных участков с этим видом и контролем его экологических особенностей .

Выводы:

- наибольшая насыщенность вида *Anemone fasciculata* L . отмечена в субальпийском поясе горы Маймех на высоте 2200-2500 м.над уровнем моря;
- не наблюдается внутриландшафтной дифференциации вида в различных высотных поясах, из-за низкого высотного градиента Памбакского хребта;
- ежегодная рекреационная загруженность приводит к снижению сомкнутости ценопопуляции вида *Anemone fasciculata*, наблюдаются изменения первоначальной структуры этих экосистем .

В целях охраны гено-ценофонда древнейшего семейства Ranunculaceae и биоразнообразия экосистем горы Маймех, необходимо регулировать использование ресурсов этого уникального места. Роль дикорастущих лекарственных растений в нашей стране особенно велика, так как сохранилось мало территорий , занятых естественной растительностью.

Эффективным мероприятием по сохранению вида *Anemone fasciculata* L. является введение его в культуру, а также создание специализированных заказников лекарственных растений в Лорийском марзе Армении.

#### Литература:

1. Бродский А.К. Введение в проблемы биоразнообразия. Издательство Санкт-Петербургского университета 2002 г. - 144 с.
2. Балоян С.А. Альпийский растительный покров Армении Ереван,-Гаспринт; 2005- 224 с.
3. Наринян С.Г. Байрамян Е.С. Сенокосы и пастбища субальпийского и альпийского пояса горы Маймех . Тез. Докл.3-ей научной сессии Кироваканского пед .института .Ереван . 1975 г. 225 с.
4. Наринян С.Г. О ритме альпийского и субальпийского фитоценозов . Проблемы ботаники. т12 1974 г., 288 с.

Валентин Ващенко  
(Київ, Україна)

#### ІДЕНТИФІКАЦІЯ МІКОТОКСИНІВ МЕТОДОМ ВИСОКОЕФЕКТИВНОЇ РІДИННОЇ ХРОМАТОГРАФІЇ

Мікотоксини (від грец. μύκης, mykes, mukos - «гриб»; τοξικόν, toxikon - «отрута») - токсичні продукти життєдіяльності мікроскопічних (цвілевих) грибів. Відомо більше 250 видів грибів, які виробляють декілька сотень мікотоксинів. Багато з них мають мутагенні (зокрема канцерогенні) властивості. Серед мікотоксинів, небезпечних для здоров'я людини і тварин є поширені афлатоксини (формула I і II), тріхотецени (III-IV), охратоксини (V), патулін (VI), зеараленон і зеараленол (VII). Більшість мікотоксинів - кристалічні речовини, термічно стабільні, добре розчинні в органічних розчинниках [1, с.16]. Мікотоксини (крім охратоксину) достатньо стійкі до дії кислот, руйнуються лугами з утворенням нетоксичних або малотоксичних з'єднань.

У ряді країн Африки та Азії, де спостерігаються гострі афлатоксікози у людей, виявлена пряма кореляція між частотою захворювання населення на рак печінки і вмістом афлатоксинів у харчових продуктах [2, с.13]. Хімічна детоксикація кормів аміаком при підвищеному тиску і температурі (США, Франція) або пероксидом водню (Індія) дозволяє знизити вміст афлатоксинів до безпечного рівня. Однак, при цьому втрачається частина поживної цінності корму. Перспективна біологічна детоксикація афлатоксинів та інших мікотоксинів деякими видами мікроорганізмів. При вживанні тваринами кормів, забруднених афлатоксином В1, з молоком виділяється високотоксичний афлатоксин М1 [3, с.25].

Вміст мікотоксинів у харчових продуктах та кормах варіює в широких межах і може досягати сотень мкг/кг. Оптимальна температура токсінообрання лежить в межах від 8-12 °С (токсин Т-2) до 27-30 °С (афлатоксини). Для основних мікотоксинів у ряді країн встановлено ГДК. У харчових продуктах ГДК афлатоксину В1 0,005 мг/кг, патуліну 0,05 мг/кг, токсину Т-2 0,1 мг/кг, дезоксініваленолу 0,5 мг/кг та 1,0 мг/кг (в залежності від виду продукту), зеараленону 1,0 мг/кг [4, с.19]. Продукти афлатоксинів вражають головним чином зернові, олійні та бобові культури; продуценти охратоксину, зеараленону, тріхотеценов типів А і В - зернові; тріхотеценов типу С - грубі корми, багаті клітковиною; продуценти патуліну - фрукти, овочі та продукти їх переробки. Щорічні втрати сільськогосподарської продукції у світі, пов'язані із забрудненням їх мікотоксинами, перевищують 15 млрд. дол. (1985). Потенційна небезпека забруднення мікотоксинами існує для 1 млрд. т сільськогосподарської продукції.

Широкодоступного методи визначення токсичності базуються на сумнівних індикаторах, за допомогою яких

виявити невеликі концентрації мікотоксинів у харчових продуктах практично неможливо. Тому такі методи часто створюють плутанину і неправильне уявлення про концентраціях мікотоксинів в харчових продуктах.

На жаль, результати таких простих методів нічого не говорять про природу токсичності. Для аналізу основних мікотоксинів існують і активно удосконалюються в останні роки досить точні кількісні методи. Одним з таких методів є імуноферментний експрес-метод. Однак він ефективний лише в тому випадку, якщо відібрані зразки адекватні складом всього харчового продукту. Проблема в тому, що мікотоксини, звичайно, вкрай нерівномірно розподіляються в харчовому продукті, наприклад в зерні або комбікормі. У місцях зростання цвілі концентрація мікотоксинів може бути дуже високою. Навіть найсучасніший метод аналізу не виявить токсичність, якщо не буде дотримана трудомістка рутинна процедура відбору проб. Тобто, якщо фахівець визнає, що зразок в 5 кг, відібраний з одного місця, досить повно відображає якість партії продукту, аналіз мікотоксинів виявиться простою тратою грошей і часу. З партії в 100 т рекомендується відібрати 30 кг продукту. Далі має бути розподіл на три рівні частини (по 10 кг), частини повинні бути тонко змолоти і знову ретельно перемішані. Тільки після цього можна брати зразки для лабораторного аналізу, зазвичай масою 50-200 г. Інструкція вимагає, щоб для офіційного аналізу зразок містив щонайменше 100 000 часток, для звичайного аналізу достатньо 50 000 часток.

Найбільш точна аналітична техніка може дати хибне уявлення про якість продукту, якщо не буде застосована схема підготовки зразка.

Одним з найбільш точних сучасних методів виявлення мізерних концентрацій мікотоксинів є метод високоефективної рідинної хроматографії.

Переваги методу:

- 1) метод ВЕРХ дає достовірні кількісні результати аналізу;
- 2) висока чутливість дозволяє зменшити витрати на пробопідготовку;
- 3) конфігурацію хроматографу можна швидко перебудувати для виконання інших аналізів.

Переваги хроматографу:

- 1) висока стабільність і точність підтримки витрати елюента забезпечується конструкцією насосів високого тиску;
- 2) простий доступ до колонок забезпечується конструкцією приладу;
- 3) ефективність розділення забезпечується застосуванням високоефективних хроматографічних колонок;
- 4) широкий лінійний діапазон вимірювального сигналу детекторів дозволяє з високою точністю вимірювати піки як великих, так і малих концентрацій;
- 5) високопродуктивна обробка хроматографічної інформації програмою, яка працює під управлінням середовища Windows.

Розглянемо визначення масової концентрації афлатоксину В1 (рис. 1.) у харчових продуктах за допомогою методу високоефективної рідинної хроматографії.

Принцип вимірювання полягає в екстракції афлатоксину В1 з продуктів органічним розчинником, очищення екстракту за допомогою твердофазної екстракції та визначенні масової концентрації афлатоксину В1 методом високоефективної рідинної хроматографії, із застосуванням флуоресцентного детектора. Зміст афлатоксину розраховується за допомогою градувальної залежності, площі хроматографічного піку афлатоксину від змісту афлатоксину у пробі. Кількісне визначення масової концентрації афлатоксину проводять методом зовнішнього стандарту з попереднім калібруванням хроматографу за стандартними розчинами [5, с. 6].

Конфігурація високоефективного рідинного хроматографу "PerkinElmer Series 200a": дегазатор, Автосамплер, насос квадро, термостат колонок, флуоресцентний детектор.

Задана конфігурація та режим роботи:

- колонка: 150 x 4,6 мм
- нерухома фаза: Ресо HCO<sub>2</sub>S-C18, 5 мкм
- температура колонки: 30 °С
- довжина хвилі збудження: 365 нм
- довжина хвилі емісії: 455 нм
- об'єм проби: 50 мм<sup>3</sup>
- режим введення проби: автоматичний
- витрата елюенту: 1,0 см<sup>3</sup>/хв
- елюент А: Н<sub>2</sub>О (очищена системою "Millipore")
- елюент В: СН<sub>3</sub>ОН (для ВЕРХ)
- елюент С: СН<sub>3</sub>СН (для ВЕРХ)
- режим елюювання: ізократичний

При використанні хроматографу або колонок іншого типу, умови проведення аналізу, порядок виходу компонентів та відносний час утримування можуть бути іншими.

Умови виконання вимірювань підлягають перевірці та при необхідності коригуванню:

- При переході на інший хроматограф;
  - При заміні колонок;
  - Після ремонту вузлів хроматографу, що впливають на чутливість детектора.
- Хроматограф градуують за стандартними розчинами компонентів.



Рис. 1. Хроматограма афлатоксину В1 з концентрацією рівною 0,0165 мг/дм<sup>3</sup>, отримана з використанням флуоресцентного детектору

### Висновок

В цілому питання безпеки продуктів харчування містять у собі досить широкий спектр проблем, які в останні десятиліття у світовій пресі, в тому числі наукових та науково-популярних виданнях, обговорюються досить часто [6, с. 89]. Дослідження в цій області останнім часом, у зв'язку з погіршенням екологічної ситуації, проводять у широких масштабах, та ці дослідження мають системний підхід.

Основними шляхами вирішення цієї актуальної проблеми є:

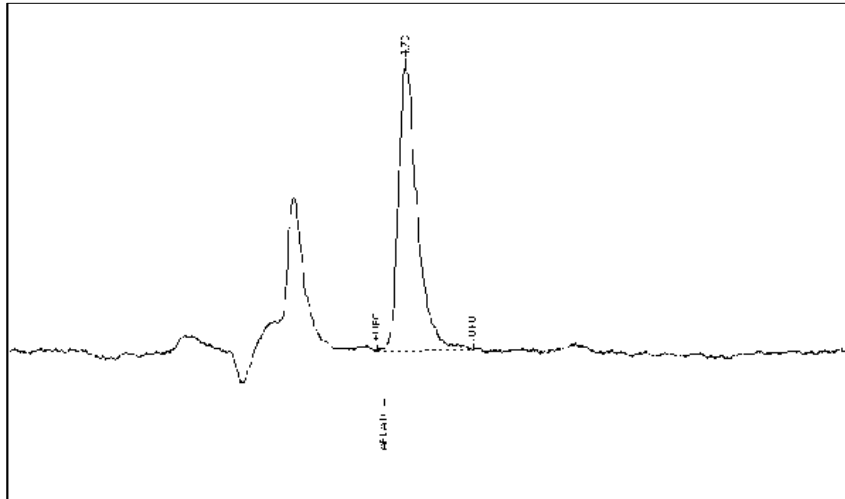
- Перегляд нормативної документації, що регламентує критерії та методи оцінки якості, безпеки харчової продукції та продовольчої сировини;
- Введення додаткових показників, прийнятих у нормативній документації (визначення ряду антибіотиків та інших лікарських препаратів, стільбенів, стероїдних гормонів, бета-антогоністів, тиреостатиків і т.д.);
- Розробка прискорених методів аналізу, прийнятих для широкого практичного застосування. З економічної точки зору необхідно створення вітчизняних тест-наборів, тест-систем та вимірювальної апаратури, які дешевше імпортувати та доступні для випробувальних лабораторій;
- Поступовий перехід контролю готової продукції до попереднього контролю на стадії її виробництва, дозволяє істотно знизити витрати на проведення досліджень, прогнозувати якість та безпеку продовольчої сировини харчової продукції;
- Розробка системи екологічного регіонального моніторингу об'єктів навколишнього середовища (грунти, води, повітря), які безпосередньо впливають на якість та безпеку сільськогосподарської продукції;
- Планування і відповідна координація тематик науково-дослідних установ з урахуванням пріоритету розробок в області методичного забезпечення оцінки якості та безпеки продовольчої сировини харчової продукції.

Таким чином, у даний час стратегію безпеки продуктів харчування визначають превентивні заходи від забруднення та зараження, як хімічного, так і біологічного характеру на всіх стадіях та ступенях виробничого ланцюга харчової продукції.

### Література:

1. Шустов С.Б., Шустова Л.В. Химия и экология. - Нижний Новгород: Нижегородский гуманитарный центр, 1994. - 239 с.
2. Тутельян В.А., Кравченко Л.В., Микотоксины. - АМН СРСР. - М.: Медицина, 1985. - 211 с.
3. Смирнов В.В., Зайченко Ф.М., Рубежняк І.Г., Микотоксины: Фундаментальні і прикладні аспекти. // Сучасні проблеми токсикології - 2000. - №1. - 5 - 12 с.
4. Медико-биологические требования и санитарные нормы качества продовольственного сырья и пищевых продуктов, М.: 1990 - 185 с.
5. Запталов Б.Й., Максін В.І., Ващенко В.В. Методика виконання вимірювань масової частки афлатоксину В1 у харчових продуктах та сировині методом високоефективної рідинної хроматографії, - К.: Український державний науково-дослідний інститут „Ресурс”, 2012. - 12 с.
6. Cheeke P.R. Mycotoxins in cereal grains and supplements. In: Natural Toxicants in Feeds, Forages and Poisonous Plants. Interstate Publishing Inc., Danville, IL, USA, 1998, pp. 87 - 136.

**Науковий керівник:** доктор хімічних наук, професор, Максін Віктор Іванович.

**Ігор Гончаренко**  
(Київ, Україна)

### ІПОТЕРАПІЯ В ГУМАННІЙ МЕДИЦИНІ

В останні роки лікарі інтенсивно застосовують в практику одужання хворих людей методи зоотерапії. Широко відомі "терапевтичні" здібності кішок, собак, морських свинок, коней і т.д. Одним з різновидів зоотерапії є метод іпотерапії.

Іпотерапія (від грецького "hippos" – кінь), метод лікування, заснований на взаємодії людини і коня, спеціально тренованого до можливостей хворого в опануванні верхової їзди. Діапазон захворювань, за яких забезпечується швидше і повне, порівняно з традиційним лікуванням, видужування, або стійке поліпшення стану хворого, досить широкий. Ефективно лікуються іпотерапією шлунково-кишкові захворювання, хвороби і травми



опорно-рухового апарату, серцево-судинні порушення, після хірургічних операцій, при простатиті, остеохондрозах, із неврологічними порушеннями різної етіології, розсіяним склерозом, олігофренією, дитячий церебральний параліч.

Позитивний вплив іпотерапії на здоров'я людини виявляється завдяки тому, що їзда верхи вимагає постійного тренування базових рефлексів, що передбачають відповідну участь м'язів тіла, а це відіграє велику роль у лікуванні пацієнтів, які страждають на порушення функцій опорно-рухової системи і системи керування рухами (наприклад, при дитячому церебральному паралічі).

Під час лікувальної верхової їзди тіло розгойдується у трьох вимірах: вліво-вправо, вперед-назад, вгору-вниз. Починають працювати вражені хворобою групи м'язів і нервові структури. Це розвиває у хворих на параліч рухливість, відчуття рівноваги, координацію рухів.

У процесі верхової їзди в роботу включаються всі основні групи м'язів тіла. Це відбувається на рефлекторному рівні, оскільки вершник, рухаючись разом з конем, інстинктивно прагне зберегти рівновагу, аби не впасти, тим самим спонукаючи до активної роботи як здорові, так і уражені м'язи, не помічаючи цього. Механізм дії іпотерапії на організм людини такий самий, що й будь-якої іншої форми лікувальної фізкультури – під впливом фізичних вправ посилюються функції вегетативних систем. Одночасно з розслабленням ніг йде зміцнення м'язів спини та їхня гармонізація. Для збереження рівноваги на коні необхідна пряма посадка, нахил у будь-який бік веде до сповзання у цьому напрямі. Таким чином, при русі слабборозвинені м'язи формуються і зміцнюються, а закріпачені – розслабляються. Іпотерапія унікальна тим, що навантаження одних м'язів і розслаблення інших йде одночасно.

У Європі іпотерапія стала розвиватися інтенсивно в останні 30-40 років: спочатку в Скандинавії, потім в Німеччині, Франції, Голландії, Швейцарії, Грузії, Великобританії, Польщі. Даний метод лікування був визнаний Німецькою фізіотерапевтичною асоціацією (Deutscher Verband für Physiotherapie – Zentriverein der Krankengymnasten). Науковим обґрунтуванням дії іпотерапії на організм в кінці XIX сторіччя займався французький лікар Перон, який стверджував, що сприятливий вплив верхової їзди на організм полягає, зокрема, в активізації кровообігу, рухової і дихальної функції.

У Норвегії Елізабет Бодікер (*Elizabet Bodiker*), що застосовувала протягом 9 років іпотерапію в заняттях з колишньою спортсменкою-кіннотницею Ліз Карел, не тільки досягла майже повного вилікування, але і зробила можливою її участь в Олімпійських іграх у Хельсинкі (1952 р.). Е. Бодікер стала в порядку експерименту садити на коня інших молодих інвалідів. Успішні результати викликали в Норвегії сенсацію. Норвезькі власті погодилися на відкриття в 1953 році спеціального центру лікувальної верхової їзди (ЛВІ) для дітей-інвалідів. Центром по іпотерапії стали відкриватися в багатьох країнах світу. У США сьогодні працює більше 1000, а у Великобританії близько 700 груп, в яких оздоровляються більше 26 тис. чоловік. У Франції займаються підготовкою фахівців з іпотерапії: відкритий факультет іпотерапії в Паризькому університеті спорту і здоров'я. У Тбілісі в Грузинській медичній академії відкрита кафедра ЛФК і райттерапії.

У 1972 р. у Франції відбулась перша міжнародна зустріч фахівців з ЛВІ, які представляли країни Європи та США. Наступна зустріч відбулася в 1974 році в Парижі і отримала статус міжнародного іпотерапевтичного Конгресу, який проводиться кожні три роки. Питанням іпотерапії був присвячений спеціальний конгрес у Гамбурзі в 1982 році, а у 1991 році на VII Міжнародному конгресі в Аарі (Німеччина) була затверджена Міжнародна Федерація верхової їзди для інвалідів (FRDI – Federation of Riding for the Disabled International) та згодом і Устав FRDI.

У Росії використання іпотерапії почалося з відкриття в 1991 р. у Москві дитячого екологічного центру "Жива нитка". Пізніше іпотерапія увійшла до комплексу реабілітаційних засобів, вживаних для дітей-інвалідів на базі відпочинку "Зелений вогник" під р. Лугу. Відомо про використання цього методу реабілітації в Петергофі, в інституті для дітей з інтелектуальними відхиленнями, а також в дитячому будинку в Коломні, в інтернаті м. Йошкар-Ола. У кінноспортивній школі "Озерки" займаються з групою дітей з ДЦП. Іпотерапією займаються також в Нижньому Новгороді, в Саяногорську. У Сергієв-Посаді організовані заняття іпотерапією на базі громадської організації "Стара школа" з дітьми, що мають ампутацію кінцівок, ДЦП і страждаючими різними психічними патологіями.

В Україні, за даними фахівців, зараз майже 30 тис. дітей хворі на церебральний параліч. Лише в Києві таких приблизно півтори тисячі. І ці цифри з кожним роком збільшуються. Поки що Мінздрав України відносить іпотерапію до нетрадиційних методів лікування.

На сьогодні єдиний іпотерапевтичний центр знаходиться в Києві на території Експоцентру, директор якого Олена Петрусевич має патент на методику занять іпотерапією, а курує програму занять з пацієнтами лікар Ірина Федорівна Осетрова. Лише тут можуть лікувати по справжньому.

Незважаючи на велику популярність іпоцентру, він має достатньо проблем і сама головна з них – наявність інструкторів. На думку самої О. Петрусевич, нині в Україні не існує жодного учбового закладу, який би готував реабілітологів з іпотерапії. Сучасні інструктори іпоцентру – це студенти-волонтери різних ВУЗів, котрі бажають навчитися їздити верхи і в той же час працювати з дітьми. Всі необхідні знання і навички вони отримують тут від свого керівника і на жаль в більшості випадків працюють на добровільних засадах [4].

Невеличкі центри з іпотерапії також знаходяться в Донецьку, Харкові, Одесі.

Іпотерапія, як одна з технологій соціальної роботи з людьми з обмеженими можливостями, є комплексним багатофункціональним методом реабілітації. По суті, іпотерапія – є не що інше, як форма лікувальної фізкультури (ЛФК), де як інструмент реабілітації виступають кінь, процес верхової їзди і фізичні вправи.

Під час руху коня тулуб вершника виконує ті ж рухи, як і при ходьбі. Функцію нижніх кінцівок виконують кінцівки коня оскільки сидячи верхи вони вимкнені з антигравітаційної системи і хребет знаходиться в безпосередньому контакті із спиною коня (через сідло), навантаження на м'язи тулуба акцентоване, ефект високий і загальна витрата енергії невелика. Досягнення синхронності руху дитини і коня, тобто створення єдиної біологічної системи і є основа самокорекції викривленого хребта. Основою позитивної дії при дипластичному сколіозі є створення навколо хребта сильного м'язового корсета, унаслідок чого відбувається корекція викривлення у бік зменшення градусів викривлення. Райттерапія є унікальним методом патогенетичного лікування дипластичного сколіозу, суть якого, є в його комплексній дії одночасно на пульпозне ядро міжхребетного диска, мобільність хребта, розгиначів тулуба, що сприяє створенню міцного м'язового корсета навколо хребта [3].

Тривалість сеансів варіюється залежно від хвороби, фізичної підготовки вершника. На заняттях беруть участь провідник коня, інструктор і один-два страховика, якщо тяжкість захворювання вимагає особливих запобіжних засобів. Все ж такі управляти тваринам вершник повинен самостійно, щоб йшов процес подолання власних комплексів і страхів. Інструктор задає різні вправи, в яких повинні застосовуватися фізична сила, кмітливість і фантазія. Навантаження дають цілеспрямовано, наприклад, підтягнувши або послабивши стремена.

Підготувати коня для іпотерапії може лише професіонал-кінотник, який знає, що кінь, який лікує, повинен бути сам абсолютно здоровим, а також добродушним і слухняним і повністю довіряти людям [1]. Доведено, що за цими характеристиками кращими є такі породи коней: гуцульська, арабська, новоолександрівська ваговозна та інші з сильним врівноваженим типом вищої нервової діяльності [2]. Підбирають коней старшого віку (7-10 років) переважно меринів і кобил, які мають характерний екстер'єр: невисокі, розтягнуті, з широкою спиною, з кроком на рисі – 80-90 см, крок – 68-76 см, міцні кінцівки, але основне – врівноважений норов.

Таким чином, механізм взаємодії "людина-кінь" треба ретельно вивчати, а для збереження здоров'я нації мати фінансову допомогу держави на розвиток іпотерапії, реабілітаційних центрів та кінного спорту для інвалідів.

#### Література:

1. Беликов В.А. Подбор лошадей для лечебной верховой езды / В.А. Беликов // Коневодство на пороге XXI века. – Дивово: Изд-во ВНИИ коневодства, 2001. – С. 35-38.
2. Голка Б.М. Нетрадиційне конярство: Навч. посібник. – К.: Вища освіта, 2008. – 191 с.
3. Нероденко В.В. Биологические основы спортивной тренировки в конном спорте. – Черкассы, 2009. – 412 с.
4. Филиппенко И. Лечение верхом / День (№188, суббота, 18 октября 2008)
5. Сibaева М.В. Физиологические показатели и технологические особенности использования ипотерапевтических лошадей : диссертация ... кандидата биологических наук : 03.00.13. - Рязань, 2006. – 190 с.

Василий Кучин, Игорь Гончаренко  
(Киев, Украина)

#### МЕХАНИЗМ ОБРАЗОВАНИЯ ИМПУЛЬСА БИОТОКА КЛЕТКАМИ ЖИВЫХ ОРГАНИЗМОВ

Электрические процессы в Природе, как никакие другие явления, всё в большей степени помогают человечеству познать не только окружающий мир, но и самого себя. Сущность этих процессов в живых организмах пока еще далека от требуемого уровня понимания. Биоэлектромагнетизм – это научно-прикладная область электродинамики биоорганизмов (БО), включающая как частные разделы биоэлектростатики и биомагнитостатики. Всё более необходимым становится решение проблемы о процессах в органах чувств с целью управления и регулирования ими. Сущность этих процессов в живых организмах пока ещё очень далека от требуемого уровня понимания. Нерешённой проблемой живой клетки остаётся механизм проницаемости мембраны для катионов.

Рассмотрим возможный процесс образования импульса биотока клетками живого организма, исследуя процесс обоняния живых организмов [1]. Под действием кванта электромагнитного излучения, образующегося при рекомбинации радикалов пахучих веществ на поверхности клеточек рецепторной ткани, ионы  $K^+$  и  $Na^+$ , находящиеся как внутри клетки, так и вне её, начинают перемещаться через мембрану, причём, чем выше количество квантов и их энергия, тем активнее ведут себя движущиеся ионы. Из-за различных размеров ионов  $K^+$  и  $Na^+$ , а также разных величин их подвижностей в электрическом поле, мембрана живой клетки представляет для них разную проницаемость, в результате чего между цитоплазмой клетки и окружающей её средой возникает ещё большая разность в концентрациях ионов, приводящая в конечном итоге к образованию на мембране разности потенциалов  $U$ . При этом процессе наиболее эффективное действие рекомбинационного кванта на мембрану должно иметь место в случае резонанса, т.е. когда частота кванта совпадает с собственной частотой колебания мембраны. При частотах квантов, кратных собственной частоте мембраны, также наблюдаются субрезонансы, эффективность которых много ниже главного. Резонансная частота имеет разное значение для различных типов рецепторных клеток. Таким образом, величина собственной частоты колебаний мембраны (клетки, организма в целом), а также спектр БО может служить своего рода *дактилоскопическим* признаком конкретного БО, по которому его можно отличить от других БО при полном внешнем сходстве.

Рекомбинационный квант, усиленный за счёт химических реакций в мембране, подаётся затем в ядро клетки, где находятся гены, которые дают команду в форме потенциала действия. В зависимости от энергии (частоты) кванта ослабляется действие одних генов, которые в данный момент не актуальны, и усиливается действие других. Если энергия кванта относительно достаточно велика, действующие в данный момент гены дополнительно вводятся из резерва, а в резерв отправляется точно такое же количество не действующих генов. В итоге происходят колоссальные химические перестройки, в результате которых рецепторная ткань формирует градуальный ответ: возбуждаемая рецепторная ткань на физико-химические раздражители даёт электрические сигналы в форме потенциалов действия структурам, которые в будущем могут стать компонентами искусственной интеллектуальной техники.

Проверку предложенного механизма обоняния мы проводили [2] на крупных клетках гигантских кальмаров и водоросли *Nitella*, диаметр клеток у которых достигает 1 мм. Чаще всего биологическая мембрана представляется жидким кристаллом, для которого характерны твердотельные электрофизические свойства по определенным направлениям, связанным с упорядоченностью твёрдых кристаллов, при сохранении подвижности по прочим направлениям, что является характерным свойством жидкости. Это означает, что липиды в мембранах находятся при физиологической температуре в расплавленном состоянии. Было установлено, что рецепторные клетки имеют многочисленные поверхностные выросты-антенны (*циллии*), плазматические мембраны которых содержат белки, специфические для данного вида рецепции. Поведение циллий напоминает своего рода «катализатор» процесса рекомбинации радикалов пахучих веществ, их устройство и участие в процессе рекомбинации определяет параметры процесса регистрации запахов органами чувств человека. Так антенны их состоят из так наз. *микровилл* и являющихся результатами их дифференцировки *стереоциллий* или *киноциллий*-ресничек, жгутиков и их производных. Сигнал внешнего воздействия улавливается антеннами, и, взаимодействуя с *биоаминами*, слабо удерживающих валентные электроны, способствуют усилению окислительно-восстановительных процессов на поверхности рецепторной ткани.

Измерения параметров клеток показали, что толщина их мембраны равна  $l=6-10$  нм, электрическая ёмкость  $C=(0,5-1,3) \cdot 10^{-3}$  Ф/м<sup>2</sup>, диэлектрическая проницаемость липидов клетки  $\epsilon=2-3$ . Клетки рецепторной ткани реагируют на действие возбуждающего сигнала (рекомбинационных квантов) в интервале частот  $\nu_k$  от  $10^{-4}$  до  $10^{21}$  Гц. При таком воздействии на мембране клетки возникает разность потенциалов  $U = 50-70$  мВ, в мембране образуется *равномерное* электрическое поле (иначе произойдёт электрический пробой мембраны!) с напряжённостью  $E = U/l \approx (5-11) \cdot 10^6$  В/м, причём вектор  $\mathbf{E}$  будет направлен внутрь клетки.

Исходя из полученных экспериментальных данных, проведём количественный расчет параметров процессов, происходящих на поверхности мембраны клетки. Это тем более необходимо сделать хотя бы потому, что подобные расчеты, основанные на экспериментальных данных, никто никогда не проводил. Из уравнения  $E = \sigma/\epsilon_0\epsilon$ , где  $\epsilon_0$ —электрическая постоянная, найдём поверхностную плотность  $\sigma$  избыточных электрических зарядов на мембране, равную (в зависимости от типа радикалов)  $\sigma = \epsilon_0\epsilon E = (20-700) \cdot 10^{-8}$  Кл/м<sup>2</sup>. Если иметь в виду тот факт, что при рекомбинации радикалов связывается один электрический заряд (электрон) с выделением одного кванта энергии [3], то количество актов рекомбинации  $n_0$  радикалов, приходящихся на единицу площади рецепторной ткани (плотность потока радикалов, поступающих на поверхность ткани), будет находиться в пределах  $n_0 = \sigma/e = (1,7-44,2) \cdot 10^{10}$  м<sup>-2</sup>. Здесь  $e$  – заряд электрона. Экспериментальные измерения показали, что наилучшая качественная восприимчивость поверхности рецепторной ткани имеет место при  $(1-4) \cdot 10^8$  м<sup>-2</sup> актов рекомбинаций. Если количество таких актов будет меньше найденного, человек стремится увеличить количество радикалов, повышая скорость (количество) продуваемого через нос воздуха с запахами («принюхивание»). Таким образом, на основании полученных данных, можно утверждать, что любой запах будет зафиксирован органами обоняния в том случае, если плотность потока рекомбинационных квантов будет находиться в найденных пределах.

Получив сигнал со стороны электрического поля мембраны, содержимое клетки будет действовать в зависимости от содержания полученной информации: она может либо реагировать выделением *серотонина* или других гормонов в кровь, либо передать информацию непосредственно ближайшей нервной клетке.

Под действием электрического поля мембраны свободные электроны переходят из клетки в окончания нерва (*аксоны*). В этом случае происходит эстафетная передача сигнала клетками, в результате чего образуется нервный импульс. В нервных волокнах характер распространения возбуждения зависит от наличия или отсутствия в них *миелиновых оболочек*. В безмякотных волокнах возбуждение распространяется непрерывно вдоль всей мембраны. Все участки мембраны, при этом каждый из них в своё время, становятся возбужденными. Толстые миелиновые оболочки обычно имеют мякотные нервные волокна, которые через 1-3 мм прерываются с образованием *перехватов Ранвье*, причём каждый предыдущий участок нерва возбуждает последующий. За счёт повышенной концентрации электронов в аксоне создаётся продольное электрическое поле, вызывающее импульс биотока. Он под действием *биоаминов*, выступающих в роли *медиаторов*, через *синапсы* (контактные соединения различных нервов) передаёт информацию в центр её накопления и хранения, расположенный в головном мозге БО. Под влиянием локальных токов волна возбуждения распространяется вдоль волокна нерва без затухания (бездекрементная электропроводность). Это обусловлено тем, что локальные электроток только деполяризуют мембрану до критического уровня, а потенциал действия в каждом её участке поддерживается независимым ионным потоком, перпендикулярным к направлению распространения. Мозг объединяет индивидуальные послания аксонов в единое сообщение и начинает подавать команды после того, как в одном из центров накопится достаточное количество информации. В качестве функциональной единицы коры головного мозга служит *миниколонки* – группы из 80–100 нервных клеток, расположенных вертикально и связанных отростками между собой. Эти колонки устроены по-разному в левом и правом полушариях мозга.

В механизме передачи информации от рецепторов обоняния к соответствующему центру головного мозга главенствующую роль играет вегетативная или автономная нервная система, с помощью которой сердечно-сосудистая и другие системы организма человека приспосабливаются к изменениям в составе запахов во внешней и внутренней средах. Называется она так потому, что симпатический её отдел ведает трофическими (вегетативными) процессами обмена и питания тканей внутренних органов. Автономной ее называют в отличие от другой нервной системы, регуляция которой произвольна и зависит от нашего сознания. Регуляция же нервной деятельности внутренних органов и органов чувств человека (и животных) как бы автономна, т.е. она не зависит от нашего желания. Вегетативная нервная система, в свою очередь, делится на первый (симпатический) и второй (парасимпатический) отделы. Центры первого расположены в боковых стойках грудного и поясничного участков спинного мозга, центры второго – в стволе головного мозга и в крестцовом отделе спинного мозга. Вегетативные нервные волокна на пути к органам тела прерываются в узлах; передача нервного импульса от центра к периферии через эти узлы осуществляется благодаря химическим веществам. Передача раздражения от окончания нервного волокна на орган осуществляется в парасимпатической нервной системе при помощи *ацетилхолина*, а в симпатической – *норадреналина*. Раздражение этих отделов вегетативной нервной системы вызывают обычно различные по направленности сдвиги в деятельности органов [3].

Передача импульса биотока от клетки к клетке нерва осуществляется, как показали позднейшие исследования, через *прионы*. Этот термин ввел в науку лауреат Нобелевской премии 1997 года по физиологии и медицине американец Стенли Прузинер (*Stanley B. Prusiner*): прионы – это обычные белки, которые располагаются на поверхности нервных клеток и участвуют в фундаментальных процессах. В нормальном состоянии их молекулы скручены определенным образом и находятся в синапсах центральной нервной системы – в переходах, которые соединяют нейроны в мозгу. Структурные свойства прионов обеспечивают их высокую стабильность и способность к самовоспроизведению, они могут самостоятельно соединяться в сверхтонкие и очень прочные нити, длина которых достигает нескольких миллиметров и диаметром до  $d = 100$  нм. При прохождении импульса биотока формируются новые межнейронные связи, усиливаются прежние. Белок СРЕВ (*cytoplasmic polyadenylation element binding protein*) синтезирует белки, которые укрепляют эти связи, позволяя зафиксировать импульс биотока на более длительный период времени. Если он изменяет свою форму, то вынуждает другие белки делать то же самое – в точности как прион. СРЕВ выполняет нормальную функцию по синтезу белка, когда находится в состоянии приона. Прионы имеют прямое отношение к свойствам человеческой памяти. Недавно обнаружено, что белок, имеющий отношение к сохранению долговременной памяти, содержит отличительные признаки приона. Потерю памяти человеком можно объяснить разложением приона. В последнее время найден фермент, способствующий такому разложению. Это *кератиназа*, выделяемая, в частности, из бактерии *Bacillus licheniformis*. В присутствии определенного поверхностно-активного вещества (*детергента*) прион деградирует бесследно, т.е. память не восстанавливается.

Все воздухоносные пути человека – *мукоцилиарный* (слизистый) эскалатор покрыты специализированными клетками мерцательного эпителия и так называемыми подвижными *макрофагами* (клетками рыхлой соединительной ткани). По нему снизу вверх выносятся задержанные слизью и макрофагами попавшие в вдыхаемый воздушный частицы пыли и микроорганизмы. Кроме того, часть макрофагов, нагруженных пылевыми частицами, с током тканевой жидкости уносятся в ближайшие лимфатические узлы, где подвергаются частичному разрушению. Другие макрофаги взаимодействуют с фибробластами легких – «строителями» соединительной ткани, ответственными за процессы воздухообмена. Изучая газообмен, физиологи столкнулись с весьма странным явлением: оказывается, в ходе окислительно-восстановительных процессов используются не все молекулы кислорода, а только отрицательно заряженные. Но в обычных условиях, даже в чистом воздухе, в горах или на берегу моря, они лишь незначительно преобладают над положительно заряженными. Вероятно, в процессе эволюционного развития организм, приспосабливаясь к окружающим условиям, создал систему (*мерцательный эпителий*), роль которой определяется не только, а может быть, и не столько в очистке поступающего воздуха, сколько в дополнительной ионизации молекул кислорода. В связи с этим следует считать, что придаточные пазухи носа работают как своеобразные резервуары, у которых кислород готовится для активного участия в окислительно-восстановительных реакциях обмена веществ. Расширение венозных сплетений носа при глубоком дыхании приводит к «заложенности» носа, предохраняющей организм от избыточного кислорода и избыточного выхода из организма углекислоты. Уменьшение частоты дыхания приводит к очищению носа от запахов (меньше радикалов участвуют в рекомбинации). Из изложенного следует, как важно стремиться поддерживать эти пазухи носа в чистом (незаложенном) состоянии.

Устойчивую потерю чувствительности органов обоняния к запахам может вызвать вирусная инфекция: в организме внезапно начинают вырабатываться антитела к собственным клеткам, из которых состоит миелиновая оболочка нерва. Под действием антител она частично разрушается. В нерве с ненарушенной оболочкой скорость  $v$  распространения сигнала (импульса биотока) от клеток рецепторной ткани к центрам накопления и хранения информации достигает  $v \approx 110$  м/с. В нерве с полуразрушенной оболочкой она уменьшается до  $v_0 \approx 1$  м/с, из-за чего сигнал не достигает адресата или, если доходит до него, то, будучи сильно ослабленным. В зависимости от того, где и с какой скоростью разрушаются миелиновые оболочки, степень потери чувствительности органов обоняния к запахам будет частичной или полной. Частичная потеря обоняния устраняется с помощью лекарств. Полная потеря чувства обоняния порой сопровождается смертью человека от отравления некачественными продуктами питания. При полной потере чувствительности надежду на излечение дают клеточные технологии, которые интенсивно развиваются в последние годы, в особенности стволовые клетки. Они могут превращаться в любые другие клетки организма, ремонтируя или заменяя погибшие. Если их ввести в кровь, они способны сами найти поврежденные участки миелиновой оболочки. Французские физиологи определили, что 72% генов, ответственных за обоняние, уже мутировано за ненадобностью. Чувства человека, по мере его развития, существенно ослабли. Поэтому многие аналитики считают, что в будущем органы чувств и «традиционные ценности» отомрут, их заменит *разум*. С другой стороны, генетики и физиологи вплотную приблизились к клонированию внутренних органов человека, в числе первоочередных – органы обоняния.

Следует отметить, что, хотя каждый конкретный запах регистрирует определенная энергоинформационная система, все остальные системы участвуют в этом процессе, хотя и в значительно меньшей степени, чем основная. Изучение сигнальных систем рецепторной ткани позволит изучить механизм и язык ЭОИ и на этой основе разработать препараты, которые будут обострять обоняние и препятствовать заболеванию органов обоняния. Уже созданы искусственные *прицельные* антитела, способные блокировать рецепторы, лишая тем самым БО возможности регистрировать запахи. Следует, однако, ожидать в ближайшее время разработку элементов, восстанавливающих утраченную чувствительность органов обоняния человека к запахам. Вполне вероятно, что ими станут, по нашему мнению, циплии, активно принимающих энергию рекомбинационных квантов и передающих её в ядро клетки рецепторной ткани. У препаратов такого типа полностью отсутствуют побочные эффекты традиционного лечения, значительно снижающих качество жизни пациентов.

Таким образом, в связи с изменением природных условий и образа жизни человека ухудшилось его обоняние, притупились и другие чувства. Многие исследователи опасаются что они вообще, а обоняние в частности, у человека могут исчезнуть полностью. Механизм обоняния может быть объясним по величине энергии фотонов, действующих на электроны атомов и молекул рецепторов ткани, а также в связи с разработкой *оптоэлектронной голографической модели памяти*.

#### Литература:

1. Кучин В.Д. Биоэнергетические основы механизма восприятия запахов / В.Д. Кучин, В.Т. Хомич, И.В. Теодорович // Науковий вісник НАУ, 2005. – №80. – Ч.2. – С. 273-278.
2. Богданов Г.Б., Мазуренко Ю.И. и др. Устройство для измерения электрических параметров биологических мембран. Авт. св-во №1346672, 1987.
3. Кучин В.Д. Биоэнергетика живой клетки и живого организма / В.Д. Кучин, В.Т. Хомич, И.В. Теодорович // Науковий вісник НАУ. – 2005. – №89. – С. 22-26.

**Ирина Руднева, Екатерина Скуратовская, Валентин Шайда  
(Севастополь, Украина)**

### ВОЗРАСТНЫЕ ИЗМЕНЕНИЯ СЫВОРОТКИ КРОВИ ДОНОРОВ

Вопрос поиска физиологических и биохимических показателей, характеризующих старение организма, имеет важное значение, так как позволяет оценить состояние человека в ходе онтогенеза и факторы, влияющие на интенсивность этого процесса. Так, согласно свободнорадикальной теории старения, в организме с возрастом происходит нарушение баланса образования свободных радикалов и антиоксидантной активности, что может приводить к различным патологиям и ускорению старения [1-3]. Развитие новых и информативных методов диагностики позволяет выявить биомаркеры физиологического состояния организма в процессе старения, а их комплексное применение поможет получить наиболее полную картину возрастных изменений, происходящих в организме. Сочетание биохимических и биофизических методов, в частности, хемилюминесцентного анализа

биологических образцов, основанного на фиксации их естественного свечения [4], используется в диагностических целях для определения патологических состояний организма, вызванных различными болезнями, возрастными изменениями и неблагоприятными условиями жизни. Целью настоящей работы явилось исследование состава и соотношения белков сыворотки крови и ее хемилюминесцентных свойств у доноров разного возраста.

#### Материалы и методы исследования

Материалом исследования служила сыворотка крови доноров, полученная на станции переливания крови города Севастополя (60 мужчин и 36 женщин). Проводили сравнительный анализ белковых фракций, окисленных модифицированных форм белков (ОМБ) и хемилюминесценции. Определение белковых фракций в сыворотке крови доноров осуществляли с помощью стандартных наборов реагентов «Филисит» (Украина). Уровень окислительной модификации белков определяли спектрофотометрически [5, 6], показатели хемилюминесценции (ХЛ) анализировали на Люминометре 2010 (ЛКВ, Швеция) путем индуцирования ХЛ перекисью водорода и раствором сульфата железа [3]. Всего изучено 96 образцов сыворотки крови. Результаты обработаны статистически [7].

#### Результаты и их обсуждение

Результаты исследований показали определенные различия в соотношении белковых фракций людей разного возраста. Так, уровень альбумина в сыворотке крови молодых доноров ниже по сравнению с показателями людей старшего возраста, тогда как остальные фракции варьируют в меньшей степени (рис. 1). Противоположная тенденция отмечена для продуктов окислительной модификации белков сыворотки крови (рис. 2).



Рис. 1. Соотношение белковых фракций сыворотки крови доноров разного возраста (M+m). \* - различия достоверны по сравнению со значениями доноров 21-30 лет



Рис. 2. Содержание продуктов окислительной модификации белков в сыворотке крови доноров разного возраста (M+m). \* - различия достоверны по сравнению со значениями доноров других возрастных групп; 346 нм – альдегидные продукты нейтрального характера, 370 нм – кетонные продукты нейтрального характера, 430 нм – альдегидные продукты основного характера, 530 нм – кетонные продукты основного характера

Как можно видеть на рис. 3, показатели ХЛ несколько возрастают в сыворотке крови людей старших возрастных групп по сравнению с более молодыми донорами (20-30 лет). Однако полученные различия не достоверны.

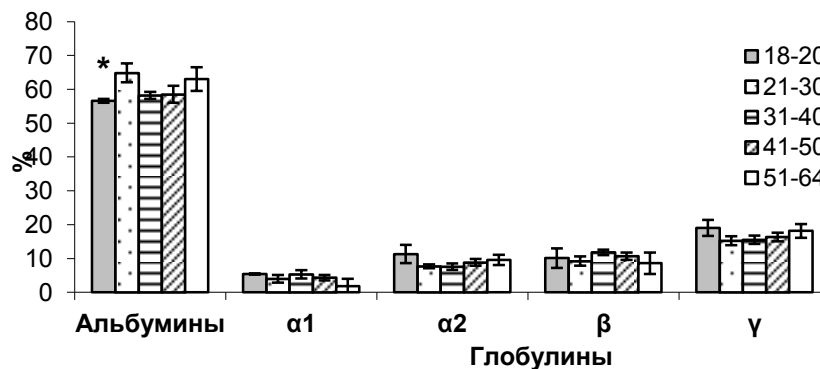

Рис. 3. Показатели ХЛ сыворотки крови доноров в различных возрастных группах (M+m)

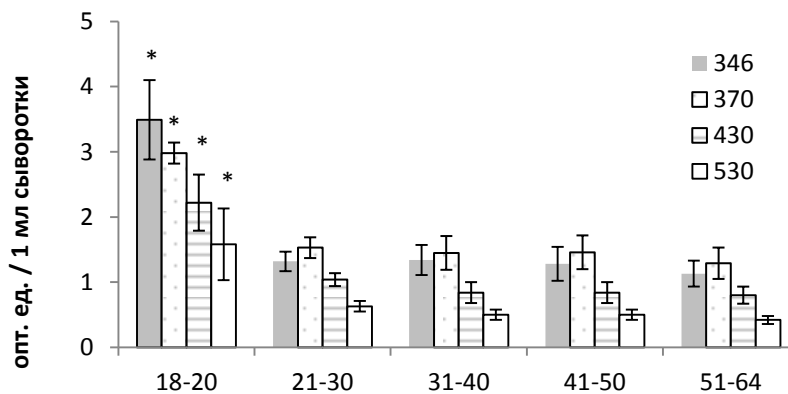

Таким образом, результаты исследований показали, что с возрастом у людей происходит перераспределение содержания отдельных белковых фракций в сыворотке крови. У доноров старших возрастных групп была выявлена тенденция увеличения уровня сывороточного альбумина по сравнению с более молодыми. Следует отметить и существенное снижение уровня окислительной модификации белков в сыворотке крови людей старшего возраста. Полученные тенденции отражают физиологическое состояние организма людей разного возраста [8, 9], которое может быть обусловлено общим снижением обменных процессов в ходе старения и преобладанием катаболических реакций над анаболическими.

Показатели ХЛ возрастают у доноров старших возрастных групп по сравнению с более молодыми (20-30 лет), что свидетельствует об увеличении уровня свободных радикалов в сыворотке крови, характерное для процессов старения (11- 14). При этом показатели вариации как концентрации белка в сыворотке крови, так и величины ХЛ варьируют значительно сильнее у людей старшего возраста. Это может быть обусловлено индивидуальными особенностями физиологического состояния организма, образом жизни и питания, а также наличием различных патологий и действием неблагоприятных факторов окружающей среды [15-17], что необходимо учитывать при диагностике разных заболеваний.

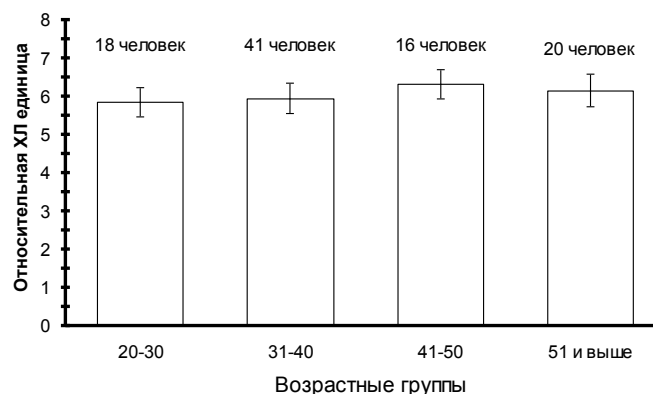
Таким образом, метод ХЛ является достаточно чувствительным для определения физиологического состояния человека, его возрастных изменений и действия различных физических, химических, биологических факторов. В связи с этим он может быть успешно использован в комплексе с другими биохимическими методами для диагностики ранних патологий, сопровождающихся усилением свободнорадикальных процессов, и для мониторинга возрастных изменений организма.

Авторы выражают искреннюю благодарность заведующей клинической лабораторией станции переливания крови г. Севастополя Кондрашихиной К.И. за предоставление материала для исследования и помощь в обсуждении результатов исследований.

#### Литература:

1. Арчаков А.И. Модификация белков активным кислородом и их распад / А.И. Арчаков, И.М. Мохосоев // Биохимия. – 1989. – Т. 54, вып. 2. – 179 – 185.
2. Бурлакова Е.Б. Биоантиоксиданты: вчера, сегодня, завтра / Е.Б. Бурлакова // Химическая и биологическая кинетика. Новые горизонты. Москва. Химия. – 2005. – Т. 2. С. – 10-45.
3. Владимиров Ю.А. Перекисное окисление липидов в биологических мембранах / Ю.А. Владимиров, Арчаков А.И. - М.: Наука, 1972. - 252 с.
4. Владимиров Ю.А. Активированная хемилюминесценция и биолюминесценция как инструмент в медико-биологических исследованиях / Ю.А. Владимиров // Соросовский образовательный журнал. – 2001. – Т. 7. - С. 16-20.
5. Дубинина Е.Е. Окислительная модификация белков / Е.Е. Дубинина, И.В. Шугалей // Усп. совр. биологии. – 1993. – Т. 113, вып. 1. – С. 71 – 81.
6. Дубинина Е.Е. Окислительная модификация белков сыворотки крови человека, метод ее определения / Е.Е. Дубинина, С.О. Бурмистров, Д.А. Ходов, И.Г. Поротов // Вопр. мед. химии. - 1995. - Т. 41, № 1. - С. 24 - 26.
7. Лакин Г.Ф. Биометрия / Г.Ф. Лакин. – М: Высшая школа, 1990. – 352 с.
8. Луцак В.И. Свободнорадикальное окисление белков и его связь с функциональным состоянием организма / В.И. Луцак // Биохимия. – 2007. – Т. 72, вып. 8. – С. 995 – 1017.
9. Мажитова М.В. Возрастные и половые особенности свободнорадикальных процессов и антиоксидантной защиты плазмы крови белых крыс / М.В. Мажитова, Д.Л. Теплый // Экспериментальная физиология, морфология т медицина. Естественные науки. - 2010. - 1 (30). - С. 79-85.
10. Berr C. Demographic and cardiovascular risk factors in relation to antioxidant status: the EVA study / C. Berr, C. Coundray, C. Bonithon-Kopp [et al.] // International J. for Vitamin and Nutrition Research. - 1998. - N 01. - P. 3.
11. Devi R. Effect of aging and sex on the caeruloplasmin (Cp) and the plasma protein levels / R. Devi, M.P. Kumar // Journal of Clinical and Diagnostic Research. -2012 May (Suppl-2). - Vol-6(4). P. 577-580
12. Freeman B.A. Biological sites and mechanisms of free radical production / B.A. Freeman // Free radicals in molecular biol., aging and disease. Meet, Washington. D.C. Oct.6-8, 1983. - New York. – 1984. –P. 43-52
13. Lasheras, C. Independent and interactive association of blood antioxidants and oxidative damage in elderly people / C. Lasheras, J.M. Huerta, S. Gonzalez [et al.] // Free Radical Research. - 2002. - V. 36. - N 8. - P. 875-882.
14. Lass, A. Caloric restriction prevents age-associated accrual of oxidative damage to mouse skeletal muscle mitochondria / A. Lass, B.H. Sohal, R. Weindruch [et al.] // Free Radic. Biol. Med. - 1998. - V. 25, N 9. - P. 1089-1097.
15. Miller I. Proteins of rat serum: III. Gender-related differences in protein concentration under baseline conditions and upon experimental inflammation as evaluated by two-dimensional electrophoresis / I. Miller, P. Haynes, I. Eberini [et al.] // Electrophoresis. – 1999. - 20(4-5). – P. 836-845.

Ольга Полковенко  
(Київ, Україна)

#### УТВОРЕННЯ ОСТЕОКЛАСТІВ В ТРУБЧАСТИХ КІСТКАХ ЩУРІВ ПРИ ФУНКЦІОНАЛЬНОМУ РОЗВАНТАЖЕННІ ЗАДНІХ КІНЦІВОК (МЕТОД АВТОРАДІОГРАФІЇ)

Сучасні дослідження на космічних супутниках і станціях, в тому числі проведені нами сумісно зі спеціалістами Росії (Інститут медико-біологічних проблем, Москва), Нідерландів, США на біосупутниках серії "БІОН" і американській космічній лабораторії "SLS-2", показали, що кістковий скелет є однією з найважливіших мішеней дії мікрогравітації і гіпокінезії на організм. Проблема розвитку остеокластів до цього часу залишається досить маловивченою. В дослідженнях в умовах *in vitro* [6, 784-786] було показано, що мононуклеарні фагоцити диференціюються в багатоядерні остеокласти. Родіонова Н.В. [3, 995-1000] одержала дані про особливості утворення остеокластів злиттям клітин-попередників. Моноцити та макрофаги є прямими попередниками остеокластів в зонах резорбції. Шляхом злиття вони дають початок "вільним" полінуклеарним макрофагам (молодим остеокластам). Кількість ядер в остеокластах зростає за рахунок малодиференційованих фагоцитів. Їх включення відбувається на різних стадіях життєвого циклу остеокластів в залежності від інтенсивності резорбтивних

процесів в кістках [3,995-1000]. Багато вчених розглядають остеокласт як багатоядерний макрофаг кісткової тканини [1,133-140; 4,501-512].

За даними досліджень, що проводилися раніше, [3,995-1000; 5, 171-178], що в ядрах остеокластів не синтезується ДНК, а мічені ядра в них з'являються в результаті приєднаних мічених клітин-попередників, що включаються потім в склад остеокластів.

Інформація про динаміку формування та ультраструктурні особливості популяції остеокластів в кістках в умовах зниження гравітаційного навантаження яка є на сьогодні в літературі, є вкрай суперечлива.

#### **Матеріал і методи**

Об'єктом дослідження слугували білі щури лінії Wistar. В експерименті з моделювання гіпокінезії використовувалися самці віком 4-6 міс. і вагою тіла 220-240 г. Для моделювання гіпокінезії використовувався метод "вивішування" за хвіст, запропонований Morey-Holton (1979) та модифікований співробітниками відділу цитології та гістогенезу. Тривалість експерименту 28 днів. Щури заморювалися хлороформом. Матеріал для гістологічних досліджень (плечові, стегнові та гомілкові кістки кінцівок) вичленувався та фіксувався у 10 % формаліні, а потім оброблявся як для гістологічних досліджень за загальноприйнятими методиками.

Для вивчення проліферативних властивостей та динаміки популяції остеокластів нами застосований метод радіоавтографії з  $^3\text{H}$ -тімідіном. Для виготовлення гістоавтографів на гістозрізи наносили дрібнозернисту фотоемulsion типу "М". Після експонування гістоавтографи проявляли, зафарбовували гематоксином Майєра – еозином, зневоднювали та заключали у бальзам для подальшого аналізу. Інтенсивність мічення визначали за допомогою підрахунку кількості зерен срібла на 25-50 ядрами клітин. Результати піддавалися статистичній обробці.

#### **Результати досліджень та їх обговорення.**

Результати нашого дослідження за умов модельованої гіпокінезії показують, що мітка  $^3\text{H}$ -тімідину в ядрах остеокластів через 1 годину після введення радіонукліда як в досліді, так і в контролі не реєструється. До 48 годин в остеокластах продовжується зростання кількості мічених ядер: в досліді і в контролі  $16,8 \pm 0,8\%$  та  $12,3 \pm 0,6\%$  відповідно,  $p < 0,05$ .

До 72 годин індекси мічення ядер в остеокластах складають:  $22,3 \pm 1,0\%$  в контролі та  $17,2 \pm 0,8\%$  в досліді,  $p < 0,05$ . Таким чином показано, що мічені ядра в остеокластах з'являються протягом 72 годин. Також підраховувалася середня інтенсивність мічення ядер в остеокластах в експозиціях 48 годин і 72 годин. До 48 годин досліді середня інтенсивність мічення ядер складала  $24,8 \pm 0,9$  зерен срібла, до 72 годин знижується до  $7,1 \pm 0,3$  зерен, (тобто  $\approx$  у 3,1 рази). В контролі:  $25,5 \pm 1,2$  до  $12,1 \pm 0,6$  (тобто у 2,2 рази).

На основі одержаних даних можна сказати, що мічені ядра в остеокластах з'являються протягом 72 годин за рахунок 1-3 поділів ДНК-синтезуючих мононуклеарних клітин-попередників. Причому при гіпокінезії має місце тенденція до збільшення кількості мічених ядер в остеокластах та більш швидкому розведенню в них мітки протягом 72 годин. Це свідчить про те, що процеси резорбції в умовах модельованої гіпокінезії посилюються шляхом збільшення швидкості формування остеокластів за рахунок приєднання мононуклеарних клітин-попередників, що діляться. Результати нашого дослідження відповідають даним Grano et al. (2002) [2, 176-185] про посилення формування остеокластів та їх функціональної активності в умовах експериментальної мікрогравітації, які проводилися в умовах *in vitro*.

#### **Висновки.**

Проведене нами радіоавтографічне дослідження показало, що при модельованій гіпокінезії мічені  $^3\text{H}$ -тімідіном ядра остеокластів через 1 годину після введення радіонукліду не реєструються. До 48 годин в остеокластах достовірно зростає кількість мічених ядер. До 72 годин кількість мічених ядер продовжує зростати порівняно з їх кількістю до 48 годин. Таким чином доведено, що в умовах експериментального розвантаження задніх кінцівок щурів в кістковій тканині посилюються процеси остеокластичної резорбції. Це відбувається шляхом пришвидшення формування остеокластів за рахунок приєднання одноядерних клітин-попередників, що діляться.

#### **Література:**

1. Collier F., Gough T., Gregorio-King C., Myers D., Cameron P., Nicholson G., Malakellis M., Holloway W., Kirkland M. Induction of osteoclasts from CD14-positive human peripheral blood mononuclear cells by receptor activator of nuclear factor kappaB ligand (RANKL). / Collier F., Gough T., Gregorio-King C., Myers D., Cameron P., Nicholson G., Malakellis M., Holloway W., Kirkland M. – *Clinical Science*. – 2010. – 99(2). – P. 133-140.
2. Grano M., Mori G., Minelli V., Barou O., Colucci S., Gianelli G., Alexandre C., Zallone AZ and Vico L. Rat hindlimb unloading by tail suspension reduces osteoblast differentiation, induces IL-6 secretion, and increases bone resorption in *ex vivo* cultures. / Grano M., Mori G., Minelli V., Barou O., Colucci S., Gianelli G., Alexandre C., Zallone AZ and Vico L. – *Calcif Tissue Int*. – 20012. – 70(3). – P.176-185.
3. Rodionova N. Dynamics and ultrastructural peculiarities of osteoclasts' formation. / Rodionova N. – *Cytology*. – 1985. – v.27. – №9. – P.995-1000.
4. Shalhoub V, Elliott G, Chiu L, Manoukian R, Kelley M, Hawkins N, Davy E, Shimamoto G, Beck J, Kaufman SA, Van G, Scully S, Qi M, Grisanti M, Dunstan C, Boyle W, Lacey D. Characterization of osteoclast precursors in human blood. / Shalhoub V, Elliott G, Chiu L, Manoukian R, Kelley M, Hawkins N, Davy E, Shimamoto G, Beck J, Kaufman SA, Van G, Scully S, Qi M, Grisanti M, Dunstan C, Boyle W, Lacey D. – *Br. J. Haematol*. – 111(2). – 2011. – P. 501-12.
5. Tonna E.A., Cronkite P. Histological and autoradiographic studies on the effect of aging on the mucopolysaccharides of the periosteum. / Tonna E.A., Cronkite P. – *J. Biophys. and Biochem. Cytol*. – 1959. – v.6. – №2. – P.171-178.
6. Walker D. Bone resorption restored in osteopetrotic mice by transplantanta of normal bone marrow and spleen cells. Walker D. – *Science*. – 1975. – v.190. – № 4214. – P. 784-786.

**СЕКЦІЯ: ДЕРЖАВНЕ УПРАВЛІННЯ****Ганна Кравченко  
(Харків, Україна)****ВИЗНАЧЕННЯ ЦІЛЕЙ АДАПТИВНОГО УПРАВЛІННЯ РОЗВИТКОМ КАФЕДР ІНСТИТУТІВ ПІСЛЯДИПЛОМНОЇ ПЕДАГОГІЧНОЇ ОСВІТИ**

Сьогодні напрацьовано засоби для вирішення багатьох завдань, що постають перед адміністрацією при управлінні кафедрами інститутів післядипломної педагогічної освіти.

У дослідженні піднятої проблеми особливо важливими є наукові роботи з проблем управління педагогічними системами (В. І. Бондар, Л. І. Даниленко, Г. В. Єльнікова, Л. М. Калініна, В. І. Маслов, О. А. Орлов, В. С. Пікельна, Т. І. Шамова), теорія та методики моделювання управлінської діяльності (В. С. Пікельна, О. Г. Хомерики та ін.).

Незважаючи на зростання інтересу вчених до проблем освітнього менеджменту, аналіз наукової літератури свідчить, що проблема управління кафедрами інститутів післядипломної педагогічної освіти є актуальною.

Управління як вид діяльності включає не тільки управлінські процеси, а й знання про них, їх організацію, способи досягнення ефективного керівництва і забезпечення позитивних результатів. В. І. Маслов характеризує управління як організаційний і соціально-психологічний вплив на індивіди і соціум з метою ефективного функціонування і розвитку керованих систем у відповідності з поставленою метою. В. С. Пікельна розкриває управління як вплив на керовану систему для максимізації її функціонування, що обумовлюється циклічним переходом у якісно новий стан, який сприяє досягненню поставлених завдань. З. В. Рябова визначає, що управління – це цілеспрямований вплив керуючої системи на керовану з метою забезпечення її функціонування та розвитку на основі дії механізмів самоуправління [4].

Аналіз наведеного вище показує, що зазначені автори в основному виділяють такі характеристики управління: наявність керуючої і керованої підсистем, вплив на керовану підсистему зовнішнього і внутрішнього середовища, вплив на керовану підсистему для зміни стану або поведінки в залежності від зміни обставин з метою її ефективного функціонування й розвитку.

Останнім часом в теорії управління виокремився такий його різновид як адаптивне управління, що має гнучкий характер.

Вітчизняна вчена Г. Єльнікова вбачає витоки адаптивного управління з ситуативної теорії адаптації, яка нарівні з ситуативними теоріями глобальної стратегії і управління за результатами відноситься до ситуативного підходу. Появу адаптивного управління вона пов'язує з необхідністю врахування ситуацій нестабільності при розвитку ринково-економічних відносин. За думкою авторки, ці ситуації активізують комунікативні стосунки і змінюють внутрішні механізми управлінського процесу. Управління стає гнучким й динамічним, враховуючим потреби не тільки суб'єкта, а й об'єкта управлінської діяльності, що інтегрується в спільній меті [1].

Адаптивне управління розвитком кафедр інститутів післядипломної педагогічної освіти здійснюється, як процес виявлення проблем, на підставі синергетичного, процесного, ситуаційного, системного, особистісно-орієнтованого, стратегічного, гуманістично-інноваційного підходів та потребує їх вирішення на основі принципів: гармонізованого керованого інноваційного розвитку, регулярного зворотного зв'язку, забезпечення високої якості освітніх послуг, організаційної ефективності, відкритості управління кафедрами, постійного розвитку кафедр та науково-педагогічних кадрів – за допомогою інновацій в управлінській діяльності.

Умови, що змінилися, визначають необхідність професійного управління колективами кафедр і передбачають грамотну роботу з персоналом, чітку й результативну організацію навчально-виховного процесу, наукової та методичної роботи, підвищення рівня організації особистої діяльності завідувачів кафедр, оптимізацію керівного складу кафедр інститутів післядипломної педагогічної освіти.

Кафедра, забезпечуючи підготовку та підвищення кваліфікації педагогічних кадрів за конкретними дисциплінами або декількома спорідненими дисциплінами, постійно відчуває вплив двох суперечливих чинників: з одного боку, необхідність підвищення якості викладання вимагає концентрації викладачів на одній кафедрі; з іншого боку, здійснення наукових досліджень і науково-методичного супроводу інноваційної діяльності, передбачає мобільність викладачів, побудову внутрішньої мережної взаємодії співробітників кафедри з іншими структурами організації – це забезпечує достатню свободу наукової та педагогічної творчості.

Взаємодія елементів навчального, методичного та наукового процесів діяльності кафедри дає можливість визначити позитивний розвиток, певні недоліки, їх причини та наслідки, прогнозувати розвиток процесів, що необхідні для забезпечення успіху.

У Положенні про діяльність кафедри інститутів післядипломної педагогічної освіти зазначено змістові аспекти навчальної, наукової, методичної, науково-методичної роботи. В сучасних умовах модернізації післядипломної педагогічної освіти роль кафедр змінюється, від здійснення методичної допомоги відбувається перехід на наукову, науково-методичну діяльність та відбувається визначення таких актуальних напрямів роботи, як: науково-методично-консалтинговий, інформаційно-аналітичний, фінансово-господарський. Це приводить до необхідності визначення цілей адаптивного управління розвитком кафедр інститутів післядипломної педагогічної освіти. Розглянемо їх.

Так, навчальні цілі спрямовано на забезпечення зростання якості освітніх послуг, що надають кафедри, за рахунок залучення сучасних освітніх технологій та зростання професійної кваліфікації професорсько-викладацького складу, це зумовлює розвиток освітньої мобільності співробітників кафедр, спрямованої розширення видів та форм освітньої діяльності та гнучкості управління через побудову факторно-критеріальних моделей управління професійною діяльністю викладачів кафедр, факторно-критеріальних моделей визначення рівня підготовленості та якості засвоєння змісту навчальних програм студентами/слухачами, спрямування їх на подальший індивідуальний розвиток, що дозволяє достатньо швидко реагувати на зовнішні та внутрішні зміни, що відбуваються в освітньому середовищі. Методичні цілі пов'язані з уніфікацією та стандартизацією навчального процесу на основі Держстандарту та розробкою навчально-методичних комплексів з урахуванням науково-методологічних досягнень. Це підкреслює необхідність створення моделей мережної взаємодії кафедри зі всіма підструктурами кафедральної системи організації та здійснення управління на основі спрямованого самовпливу з поточним самоаналізом і самокоригуванням отриманих результатів тісної кооперації. Наукові цілі спрямовано на виконання фундаментальних

та прикладних досліджень на основі зростання наукової кваліфікації співробітників та студентів/слухачів, відбувається трансформація зовнішніх вимог у внутрішні мотиви методом переконання і спільної діяльності співробітників; здійснюється вибір напрямку подальшої дії, спрямованої на реалізацію наукової теми кафедри, при цьому співробітники кафедри інтегрують свої індивідуальні цілі в загальну соціальну мету кафедри, відбувається посилення процесів самоосвіти та саморозвитку, підвищення самостійності ведення наукових досліджень студентами/слухачами. Маркетингові цілі забезпечують лідерство на ринку регіональної освіти за обраними спеціальностями, кількістю студентів/слухачів, видами та якістю консалтингових та освітніх послуг підкреслюючи необхідність управлінського впливу щодо розширення видів та форм освітньої діяльності кафедр, забезпечення та створення банку різних видів освітніх послуг; підвищення конкурентоспроможності кафедр; створення та впровадження факторно-критеріальних моделей вивчення освітніх запитів і потреб щодо впровадження навчальних спеціальностей та дисциплін кафедри, організації навчального процесу та вивчення стану задоволення наданням освітніх послуг; відбувається здобуття досвіду управління в умовах невизначеності й імовірності. Управлінські цілі забезпечують ефективність діяльності завідувачів кафедр та адміністрації, зосереджуючи увагу на розвиток самоуправління та демократизації управління; стверджується необхідність спільного вироблення рішення, делегування повноважень, відбувається розвиток гнучкості управління, партнерських стосунків між усіма суб'єктами управлінського процесу; використання факторно-критеріальних моделей управління. Економічні цілі передбачають задоволення потреб кафедр, співробітників та організації в освітніх послугах високої якості та при мінімальних витратах, досягнення добробуту викладачів та співробітників, відповідно впливу різнопланових і різноспрямованих вимог, ідей, ініціатив на активізацію людського потенціалу, спрямованого на задоволення освітніх професійних потреб та умов праці співробітників. Господарські цілі включають якісну експлуатацію матеріально-технічної бази кафедри, забезпечення сучасним обладнанням, комп'ютерною технікою та сучасним програмним забезпеченням – це обумовлює автоматизацію інформаційно-методичного забезпечення навчально-виховного процесу та управління на базі засобів інформаційно-комунікаційних технологій.

Управління має цілеспрямований характер, тому визначення цілей є вихідним пунктом управління розвитком кафедр інститутів післядипломної педагогічної освіти. Цілі адаптивного управління розвитком кафедр зумовлені об'єктивними законами функціонування кафедральної системи як складної системи, але процес визначення цілей має суб'єктивний характер у зв'язку з тим, що цілі обираються та формулюються людьми. Як свідчать наукові дослідження цілі управління виражають бажаний стан керованої підсистеми, її основні параметри. Тому науково обґрунтоване формулювання цілей адаптивного управління розвитком кафедр має важливе значення, оскільки цілі визначають не тільки спрямованість розвитку кафедральної системи інститутів післядипломної педагогічної освіти, а й вибір принципів та методів управління, змісту управлінської діяльності.

#### **Література:**

1. Єльнікова Г. Адаптивне управління соціально-педагогічними системами / Галина Єльнікова // Адаптивне управління середньою освітою на муніципальному рівні: зб. наук.-метод. праць за результатами Всеукраїнської науково-практичної конференції «Адаптивне управління середньою освітою на муніципальному рівні» (20–21 травня 2004р.). – Запоріжжя: НМЦ УОН. – С. 3–10.
2. Кравченко Г. Ю. Розвиток кафедр обласних інститутів післядипломної педагогічної освіти в сучасних умовах. Кафедра у системі управління навчальним процесом вищого навчального закладу / Ганна Юрїївна Кравченко // Збірник матеріалів міжкафедрального науково-практичного семінару, Київ, 18 квітня 2013 р. – К.: АМУ, 2013. – С. 69–71.
3. Кравченко А.Ю. Инновационные технологии в управлении развитием кафедры институтов последипломного образования // «Личность в изменяющихся социальных условиях»: сборник статей II Международной научно-практической конференции, Красноярск, 6–8 ноября, 2013 года / Красноярск, 2013 – С. 283–290
4. Рябова З. В. Наукові основи маркетингового управління навчальним закладом [Текст] монографія / Зоя Вікторівна Рябова. – К.: Педагогічна думка, 2013. – 268 с.

**СЕКЦІЯ: ЕКОЛОГІЯ****Тетяна Безпала, Любов Капштик  
(Пирятин, Україна)****ЕКОЛОГІЧНЕ ВИХОВАННЯ СТУДЕНТІВ У ВНЗ I-II РІВНЯ АКРЕДИТАЦІЇ**

У зв'язку з погіршенням екологічної ситуації у світі та регіонах України в XXI столітті особливо загострилася проблема екологічного виховання. Відомо, що виховання – процес складний, довготривалий, неперервний. Тому помилково вважати, що процес виховання людини завершується із закінченням загальноосвітньої школи, адже людина зазнає виховних впливів протягом усього життя.

Варто визнати, що тривожна екологічна ситуація склалася в багатьох регіонах нашої країни в результаті некомпетентного господарювання, споживацького ставлення до природних багатств, нещадної експлуатації природних ресурсів, а також превалювання техногенного мислення [1]. На жаль, молода людина, яка після закінчення загальноосвітньої школи здобуває професійну освіту у ВНЗ I-II рівня акредитації, не достатньо готова для послідовної і безумовної реалізації природоохоронних заходів через брак екологічної культури. Саме тому екологічна культура, екологічна етика обов'язково повинні бути включені в систему виховного впливу на відповідному рівні. Ми переконані, що розпочатий у родині, дошкільній установі, у школі процес національного виховання логічно й органічно має бути продовжений у вищій школі.

Розглядаючи суть напрямів виховання у вищій школі вважаємо за необхідне зазначити, що головними цінностями, які формували у молодих поколінь наші предки, були цінності загальнолюдські, національно-патріотичні, родинні. З метою їх збереження і передачі наступним поколінням здійснюється виховання за відповідними напрямами, одним з яких має бути екологічне виховання.

Пирятинська філія ПВНЗ «Європейський університет», в якій ми працюємо, готує студентів зі спеціальності: 5.04010602 «Прикладна екологія». Не можна не погодитися, що основною метою екологічної освіти, зокрема, для молодших спеціалістів, є формування екологічної культури окремих осіб і суспільства в цілому, фундаментальних екологічних знань, екологічного мислення і свідомості, що ґрунтуються на ставленні до природи як універсальної, унікальної цінності. Переконані, що екологічна освіта, з одного боку, повинна бути самостійним елементом загальної системи освіти, а з іншого боку, виконує інтегративну роль у всій системі освіти. У нашому навчальному закладі ця мета досягається поетапно, шляхом вирішення освітніх і виховних завдань та вдосконалення практичної діяльності.

Сьогодні екологія є не просто наукою, а способом мислення та життя. Навколишнє природне середовище, яке оточує людину протягом усього життя, не є безладом або просто набором якихось умов, а є взаємопов'язаною складною системою [7]. Тому особливої значимості набувають найголовніші завдання екологічної освіти, а саме:

1. Формування екологічної культури всіх верств населення, що передбачає:
  - виховання розуміння сучасних екологічних проблем держави і світу, усвідомлення їх важливості, актуальності й універсальності;
  - відродження кращих традицій українського народу у взаємовідносинах із довкіллям, виховання любові до рідної природи;
  - формування розуміння необхідності узгодження стратегії природи і стратегії людини на основі ідеї універсальності природних зв'язків;
  - розвиток особистої відповідальності за стан довкілля на місцевому, регіональному, національному і глобальному рівнях;
  - виховання глибокої поваги до власного здоров'я та вироблення навичок його збереження.
2. Удосконалення, узгодження і стандартизація термінології в галузі екологічних знань.
3. Підготовка фахівців-екологів для різних галузей народного господарства, в тому числі:
  - для освітньої галузі – вчителів, викладачів;
  - для державних органів управління в галузі охорони навколишнього середовища та раціонального природокористування, а також громадських екологічних організацій.

Відомо, що в основу екологічної освіти покладені принципи гуманізму, науковості, неперервності, систематичності. Викладачі циклової комісії природничо-екологічних дисциплін нашої філії екологічну освіту спрямовують на поєднання раціонального й емоційного у взаємовідносинах людини з природою на базі принципів добра й краси, розуму й свідомості, наукових знань і дотримання екологічного права.

Результати дослідження показали, що екологічна освіта – це сукупність таких компонентів: екологічні знання, екологічне мислення, екологічний світогляд, екологічна етика, екологічна культура. Безперечно, реформування екологічної освіти та виховання має здійснюватися з обов'язковим урахуванням екологічних законів, закономірностей, наукових принципів, що діють комплексно в біологічній, технологічній, економічній, соціальній сферах. Саме тому глибоким опануванням екологічними знаннями, формуванням екологічного мислення, свідомості і культури мають бути охоплені громадяни всіх категорій, вікових груп і сфер діяльності. Збалансований, екологічно безпечний розвиток, на нашу думку, повинен бути базисною, вихідною ідеєю, методологічною основою екологічної освіти згідно з міжнародними вимогами. Крім того, ми переконані, що головними складовими системи екологічної освіти та виховання мають бути її формальна й неформальна частини, форми й методи яких різні, а мета одна: різнобічна підготовка молоді, здатної визначати, розуміти й оптимально вирішувати екологічні та соціально-економічні проблеми регіонів проживання на основі наукових знань процесів розвитку біосфери, здорового глузду, загальнолюдського досвіду й цінностей.

Протягом останніх років розробці питань екологічної освіти та виховання приділяється відповідна увага. Система екологічної освіти та екологічного виховання відіграє головну роль у глобальному вирішенні екологічних проблем. Аналіз наукової літератури дозволив виявити, що загальним завданням екологічної освіти та екологічного виховання є формування екологічної свідомості особистості. Воно конкретизується на рівні трьох основних завдань:

- формування адекватних екологічних уявлень;
- формування суб'єктивного ставлення до природи;
- формування системи умінь і навичок (технологій) взаємодії з природою.

У сфері формування екологічних уявлень зміст екологічної освіти базується на таких основних положеннях:

- складність системи внутрішніх взаємодій у природі;
- енергетичний обмін між техносферою і біосферою;

- світ природи як духовна цінність;
- взаємозв'язок природних умов і розвитку суспільства [4, 6].

У сфері формування суб'єктивного ставлення до природи зміст екологічної освіти і, в першу чергу, виховання, на нашу думку, полягає у розвитку цього ставлення у дітей, починаючи зі шкільного віку, в орієнтації виховання на народні традиції, звичаї.

У сфері формування стратегій і технологій екологічної діяльності зміст екологічної освіти полягає в оволодінні молоддю такими уміннями та навичками:

- естетичного сприйняття природних об'єктів та природоохоронної діяльності;
- отримання наукової інформації щодо світу природи;
- взаємодії з природними об'єктами в умовах антропогенного середовища.

Як ми відзначали, екологічна освіта у ВНЗ I-II рівня акредитації є продовженням попередніх етапів екологічної освіти (дитячий садок, середня школа, родина) і наступним, більш високим рівнем у системі безперервної багатоступеневої екологічної освіти. Вищий навчальний заклад повинен виховувати у студентів почуття високої відповідальності за збереження та примноження природних багатств, вчити раціонально їх використовувати, охороняти.

Основне завдання екологічної освіти та виховання – необхідність закріпити у суспільстві усвідомлення того, що природні багатства не безмежні. Сучасне населення планети не має права жити за рахунок майбутніх поколінь. Як говорив Антуан де Сент-Екзюпері: «Ми не отримуємо у спадщину Землю від пращурів, ми отримуємо її в борг від наших дітей!»

У нашому навчальному закладі екологічна освіта поділяється на два напрями: нормативна базова дисципліна для фахівців чотирьох спеціальностей (5.03050901 «Бухгалтерський облік», 5.02010501 «Діловодство», 5.05010201 «Обслуговування комп'ютерних систем і мереж», 5.03040101 «Правознавство») та фахова екологічна освіта для студентів вище згаданої спеціальності 5.04010602 «Прикладна екологія» включно з підготовкою спеціалістів для різних галузей народного господарства [8].

Як ми відзначали, одним з глобальних завдань вищої школи є сприяння формуванню у кожного студента особистісного аксіологічного сенсу знань. Принципове завдання гуманістичної педагогіки – навчання повинно бути не тільки науково цінним, але й особистісно значимим. Це можливо при залученні знань з різних сфер життєдіяльності людини та багатогранний розгляд об'єктів екологічної науки у цих сферах. На нашу думку, тільки на цій основі відбудеться активне формування екологічної свідомості і культури студентів [2].

Формування і розвиток екологічної свідомості студентів коледжів та технікумів всіх спеціальностей є досить важливою проблемою сьогодення, що пов'язане з їх майбутньою професійною діяльністю. Магістральним напрямком реформування освітньої системи України можна визначити компетентнісну стратегію, яка пов'язана з принципово новими цілями у педагогічному процесі, перенесенням акцентів із знань та вмінь як результатів навчання на формування компетенцій. Дане питання досить актуальне в європейському просторі і є одним з важливих напрямків освіти в Україні. Цей напрям визначають як виховання «національно свідомої, вільної, демократичної, життєво і соціально компетентної особистості» [5].

Екологічна свідомість ґрунтується на ідеологічних і моральних цінностях, але передбачає їх індивідуальне осмислення. Вона формується на основі ключових компетенцій: соціальних, полікультурних, комунікативних, інформаційних, саморозвитку і самоосвіти, продуктивної творчої діяльності. Одним з шляхів формування таких компетенцій є гуманістично орієнтоване навчальне завдання, тобто завдання, яке спрямоване на становлення не тільки фахових, предметних компетенцій, але й на розкриття різноманітних аспектів життєдіяльності людини та суспільства [3].

Вища екологічна освіта спрямована, з одного боку, на завершення формування екологічної культури фахівців за різним фахом, і, з іншого боку, вона забезпечує підготовку спеціалістів із профільною вищою екологічною освітою чотирьох рівнів (початкова, базова і два рівні повної вищої екологічної освіти), які відрізняються за ступенем глибини, ґрунтовності й специфікою підготовки спеціалістів.

Вихідним положенням вищої екологічної освіти є продовження базової середньої освіти на наступному, більш високому рівні з метою формування у студентів якіснішої екологічної культури, глибоких екологічних знань та біосферного світогляду; підготовка бакалаврів, спеціалістів і магістрів у всіх сферах екологічної, практичної, управлінської, освітньої та наукової діяльності.

Велике значення для удосконалення рівня вищої екологічної освіти мають: міжвузівські, регіональні і міжнародні контакти викладачів і студентів (слухачів); участь фахівців Міністерства у розробці Державних стандартів екологічної освіти; зв'язки з громадськими організаціями; регулярний обмін досвідом, стажування, виконання спільних екологічних проєктів, науково-дослідних програм і видання підручників та посібників; перепідготовка педагогічних кадрів вищих навчальних закладів у галузі екологічної освіти [9].

Таким чином, завданнями екологічного виховання є постійне інформування студентів про проблеми природного походження і їх вплив на рівень здоров'я населення країни, світу; залучення до поширення екологічних знань серед населення; спонукання до примноження природних багатств; використання природних засобів у навчально-виховному процесі; поповнення знань з екології шляхом ознайомлення з науковими та науково-популярними джерелами відомих вітчизняних учених тощо.

Отже, підсумовуючи все сказане, потрібно ще раз підкреслити, що екологічне виховання викликане потребою часу і є одним з провідних напрямків виховання молоді у сучасній вищій школі.

#### Література:

1. Бойчук Ю.Д., Солошенко Е.М., Бугай О.В. Екологія і охорона навколишнього середовища: Навчальний посібник «Університетська книга» ВД «Княгиня Ольга». Суми- Київ 2005. – 302 с.
2. Гирусов Э. В. Система общества – природа (проблемы социальной экологии). – М.: МГУ, 1976. – 167 с.
3. Дахин А.Н. Педагогическое моделирование как средство модернизации российского образования / [http://www.joro.websib.ru/dakh\\_pm.htm](http://www.joro.websib.ru/dakh_pm.htm)
4. Дерябо С. Д., Ясвин В. А. Экологическая педагогика и психология. – Ростов-на-Дону, 1996.
5. Концепція 12-річної середньої загальноосвітньої школи // Директор школи. – 2002. – № 1. – С. 11 – 15.
6. Кравченко С. А. Психологічні особливості розвитку екологічного мислення у студентів: Автореф. дис. канд. псих. наук. – К., 1996.
7. Сухарев С.М., Чундак С.Ю., Сухарева О.Ю. Основи екології та охорони довкілля. – Київ – 2006. –389 с.

8. Бібліотека ВНЗ в системі екологічної інформації та культури / [http://library.tup.km.ua/about\\_library/naukova\\_robota/2008/pan\\_bib.html](http://library.tup.km.ua/about_library/naukova_robota/2008/pan_bib.html)
9. Концепція екологічної освіти в Україні / <http://www.osvita.irpin.com/viddil/v5/d33.htm>

Світлана Бугайова  
(Сміла, Україна)

### ЕКОЛОГІЧНИЙ ДОСЛІДНИЦЬКИЙ ПРОЕКТ ЯК ОДИН ІЗ ЗАСОБІВ ЕКОЛОГІЧНОГО ВИХОВАННЯ МОЛОДІ

Аналіз екологічної ситуації в світі, а зокрема в Україні, свідчить про те, що проблема формування екологічної культури громадян є досить актуальною. Її популярність та цінність визначається сьогоденною екологічною світовою кризою. А досягнути певного рівня екологічної культури можна, починаючи процес екологічного виховання з дошкільних навчальних закладів і протягом усіх наступних років, у процесі навчання та виховання підростаючого покоління метою якого повинно бути становлення екологічного мислення.

Як відмічає академік М.М. Моїсєєв: «...людство підійшло до порогу, за яким потрібні і нова моральність, і нові знання, новий менталітет, нова система цінностей».[3, с. 3]

Чому б однією з нових цінностей не були екологічній вихованості?

В основі будь-якої цивілізації лежить освіта – передача нащадкам отриманого досвіду та знань, культурних та моральних цінностей. У сучасних умовах екологічної кризи, тільки її подолання допоможе зберегти людство на планеті, основою морального виховання і освіти людини є перш за все розробка принципів взаємовідносин людини і природи. У зв'язку з цим, екологічна освіта та виховання школярів мають велике значення.

Сьогодні вчені-педагоги вважають основною метою екологічної освіти та виховання формування системи наукових знань, поглядів, які забезпечують позитивне ставлення дітей до навколишнього середовища у всіх видах діяльності.[5, с. 11]

Екологічна освіта має декілька аспектів:

- знання екологічних проблем та способів їх вирішення;
- розвиток системи практичних вмінь по вивченню, оцінці, покращання стану довкілля;
- виховання ціннісних орієнтацій екологічного характеру;
- формування мотивів, звичок правильної поведінки та діяльності, здатності наукових та моральних суджень з екологічних питань;
- потяг до активної діяльності з охорони природи.

Екологічне виховання та освіта є стрижнем сучасної освіти та початком перебудови його сучасних систем і суспільства в цілому. Екологічна освіта – основа нової моральності для рішення багато численних питань практичного життя людини. Екологічне виховання повинне починатися з самого раннього дитинства. Діти – допитливі. Саме в цей час слід починати виховувати моральні засади, розвивати почуття прекрасного, вміння бачити красу.

На мою думку максимальний вплив на формування екологічного мислення може здійснити активна практична діяльність школярів та молоді, а саме участь у дослідницьких проектах, де діти набуватимуть тих компетентностей, які охоплюють найбільше аспектів екологічної освіти.[2, с. 60]

У другій половині 90-х років ХХ століття у вжиток пересічного громадянина якимось непомітно, але стрімко, увійшло слово «проект», разом із великою кількістю інших іншомовних слів, вживати які означало слідкувати за модою. З'явилися великі державні проекти – економічні, соціальні. Термін «проект» утвердився і в педагогіці.

Метод проектів – це педагогічна технологія, у якій пошукова творча діяльність учнів та студентів є найбільш ефективною, у розв'язанні нових для них проблем. Апробація цього методу у сучасних умовах доводить, що з його використанням ефективність процесу виховання, в даному випадку екологічної культури, значно збільшується. Він дозволяє реалізувати ряд важливих теоретичних положень екологічного виховання, відкриває нові можливості у програмуванні виховного процесу.

У 1918 році американський педагог В. Кільпатрик вказував: „ Слово «проект», можливо, самий останній відвідувач, що стукає в двері педагогічної термінології. Чи впустити цього незнайомця? Так, але за умовою, що на два питання ми отримуємо чітку та переконуючу відповідь. А саме: по-перше, чи є за терміном «проект» концепція, яка обіцяє надати значну послугу у сфері педагогічного мислення? По-друге, якщо ми згодні з вище написаним, то достатньо точно цей термін висловлює концепцію, що очікують? ”[4, с. 64].

Проектування, на думку учнів,- це можливість робити щось цікаве та корисне самостійно або у групі, максимально використовуючи свої можливості; це діяльність яка допомагає проявити себе, принести користь і публічно показати досягнутий результат. Це діяльність спрямована на рішення цікавої проблеми та сформульована самими дітьми у вигляді цілей і завдань, результат цієї діяльності – винайдений спосіб рішення проблем – носить практичний характер, має важливе значення та цікавий для них самих.[6, с. 29]

У свою чергу дослідницька діяльність — це діяльність вихованців, зв'язана з рішенням творчої, дослідницької задачі з заздалегідь невідомим рішенням (на відміну від практикуму, що існують для ілюстрації тих чи інших законів природи) і яка передбачає наявність основних етапів, характерних для дослідження в науковій сфері, нормована, виходячи з прийнятих традицій:

- постановка проблеми, вивчення теорії, присвяченій даній проблематиці,
- підбір методик дослідження і практичне оволодіння ними,
- збір власного матеріалу, його аналіз і узагальнення, науковий коментар, власні висновки.

Дослідницький метод навчання найбільш ефективний в комплексі з методом проектів. Проектна діяльність учнівської молоді — спільна учбово-пізнавальна, творча чи ігрова діяльність, що має за мету погоджені методи, способи діяльності, спрямована на досягнення загального результату діяльності. Неодмінною умовою проектної діяльності є наявність заздалегідь вироблених уявлень про кінцевий продукт діяльності, етапів проектування:

- вироблення концепції,
- визначення цілей і задач проекту,
- визначення доступних і оптимальних ресурсів діяльності,
- створення плану, програми дослідження,

– організація діяльності з реалізації проекту, включаючи його осмислення і рефлексію результатів діяльності.[1,с. 35]

У сучасній типології навчальних проектів за видом домінантної діяльності дітей виокремлюють «дослідницький проект». Основні ознаки і вимоги щодо комплексного застосування методу проекту та дослідницького методу лежать у зоні перетину ознак проектної діяльності і дослідницької. Проектно-дослідницька діяльність — вибір і постановка значущої проблеми, діяльність з проектуванням власного дослідження, що припускає виділення цілей і задач, виділення принципів, добору методик, планування ходу дослідження, визначення очікуваних результатів, оцінка реалізуємості дослідження, визначення необхідних ресурсів, наявність самостійної дослідницької діяльності застосування інтеграції знань з різних галузей знань.

Основною тезою сучасного розуміння методу проектів російський науковець Є. Полат називає вислів: «Усе, що я пізнаю, я знаю, для чого мені це потрібно та де й як я можу ці знання застосувати», хоча спосіб визначення проблеми може бути різним. [7, с.1]

При організації навчального дослідження важливим є визначення об'єкта і предмета дослідження. Саме на проектувальному етапі відбувається визначення об'єкта і предмета дослідження. Діти усвідомлюють, що об'єктом дослідження виступає явище (предмет або процес), яке породжує проблемну ситуацію і внаслідок цього обирається для вивчення. Об'єкт дослідження не є частиною реальності, а лише її віддзеркаленням у вигляді певної уявної моделі. Предметом дослідження є та сторона об'єкта дослідження, яка розглядається в роботі, тобто на яку направлена дослідницька діяльність. Об'єкт і предмет співвідносяться між собою, як загальне та часткове.

Саме таким чином здійснювалося планування здійснення проекту, керівником якого мені довелося бути. Визначені дітьми предмети та об'єкти дослідження стали планом дослідної роботи за проектом «Дитячий еко-фуд». У межах даного проекту об'єктами досліджень виступали найчастіше вживані продукти харчування: газувана вода, жуйки, солодкі газувані напої, ковбасні та кондитерські вироби, снекова продукція, овочі та фрукти, що продаються в магазинах навесні. Предметом же дослідження був вміст корисних та шкідливих речовин у даних продуктах харчування.

Мета даного проекту – сприяти розвитку дослідницької компетенції учнівської та студентської молоді щодо формування у них уміння вчитись упродовж життя, гуманно взаємодіяти з довкіллям. Дослідити безпечність найчастіше вживаних продуктів харчування.

Очікуваними результатами реалізації проекту були:

- набуття дітьми досвіду просвітницької роботи за місцем навчання щодо небезпеки окремих продуктів харчування;

- розвиток в усіх учасників проекту дослідницької компетентності;

- випуск інформаційного бюлетенів «Ми є те, що ми їмо», «Будьте компетентними споживачами», буклету «Харчуймося правильно!»;

- набуття підлітками та молоддю навичок екологічного харчування та здоров'язберігаючої поведінки.

У рамках проекту здійснено 10 досліджень, серед яких: «Чи корисні свіжі овочі в міжсезоння?», «Який вплив газуваної води на тканини організму?», «Чи корисні соки тривалого зберігання?». Діти дослідили безпечність найчастіше вживаних продуктів харчування та зробили висновок їх вплив на стан здоров'я людини. Наприклад, при виконанні дослідження на тему «Який вплив газуваної води на тканини організму?» дітьми було проведено багатоступеневе дослідження, у ході якого вони мали змогу порівняти вплив різноманітних газуваних напоїв, води з під крану та талої води на живі тканини, зуби, яєчну шкаралупу та на проростання зерен пшениці. На основі проведеної роботи юні дослідники запропонували на усіх видах газуваної води обов'язково розміщувати напис:«Дітям, віком до 7-х років не рекомендується». Газувана вода не так засвоюється ростучим організмом дитини, як природна вода, і це приводить до порушення природних обмінних процесів в організмі, зокрема до ожиріння організму, до появи алергічних процесів, до карієсу зубів.

Для живих організмів краще використовувати талу воду. Було встановлено, що свіжа тала вода позитивно впливає на живі організми. Адже за нашими спостереженнями найкраще насіння себе почувало у талій воді проросло 89%, у водопровідній воді –75%, у мінеральній воді –63% насіння, у солодкій газуваній воді (червоного і зеленого кольору)- 11% насіння і набуло відповідно червоного і зеленого кольору, у «Coca-cola» насіння не проросло.

Саме під час проведення дослідів діти самі дізнавалися про наслідки харчування неякісними продуктами, робили самі висновки. Найприємніше було почути від юних дослідників, у запалі роботи, такі слова: «Після проведених дослідів та побаченого я більше ніколи не буду вживати чіпси....(жуйку чи інше)».

Я вважаю, саме у цьому випадку мету даного дослідницького проекту досягнуто: діти навчилися самі отримувати знання, використовувати їх на практиці; у них з'явився інтерес до пізнання; сформувався потреба у дослідницькій діяльності; отримали навички щодо проведення просвітницької роботи серед однолітків.

Також цікавий та змістовний екологічний дослідницький проект «Дослідження забруднення повітря методом спостереження за лишайниками», що був здійснений моїми вихованцями у мікрорайонах де вони проживають та інших районах нашого міста. Проведене дослідження дало можливість зробити висновки про чистоту повітря у рідному місті, визначити найчистіший мікрорайон, дати рекомендації людям, що страждають на захворювання дихальних шляхів щодо попередження загострень, які часто пов'язані з чистотою повітря.

Отже, здійснення таких екологічних проектів дає підростаючому поколінню ключ до розуміння явищ, що є наслідком негативного екологічного впливу на живі організми, наочно демонструє наслідки забруднення різних ланок біосфери, дає можливість зрозуміти, на що насамперед має бути спрямована діяльність різних екологічних та природоохоронних організацій, установ з метою покращення умов існування самої людини.

В якості підсумку можна сказати, що багатий педагогічний досвід багатьох вчителів та обґрунтований психологами факт свідчить, що екологічні знання передані за допомогою практичної діяльності засвоюються набагато краще і міцніше, ніж сухі факти і статистика. Тому гармонійне поєднання занять та позакласної діяльності по засвоєнню екологічних знань буде мати гарний результат.

#### Література:

1. Пустовіт Г.П.Екологічне виховання учнів у процесі дослідницької роботи: Навчально-методичний посібник. Хмельницький, "Майбуття", 1994 – 86 с.
2. Пустовіт Н.А. Особистісно орієнтовані технології екологічного виховання підлітків // Наукові записки. Серія: педагогіка і психологія. – Випуск 5. – Вінниця: РВВ ДП "Державна картографічна фабрика", 2001. – С. 59-62



3. Симонова Л.П. Экологическое образование. Учебное пособие для студентов средних педзаведений. - М.: Издательский центр «Академия», 2000.–160 с.
4. Цветкова И.В. Экология для начальной школы. Игры и проекты. Популярное пособие для педагогов. -Ярославль: «Академия развития»,1997.–192 с.
5. Черняк В.М., Бабін І. І. Основи екології. Навчальні матеріали на допомогу студентам, вчителям та любителям природи. – Тернопіль, 1999.- с. 116
6. Журнал «Виховна робота в школі» №1, 2012 р., с. 27-35
7. <http://www.ukrreferat.com/index.php?referat=56162>

**А.Дж. Григорян, Л.Е.Байрамян**  
(Ванадзор, Армения)

### **МОНИТОРИНГ ПЛОДОВО-ЯГОДНЫХ ДЕРЕВЬЕВ И КУСТАРНИКОВ И ИХ ЭНТОМОФАУНЫ ОКРЕСТНЫХ ЛЕСОВ ГОРОДА ВАНАДЗОР ЛОРИЙСКОГО МАРЗА АРМЕНИИ**

Актуальность проблемы сохранения видов возрастает с каждым днем, так как многие из них находятся под угрозой исчезновения не только антропогенным нарушением их естественной эволюции, но и из-за определенных вредителей .

Выживают наиболее приспособленные к экологическим условиям виды. Очень важной задачей является охрана естественных популяций плодово - ягодных и других ценных растений, значительный ущерб которым наносится в связи с усилением эксплуатации растительных ресурсов. Из-за этого слабеют выносливость, иммунитет к различным вредителям, в частности , к насекомым .

Вредители плодов и семян, к которым относится большое число насекомых из разных семейств и отрядов, повреждают генеративные органы древесных пород и нередко наносят большой ущерб лесному хозяйству. Борьба с этими вредителями затруднена, так как большую часть времени они ведут скрытый образ жизни внутри семян и плодов.

Ботанико-географически Армения расположена на стыке двух флористических провинций: Кавказской и Армено –Иранской. Особенности каждой из них, вместе с другими условиями, способствовали богатству растительного разнообразия республики. Особое место занимают лесные сообщества республики, в частности леса Лорийского марза, которые создают определенный фитоклимат, почву, биоценоз. Как правило, в лесном сообществе совместно произрастают и конкурируют растения, принадлежащие к разным жизненным формам. В результате многолетнего антропогенного воздействия, значительные территории природных экосистем Армении оказались нарушенными . Энергетический и экономический кризисы последних лет также отрицательно сказались на их состоянии. В окрестных лесах Ванадзора произрастают почти все плодовые и ягодные растения марза. Дикорастущие плодовые виды имеют большое народнохозяйственное значение [2, с.53]. Анализ лесного биоразнообразия Лорийского флористического района представлен в таблице1.

Таблица 1

Таксономический спектр и жизненная форма  
дендрофлоры Лорийского флористического района

Флористический район	Число таксонов				Жизненная форма				
	Семейств	родов	видов	% общего числа видов	Деревья	Кусты	Кустники	Полукусты	Лианы
Лори	33	60	104	32, 20	50	36	3	10	5

Учитывая большое значение проблемы охраны дикорастущих плодово-ягодных растений в местах естественного произрастания, нами были исследованы окрестные леса города Ванадзор с целью изучения видового разнообразия дикорастущих плодово-ягодных растений и выявления вредителей.

Для достижения указанной цели необходимо было выполнить следующие задачи:

- провести маршрутное обследование территорий лесов в окрестностях города Ванадзор и выявить места произрастания видов плодовых и ягодных растений
- выявить встречаемость этих видов и степень их поражаемости вредителями
- определить видовой состав энтомофауны этих растений
- охарактеризовать фитоценотическую роль диких видов плодовых и ягодных растений.

Многочисленные виды и жизненные формы плодовых и ягодных растений веками развивались и формировались в определенных климатических условиях. Поэтому плодово-ягодные растения приобрели определенные анатомо-морфологические, физиологические приспособления, иммунитет. Они встречаются вместе с основными лесобразующими породами, сопровождают их и, распространены в основном на высоте между 900 и до 1600 м над уровнем моря в буково-дубовых лесах. Как представители разных жизненных форм, они экологически более пластичны, развиты и совершенны, чем деревья [1, с. 7]. Произрастающие в Лорийском марзе деревья и кустарники содержат ценные питательные элементы, витамины .

С переходом на рыночные отношения, деятельность государственных закупочных организаций почти прекратилась и процесс сбора и заготовок диких плодов и ягод принял непредсказуемый характер. В окрестностях практически каждого села, жители собирают традиционные виды полезных растений, не заботясь о сохранении биоразнообразия. Нередко после сборов остаются сломанные ветки деревьев и кустов, которые уязвимы к воздействию вредителей. Не претендуя на полноту изложения, считаем необходимым представить изученные нами виды, произрастающие в лесах Лорийского марза (табл.2). Учитывая огромную ценность, которую представляют дикорастущие плодовые массивы для республики, необходимо в настоящее время организовать их рациональное использование.

Таблица 2

Плодово-ягодные виды деревьев и кустарников окрестных лесов города Ванadzор

Вид	Род	Семейство	
<i>Pirus caucasica</i> Fed	<i>Pyrus</i> L.	Rosaceae	
<i>Malus orientalis</i> Mill	<i>Malus</i> Mill.		
<i>Prunus divaricata</i> Ldb <i>Prunus spinosa</i> L	<i>Prunus</i> Mill.		
<i>Crataegus orientalis</i> Pall <i>Crataegus caucasica</i> C. Koch	<i>Crataegus</i> L.		
<i>Rubus caesius</i> L <i>Rubus idaeus</i> L	<i>Rubus</i> L.		
<i>Cerasus avium</i> /L/ Moench <i>Cerasus incana</i> /Pall/ Spach <i>Cerasus mahaleb</i> /L/ Mill	<i>Cerasus</i> Jus.		
<i>Rosa canina</i> L <i>Rosa majalis</i> <i>Rosa cinnamomea</i> <i>Rosa acicularis</i>	<i>Rosa</i> L.		
<i>Berberis vulgaris</i> <i>Berberis orientalis</i> C.K.Schneid	<i>Berberis</i> L.		Berberidaceae Torr ef Gray
<i>Grossularia reclinata</i> /L/ Mill	<i>Grossularia</i> Mill.		Grossulariaceae
<i>Hippophae rhamnoides</i> L	<i>Hippophae</i> L.		Elaeagnaceae
<i>Sambucus nigra</i> L	<i>Sambucus</i> L.	Caprifoliaceae	
<i>Juglans regia</i> L	<i>Juglans</i> L.	Juglandaceae	

Нужно отметить, что большинство диких плодовых относятся к семейству Rosaceae, которая богата полезными видами, используемые в пищевых, медицинских, технических и других целях. Видовое разнообразие семейства Rosaceae объясняется тем, что в Армении до сих пор происходят процессы видообразования. Самобытность флоры любого региона определяется присутствием аборигенных видов, что непосредственно связано с возрастом и изолированностью флоры данного региона. Эндемизм особо явственно выражен во флоре Армении, которая имеет длинную и сложную геологическую историю развития. Он составляет 3% от общей флоры. Показатель эндемизма дендрофлоры высок: 9% [2 с. 23]. Особо высок этот показатель в семействе Rosaceae. Большинство эндемичных плодово-ягодных видов Лорийского марза занимают ограниченный ареал. Они относятся к следующим родам: *Sambucus*, *Ribes*, *Pirus*, *Rosa*, *Rubus*. Параллельно с флористическими исследованиями мы попытались выявить вредную энтомофауну плодово-ягодных деревьев и кустарников. Видовой состав вредной энтомофауны лесов Армении изучен достаточно хорошо [1, с. 12]. Однако, относительно энтомофауны плодово-ягодных деревьев и кустарников лесов Лорийского марза почти нет сведений, тогда как разведению и сохранению этих видов в сильной степени мешают многочисленные вредные насекомые, в отдельные годы размножающиеся в массе. Учитывая также, что вблизи к этим насаждениям находятся культивируемые плодовые сады, то всегда существует угроза перехода вредителей в сады и их массовое размножение. В последние годы, в связи с массовыми вырубками лесов, естественно, изменился и состав энтомофауны. Поэтому, выявление видовой состава энтомофауны и определение потенциально опасных видов имеет важное практическое значение.

Видовой состав вредителей выявляли путем сбора гусениц, имаго, а также поврежденных плодов и листьев. Гусеницы хранились в этикетированных банках и ежедневно до окукливания кормились листьями тех растений, с которых они были собраны. Видовую принадлежность вылетевших насекомых определяли по определителям [3, с.193-197; 4, с321]. В результате этих исследований нами выявлены следующие виды вредителей:

Таблица 3

Видовой состав энтомофауны плодово-ягодных деревьев лесов Ванadzора

Семейство	Вид	Кормовое растение
Ironomeutidae -	<i>Angyresthia conjugella</i> Z. Рябиновая моль	яблоня, рябина
Горностаевые моли	<i>Ironomluta malinellus</i> Z. Яблонная моль	яблоня боярышник, слива,
	<i>Ironomeuta padella</i> L. Боярышниковая моль	груша, алыча, черешня
Pieridae - Белянки	<i>Aporia crataegi</i> L. Боярышница	яблоня, груша, слива, боярышник
Coleophoridae - Чехлоноски	<i>Coleophora hemerobiella</i> Scop. Плодовая чехлоноска	яблоня
Tortricidae - Листовертки	<i>Archips podana</i> Sc. Листовертка всеядная	яблоня
	<i>Archips rosana</i> L. Розанная листовертка	яблоня, шиповник
	<i>Nedia nubiferana</i> Hw. Плодовая листовертка	яблоня
	<i>Laspeyresia pomonella</i> L. Яблонная плодожорка	яблоня, груша, грецкий орех, слива
	<i>Laspeyresia funebrana</i> Tr. Сливовая плодожорка	слива, алыча

Продолжение табл.

Lyonetiidae - Минирующие моли	Lyonetia clercella L . Яблонная минирующая моль	яблоня, черешня
Gelechiidae Выемчатокрылые моли	Recurvaria nanella Hb. Листовая вертунья	яблоня, груша, алыча
Sphingidae- Бражники	Deilephila hippophaes Esp . Облепиховый бражник	облепиха
Geometridae- Пяденицы	Oreophrera brumata L. Зимняя пяденица	яблоня
	Colotois pennaria L . Хохлатая пяденица	яблоня, груша, боярышник,
Lasiocampidae - Кокконопряды	Malacosoma neustria L. Кольчатый шелкопряд	яблоня шиповник ,облепиха
Orgyidae - Волнянки	Euproctis chrysorrhoeae L. Златогузка	яблоня, груша
	Lymantria dispar L. Непарный шелкопряд	щиповник яблоня, груша
Arctiidae - Медведицы	Panaxia dominula rossica Kol. Медведица госпожа	яблоня, боярышник, ежевика, земляника
Curculionidae - Долгоносики	Anthonomus pomorum L. Яблоневого цветоеда	яблоня, груша

Среди указанных видов лишь некоторые имеют отрицательное хозяйственное значение, в частности , рябиновая моль, яблонная плодовая моль, кольчатый и непарный шелкопряды, златогузка, медведица госпожа [5, с. 122-125].

#### Заключение

1. В результате проведенной ревизии флоры окрестных лесов Ванадзора выявлено, что на данной территории произрастают многочисленные виды плодово-ягодных растений, относящихся к 13 родам;

2. Установлено, что встречаемость дикорастущих плодовых и ягодных растений в окрестных лесах Ванадзора зависит от экологической амплитуды видов и соответствия мест их произрастания к экологическим требованиям. Высокую степень встречаемости имеют представители родов *Rosa* L., *Prunus* Mill., *Crataegus* L.

3. Исследование фитоценотической роли дикорастущих плодово-ягодных растений окрестных лесов Ванадзора позволило установить, что виды: *Rosa canina* L., *Crataegus orientalis* Pall., *Crataegus caucasica* C.Koch проявляют себя не только как ассекторы, но и могут встречаться чистыми популяциями.

4. На дикорастущих плодовых и ягодных растениях Лорийского марза нами выявлены 20 видов вредителей / в основном чешуекрылые/. Наиболее отрицательное хозяйственное значение имеют: рябиновая моль, яблонная плодовая моль, кольчатый и непарный шелкопряды, златогузка, медведица госпожа.

#### Литература:

1. Арутюнян Л.В, Арутюнян С.Л - Дендрофлора Армении. Ереван, 1985г, 395 с.
2. Варданян Ж.А – Дендрофлора. Ереван, 2005 г. 194. с.
3. Мамаев Б . М. -Определитель насекомых по личинкам. М. : Просвещение, 1972, 400 с.
4. Мамаев Б.М., Медведев Л.Н., .Правдин Ф.Н - Определитель насекомых Европейской части СССР, М.: Просвещение, 1976, 304 с.
5. Мирзоян С.А. - Дендрофильные насекомые лесов и парков Армении. Ереван: Айастан, 1977, 453 с.

Евгения Колесникова, Нина Череватова, Джамия Якупова  
(Уральск, Казахстан)

#### ОЦЕНКА СТЕПЕНИ ЗАГРЯЗНЕНИЯ ПОВЕРХНОСТНЫХ ВОД И ПОЧВ Г. УРАЛЬСК

Формирование поверхностного и подземного стока воды зависит не только от разнообразных природных явлений, но и результатов бытовой и хозяйственной деятельности человека, а также промышленного и коммунального строительства, индустрии, транспорта. Как следствие - химическое загрязнение воды, ухудшение качества воды из-за вредных примесей, содержащихся в ней как органической природы (пестициды, органические остатки, нефть и нефтепродукты), так и неорганической (кислоты, щелочи, минеральные соли, глинистые частицы).

Почва является одним из наиболее важных объектов окружающей среды, которая на земном шаре формирует особую биогеохимическую оболочку, являющаяся важнейшим компонентом биосферы. Большие концентрации в почве различных химических соединений, обладающих высокой биологической активностью, могут отрицательно влиять на жизнедеятельность почвенных организмов, накапливаясь в почве, что может отрицательно повлиять на способность биосферы к самоочищению [1].

В настоящее время всё чаще в качестве объекта мониторинга состояния окружающей среды используют снежный покров как интегральный показатель загрязненности атмосферы на территориях, характеризующихся наличием устойчивого снежного покрова в течение длительного времени. В отличие от

атмосферного воздуха, являющегося по составу весьма динамичной средой, снежный покров является более объективным, стабильным и репрезентативным объектом анализа. Благодаря протеканию природных процессов концентрирования примесей содержание поллютантов в нем на 2-3 порядка выше, чем в атмосфере [2], что позволяет определять их содержание довольно простыми методами с высокой степенью достоверности.

Известно, что основным источником поступления нитратов в организм человека и животных являются сельскохозяйственные продукты растительного происхождения и вода. Нитраты, содержащиеся в воде в 1,5 раза токсичнее нитратов, содержащихся в овощах. Гемоглобин крови (Hb) в условиях нитратного прессинга образует

комплексы Hb-NO<sub>2</sub> и Hb-NO. Кроме основного токсического метгемоглинообразующего действия нитраты и нитриты в крови и тканях животных могут восстанавливаться до оксида азота NO, способной комплексоваться с гемовым и негемовым железом и усугублять течение нитритной метгемоглобинемии [3].

Основной причиной загрязнения ионами хлора является использование противогололедных препаратов для посыпки дорожного полотна. Несмотря на высокую миграционную способность хлора и натрия, их концентрация в воде продолжают оставаться высокими в течение длительного времени после снеготаяния. Это происходит вследствие неполного смыва солей тальными водами и последующего вымывания хлоридов из загрязненных почв атмосферными осадками [4].

В связи с этим важное значение имеет определение химических показателей в содержании воды и почвы.

Целью данной работы явилась оценка степени загрязнения р.Чаган и прилегающей почвы.

Для изучения загрязнения водных и почвенных объектов г.Уральск были отобраны и проанализированы водные, почвенные и снежные образцы с ноября 2012 года по февраль 2013 года. Образцы были отобраны в районах завода «Зенит», «Арма», основной отраслью деятельности которых является «Металлургическая промышленность» и парке культуры и отдыха им.Кирова, где протекает р.Чаган. В водных образцах были определены следующие химические показатели: общая жесткость, ионы кальция, магния, нитрат-ионы, нитрит-ионы, сульфат-ионы, ионы железа и хлора. В почвенных образцах были определены нитрат-ионы, нитрит-ионы, сульфат-ионы, ионы железа и хлора. Полученные результаты представлены в таблицах 1-8.

Таблица 1 – Содержание химических показателей в водных образцах (ноябрь 2012 г)

Точка отбора	Ca <sup>2+</sup> , мг/дм <sup>3</sup>	Mg <sup>2+</sup> , мг/дм <sup>3</sup>	Общая жесткость, мг-экв/дм <sup>3</sup>	NO <sub>2</sub> <sup>-</sup> , мг/дм <sup>3</sup>	NO <sub>3</sub> <sup>-</sup> , мг/дм <sup>3</sup>	SO <sub>4</sub> <sup>2-</sup> , мг/дм <sup>3</sup>	Fe <sup>3+</sup> , мг/дм <sup>3</sup>	Cl <sup>-</sup> , мг/дм <sup>3</sup>
Зенит	5,9	5,2	11,1	0,021	9,2	124,8	2,0	107,25
Кирова	6,2	4,6	10,8	0,016	8,3	96,06	2,9	203,71

Таблица 2 – Содержание химических показателей в почвенных образцах (ноябрь 2012)

Точка отбора	NO <sub>2</sub> <sup>-</sup> , мг/100 г почвы	NO <sub>3</sub> <sup>-</sup> , мг/100 г почвы	SO <sub>4</sub> <sup>2-</sup> , мг/100 г почвы	Fe <sup>3+</sup> , мг/100 г почвы	Cl <sup>-</sup> , мг/100 г почвы
Зенит	0,027	9,6	1,39	3,0	1,10
Арма	0,043	7,2	1,75	5,2	0,90
Кирова	0,019	22,7	1,59	8,0	1,05

Таблица 3 - Содержание химических показателей в водных образцах (декабрь 2012)

Точка отбора	Ca <sup>2+</sup> , мг/дм <sup>3</sup>	Mg <sup>2+</sup> , мг/дм <sup>3</sup>	Общая жесткость, мг-экв/дм <sup>3</sup>	NO <sub>2</sub> <sup>-</sup> , мг/дм <sup>3</sup>	NO <sub>3</sub> <sup>-</sup> , мг/дм <sup>3</sup>	SO <sub>4</sub> <sup>2-</sup> , мг/дм <sup>3</sup>	Fe <sup>3+</sup> , мг/дм <sup>3</sup>	Cl <sup>-</sup> , мг/дм <sup>3</sup>
Зенит	2,0	1,5	3,5	0,2	12,6	480,3	3,1	106,35
Кирова	2,8	1	3,8	7,7	23,5	529,4	1,5	189,65

Таблица 4 - Содержание химических показателей в почвенных образцах (декабрь 2012)

Точка отбора	NO <sub>2</sub> <sup>-</sup> , мг/100 г почвы	NO <sub>3</sub> <sup>-</sup> , мг/100 г почвы	SO <sub>4</sub> <sup>2-</sup> , мг/100 г почвы	Fe <sup>3+</sup> , мг/100 г почвы	Cl <sup>-</sup> , мг/100 г почвы
Зенит	1,3	6,3	3,2	2,8	0,43
Арма	1,2	26,1	2,8	6,3	0,25
Кирова	1,6	4,2	6,5	3,5	0,35

Наиболее информативным показателем общего сезонного техногенного загрязнения территории являются уровень и характер загрязнения снегового покрова. Для этого были отобраны и проанализированы образцы льда и снега. Результаты представлены в таблицах 5 и 7. Согласно таблице 5, 7 наблюдается повышенное содержание общей жесткости и железа.

Таблица 5 – Содержание химических показателей в составе льда и снега (январь 2013)

Точка отбора	Ca <sup>2+</sup> , мг/дм <sup>3</sup>	Mg <sup>2+</sup> , мг/дм <sup>3</sup>	Общая жесткость, мг-экв/дм <sup>3</sup>	NO <sub>2</sub> <sup>-</sup> , мг/дм <sup>3</sup>	NO <sub>3</sub> <sup>-</sup> , мг/дм <sup>3</sup>	SO <sub>4</sub> <sup>2-</sup> , мг/дм <sup>3</sup>	Fe <sup>3+</sup> , мг/дм <sup>3</sup>	Cl <sup>-</sup> , мг/дм <sup>3</sup>
Зенит лед	7,0	5,0	12,0	0,12	0,3	38,42	0,7	88,62
Зенит снег	4,0	2,0	6,0	0,5	0,7	28,82	4,0	38,99
Кирова лед	3,0	2,0	5,0	0,14	0,6	38,42	0,5	106,35
Кирова снег	8,0	5,0	13,0	8,0	1,5	19,21	1,1	53,17

Таблица 6 - Содержание химических показателей в почвенных образцах (январь 2013)

Точка отбора	NO <sub>2</sub> <sup>-</sup> , мг/100 г почвы	NO <sub>3</sub> <sup>-</sup> , мг/100 г почвы	SO <sub>4</sub> <sup>2-</sup> , мг/100 г почвы	Fe <sup>3+</sup> , мг/100 г почвы	Cl <sup>-</sup> , мг/100 г почвы
Зенит	0,3	4,2	0,8	7,0	1,5
Арма	1,5	1,8	0,3	8,8	1,8
Кирова	3,2	6,6	0,9	8,2	2,5

Таблица 7 – Содержание химических показателей в составе льда и снега (февраль 2013)

Точка отбора	Ca <sup>2+</sup> , мг/дм <sup>3</sup>	Mg <sup>2+</sup> , мг/дм <sup>3</sup>	Общая жесткость, мг-экв/дм <sup>3</sup>	NO <sub>2</sub> <sup>-</sup> , мг/дм <sup>3</sup>	NO <sub>3</sub> <sup>-</sup> , мг/дм <sup>3</sup>	SO <sub>4</sub> <sup>2-</sup> , мг/дм <sup>3</sup>	Fe <sup>3+</sup> , мг/дм <sup>3</sup>	Cl <sup>-</sup> , мг/дм <sup>3</sup>
Зенит лед	3,0	2,0	5,0	0,08	0,09	57,64	0,2	63,81
Зенит снег	2,0	1,0	3,0	0,5	0,23	38,42	1,3	28,36
Кирова лед	4,0	2,0	6,0	0,1	0,48	86,45	0,3	120,53
Кирова снег	2,0	1,0	3,0	0,07	0,32	182,51	3,2	35,45

Таблица 8 - Содержание химических показателей в почвенных образцах (февраль 2013)

Точка отбора	NO <sub>2</sub> <sup>-</sup> , мг/100 г почвы	NO <sub>3</sub> <sup>-</sup> , мг/100 г почвы	SO <sub>4</sub> <sup>2-</sup> , мг/100 г почвы	Fe <sup>3+</sup> , мг/100 г почвы	Cl <sup>-</sup> , мг/100 г почвы
Зенит	3,7	1,4	0,12	3,0	0,60
Арма	7,7	0,35	0,11	5,0	0,70
Кирова	1,2	0,4	0,60	2,5	0,20

Результаты определений химических показателей в водных образцах представлены в таблицах 1, 3, 5, 7. В наблюдаемый период времени превышение предельно допустимых концентраций зарегистрировано по содержанию железа. В то же время сравнение полученных концентраций с фоновым содержанием соответствующих веществ, отобранных в контрольном районе (парк им.Кирова) даёт высокие концентрации, чем в промышленных районах. Это можно объяснить накоплением элементов почвой из загрязненного воздуха, куда элементы поступает вследствие транспортного движения (истирание дорожных покрытий, автомобильных шин, твердые частицы выхлопных газов).

В почвенных образцах за исследуемый период превышение предельно-допустимых концентраций зарегистрировано по содержанию ионов железа, нитритов и нитратов.

Таким образом, за основные критерии негативного воздействия хозяйственной деятельности предприятий были приняты факты превышения ПДК.

Результаты аналитических определений дают информацию о загрязнении биосферы различными загрязняющими веществами. Эта информация используется для всестороннего анализа состояния окружающей среды и определения стратегии управления им, регулирования ее качества, определения допустимых экологических нагрузок на природные системы.

#### Литература:

1. Пронина Н.Б. Экологические стрессы.-М.:Изд-во МСХА, 2000 г.-С.218-219.
2. Систер В.Г., Корецкий В.Е. Инженерно-экологическая защита водной системы северного мегаполиса в зимний период. М.: Изд-во МГУЭИ, 2004. 159 с.
3. Пронина Н.Б. Экологические стрессы.-М.:Изд-во МСХА, 2000 г.-С.153-157.
4. [geo.web.ru/db/msg.html?mid=1171508&...](http://geo.web.ru/db/msg.html?mid=1171508&...)

#### Научные руководители:

к.х.н., профессор кафедры химии Западно-Казахстанского государственного университета имени М. Утемисова Нина Константиновна Череватова.

**Борис Кузьминов, Світлана Зуб**  
(Львів, Україна)

### ПІГІЄНИЧНІ АСПЕКТИ СУЧАСНОГО ВИРОБНИЦТВА ТА УМОВ ПРАЦІ У ЛЕГКІЙ ПРОМИСЛОВОСТІ (ОГЛЯД ЛІТЕРАТУРИ)

Легка промисловість як соціально важливий сектор економіки, який орієнтований на забезпечення потреб кінцевого споживача, представлена потужним багатогалузевим комплексом з виробництва товарів народного споживання. Потенційні можливості підприємств легкої промисловості дозволяють виробляти широкий спектр товарів, що здатні задовольнити весь попит внутрішнього ринку [1, с. 13; 2, с. 46]. Легка промисловість пов'язана з багатьма суміжними галузями і обслуговує весь господарський комплекс країни, сприяє розвитку сільського господарства, хімічної та машинобудівної промисловості і тим самим підвищує економічну і стратегічну безпеку держави [3, с. 188; 4, с. 3].

Галузь складається з 17 підгалузей, серед яких найбільшими є текстильна (забезпечує первинну обробку текстильної сировини і включає бавовняну, льняну, вовняну, шовкову, трикотажну підгалузі тощо), швейна, шкіряно-взуттєва, хутрова та галантерейна [1, с. 13; 3, с. 188; 5, с. 1]. Підприємства легкої промисловості розміщені в усіх областях України, зокрема в регіонах концентрації населення або пунктах надходження сировини. За даними Кабінету міністрів України готовий одяг і хутрові вироби виготовляють 6 тис. підприємств [2, с. 49].

На розвиток легкої промисловості, різко змінивши умови її діяльності, вплинуло реформування економіки України у період становлення й розвитку ринкових відносин [6, с. 1]. На сьогоднішній день практично всі підприємства легкої промисловості приватизовані, а частка тих, що знаходяться у державній власності, становить менше 1 % [1, с. 13], переважають підприємства малого і середнього бізнесу [2, с. 49]. У зв'язку з непростою ситуацією у сировинній базі одним зі шляхів виживання й підтримання підприємств стала їх робота на давальницькій сировині. Популяризація давальницьких схем розпочалася у вітчизняній легкій промисловості з 90-х років. За різними оцінками, від 70 до 95 % швейної продукції в Україні виготовлено за такими схемами. Замовники – компанії з країн Європи та Північної Америки – надають українським підприємствам свій матеріал і свої моделі, оплачуючи за

місцем виробництва трудові витрати [1, с. 14; 7, с. 9]. Істотно, що відповідно до постанови Кабінету міністрів України від 5 жовтня 2011 р. № 1031 “Деякі питання здійснення державного контролю товарів, що переміщуються через зовнішній кордон України” у переліку товарів, які не підлягають санітарно-епідеміологічному контролю (у тому числі у формі попереднього документального контролю) знаходимо давальницьку сировину для використання у виробленні готової продукції – одягу, додаткових речей до одягу (товарні групи 61 і 62, товарні позиції 6301-6307 згідно з Українською класифікацією товарів зовнішньоекономічної діяльності (УКТЗЕД)); взуття, гетрів та аналогічних виробів, їх частин (товарна група 64 згідно з УКТЗЕД); головних уборів та їх частин (товарна група 65 згідно з УКТЗЕД).

За відсутності на ринку вітчизняного обладнання для легкої промисловості, що відповідає сучасним стандартам за показниками продуктивності, надійності, матеріало- і енергоємності, через розвал відповідної галузі машинобудування і сприятливих умов для залучення інвестицій в легку промисловість близько 80 % підприємств промисловості, особливо в текстильній галузі, оснащені морально і фізично застарілим устаткуванням з мало завантаженими виробничими потужностями [1, с. 18; 3, с. 190; 8, с. 147]. Саме це є однією з причин появи серед робітників легкої промисловості нещасних випадків, рівень яких хоча і характеризується тенденцією до зниження (за 2010 р. кількість потерпілих зменшилася у 4,8 рази порівняно з 2005 р.), проте продовжує залишатися високим для галузі [8, с. 148].

Водночас технічне переоснащення і впровадження новітніх технологій не змогли покращити умови праці у легкій промисловості. Після технічної модернізації фабрик в 90-х роках були широко впроваджені конвейерні лінії провідних закордонних фірм, що зумовило підвищення напруженості праці та насичення виробничих приміщень джерелами електромагнітних полів промислової частоти (електромотори, кабелі живлення, електричні нагрівачі, електропраски тощо) [9, с. 1]. Окрім зазначених особливостей умов праці і виробничих шкідливостей, технологічні процеси у легкій промисловості супроводжуються виділенням у повітря робочої зони, особливо при переробці бавовни, вовни та лляного волокна, неоднорідного за своїм складом пилу природного і штучного походження. Він складається з органічних часток, які можуть містити у собі кремнію діоксид. Надмірна кількість пилу в цехах може зумовити передчасне зношення обладнання, пожежі та вибухи, забруднення вікон та світильників, зниження рівня освітленості. У швейному, трикотажному та шкіргалантереїному виробництві зайве тепло від працюючого устаткування може спричинити перегрівання робітників. Шум і вібрація є одними з головних шкідливих факторів у виробництві одягу, зокрема на робочих місцях обробника ворсу, в'язальника й апертурника трикотажних підприємствах, швачок у швейному цеху (від механізмів голководіння, ниткопритягувачів та переміщення матеріалів). Більшість операцій, які виконуються у швейному і розкрійному цехах, характеризуються високим ступенем точності роботи і вимагають напруження зорового аналізатора упродовж всієї робочої зміни [8, с. 146-147].

З урахуванням потенційного впливу на організм вказаних несприятливих чинників виробничого середовища і трудового процесу, а також широкого використання праці жінок у легкій промисловості [5, с. 1; 9, с. 1], не виникає жодних сумнівів у важливості створення таких умов праці, за яких робітниця зможуть без шкоди для свого здоров'я та здоров'я нащадків успішно поєднувати професійну діяльність з материнством. Важливими у цьому аспекті можна вважати праці [5, с. 15; 10, с. 24], у яких здійснено вивчення проблеми комбінованого впливу різних фізичних факторів виробничого середовища на організм людини, зокрема на стан репродуктивного здоров'я працівниць ткацької галузі. На підставі виявлених закономірностей розроблено науково обґрунтовану систему профілактичних заходів.

Разом з тим дослідження факторів, які впливають на формування безпеки праці й здоров'я робітників на підприємствах легкої промисловості, визначення шляхів покращання умов праці залишаються актуальними та своєчасними на тлі процесів структурної перебудови, зміни асортименту, організації і технології виробництва у цій промисловості [1, с. 14], а також забезпечення виконання Глобального Плану Дій ВООЗ щодо збереження здоров'я працюючих [11, с. 80,81], одним з пріоритетних напрямів якого є захист та промоція здоров'я на робочому місці.

#### Література:

1. Войнарченко М.П. Стратегія розвитку легкої промисловості України / М.П. Войнарченко // Вісник Хмельницького національного університету. – 2009. – Т. 1, № 6. – С. 13–19.
2. Мандрик І. П. Розвиток і розміщення легкої промисловості України в умовах ринкової трансформації / І.П. Мандрик, Т.І. Сарабуна // Науковий вісник Волинського національного університету імені Лесі Українки : Економічна та соціальна географія. – 2010. – Т. 15. – С. 46–54.
3. Посторонко В.М. Тенденції розвитку підприємств легкої промисловості України / В.М. Посторонко // Вісник ЖДТУ. Серія: Економічні науки. – 2012. – № 11 (59). – С. 188–191.
4. Бреус С.В. Легка промисловість: сучасний стан та перспективи розвитку в умовах інтеграції України до ЄС / С.В. Бреус // Технології та дизайн. – 2012. – № 3 (4). – С. 1–12.
5. Москаленко Д.М. Профілактика несприятливої дії шуму і вібрації на репродуктивну функцію жінок у ткацькому виробництві : автореф. дис. на здобуття наук. ступеня канд. мед. наук : спец. 14.02.01 “Гігієна” / Д.М. Москаленко. – К., 2007. – 21 с.
6. Чулаков П.І. Державне регулювання розвитку легкої промисловості в Україні : автореф. дис. на здобуття наук. ступеня канд. наук з держ. управл. : спец. 25.00.02 “Механізми державного управління” / П.І. Чулаков. – К., 2009. – 15 с.
7. Мазаракі А. Легка промисловість України: стан, проблеми експорту та імпорту товарів / А. Мазаракі, Т. Мельник, В. Ізовіт // Вісник КНТЕУ. – 2011. – № 3. – С. 5–13.
8. Ізовіт Т.Л. Сучасний стан умов та безпеки праці на підприємствах легкої промисловості / Т.Л. Ізовіт // Вісник КНУТД. – 2011. – № 6. – С. 146–151.
9. Гігієнічна оцінка комплексу факторів, діючих на сучасних виробництвах в легкій промисловості / Л.А. Гвозденко, В.І. Назаренко, В.Г. Мартиросова [та ін.] // Актуальні питання гігієни та екологічної безпеки України : наук.-практ. конф. (до 120-річчя з дня народження академіка О.М.Марзєєва), 24-25 квітн. 2003 р. : тези допов. – К., 2003. – Вип. 5. – Режим доступу: <http://www.health.gov.ua/Publ/conf.nsf/165dc8dd0ddb56dc2256d8f00264254/79f030beefd918d7c2256d96004775bf?OpenDocument>
10. Назаренко В.І. Комбінована дія магнітного поля промислової частоти, шуму, підвищеної температури повітря як проблема медицини праці : автореф. дис. на здобуття наук. ступеня докт. біол. наук : спец. 14.02.01 “Гігієна та професійна патологія” / В.І. Назаренко. – К., 2010. – 32 с.

11. Кундієв Ю.І. Восьма глобальна нарада представників центрів, що співпрацюють з ВООЗ у галузі медицини праці (Женева, 18-23 жовтня 2009 р.) / Ю.І. Кундієв, А.В. Басанець // Український журнал з проблем медицини праці. – 2010. – № 1 (21). – С. 80–83.

Тетяна Сагдєєва  
(Біла Церква, Україна)

### ФОРМУВАННЯ ЕКОЛОГІЧНОЇ СВІДОМОСТІ У СТУДЕНТІВ

В наш час, питання розв'язання екологічних проблем глобального масштабу є дуже актуальними. Для того, щоб ефективно вирішувати ці проблеми, необхідно розуміти причини, що лежать в основі їх виникнення. Ми маємо на увазі не безпосередні причини, якими є діяльність людини, а фундаментальні причини, що визначають такий тип діяльності. Цією фундаментальною причиною є екологічної свідомості, яка і визначає певний спосіб існування людства протягом багатьох століть.

Зазвичай під екологічною свідомістю розуміють певне психічне утворення (частину свідомості), пов'язане з відношенням «Людина – Природа». Єдиного тлумачення цього поняття немає. Існують кілька визначень екологічної свідомості:

- науково-практичне відображення зв'язку людини та суспільства з теперішнім і майбутнім навколишнім середовищем, необхідність гармонізації відносин між ними;
- «...звичайна буденна людська свідомість, змістовно спрямована екологічними сенсами» ( В. О. Скребець);
- сукупність екологічних уявлень, ставлень до природи, стратегій і технологій взаємодії з нею ( В. А. Ясвін).

Також існує кілька підходів щодо типізації екологічної свідомості. Найбільш поширеним є підхід, згідно з яким екологічну свідомість поділяють на три типи, залежно від домінуючого елемента середовища – людини, природи чи їх співіснування (В. Ясвін, В. Скребець):

- антропоцентрична екологічна свідомість;
- природоцентрична екологічна свідомість;
- екоцентрична екологічна свідомість.

*Антропоцентрична* екологічна свідомість складається із сукупності уявлень про людину як надістоту, що володіє безмежними можливостями у підкоренні природи.

У цілому, характерним для антропоцентричного типу екологічної свідомості є суто прагматичний характер взаємовідносин суспільства з природою обумовлений, перш за все, економічним зиском.

*Природоцентричному* типові екологічної свідомості притаманні установки, подібні до тих, що були властиві людям первісної епохи. Ці установки набули певного поширення в розвинутих країнах світу наприкінці ХХ ст.

Природоцентрична екологічна свідомість – це система уявлень про світ, що базуються на ідеї залежності соціуму від природи. Свідченням проникнення природоцентричних установок у буденну свідомість є, наприклад, радикалізація діяльності «зелених» у Західній Європі, що у крайньому своєму прояві ставлять за мету знищення цивілізації, взагалі.

На перший план *екоцентричного* типу екологічної свідомості ставиться взаємозв'язок, взаємодія, взаєморозвиток людини й природи.

Зрештою, екоцентричний тип екологічної свідомості можна визначити висловом А. Швейцера: «Я є життя, яке воліє жити. Я є життя серед життя, яке воліє жити».

Протягом багатьох десятиліть у людини формувалась саме антропоцентрична екологічна свідомість. До яких наслідків це призвело — ми вже знаємо. Тому на даному етапі розвитку суспільства постає потреба у формуванні екологічної свідомості екоцентричного типу. Екологічна свідомість сприяє подоланню утилітарно–прагматичного ставлення до оточуючого природного середовища, подоланню, врешті–решт, глобальної екологічної кризи.

*Основною функцією екологічної свідомості* є забезпечення оптимізації взаємовідносин у системі «суспільство–природа», запобігання глобальній екологічній катастрофі, розв'язання глобальної екологічної кризи. Тому неможна недооцінювати значення та необхідність формування у підрастаючого покоління екологічної свідомості.

Формування екологічної свідомості у дітей та молоді здійснюється в ході навчально-виховного процесу. Як показують дослідження, проведені нами серед студентів нашого коледжу, їх обізнаність з екологічною проблематикою є фрагментарною, недиференційованою, вони краще орієнтуються в глобальних екологічних проблемах, ніж у проблемах своєї місцевості. Значна частина студентів вважають себе непричетними до вирішення проблем довкілля. Необхідними умовами формування у студентів екологічної свідомості є:

- розуміння власної відповідальності за стан навколишнього середовища та залежності від нього;
- формування системи цінностей, що включає природу;
- формування практичних навичок, певної стратегії поведінки.

Однією з умов формування екологічної свідомості, як було сказано вище, є формування іншої системи цінностей, визнання за природою «права голосу», надання цінності розвитку кожної людини, а також зміни в області управління та виховання [5, ст. 4]. Як вважає Н. Аббаньяно, нині спостерігається скептичне ставлення не до окремих цінностей, а до цінностей взагалі. Самі ж цінності нерідко постають як прекраснотрудні ідеали, віддалені від повсякденного буття. І наскільки тоді вони є цінностями реального життя [1, с. 6–7]. Ф.Канак і М.Кисельов стверджують, що такими цінностями, безперечно, є екологічні. Нині на передній план виходять цінності життя, пошук шляхів та засобів виживання людства за умов прогресуючого погіршення екологічної та соціальної ситуації. У зв'язку з цим активно здійснюють перегляд традиційного ставлення як до людини, так і до природи, пошук нових духовних засад подальшого цивілізаційного розвитку, формування нових ідеалів людської діяльності й нового розуміння перспективи людини» [7, с. 282].

Будь яке знання не має сенсу, якщо не втілюється в практичній діяльності, буденному житті. Принцип єдності свідомості і діяльності, сутність якого полягає в тому, що відображення людською свідомістю об'єктивної

дійсності завжди пов'язано з активною діяльністю людини, походить із неї, здійснюється в ній. Активність, будучи невід'ємною властивістю особистості, виражає ставлення людини до мети діяльності, що виявляється у відстоюванні власних поглядів, діях, завершальною стадією яких є уміння; виступає «передумовою і результатом розвитку особистості» [8, с.12]. Переконавання дають можливість особистості робити той чи інший учинок свідомо, тобто з розумінням його доцільності. Обумовлюючи поведінку особистості, переконання, зазвичай, набувають форми мотивів, якими вона керується у своїй діяльності [4, с. 54].

Формування екологічної свідомості і поведінки студентів здійснюється на основі міждисциплінарного підходу, коли відповідна інформація включена до змісту різних навчальних дисциплін, насамперед, природничого циклу (біології, основ екології, географії та ін.). Зміст екологічної освіти і виховання базується на знаннях загальнонаукового, глобального і регіонального рівнів, тоді як інформація стосовно побутово-повсякденного рівня, що входить в зону компетенції студентів, практично відсутня. Зміст шкільної екологічної освіти фактично не справляє впливу на формування світоглядних позицій дітей щодо місця і ролі людини в природі. Тому, дуже важливим в педагогічній діяльності викладача є використання таких форм і методів роботи, які б дозволили, не зважаючи на недосконалість навчальних програм, як можливо в більшому ступені, забезпечувати формування у студентів екологічної свідомості.

Найпоширенішими методами екологічної освіти є бесіда, підготовка рефератів, повідомлень, тобто ті, що сприяють формуванню вмінь здобувати і систематизувати інформацію. Значно рідше застосовуються рольові ігри, проведення дослідів, інші методи, що сприяють вдосконаленню загальнонавчальних інтелектуальних умінь, практичних навичок і поведінки.

Для формування екологічної свідомості у студентів на заняття біології доцільно використовувати форми і методи роботи, спрямовані на формування мотиваційно-ціннісних і поведінково-діяльнісних складових екологічної свідомості і поведінки:

1. Дослідження, наприклад:

- вмісту хлоридів та сульфатів у питній воді;
- кількості шкідливих речовин, що викидають автомобілі за одиницю часу на певній ділянці;
- ліхеноіндикація – визначення кількості лишайників на певній площі;
- визначення рівня екологічної свідомості студентів навчального закладу;

2. Постановка проблемних запитань, відповіді на які студенти знаходять протягом заняття, аналізуючи та узагальнюючи отриману інформацію, наприклад – чому втручання людини в природу крім користі приносить їй безліч проблем?;

3. Інтерактивні методи: мозковий штурм, вивчення конкретних ситуацій, обговорення критичного явища, групова дискусія, рольова гра, імітація, семінар, групові проекти. Інтерактивні особистісно-орієнтовані технології сприяють активізації рефлексивних процесів, усвідомленню особистого ставлення до природи, дасть змогу вправлятися у екологічно доцільній, виваженій поведінці. Завдяки інтерактивним особистісно-орієнтованим технологіям джерелом інформації, носіями екологічних норм і вимог виступають самі студенти, екологічні норми і вимоги сприймаються як їх власний вибір і рішення, що є значно потужнішим стимулом, ніж зовнішнє примушування;

4. Використання інформаційних комп'ютерних технологій, зокрема, мультимедійного супроводу лекційних, лабораторних та практичних занять;

5. Залучення студентів до громадського екологічного руху, активної участі у різноманітних природоохоронних заходах, акціях нарівні навчального закладу, міста, країни. Екологічний рух сприяє духовному зростанню, становленню нових ідеалів і орієнтирів у взаємодії з природою.

6. Позааудиторна робота: конференції, вікторини, гурткова робота, факультативи.

Такі форми роботи дають можливість вийти за межі навчальної програми, доповнити знання, уміння, досвід студентів.

Перелічені форми роботи передбачають вибір і прийняття рішень, аналіз і оцінку ситуацій, сприяючи формуванню екологічно доцільної поведінки.

*Висновки.* Ми впевнені, що екологічна освіта та виховання можливі лише при умові, якщо зміст навчальних дисциплін сприятиме розвитку екологічно ціннісних орієнтацій, тобто допомагатиме усвідомити цінність природи для задоволення матеріальних, пізнавальних, естетичних і духовних потреб людини; зрозуміти, що людина – це частина природи, її призначення – пізнати закони, за якими живе й розвивається природа, і в своїх діях керуватися цими законами; зрозуміти необхідність збереження усього розмаїття життя; розкрити сутність екологічних катаклізмів, що відбуваються, зрозуміти сучасні проблеми екології й усвідомити їх актуальність як для усього людства, так і для кожної людини окремо, викликати прагнення брати особисту участь в подоланні екологічної кризи, в рішенні екологічних проблем.

#### Література:

1. Аббоньяно Н. Мудрость жизни. – СПб, 1996. – 320 с.
2. Адаменко О.М. Соціальна екологія. – Івано-Франківськ, 1999. – С.156–158.
3. Бех І.Д. Виховання особистості: У 2 кн. - Кн. 2: Особистісно орієнтований підхід: науково – практичні засади [Текст]: навч. – метод. посібник / І.Д. Бех. – К.: Либідь, 2003. – 344 с.
4. Бондаренко, З. П. Модель організації волонтерської роботи в умовах вищого навчального закладу / З.П. Бондаренко // Соціальна педагогіка: теорія та практика. – 2007. – № 4. – С. 50–59.
5. Варго О. М. Екологічна свідомість як умова становлення екологічного суспільства: дис.. канд. філософ. наук: 09.00.03/ Харківський у-нт Повітряних Сил ім. Івана Кожедуба. – Х., 2006.
6. *Екологічна енциклопедія*: У 3 т. / Редколегія: А.В.Толстоухов (гол.ред.) та ін. – К.: ТОВ «Центр екологічної освіти та інформації», 2008. – Т.3. – 472 с.
7. Кисельов М.М., Канак Ф.М. Національне буття серед екологічних реалій. – К., 2000. – 320 с.
8. Коваль, Л. Г. Соціальна педагогіка [Текст] / Л. Г. Коваль, І. Д.Зверева, С. Р.Хлебик.– К.: ІЗМН, 1997. – 392 с.
9. Крамаренко С.Г. Інтерактивні техніки навчання як засіб розвитку творчого потенціалу учнів // Відкритий урок. – 2002. - №5/6.
10. Плясковський Б.В. Діалектика розвитку екологічної свідомості // Філософські проблеми сучасного природознавства. Екологія, культура і соціальна практика. – Вип.77. – К., 1991. – С.71–78.



11. Соціальна робота в Україні [Текст]: навч. посіб. / І. Д. Зверева, О. В. Безпалько, С. Я. Харченко та ін.; за заг. ред: І. Д. Звереві, Г. М. Лактіонові. – К.: Наук. світ, 2003. – 233 с.
12. Ясвин В.А. Образовательная среда: от моделирования к проектированию. — М.: Смысл, 2001. — 365 с.

**Анастасия Солдатова, Нина Череватова, Джамиля Якупова  
(Уральск, Казахстан)**

### АНАЛИЗ НЕКОТОРЫХ ХИМИЧЕСКИХ ПОКАЗАТЕЛЕЙ ПОВЕРХНОСТНЫХ ВОД И ПОЧВ Г. УРАЛЬСК

Урбанизированные территории, как уникальный тип природно-технических геосистем, концентрируют максимальное разнообразие видов воздействия человека на почву. Город – «живой организм» с ослабленной иммунной системой, утративший способность к самовосстановлению и не способный противостоять негативным факторам среды. В этой связи особенно важно изучение городских земель, их пространственно-временной организации и структурно-функциональной роли в урбогеосистеме, так как они являются источниками сохранения и поддержания благоприятного экологического состояния городов. Влияние различных факторов урбанизации на почвы, приводит к их трансформации - нарушению строения почвенных горизонтов, свойств и режимов функционирования почв или к полному уничтожению естественного почвенного покрова отдельных участков и формированию специфических почв и почвоподобных тел – урбаноземов [1].

Исследования подтверждают, что загрязнители атмосферного воздуха осаждаются и аккумулируются в снеговом покрове. Этот вид осадений составляет 80-90 % всей массы загрязняющих веществ. Скорость осаждения загрязняющих веществ колеблется в больших пределах, однако, по мнению Т. McKone и J.Daniels, средняя скорость осаждения для газообразных веществ составляет 600 м/сут., для твёрдых частиц -500 м/сут. [2].

В связи с этим важное значение имеет определение химических показателей в содержании воды и почвы.

Целью данной работы явилась оценка степени загрязнения р.Чаган и прилегающей почвы.

Для изучения загрязнения водных и почвенных объектов г.Уральск были отобраны и проанализированы водные, почвенные и снежные образцы с ноября 2012 года по февраль 2013 года.. Образцы были отобраны в районах ТЭЦ, завода «Металлист», и парке культуры и отдыха им.Кирова, где протекает р.Чаган. В водных образцах были определены следующие химические показатели: общая жесткость, ионы кальция, магния, нитрат-ионы, нитрит-ионы, сульфат-ионы, ионы железа и хлора. В почвенных образцах были определены нитрат-ионы, нитрит-ионы, сульфат-ионы, ионы железа и хлора. Полученные результаты представлены в таблицах 1-8.

Наиболее информативным показателем общего сезонного техногенного загрязнения территории являются уровень и характер загрязнения снегового покрова. Для этого были отобраны и проанализированы образцы снега и льда.

В наблюдаемый период времени обнаружено повсеместное загрязнение снега территории ионами железа, хлора, нитритов и нитратов. Также наблюдается повышенное содержание общей жесткости.

Таблица 1 – Содержание химических показателей в водных образцах (ноябрь 2012г.)

Точка отбора	Ca <sup>2+</sup> , мг/дм <sup>3</sup>	Mg <sup>2+</sup> , мг/дм <sup>3</sup>	Общая жесткость, мг-экв/дм <sup>3</sup>	Cl <sup>-</sup> , мг/дм <sup>3</sup>	SO <sub>4</sub> <sup>2-</sup> , мг/дм <sup>3</sup>	NO <sub>3</sub> <sup>-</sup> , мг/дм <sup>3</sup>	NO <sub>2</sub> <sup>-</sup> , мг/дм <sup>3</sup>	Fe <sup>3+</sup> , мг/дм <sup>3</sup>
ТЭЦ	4,7	3,0	7,7	369,74	96,06	8,3	0,044	8,01
Металлист	4,7	2,4	7,1	372,22	86,06	15	0,014	4,50
п.Кирова	6,2	4,6	10,8	203,71	96,06	8,36	0,016	2,95

Таблица 2 – Содержание химических показателей в почвенных образцах (ноябрь 2012г.)

Точка отбора	Cl <sup>-</sup> , мг/100 г почвы	SO <sub>4</sub> <sup>2-</sup> , мг/100 г почвы	NO <sub>3</sub> <sup>-</sup> , мг/100 г почвы	NO <sub>2</sub> <sup>-</sup> , мг/100 г почвы	Fe <sup>3+</sup> , мг/100 г почвы
ТЭЦ	0,80	1,89	18,6	0,032	2,95
Металлист	0,98	0,59	10,5	0,019	4,07
п. Кирова	1,05	1,59	20,7	0,019	8,01

Таблица 3 – Содержание химических показателей в водных образцах (декабрь 2012г.)

Точка отбора	Ca <sup>2+</sup> , мг/дм <sup>3</sup>	Mg <sup>2+</sup> , мг/дм <sup>3</sup>	Общая жесткость, мг-экв/дм <sup>3</sup>	Cl <sup>-</sup> , мг/дм <sup>3</sup>	SO <sub>4</sub> <sup>2-</sup> , мг/дм <sup>3</sup>	NO <sub>3</sub> <sup>-</sup> , мг/дм <sup>3</sup>	NO <sub>2</sub> <sup>-</sup> , мг/дм <sup>3</sup>	Fe <sup>3+</sup> , мг/дм <sup>3</sup>
ТЭЦ	2,8	0,15	2,95	120,38	124,87	0,7	4,3	4,8
Металлист	1,9	0,6	2,5	125,84	120,07	0,5	3,2	5,5
п.Кирова	2,8	1,0	3,8	189,65	264,16	2,9	2,1	1,8

Таблица 4 – Содержание химических показателей в почвенных образцах (декабрь 2012г.)

Точка отбора	Cl <sup>-</sup> , мг/100 г почвы	SO <sub>4</sub> <sup>2-</sup> , мг/100 г почвы	NO <sub>3</sub> <sup>-</sup> , мг/100 г почвы	NO <sub>2</sub> <sup>-</sup> , мг/100 г почвы	Fe <sup>3+</sup> , мг/100 г почвы
ТЭЦ	0,33	1,15	5,2	2,6	6,9
Металлист	0,32	1,17	7,2	2,9	14,1
п.Кирова	0,35	3,25	3,7	2,4	4,3

Таблица 5 – Содержание химических показателей снежного покрова и льда (январь 2013 г.)

Точка отбора	Ca <sup>2+</sup> , мг/дм <sup>3</sup>	Mg <sup>2+</sup> , мг/дм <sup>3</sup>	Общая жесткость, мг-экв/дм <sup>3</sup>	Cl <sup>-</sup> , мг/дм <sup>3</sup>	SO <sub>4</sub> <sup>2-</sup> , мг/дм <sup>3</sup>	NO <sub>3</sub> <sup>-</sup> , мг/дм <sup>3</sup>	NO <sub>2</sub> <sup>-</sup> , мг/дм <sup>3</sup>	Fe <sup>3+</sup> , мг/дм <sup>3</sup>
ТЭЦ лед	6,0	8,0	14,0	88,625	48,03	3,1	2,7	3,4
ТЭЦ снег	3,0	8,0	11,0	81,535	38,42	2,25	0,7	0,9
Металлист лед	3,0	6,0	9,0	20,51	57,63	1,3	0,9	1,7
Металлист снег	2,4	5,6	8,0	17,725	49,36	0,9	1,1	1,3
п.Кирова лед	5,0	3,0	8,0	53,175	28,81	1,4	1,9	0,9
П.Кирова снег	12,0	1,0	13,0	26,58	19,21	1,95	1,2	1,3

Таблица 6 – Содержание химических показателей в почвенных образцах (январь 2013г.)

Точка отбора	Cl <sup>-</sup> , мг/100 г почвы	SO <sub>4</sub> <sup>2-</sup> , мг/100 г почвы	NO <sub>3</sub> <sup>-</sup> , мг/100 г почвы	NO <sub>2</sub> <sup>-</sup> , мг/100 г почвы	Fe <sup>3+</sup> , мг/100 г почвы
ТЭЦ	0,42	0,20	1,9	0,9	1,5
Металлист	0,22	0,10	1,3	1,9	8,7
п.Кирова	0,18	0,90	1,1	2,6	4,7

Таблица 7 – Содержание химических показателей снежного покрова и льда (февраль 2013г.)

Точка отбора	Ca <sup>2+</sup> , мг/дм <sup>3</sup>	Mg <sup>2+</sup> , мг/дм <sup>3</sup>	Общая жесткость, мг-экв/дм <sup>3</sup>	Cl <sup>-</sup> , мг/дм <sup>3</sup>	SO <sub>4</sub> <sup>2-</sup> , мг/дм <sup>3</sup>	NO <sub>3</sub> <sup>-</sup> , мг/дм <sup>3</sup>	NO <sub>2</sub> <sup>-</sup> , мг/дм <sup>3</sup>	Fe <sup>3+</sup> , мг/дм <sup>3</sup>
ТЭЦ лед	11,0	1,0	12,0	56,72	67,24	0,2	3,5	0,6
ТЭЦ снег	3,0	1,5	4,5	35,45	48,03	0,3	1,2	0,8
Металлист лед	2,0	1,0	3,0	85,08	38,42	0,25	2	2,6
Металлист снег	1,0	1,0	2,0	36,45	28,81	0,1	1,1	0,8
п.Кирова лед	4,0	2,0	6,0	120,53	57,63	0,4	2,7	0,1
П.Кирова снег	2,0	1,0	3,0	35,45	182,51	0,25	0,9	1,1

Таблица 8 – Содержание химических показателей в почвенных образцах (Февраль 2013г.)

Точка отбора	Cl <sup>-</sup> , мг/100 г почвы	SO <sub>4</sub> <sup>2-</sup> , мг/100 г почвы	NO <sub>3</sub> <sup>-</sup> , мг/100 г почвы	NO <sub>2</sub> <sup>-</sup> , мг/100 г почвы	Fe <sup>3+</sup> , мг/100 г почвы
ТЭЦ	0,60	1,00	0,25	1,4	1,9
Металлист	0,40	0,62	0,10	1,4	5,7
п.Кирова	0,20	0,60	0,30	2,4	0,9

В водных образцах превышение предельно допустимых концентраций зарегистрировано по содержанию железа, хлора, повышенное содержание общей жесткости, нитратов и нитритов.

В почвенных образцах за исследуемый период превышение предельно-допустимых концентраций зарегистрировано по содержанию ионов железа, нитритов и нитратов.

В наблюдаемый период времени превышение предельно допустимых концентраций промышленных районов зарегистрировано по содержанию ионов железа и хлорид-ионов. В то же время сравнение полученных концентраций с фоновым содержанием соответствующих веществ, отобранных в контрольном районе (парк им.Кирова) даёт высокие концентрации, чем в промышленных районах. Это можно объяснить накоплением элементов почвой из загрязненного воздуха, куда элементы поступает вследствие транспортного движения (истирание дорожных покрытий, автомобильных шин, твердые частицы выхлопных газов).

Таким образом, полученные данные являются начальной информацией для установления фонового уровня содержания вредных примесей в воде и в почве промышленных районов.

#### Литература:

1. Строганова М.Н., Агаркова М.Г. Городские почвы: опыт изучения и систематики (на примере почв юго-западной части г. Москвы) // Почвоведение. 1992. №7. -С. 16-24.
2. Боев В.М., Верецагин Н.Н., Дунаев В.Н. Определение атмосферных загрязнений по результатам исследований снегового покрова // Гигиена и санитария.-2003.-№ 5.-С.69-71.

#### Научные руководители:

к.х.н., профессор кафедры химии Западно-Казахстанского государственного университета имени М. Утемисова Нина Константиновна Череватова.

**ЕКОЛОГО-ЕКОНОМІЧНІ ПРИОРІТЕТИ ТА ЗАВДАННЯ РАЦІОНАЛЬНОГО ВИКОРИСТАННЯ ПРИРОДНИХ РЕСУРСІВ**

Проблеми природокористування завжди були важливими для людства, але найбільшої актуальності вони набули в наш час, коли господарська діяльність людини викликала великі зміни природного середовища на всій планеті. Пояснюється це різким збільшенням чисельності населення Землі, надмірним використанням природних ресурсів і наслідками науково-технічної революції. Тому все повніше усвідомлюється необхідність глобального вирішення проблем раціонального природокористування на науковій основі [1, с. 92].

Головною метою комплексних еколого-економічних досліджень має бути найбільш ефективне з народногосподарської і природоохоронної точки зору функціональне зонування території країни, її областей і великих промислових комплексів з урахуванням регіональних систем ведення господарства і обґрунтованих природоохоронних заходів. Зонування території забезпечить раціональне розміщення населених пунктів, промислових центрів, сільськогосподарських і лісгосподарських підприємств, оптимальне вирішення транспортної проблеми, водопостачання, енергопостачання, раціонального природокористування [2, с.114].

Враховуючи те, що природокористування виступає як важливий елемент відтворення природи, необхідно розробити і відповідний економічний механізм, який забезпечить його функціонування. Перш за все - це розробка соціально-економічних критеріїв якості навколишнього середовища. Використання затрат праці на відновлення і поліпшення природного середовища є необхідною умовою прискорення господарського розвитку і поліпшення життєвих умов суспільства. Це дозволить дати об'єктивну оцінку природоохоронних заходів. Наприклад, можна використати такі показники, як ступінь чистоти прісних вод, чистоти Світового океану і повітряного басейну, збереження лісових багатств, збереження різноманітних форм тваринного та рослинного світу.

Світовий досвід показує, що ринковий механізм забезпечує більш сприятливий "клімат" для раціонального природокористування, ніж жорсткий адміністративний примус. Ринковий механізм ціноутворення несумісний зі штучною дешевизною природних ресурсів, що культивується адміністративно-командною системою. Закони ринку диктують більш високий рівень цін на природну сировину і матеріали щодо цін кінцевої продукції. Ринковий механізм розширює межі прибуткових вкладень, заощадження природних ресурсів з ростом їхньої дефіцитності, чим і пояснюються досягнення країн з розвинутою економікою в області зниження природомісткості суспільного виробництва [1, с.111-112].

Принципи сучасного раціонального природокористування виділились ще на основі праць В. В. Докучаєва, В. І. Вернадського та інших видатних учених-природознавців. Основні їх положення полягають в наступному [3, с.76]:

1) Вирішення екологічних проблем неможливе без встановлення оптимальних норм природокористування, які сприятимуть поліпшенню стану природних багатств, безперервному і ефективному їх використанню, а також максимальному задоволенню потреб народного господарства в різноманітних ресурсах. Господарська діяльність повинна суворо враховувати стан природних ресурсів і умови природного середовища, що є першим принципом природокористування. Недооцінка цього положення під час організації практичної діяльності часто призводить до негативних наслідків.

2) В зв'язку з тим, що в природному середовищі існують закономірні зв'язки і взаємозалежності, середовище, звичайно, справляє вплив на живі організми; особливості його дії, в свою чергу, відбиваються на напрямках господарської діяльності. Основні положення цього принципу були викладені ще у вченні академіка В. І. Вернадського про біосферу: "Людство як жива речовина нерозривно пов'язане з матеріально-енергетичними процесами певної геологічної оболонки землі - з її біосферою. Воно не може фізично бути від неї незалежним...", людина від неї "стихийно невіддільна".

3) Суть третього положення полягає в історично сформованій зональності природних умов і ресурсів. Цей принцип базується на вченнях про зони природи, де обґрунтовується закономірний зв'язок між різними явищами природи (біотичними і абіотичними), а також їх зональний розподіл по поверхні Землі. Там же встановлено та науково доведено залежність розміщення природних зон від клімату, значення клімату для розвитку господарської діяльності і необхідність регіональних систем господарства для галузей, які використовують природні ресурси.

4) Четверте положення випливає з робіт В. В. Докучаєва, де підкреслено, що пізнання особливостей кожної природної зони повинно будуватись на всебічному вивченні ділянок незайманої природи, що збереглись, з якими треба зіставляти результати змін, обумовлених господарською діяльністю людини на використовуваних угіддях.

Тож, вирішення проблеми оптимізації взаємодії суспільства і природи як основи раціонального природокористування повинно базуватись на глибокому комплексному вивченні як заповідних територіальних комплексів, так і порушених господарською діяльністю територій, у виявленні антропогенних змін під впливом соціально-економічних факторів, дослідженні складу, структури, закономірностей функціонування, розвитку і розміщення природних екосистем різних рівнів [2, с.187].

Розв'язання проблем раціонального природокористування можна здійснити шляхом [3, с.115]:

- глибокого і всебічного вивчення умов використання всього комплексу природних ресурсів;
- складання схеми природоохоронного районування території країни;
- обґрунтування оптимальних норм користування;
- розробки регіональних систем господарства;
- ефективного територіального розміщення галузей виробництва, визначення доцільних територіальних пропорцій розвитку народного господарства;

- розробка наукової еколого - економічної оцінки природних ресурсів;
- прогнозування і доцільної оцінки наслідків господарської діяльності людини.

Дослідженнями встановлено, що оптимальні норми природокористування не призводять до порушення екологічної рівноваги, тоді як надмірне, виснажуюче користування природними ресурсами неминуче призводить до руйнування продуктивних сил, занепаду народів і загибелі держав.

Пріоритети слід віддавати малозатратним економічно вигідним заходам, спрямованим на вирішення перспективних завдань середньо- і довгострокового плану. До основних пріоритетів охорони навколишнього середовища і раціонального використання природних ресурсів належать [4, с. 68-71]:

- гарантування екологічної безпеки ядерних об'єктів і радіаційного захисту населення та навколишнього середовища;
- зведення до мінімуму шкідливого впливу наслідків катастрофи на Чорнобильській АЕС;
- покращання екологічного стану басейну Дніпра та якості питної води;
- покращання екологічного стану у містах та промислових центрах Донецько-Придніпровського регіону;
- відновлення екологічного стану річок і болот у Поліському регіоні;
- запобігання забрудненню Чорного та Азовського морів;
- формування раціональної системи природокористування й адекватна структурна перебудова виробничого потенціалу економіки.

Визначені пріоритети передбачають вирішення таких завдань:

- зменшення до мінімуму рівня радіаційного забруднення;
- захист атмосферного повітря від забруднення;
- захист і збереження земельних ресурсів від забруднення, виснаження і нераціонального використання;
- збереження територій з природним ландшафтом;
- посилення природоохоронної діяльності на заповідних і рекреаційних територіях;
- запобігання забрудненню морських і внутрішніх вод;
- створення державної системи моніторингу навколишнього середовища тощо.

На сьогодні в Україні сформовано правову базу природокористування. Вона передбачає платежі за забруднення навколишнього природного середовища за принципом «забруднювач платить», штрафи та інші санкції за порушення лімітів природокористування тощо. Але існуюча правова база потребує подальшого удосконалення. Не менш важливим є суворе дотримання чинного законодавства в цій сфері.

Головними складовими елементами економічного механізму природокористування, мають бути [5, с.97]:

- плата за спеціальне використання природних ресурсів;
- плата за забруднення навколишнього природного середовища та інші види шкідливого впливу;
- система фінансування і кредитування природоохоронних заходів
- екологізація податкової і цінової систем;
- підтримка становлення і розвитку екоіндустрії.

Сьогодні, на межі третього тисячоліття, Україна намагається стати державою, надійним партнером щодо вирішення глобальних і регіональних проблем у європейському і світовому співтоваристві.

Головними недоліками України є складні фактори, які здійснюють тотальний вплив на всі галузі економіки, діють у різних сферах. Увага держави, залежить від об'єму і стану фінансування екологічних програм.

Система фінансування таких заходів в умовах переходу до ринкової економіки формується на основі таких головних джерел: Державного бюджету України та місцевих бюджетів; фондів охорони навколишнього природного середовища всіх рівнів; власних коштів підприємств; іноземних надходжень та інвестицій; інших позабюджетних коштів.

#### Література:

1. Сафранов Т.А. Екологічні основи природокористування: Навчальний посібник для студентів вищих навчальних закладів. - Львів: "Новий Світ-2000", 2009. - 248 с.
2. С.І. Дорогонцов, М. А. Хвесик, Л. М. Горбач, П.П. Пастушенко Природне середовище у сучасному вимірі// Природокористування в Україні. 4 т.- К. 2011
3. Концепція національної екологічної політики України на період до 2020 року, схвалена розпорядженням Кабінету Міністрів України від 17 жовтня 2007 року № 880-р// Офіційний вісник України.- 2007 р.- № 79.- Ст. 2961.
4. Орлов М. Правове забезпечення реалізації екологічних інтересів – основа належної охорони довкілля і розвитку економіки України// Право України.- 2001 р.- № 1.- 68-71 с.
5. Екологічне право. Особлива частина Підручник. Для студентів юридичних вузів і факультетів. За редакцією академіка АПРн України, В.І. Андрейцева. К.: Істина, 2010

#### Науковий керівник:

викладач Київського фінансово-економічного коледжу Національного університету державної податкової служби України Товста Світлана Миколаївна.

**Мензада Хасенова, Нина Череватова, Джаміля Якупова,  
(Уральск, Казахстан)**

#### **АНАЛИЗ НЕКОТОРЫХ ХИМИЧЕСКИХ ПОКАЗАТЕЛЕЙ В ОБЪЕКТАХ ОКРУЖАЮЩЕЙ СРЕДЫ Г. УРАЛЬСК**

Известно, что усиление техногенного давления на биосферу ведёт к активному загрязнению почвы, наземных и подземных водоисточников, снегового покрова и атмосферы различными химическими соединениями. Попадая в организм человека, они не подвергаются существенным изменениям и очень медленно выводятся [1].

Исследования подтверждают, что загрязнители атмосферного воздуха осаждаются и аккумулируются в снеговом покрове. Этот вид осадений составляет 80-90 % всей массы загрязняющих веществ. Скорость осадения загрязняющих веществ колеблется в больших пределах, однако, по мнению Т. McKone и J.Daniels, средняя скорость осадения для газообразных веществ составляет 600 м/сут., для твёрдых частиц -500 м/сут. [2].

Каждый водоём или водный источник соотнесён с окружающей его внешней средой. На него влияют условия формирования поверхностного или подземного водного стока, разнообразные природные явления, индустрия, промышленное и коммунальное строительство, транспорт, хозяйственная и бытовая деятельность человека. Результатом этих влияний становится привнесение в водную среду новых, несвойственных ей веществ – загрязнителей, ухудшающих качество воды.

В связи с этим важное значение имеет определение химических показателей в содержании воды и почвы.

Для изучения загрязнения водных и почвенных объектов г.Уральск были отобраны и проанализированы водные, почвенные и снежные образцы с ноября 2012 года по февраль 2013 года. Образцы были отобраны в

районах завода «Металлоизделия», «Нуржанар» и парке культуры и отдыха им.Кирова, где протекает р.Чаган. В водных образцах были определены следующие химические показатели: общая жесткость, ионы кальция, магния, нитрат-ионы, нитрит-ионы, сульфат-ионы, ионы железа и хлора. В почвенных образцах были определены нитрат-ионы, нитрит-ионы, сульфат-ионы, ионы железа и хлора. Полученные результаты представлены в таблицах 1-10.

В результате исследований обнаружено значительное загрязнение снежного покрова.

Отмечается высокое содержание общей жесткости, нитритов, железа. Загрязнение снежного покрова сульфатами также происходит неравномерно. Максимальные концентрации регистрируются на территории парка им.Кирова.

Минимальные концентрации сульфатов обнаружены в пробах снега в районе завода «Металлоизделия».

Содержание соединений нитритов, нитратов, хлорид-ионов указывает на равномерное их распределение в снеговых пробах всех изучаемых зон.

Таблица 1 – Содержание химических показателей в водных образцах (ноябрь 2012г.)

Точка отбора	Ca <sup>2+</sup> , мг/дм <sup>3</sup>	Mg <sup>2+</sup> , мг/дм <sup>3</sup>	Общая жесткость, мг-экв/дм <sup>3</sup>	NO <sub>2</sub> <sup>-</sup> , мг/дм <sup>3</sup>	NO <sub>3</sub> <sup>-</sup> , мг/дм <sup>3</sup>	SO <sub>4</sub> <sup>2-</sup> , мг/дм <sup>3</sup>	Fe <sup>3+</sup> , мг/дм <sup>3</sup>	Cl <sup>-</sup> , мг/дм <sup>3</sup>
Парк Кирова	6,2	4,6	10,8	0,016	8,3	96,06	2,9	203,71
Металлоизд	4,1	3,3	7,4	0,011	7,9	92,22	1,8	380,37

Таблица 2 – Содержание химических показателей в почвенных образцах (ноябрь 2012г.)

Точка отбора	NO <sub>2</sub> <sup>-</sup> , мг/100 г почвы	NO <sub>3</sub> <sup>-</sup> , мг/100 г почвы	SO <sub>4</sub> <sup>2-</sup> , мг/100 г почвы	Fe <sup>3+</sup> , мг/100 г почвы	Cl <sup>-</sup> , мг/100 г почвы
Парк Кирова	0,019	20,7	1,59	8,01	0,77
Металлоизд	0,014	22,2	0,29	4,08	0,62
Нуржанар	0,016	17,2	1,36	4,04	0,66

Таблица 3 – Содержание химических показателей в водных образцах (декабрь 2012г.)

Точка отбора	Ca <sup>2+</sup> , мг/дм <sup>3</sup>	Mg <sup>2+</sup> , мг/дм <sup>3</sup>	Общая жесткость, мг-экв/дм <sup>3</sup>	NO <sub>2</sub> <sup>-</sup> , мг/дм <sup>3</sup>	NO <sub>3</sub> <sup>-</sup> , мг/дм <sup>3</sup>	SO <sub>4</sub> <sup>2-</sup> , мг/дм <sup>3</sup>	Fe <sup>3+</sup> , мг/дм <sup>3</sup>	Cl <sup>-</sup> , мг/дм <sup>3</sup>
Парк Кирова	2,8	1,0	3,8	7,7	23,5	624,39	1,5	189,65
Металлоизд	1,7	1,6	3,3	9,0	21,8	92,22	1,4	163,81

Таблица 4 – Содержание химических показателей в почвенных образцах (декабрь 2012г.)

Точка отбора	NO <sub>2</sub> <sup>-</sup> , мг/100 г почвы	NO <sub>3</sub> <sup>-</sup> , мг/100 г почвы	SO <sub>4</sub> <sup>2-</sup> , мг/100 г почвы	Fe <sup>3+</sup> , мг/100 г почвы	Cl <sup>-</sup> , мг/100 г почвы
Парк Кирова	1,6	4,2	5,5	3,5	0,30
Мет-изд	2,2	4,0	5,7	1,5	0,35
Нуржанар	1,5	37,3	0,6	1,7	0,25

Таблица 5 – Содержание химических показателей в водных образцах (январь 2013г.)

Точка отбора	Ca <sup>2+</sup> , мг/дм <sup>3</sup>	Mg <sup>2+</sup> , мг/дм <sup>3</sup>	Общая жесткость, мг-экв/дм <sup>3</sup>	NO <sub>2</sub> <sup>-</sup> , мг/дм <sup>3</sup>	NO <sub>3</sub> <sup>-</sup> , мг/дм <sup>3</sup>	SO <sub>4</sub> <sup>2-</sup> , мг/дм <sup>3</sup>	Fe <sup>3+</sup> , мг/дм <sup>3</sup>	Cl <sup>-</sup> , мг/дм <sup>3</sup>
Парк Кирова	5,0	3,0	8,0	0,14	0,3	19,21	0,5	106,63
Металлоизд	4,0	2,0	6,0	0,20	0,8	28,81	0,4	127,62

Таблица 6 – Содержание химических показателей снежного покрова (январь 2013г.)

Точка отбора	Ca <sup>2+</sup> , мг/дм <sup>3</sup>	Mg <sup>2+</sup> , мг/дм <sup>3</sup>	Общая жесткость, мг-экв/дм <sup>3</sup>	NO <sub>2</sub> <sup>-</sup> , мг/дм <sup>3</sup>	NO <sub>3</sub> <sup>-</sup> , мг/дм <sup>3</sup>	SO <sub>4</sub> <sup>2-</sup> , мг/дм <sup>3</sup>	Fe <sup>3+</sup> , мг/дм <sup>3</sup>	Cl <sup>-</sup> , мг/дм <sup>3</sup>
Парк Кирова	12,0	1,0	13,0	0,1	0,8	28,81	1,1	38,99
Металлоизд	4,0	3,0	7,0	0,2	1,6	19,21	0,5	56,72
Нуржанар	5,0	1,0	6,0	0,9	0,8	28,81	1,3	28,36

Таблица 7 – Содержание химических показателей в почвенных образцах (январь 2013г.)

Точка отбора	NO <sub>2</sub> <sup>-</sup> , мг/100 г почвы	NO <sub>3</sub> <sup>-</sup> , мг/100 г почвы	SO <sub>4</sub> <sup>2-</sup> , мг/100 г почвы	Fe <sup>3+</sup> , мг/100 г почвы	Cl <sup>-</sup> , мг/100 г почвы
Парк Кирова	4,1	7,0	0,60	9,0	0,30
Мет-изд	3,8	0,8	0,10	2,6	0,90
Нуржанар	3,1	2,9	0,20	2,7	1,00

Таблица 8 – Содержание химических показателей в водных образцах (Февраль 2013г.)

Точка отбора	Ca <sup>2+</sup> , мг/дм <sup>3</sup>	Mg <sup>2+</sup> , мг/дм <sup>3</sup>	Общая жесткость, мг-экв/дм <sup>3</sup>	NO <sub>2</sub> <sup>-</sup> , мг/дм <sup>3</sup>	NO <sub>3</sub> <sup>-</sup> , мг/дм <sup>3</sup>	SO <sub>4</sub> <sup>2-</sup> , мг/дм <sup>3</sup>	Fe <sup>3+</sup> , мг/дм <sup>3</sup>	Cl <sup>-</sup> , мг/дм <sup>3</sup>
Парк Кирова	4,0	2,0	6,0	0,07	0,48	86,45	0,5	120,53
Металлоизд	3,0	2,0	5,0	0,10	1,30	32,44	0,9	130,65

Таблица 9 – Содержание химических показателей снежного покрова (Февраль 2013г.)

Точка отбора	Ca <sup>2+</sup> , мг/дм <sup>3</sup>	Mg <sup>2+</sup> , мг/дм <sup>3</sup>	Общая жесткость, мг-экв/дм <sup>3</sup>	NO <sub>2</sub> <sup>-</sup> , мг/дм <sup>3</sup>	NO <sub>3</sub> <sup>-</sup> , мг/дм <sup>3</sup>	SO <sub>4</sub> <sup>2-</sup> , мг/дм <sup>3</sup>	Fe <sup>3+</sup> , мг/дм <sup>3</sup>	Cl <sup>-</sup> , мг/дм <sup>3</sup>
Парк Кирова	2,0	1,0	3,0	0,1	0,32	182,45	2,7	35,45
Металлоизд	4,0	4,0	8,0	0,2	1,8	22,09	1,1	73,82
Нуржанар	1,0	1,0	2,0	2,5	0,3	19,21	6,1	35,45

Таблица 10 – Содержание химических показателей в почвенных образцах (Февраль 2013г.)

Точка отбора	NO <sub>2</sub> <sup>-</sup> , мг/100 г почвы	NO <sub>3</sub> <sup>-</sup> , мг/100 г почвы	SO <sub>4</sub> <sup>2-</sup> , мг/100 г почвы	Fe <sup>3+</sup> , мг/100 г почвы	Cl <sup>-</sup> , мг/100 г почвы
Парк Кирова	1,1	0,4	0,60	2,0	0,20
Мет-изд	3,5	1,1	0,17	1,3	0,90
Нуржанар	4,0	0,3	0,70	4,9	0,20

В водных образцах превышение предельно допустимых концентраций зарегистрировано по содержанию железа, хлора, повышенное содержание общей жесткости, нитратов и нитритов.

В почвенных образцах за исследуемый период превышение предельно-допустимых концентраций зарегистрировано по содержанию ионов железа, нитритов и нитратов.

В наблюдаемый период времени превышение предельно допустимых концентраций промышленных районов зарегистрировано по содержанию ионов железа и хлорид-ионов. В то же время сравнение полученных концентраций с фоновым содержанием соответствующих веществ, отобранных в контрольном районе (парк им.Кирова) даёт высокие концентрации, чем в промышленных районах. Это можно объяснить накоплением элементов почвой из загрязненного воздуха, куда элементы поступает вследствие транспортного движения (истирание дорожных покрытий, автомобильных шин, твердые частицы выхлопных газов).

Таким образом, результаты аналитических определений дают информацию о загрязнении биосферы различными загрязняющими веществами. Эта информация используется для всестороннего анализа состояния окружающей среды и определения стратегии управления им, регулирования ее качества, определения допустимых экологических нагрузок на природные системы.

#### Литература:

1. Боев В.М., Красиков С.И., Перепелкин С.В., Чеснокова Л.А., Воронкова И.П. Содержание микроэлементов в донных отложениях открытых водоёмов западной части Оренбургской области // Гигиена и санитария. - 2003. - № 5.-С.19-22.
2. Боев В.М., Верещагин Н.Н., Дунаев В.Н. Определение атмосферных загрязнений по результатам исследований снегового покрова // Гигиена и санитария.-2003.-№ 5.-С.69-71.

#### Научные руководители:

к.х.н., профессор кафедры химии Западно-Казахстанского государственного университета имени М. Утемисова Нина Константиновна Череватова

**СЕКЦІЯ: ЕКОНОМІКА****Максим Алексєєнко  
(Київ, Україна)****ПРОБЛЕМИ, ПЕРСПЕКТИВИ ТА ТЕНДЕНЦІЇ ЗАЛУЧЕННЯ ІНОЗЕМНИХ ІНВЕСТИЦІЙ В УКРАЇНУ**

**Основним завданням** при використанні прямих іноземних інвестицій є сприяння забезпеченню потреб української економіки у необхідній сировині та продукції, а головне – стимулювати розвиток економічно ефективних і конкурентоспроможних експортерів, що дало б змогу країні увійти в систему міжнародного поділу праці.

Для оцінки інвестиційного клімату України, оцінемо привабливість, перспективи та тенденції залучення іноземних інвестицій в Україну.

Завдяки дослідженням та працям експертів, які довели, що Україну можна вважати потенційно привабливою країною для інвестування, що пояснюється фактором наявності високого природно-ресурсного потенціалу, насиченість та різноманітність якого створює базу для широкої інвестиційної діяльності. Україна повністю задовольняє свої потреби щодо залізних, марганцевих і титанових руд, ртуті, графіту, вогнетривких та формовочних глин, каоліну, сірки, сировини для виготовлення скла та будівельних матеріалів. При цьому частину цих ресурсів країна експортує [1, с.81].

Для обґрунтування привабливості країни для інвестування, існує велика кількість факторів, основний з яких є те, що Україна має ґрунти найвищої у світі якості (60% сільськогосподарських угідь – високородючі чорноземи). Можливість розвивати інвестиційну діяльність на всій території України підтверджується такими факторами:

1. Сприятливі кліматичні умови.

2. Культурна спорідненість з іншими європейськими і північноамериканськими країнами.

3. Демографічний фактор, зумовлений тим, що Україна має високий рівень освіти населення і високу професійну підготовку інженерно-технічних працівників і робітників.

В Україні є регіони з традиційно незайнятим населенням працездатного віку: Закарпаття, Івано-Франківська та Чернівецька області.

Серед позитивних ознак інвестиційного клімату України часто називають наявність дешевої робочої сили. Однак практика довела, що дешеві трудові ресурси не завжди приваблюють іноземні інвестиції. Сьогодні половина загальної кількості інвестицій надходить до таких багатих країн, що мають високу вартість робочої сили: Великобританії, Нідерландів, Данії, Німеччини, Швейцарії, США. Канади та Сингапуру.

4. Великий споживчий ринок, що швидко наздоганяє ринки розвинених країн.

5. За рівнем промислового виробництва Україна посідає одне з провідних місць у світі, зокрема за видобутком залізної руди і виробництвом сталі. За даними Міжнародного інституту чавуну і сталі, країна займає стабільне сьоме місце у світовому рейтингу країн-виробників.

Перспективними є чорна і кольорова металургія, які становлять майже чверть усього промислового виробництва, 75% якого зосереджено у Дніпропетровському і Донецькому регіонах. Великі можливості мають підприємства хімічного і нафтохімічного комплексу, легкої промисловості, будівельних матеріалів, машинобудування [1, с. 83].

6. Науково-технічний комплекс України за своїм обсягом і потенціалом залишається одним із найбільших в Європі і другим після Росії серед країн СНД. Країна заслужено набула статусу атомної і космічної держави (має власне Національне космічне агентство) [5].

За даними Держстату у 2011 році для оцінки інвестиційного клімату в Україні було проведено дослідження іноземних експертів, зокрема опитування 122 найбільших іноземних інвесторів, проведене Адміністрацією Президента України за сприяння об'єднання іноземних підприємств та іноземних фінансових компаній.

**Для оцінки інвестиційного клімату, застосований метод** розподілу опитаних інвесторів за країнами походження виявився адекватним загальному розподілу вкладеного в Україні іноземного капіталу. Зокрема, 19 % респондентів – представники американських компаній, 12 – з ФРН, стільки ж з Росії, з Великобританії та Австрії – 8, Канади – 6, Франції і Швейцарії – 4, Польщі – 3 %.

Результати розподілу інвесторів за регіонами України також відповідають загальному розподілу іноземного капіталу в державі. Найбільш популярними серед опитаних підприємств виявились м. Київ, Київська, Львівська, Донецька, Харківська, Дніпропетровська, Одеська області [5].

Галузева структура респондентів також відповідає загальному розподілу в рамках держави. Опитані інвестори здебільшого працюють у харчовій промисловості – 21 %, транспорті – 16, фінансовому секторі – 12, зв'язку – 11, сільському господарстві – 13, металургійному комплексі – 8, легкій, деревообробній та паливній промисловості – 7 %.

Переважна більшість опитаних респондентів (50 %) – досвідчені інвестори, які працюють в Україні від 5 до 10 років.

При цьому переважна більшість опитуваних (більш як 60 %) реалізує в Україні масштабні проекти вартістю від 1 до 100 млн. дол. США. В опитуванні також брали участь інвестори, які вклали понад 100 млн. дол. США.

**Результат даного дослідження показав**, що учасники опитування мають значний досвід інвестиційної діяльності в Україні, а їхні думки, коментарі та пропозиції правильно відображують настрої переважної більшості інвесторів і об'єктивну українську інвестиційну реальність.

Можемо стверджувати, що інвестиційний клімат в Україні переважно відповідає потребам та запитам інвесторів. Близько 40 % респондентів зазначило, що умови інвестування у нашій державі в цілому відповідають їхнім потребам і запитам. При цьому, на думку близько 8 % опитаних, умови інвестування в Україні привабливі [2, с. 57].

Майже однакові частки мають інвестори, які займають протилежні позиції щодо оцінки змін в умовах інвестування: 29 % вважають, що клімат в Україні останніми роками погіршився, а 32 % – покращився.

Загалом інвестори оптимістично налаштовані щодо розвитку економічної ситуації та змін інвестиційного клімату в Україні [4, с. 63].

Зокрема, 33 % опитаних вважають, що економічна ситуація покращуватиметься, а на думку 50 % респондентів, вона залишиться стабільною. Лише 17 % учасників опитування побоюються погіршення економічної ситуації.

Що стосується очікуваних інвесторами змін в інвестиційному кліматі, 26% з них сподіваються на покращення клімату, а 8 % – прогнозують його погіршення [7].

Одним з найоб'єктивніших свідчень сприятливості інвестиційного клімату, довіри інвесторів до країни-реципієнта, їхньої впевненості у перспективах її стабільного розвитку є схильність до реінвестування прибутків. Результати опитування вказують на доволі високий рівень довіри інвесторів до української економіки – більш ніж 60 % з них реінвестують в Україні одержані від інвестицій прибутки, а не вивозять їх за кордон [6].

Разом з тим, опитування висвітлило низку проблем, які заважають підприємцям у їхній діяльності та стримують розвиток інвестиційних процесів.

**Завдяки даному методу також отримали такі зауваження:** при загальній оцінці країни за більшістю позицій переважають позитивні оцінки. Лише існуючу інфраструктуру та систему комунікацій половина опитаних оцінила низько, водночас переважна більшість респондентів низько оцінила стабільність законодавства, податкової системи та криміногенну ситуацію.

Більшість інвесторів приваблює великий внутрішній ринок України з майже 46 мільйонами споживачів, а не дешева робоча сила, яку можна використовувати. Хоча заробітна плата в Україні є меншою, ніж в інших країнах Східної Європи, відповідно набагато нижчими є продуктивність праці, гнучкість капіталу, рівень підготовки менеджерів підприємств, розвиненість ринкової інфраструктури.

Низько оцінюється існуюча в Україні ринкова інфраструктура. Зокрема, респонденти вважають нерозвинутими кредитний, страховий, фондовий ринки, банківську систему. Дещо краще інвестори оцінили фінансовий сектор та ринок нерухомого майна [6].

Неоднорідні оцінки має стан земельних відносин в Україні. Якщо можливість оренди майна та землі оцінюється як середня та висока, то ринок землі та можливість застави оцінені на низькому рівні.

Низько інвестори оцінили також складові підприємницького клімату та умови інвестування. Найбільше негативних оцінок отримали системи ліцензування та сертифікації, бюрократія й корупція в органах влади, стан справ із захистом прав інтелектуальної власності [7].

Вкрай глибока нерівномірність спостерігається також в розподілі внутрішніх інвестицій між окремими регіонами України. З 75,7 млрд. грн. інвестицій в основний капітал за 2010 рік майже 14 млрд інвестицій здійснили підприємства Києва (18,3% від загального обсягу по Україні). Загалом п'ятірка регіонів-лідерів рейтингу, на території яких проживає 43% міського населення України, освоїла майже половину загальноукраїнського обсягу інвестицій в основний капітал [2, с.54].

У таких умовах, шляхи отримання грошей для реалізації певних задумів ведуть за кордон. За умови неможливості використання внутрішніх фінансових ресурсів, дуже привабливими стають кредитні кошти іноземних інвесторів. Не зважаючи на не досить привабливі умови, великі інституціональні західні інвестори, міжнародні фінансові установи та фонди починають звертати увагу на український ринок. Мотиви для цього можуть бути різними. Українське економічне середовище одночасно і приваблює і відштовхує внутрішніх інвесторів.

У галузевому розрізі найбільш привабливими для іноземного капіталу традиційно залишаються оптова торгівля та посередництво у торгівлі (16,6%), харчова промисловість та переробка сільгосппродуктів (13,5%). У числі лідерів за обсягом залучення іноземних інвестицій перебувають також такі види діяльності як фінансова діяльність (8,2%), машинобудування (8,1%), транспорт та зв'язок (7,5%) [3, с. 9].

Можемо зауважити, що західні компанії вкладають гроші в українську харчову промисловість, підприємства торгівлі, фінансовий сектор, фармацевтику, бо це дає швидкий оборот капіталу та мінімізує ризики. Привабливим є також інвестування в інфраструктуру бізнес-послуг для обслуговування, в першу чергу, підприємств з іноземними інвестиціями. Росіяни ж, яким добре знайома пострадянська економічна ситуація, мають інші пріоритети інвестування: паливно-енергетичний комплекс, хімічна промисловість, металургія і машинобудування.

**Отже, можна зробити наступний висновок:** інвестиційний клімат в Україні не можна назвати сприятливим. Він характеризується загальною економічно нестабільністю, нестабільністю законодавства, нерозвиненістю банківської системи та браком фінансових ресурсів всередині країни. Поки що не сформувалася стабільна практика кредитування підприємств, відсотки, за якими українські банки погоджуються надавати кошти під інвестиційні проекти, дуже часто перевищують закладені у проекти норми рентабельності. Це, зрозуміло, унеможлиблює реалізацію економічно ефективних інвестиційних проектів.

Отже, маємо зробити дещо оптимістичний висновок, що українська економіка знаходиться на шляху до повної реалізації свого потенціалу, та однією з необхідних передумов стимулювання цього процесу є професійна організація планування та здійснення інвестиційних проектів.

**Потрібно звернути увагу на такі рекомендації** щодо інвестування: новий власник підприємства не може швидко відмовитись від великої кількості працівників одночасно, тому зростання рівня продуктивності праці триває довго. Місцева влада всіляко намагається втримати рівень зайнятості, забороняючи скорочення чисельності працюючих на підприємстві. Також державні органи вимагають підтримувати невинновано широку соціальну інфраструктуру великих промислових підприємств. Саме це сприяє завищенню рівня вартості робочої сили. Тому багато інвесторів дотримуються точки зору, згідно з якою найвигіднішим в Україні є створення нового підприємства, з нуля, не перевантаженого зобов'язаннями.

#### Література:

1. Ланченко Є.О. Аналіз інвестиційних процесів і зайнятості в аграрному секторі економіки / Економіка АПК. – 2010, №6, 81-86 с.
2. Іноземні інвестиції в Україні: бар'єри, можливості і шанси / Економіст. – 2010, №4, 54-59 с.
3. Цехановіч В.Б. Іноземні інвестиції як чинник перспективного розвитку регіонів. / Інвестиції: практика та досвід. – 2009, №10, 9-12 с.
4. Мельник О.О. Інвестиційний клімат в Україні. / Фінанси України. – 2010. – №8, 61-65 с.
5. Маліцький Б.А. Моніторинг інвестиційного клімату в Україні / Розвиток науки та науково-технічного потенціалу в Україні та за кордоном. – 2011. – № 2 (3).
6. Сайт Державного агентства з Інвестицій та Розвитку <http://in.gov.ua>
7. Инвестиционная привлекательность Украины. / Европейская Бизнес Ассоциация (ЕБА) / [www.fincentre.ua](http://www.fincentre.ua)



К.К. Байгабулова Г.К. Алтыбаева, А.Н. Жаилганова,  
(Астана, Казахстан)

## ОСОБЕННОСТИ ГОСУДАРСТВЕННОГО РЕГУЛИРОВАНИЯ АПК В РЕСПУБЛИКЕ КАЗАХСТАН

Агропромышленный комплекс активно участвует как в сфере макроэкономики, так микроэкономики, предъявляет особые требования к исследованию проблем, связанных с его развитием в общей системе экономики.

В стратегической цели нашего государства по повышению эффективности агропромышленного комплекса центральное место занимают проблемы всемерной его интенсификации на основе научно – технического прогресса, структурной перестройки экономики сельского хозяйства, рациональных форм управления, организации и стимулирования труда.

Государственное регулирование агропромышленного комплекса (АПК) – это система законодательного, административного и экономического воздействия государства на производство, переработку и реализацию сельскохозяйственной продукции, сырья и продовольствия. [1]

Мероприятия по стабилизации аграрного производства предполагает различные методы государственного регулирования АПК. Но с учетом множество методов, излагая основное можно выделить меры общего характера и специальные меры.

Меры общего характера – это государственное финансирование диагностики, мониторинга и борьбы с опасными болезнями животных и растений; лабораторного и фитосанитарного анализа подкарантинной продукции; сортоиспытания сельскохозяйственных культур; оценки мелиоративного состояния орошаемых земель; хранение зерна государственных резервов; приобретение минеральных резервов; сохранения и развития элитного семеноводства и племенного дела; приобретение минеральных удобрений; создания и развития информационной системы агропромышленного комплекса; проведения прикладных научных исследований.

Специальные меры направлены на поддержку конкретных отраслей и производств. Они, как правило, носят возмездный характер и предназначены для финансово устойчивых хозяйствующих субъектов рынка. К специальным мерам относятся следующие:

- закуп зерна в государственные ресурсы;
- кредитование лизинга сельхозтехники, кредитование местных бюджетов на проведение весеннее – полевых и уборочных работ; кредитование системы сельских кредитных товариществ;
- кредитование государством посредством привлечения внешних займов;
- тарифная политика при регулировании экспортно – импортного режима.

Меры государственного регулирования, направленные поддержание равновесия между спросом и предложением, структурные и социальные преобразования на селе, делятся на экономические и административные.

К экономическим методам относят поддержание соответствующего уровня цен и ценовое равновесие, обеспечивающее стимулирование устойчивого предложения и платежеспособного спроса населения на продовольственные и другие товары. Эта схема государственного регулирования цен сводится к установлению верхних и нижних пределов колебания цен и условной цены, которую должно поддерживать государство. Среди мер финансовой поддержки такие могут быть дотации и компенсации, льготное кредитование и налогообложение, защита от тотальной интервенции иностранных конкурентов, государственная гарантия кредитов, закупка продовольствия.

Государство может применять административные или по другому нерыночные механизмы корректировки действий ценового механизма – введение прямого планирование производства объемов. Но на практике в РК применяются два его варианта:

- ограничение посевов данной культуры и вывод земли из севооборота с соответствующей компенсацией;
- введение прямого квотирования объемов производства и сбыта продукции.

Но для подробного анализ из двух методов целесообразней будет раскрытие экономического метода, так как он в большинстве случаев применяется на практике.

В этой связи экономический механизм и комплекс мер поддержки сельских товаропроизводителей должны быть направлены на стимулирование более производительных вложений и рентабельного производства. Эта цель, в свою очередь, может быть достижима лишь тогда, когда система экономических рычагов (цены, кредит, налоги и бюджетные субсидии) будет в основном использоваться для стимулирования более рентабельных групп предприятий и более эффективных вложений по регионам. Так, например, в системе агропромышленного регулирования агропромышленного производства важно полно использовать интервенционные товарные закупки и залог сельскохозяйственной продукции. В области ценовой политики должны действовать принципы свободного ценообразования в сочетании с государственным регулированием цен, установление гарантированного уровня на закупки по госзаказу, формирования цен в соответствии со спросом и предложением при относительно жестком ограничении тенденций к их монополизации. В области кредитно-финансовой политики необходимо строго целевое использование кредитов с пониженной для сельского хозяйства процентной ставкой.

Учитывая вышеизложенную систему мер государства в АПК, перечислим основные принципы, отражающие сегодняшние реалии развития аграрного сектора в республике, это:

- оказание государственной поддержки важнейшим отраслям сельского хозяйства с целью создания устойчивых государственных запасов для активного проведения внутренней и внешней экономической политики;
- создание системы соответствующих экономических механизмов, стимулирующих повышение степени готовности продукции к потреблению и расширение сферы рыночных отношений;
- обеспечение организационно – правовой основы государственного регулирования для использования в рыночной модели хозяйствования в целях ускорения развития отрасли;
- рассмотрение отраслей, обеспечивающих материально – техническую базу, обработку и доведения его продукции до потребителей с целью поддержания необходимого соотношения между темпами роста производительности и оплаты труда людей заняты в сельском хозяйстве;
- увеличение экспортного потенциала республики по выбранным видам продукции отрасли.

Для соответствия всем вышеназванным принципам, реализуются задачи государственного регулирования АПК и применяются различные инструменты: такие как закупка, хранение, переработка и реализация сельскохозяйственной продукции и продовольствия для государственных нужд; установление целевых,

ориентировочных, залоговых (гарантированных), интервенционных цен на сельскохозяйственную продукцию; специальные налоговые режимы для субъектов агропродовольственного рынка; тарифное и нетарифное регулирование; антимонопольное регулирование; различные формы субсидий сельскохозяйственным товаропроизводителям; стимулирование научно-технического прогресса и инновационной деятельности в агропродовольственном секторе; государственные инвестиции и другие известные меры поддержки и регулирования АПК.

Объем государственных закупок должен быть в составе показателей плана развития сельского хозяйства. Но этот объем доводится до сельских товаропроизводителей не как утверждаемый и потому обязательный для выполнения показателя, в том или ином виде продукции и как «ориентир» для их хозяйственной деятельности.

В этих целях целесообразно осуществить переориентацию государственных программ к экономическому регулированию взаимодействия между субъектами рыночного хозяйства. Государственное регулирование АПК обязательно включает и внешнеэкономическое направление. Оно в качестве одной из важнейших задач имеет защиту отечественного сельского хозяйства. Степень и формы внешнеторговой защиты и аграрного протекционизма должны зависеть от состояния сельскохозяйственного производства и рынка по отдельным товарам и товарным группам, от насыщения рынка и конкурентоспособности отечественной продукции. В этой проблеме, кроме сельскохозяйственных товаропроизводителей, есть и другая сторона—потребители, интересы которых далеко не всегда и не во всем совпадают с интересами отечественных товаропроизводителей. Это означает, что уровень аграрного протекционизма должны носить компромиссный характер, являясь результатом учета многих разнонаправленных сил.[2]

В рыночной экономике в аграрная сфера требует оптимального сочетания государственного регулирования и рыночных рычагов, вызывает необходимость разработки теории стабилизации и совершенствования практики государственного воздействия на макро- и микроэкономические процессы в сельском хозяйстве и связанных с ним отраслях.

В период мирового финансового кризиса Казахстан, как и другие государства, приступил к модернизации экономики и реформированию всех секторов экономики. Это все преобразовалось в становление нового этапа в развитии сельского хозяйства, характеризующегося развитием новых форм собственности и бизнес – формирований в АПК.

В ходе осуществления аграрной реформы была создана новая структура, основанная на многообразии форм собственности. Большая часть сельскохозяйственных и перерабатывающих предприятий была преобразована в новые организационные формы: акционерные общества и товарищества, производственные кооперативы, фермерские хозяйства, государственные предприятия, которые являются основными производителями сельскохозяйственной продукции. В этой связи приоритет следует отдавать государственному регулированию, создающему условия для адаптации товаропроизводителей к рынку, обеспечивая как эффективность их производства, так и насыщение рынка отечественным продовольствием. В этой связи назовем основные приоритетные сферы АПК как, одной составляющей устойчивое развитие сельскохозяйственного производства.

Учитывая вышесказанное, по нашему мнению, государственное регулирование агропромышленного производства должно осуществляться по следующим направлениям:

- стимулирование продовольственной безопасности государства;
- финансирование, кредитование, страхование и налогообложение;
- установление научно – обоснованных эквивалентных отношений между сельским хозяйством и промышленностью;
- создание условий для широкого внедрения достижений НТП, развития сельскохозяйственной науки и социальной сферы на селе;
- создания основ кооперации крестьянских (фермерских) хозяйств;
- защита интересов отечественных товаропроизводителей при осуществлений внешнеэкономической деятельности.

Но следует учитывать при этом ряд факторов при осуществлений государственного регулирования:

- 1) рациональное размещение производства с целью эффективного использования потенциала разных почвенно – климатических и экономических территорий страны с учетом углубления их специализации и создание на этой основе специализированных продовольственных зон;
- 2) использование технологий, увеличивающих урожайность продукции растениеводства и продуктивность скота;
- 3) воздействие на сельское хозяйство социальных потрясений и политической нестабильности, а также различных форм деградации окружающей среды.

Из этого следует, что государственное регулирование приоритетных направлении аграрного сектора исходя из 3 – вышеперечисленных факторов следует, что основная поддержка исходит по территориально – экономическому признаку. Регионы Казахстана имеют свои особенности, так например кластерная инициатива Правительства Республики Казахстан. Географическая близость потенциальных участников кластеров в полной мере позволяет использовать кластерный подход в развитии агропромышленного комплекса. [3]

Существующий региональный рынок характеризуется большим спросом кластерных продуктов и поэтому наиболее ставка делается на развитие кластеров в отраслях по производству и переработке зерна, молока, плодовоовощной продукции, мяса, риса, рыбы хлопка, кожсырья и шерсти.

Мясная и рисовая отрасли, в основном, ориентированы на внутренний рынок и будут развиваться в контексте общеотраслевого развития. Из – за низкого качества кожсырья и шерсти создание и развитие конкурентоспособных кластеров в отраслях по их производству и переработке становится вопросом более дальней перспективы.

На первом этапе целесообразно создание и развитие зерноперерабатывающего, молочного, плодовоовощного, хлопкового и рыбного кластеров. Данный выбор был сделан на основе анализа доли данных сегментов, развитости отечественных производителей в данных секторах, наличия перспектив для производства той или иной продукции, а также ее экспорта. При оценке конкурентоспособности отрасли были также проанализированы затраты на производство продукции в Казахстане в сопоставлении их с затратами мировых лидеров.

Но прежде чем приступить к созданию и развитию кластеров нужно выделить наиболее приемлемые рынки как например зерна. Это рынок в данное время лидирует по развитию. Рассмотрим подробно рынок зерна Казахстана.

В формировании зернового рынка Казахстана определяющую роль играют созданные в хлебоприемных пунктах система гарантирования исполнения обязательств по зерновым распискам путем участия в Фонде гарантирования исполнения обязательств по зерновым распискам АО «Казагрогарант». Владельцы зерна, пользующиеся услугами хлебоприемных организаций, заключают договора хранения зерна, в которых указывается, что элеватор берет на себя ответственность довести принятое зерно до нужной кондиции (просушить, прочистить). После чего владельцы зерна получают зерновую расписку (в виде залогового или складского свидетельства), в которой указываются качественные характеристики, масса полученного зерна.

При наступлении гарантийного случая владельцу зерна Фонд выплачивает держателю зерновой расписки деньгами стоимость зерна и хлопка, недостача которого выявлена у хлебоприемного предприятия (участника Фонда), в размере не более восьмидесяти процентов от всей суммы задолженности, подлежащей выплате по выданным зерновым и хлопковым распискам на условиях установленных Правилами.

Фонд осуществляет гарантирование по зерну пшеницы, ячменя, сои, кукурузы, подсолнечнику и хлопка и в случае наступления гарантийного случая, капитализация Фонда позволит оперативно ответить по имеющимся у него обязательствам. Этот метод на данный момент государственной поддержки полностью соответствует рыночным нормам. [4]

В Республике Казахстан, так же как и в других странах СНГ, предстоит дальнейшее развитие и совершенствование государственного регулирования зернового рынка. Оно должно включать последующие укрепления Продовольственной контрактной корпорации как основной структуры, обеспечивающей создание государственных зерновых ресурсов – как средства регулирования внутреннего рынка зерна и экспортных поставок зерна

#### Литература:

1. Бенке И.Ю. Проблемы и перспективы устойчивого антикризисного развития продовольственной безопасности в Казахстане // Экономический журнал «Аль-Пари», 2011-1 (65), стр. 47-52
2. Ходов Л.Г. Государственное регулирование национальной экономики: Учебник. – М.: Экономистъ. 2009.
3. Кайгородцев А., Государственное регулирование АПК как фактор обеспечения продовольственной безопасности. Транзитная экономика, № 1, 2006.
4. Стратегический план развития АО «Национальный холдинг «КазАгро» на 2012 – 2020 годы // Астана, 2011.

Петро Боровик, Олег Тригубенко, Сніжана Броварна  
(Умань, Україна)

### ПЕРСПЕКТИВИ РОЗВИТКУ СИСТЕМИ МИТНО-ТАРИФНОГО РЕГУЛЮВАННЯ ЗОВНІШНЬОЕКОНОМІЧНИХ ОПЕРАЦІЙ З ТВАРИННИЦЬКОЮ ПРОДУКЦІЄЮ

Як засвідчили результати дослідження, не дивлячись на те, що Україна за часи незалежності втратила позиції провідного виробника та експортера тваринницької продукції, вітчизняні організовані агроформування мають значний потенціал щодо нарощування обсягів виробництва як сировини тваринного походження так і готової продукції зазначеної підгалузі аграрної сфери. Саме це дозволить нашій країні, у разі розробки та практичного запровадження обґрунтованих та виважених заходів економічної політики в сфері державного регулювання виробництва, реалізації а також експорту та імпорту продукції тваринництва, зайняти достойне місце на світовому ринку м'яса та інших продуктів тваринницького походження.

Державна підтримка вітчизняної тваринницької галузі, на нашу думку, має створити достатні стимули для забезпечення внутрішньої потреби в м'ясо-молочній продукції через відродження тваринницької галузі в сільгосп підприємствах, розвиток тваринництва в особистих селянських та фермерських господарствах, підвищення експортного потенціалу галузі за рахунок крупнотоварних та спеціалізованих аграрних підприємств та створення за рахунок тваринництва додаткових робочих місць в сільській місцевості. Саме на виконання таких завдань націлені кілька програм та проектів, розроблених Міністерством аграрної політики та продовольства України, Національною академією аграрних наук України та Національним науковим центром «Інститут аграрної економіки» [4; 5, с. 103-108]. Поряд з цим, слід відзначити, що вони не виконуються через брак фінансування [6; 7].

Тому, з метою практичного виконання перелічених завдань в Україні в комплексі заходів, направлених на відродження тваринництва, необхідно суттєво підвищити ставки мита на імпорт тваринницької продукції, а також посилити нетарифні бар'єри на ввезення продукції тваринницького походження на територію України, що дозволить захистити вітчизняних товаровиробників, внутрішній ринок та економічні інтереси нашої країни, а також забезпечити формування надійного джерела фінансування розвитку вітчизняної тваринницької галузі.

В той же час, необхідно зазначити, що підвищення митних ставок на експорт тваринницької продукції до України не відповідає основним вимогам Світової організації торгівлі та Євросоюзу [2; 9]. Поряд з цим, зважаючи на світову продовольчу кризу та необхідність забезпечення люду продуктами харчування, посилення тарифних та нетарифних бар'єрів на тваринницьку продукцію, що імпортується в Україну, за умови зростання як обсягів виробництва вітчизняних продуктів харчування тваринницького походження так і експортних можливостей української тваринницької підгалузі, буде сприйняте і СОТ і ЄС без особливих заперечень, як, зрештою, в свій час було сприйняте Світовою організацією торгівлі підвищення ставок ввізного мита на імпорту сільськогосподарську продукцію в окремих країнах Азії [9].

В той же час, просте підвищення ставок ввізного мита на тваринницьку продукцію в Україні застосовувати, на нашу думку, не зовсім доцільно. Більш обґрунтованим, на наше переконання, буде запровадження додаткового спеціального ввізного мита на тваринницьку продукцію.

Платниками запропонованого митного платежу, на наше переконання, повинні бути імпортери тваринницької продукції, а об'єктом його справляння – обсяги її імпорту в Україну.

Базою справляння цього платежу повинна бути митна вартість ввезеної на територію України сировини та готової продукції тваринницького походження.

Оскільки, від не до кінця обґрунтованих економічних реформ та фінансової нестабільності в Україні найбільше постраждала підгалузь м'ясо-молочного скотарства [1, с. 5; 3, с. 3; 6; 7], то під час обґрунтування розмірів ставок пропонованої податкової форми нами за основу взято показники імпорту продукції скотарства та положення Національного проекту «Відроджене скотарство» [4].

Згідно з позиціями зазначеного проекту, мінімальний обсяг планових бюджетних витрат на відродження скотарства в Україні на період 2011–2015 років становить 4792,2 млн грн, з яких на часткове відшкодування суб'єктам агробізнесу вартості будівництва та реконструкції тваринницьких ферм і комплексів а також виробничих потужностей з виробництва комбікормів – 4157 млн грн а також на селекцію в тваринницьких підрозділах підприємств агросфери 635,2 млн грн [4, с. 39-41]. В той же час, за останні п'ять років середньорічна митна вартість імпортованої яловичини та м'ясних продуктів яловичого походження в Україну склала 2325,9 млн дол США, молока і молокопродуктів – 667,4 млн дол США, що, враховуючи курс долара США по відношенню до гривні, відповідає 4789,28 млн грн в розрахунку на рік  $((2325,9+667,4) \times 8/5)$  [8, с. 183-185].

Порівнявши показники зазначеного Національного проекту та обсяги імпорту продукції галузі скотарства, бачимо, що з метою стовідсоткового відшкодування за рахунок мобілізації пропонованого митного платежу потреби на будівництво та реконструкцію тваринницьких ферм і комплексів, виробничих потужностей з виробництва комбікормів а також на селекцію в тваринництві, необхідним є запровадження ставки мита в розмірі 20 % від бази його справляння. В разі ж, якщо за рахунок його мобілізації відшкодуватиметься хоча б 50 % від обсягів фінансування, передбачених Національним проектом «Відроджене скотарство», то ставка мита має відповідати 10 % (з врахуванням розмірів ставок чинних нині митних платежів загальна частка мита з імпорту тваринницької продукції на територію України при цьому складе майже 15 %).

Водночас, необхідно сказати, що є ряд суттєвих застережень, що робить 20-відсоткову ставку пропонованого митного платежу майже неприйнятною. Зокрема, світовий досвід митно-тарифного регулювання свідчить, що для того щоб рівень митно-тарифного захисту національних товаровиробників був ефективним, ставки мита на імпортовану продукцію, аналог якої виробляється на митній території окремо взятої країни, сукупно не повинні перевищувати 15 % від митної вартості товару [5, с. 103]. Крім того, відповідно до існуючих домовленостей у рамках Світової організації торгівлі, застосування 20 %-го рівня ставки мита є неприйнятним та зумовить різке скорочення обсягів експортно-імпортних операцій такої країни, що в свою чергу призведе не до зростання надходжень державного бюджету, а навпаки – до їх значного скорочення [2; 9].

На наше переконання, пропонований нами митний платіж повинен нараховуватись митними органами безпосередньо під час подання їм ввізної митної декларації на імпорт продукції тваринного походження та продуктів її переробки та сплачуватись декларантами безпосередньо перед перетином зазначеною продукцією митного кордону України.

Механізм справляння спеціального ввізного мита на тваринницьку продукцію, безперечно, повинен передбачати штрафні санкції за порушення порядку його нарахування та сплати. При цьому розмір таких санкцій, на нашу думку, повинен відповідати розмірам штрафних санкцій, передбачених для інших видів мита, тобто бути визначеним Митним кодексом України.

Мобілізовані суми пропонованого нами спеціального мита повинні використовуватись виключно на потреби розвитку тваринницької галузі, зокрема на часткове відшкодування суб'єктам господарювання вартості будівництва та реконструкції тваринницьких ферм і комплексів та цехів з виробництва комбікормів, а також на потреби селекції в тваринницькій галузі.

Підсумовуючи результати дослідження, слід зазначити, що не дивлячись на те, що Україна за часи незалежності втратила позиції провідного виробника та експортера тваринницької продукції, вітчизняні організовані агроформування мають значний потенціал щодо нарощування обсягів виробництва як сировини тваринного походження так і готової продукції зазначеної підгалузі аграрної сфери. Саме це дозволить нашій країні, у разі розробки та практичного провадження обґрунтованих та виважених заходів економічної політики в сфері державного регулювання виробництва, реалізації а також експорту та імпорту продукції тваринництва, зайняти достойне місце на світовому ринку м'яса та інших товарів тваринного походження.

Практичним шляхом вирішення проблеми державного регулювання розвитку тваринницької галузі в Україні, як свідчать результати проведеного дослідження, може бути введення спеціального ввізного мита на м'ясо-молочну продукцію, яке, з одного боку, дещо обмежить його імпорт, а з іншого, забезпечить, за умови використання додаткових джерел бюджетної підтримки розвитку вітчизняного скотарства, підвищення рівня продовольчої, економічної та фінансової безпеки України та створить достатні стимули для подальшого соціально-економічного розвитку села.

#### Література :

1. Гайдуцький П.І. Утвердження соціально-ринкової моделі економіки в Україні / П.І. Гайдуцький // Економіка АПК. – 2006. – № 8. – С. 3-9.
2. Комаровський назвав перешкоди на шляху України до ЄС. [Електронний ресурс]. – Режим доступу : [http://rss.novostimira.com/n\\_3331781.html](http://rss.novostimira.com/n_3331781.html).
3. Месель-Веселяк В.Я. Напрямки розвитку галузей тваринництва та їх державна підтримка / В.Я. Месель-Веселяк // Економіка АПК. – 2004. – № 9. – С. 3
4. Національний проект «Відроджене скотарство». – К. : ДІА – 2011. – 44 с.
5. Організаційно-економічна модернізація аграрної сфери : наукова доповідь / за заг. ред. П.Т. Саблука. – К. : ННЦ ІАЕ, 2011. – 192 с.
6. Рада має захистити національного товаровиробника, – нардеп. [Електронний ресурс]. – Режим доступу : [http://zaxid.net/home/showSingleNews.do?rada\\_maye\\_zahistiti\\_natsionalnogo\\_tovarovirobnika\\_\\_nardep&objectId=1258919](http://zaxid.net/home/showSingleNews.do?rada_maye_zahistiti_natsionalnogo_tovarovirobnika__nardep&objectId=1258919).
7. Рада схвалила створення механізму підтримки національного експорту. [Електронний ресурс]. – Режим доступу : [http://news.dt.ua/ECONOMICS/rada\\_shvalila\\_stvorenniya\\_mehanizmu\\_pidtrimki\\_natsionalnogo\\_eksportu-102209.html](http://news.dt.ua/ECONOMICS/rada_shvalila_stvorenniya_mehanizmu_pidtrimki_natsionalnogo_eksportu-102209.html).
8. Тваринництво України : Статистичний збірник. / За ред. Ю.М. Остапчука // Державний комітет статистики України : К. – 2012. – 199 с.
9. Thomas Reardon. Agroindustrialization, Globalization, and International Development : An Overview of Issues, Patterns, and Determinants // Reardon Thomas, Barrett B. Christopher. [Електронний ресурс]. – Режим доступу : <http://www.aaec.ttu.edu/faculty/smisra/Misra/AAEC5312/article15.pdf>.

Надежда Воробьева  
(Харьков, Украина)

## ПРОБЛЕМА УПРАВЛЕНИЯ ГОСУДАРСТВЕННЫМ ДОЛГОМ В УКРАИНЕ НА СОВРЕМЕННОМ ЭТАПЕ

На современном этапе развития проблема государственного долга является одной из основных для Украины. Темпы роста государственного долга Украины приобрели угрожающий характер. За последние три года размер государственного долга увеличился в 4, 5 раза и почти в 2 раза превысил доходы бюджета. На конец 2010 года государственный и гарантированный государством долг Украины составлял 432 235 410,19 тысяч гривен, в том числе внутренний 155 489 849,46 тысяч гривен и внешний долг 276 745 560,73 тысяч гривен. Согласно мировому рейтингу составленному на основе прироста займов Украина вошла в 20-ку и заняла 13 место в мире и оказалась на 1 месте среди стран Восточной Европы благодаря объемам финансовой помощи, полученной в период кризиса от МВФ, Мирового банка, Европейского Союза.[1, 205 с.]

Долг является важным элементом круговорота “доходы-расходы”. Когда в экономике растут доходы, растут и сбережения, которые должны быть использованные домашними хозяйствами, фирмами и правительством. Создание долга – это механизм, с помощью которого сбережения передаются экономическим агентам, которые осуществляют расходы. Если домохозяйства не склонны к заимствованиям, то частная задолженность растет недостаточным образом, чтобы поглотить растущий объем сбережений. Следовательно, чтобы экономика не отошла от состояния полной занятости ресурсов, эти сбережения должны быть использованы государством путем прироста государственного долга.

Государственный долг – это общий размер, накопленной задолженности правительства владельцам государственных ценных бумаг, который равняется сумме прошлых бюджетных дефицитов за исключением бюджетных избытков. Государственный долг состоит из внутреннего и внешнего долга государства.

Основными причинами создания и увеличения государственного долга является:

- увеличение государственных расходов без соответствующего роста государственных доходов;
- циклические спады и автоматические стабилизаторы экономики;
- сокращение налогов с целью стимулирования экономики без соответствующей коррекции (уменьшение) государственных расходов;
- влияние политических циклов бизнеса – избыточное увеличение расходов в канун выборов с целью завоевания популярности избирателей и сохранения власти.[2, с. 18]

Одной из проблем долговой политики Украины остается отсутствие стратегических ориентиров в сфере управления государственным долгом. Реализация определенных мер происходит в ответ на текущие нужды в сфере государственных финансов, а управление внешним государственным долгом Украины сводится преимущественно к решению краткосрочных задач бюджетной политики. Кроме того, долговая политика для кредиторов и потенциальных инвесторов не прозрачна, с завуалированным характером информации о внешних займах и государственных гарантиях, информация о займах местных органов власти не полная, а система учета, мониторинга и контроля за состоянием задолженности государственного сектора экономики - отсутствует.

Существенной проблемой долговой политики Украины на протяжении последних лет остается чрезмерное использование правительством внешнего ссудного капитала, что порождает угрозы дестабилизации государственных финансов. Именно поэтому будущая стратегия должна предусматривать уменьшение объемов размещения внешних государственных займов и достижения оптимальной структуры долгового портфеля государства. Взаимоотношения Украины с иностранными кредиторами и международными финансовыми организациями должны отвечать критерию гармонического объединения процессов глобализации с одновременным соблюдением отделенных национальных интересов и стратегических ориентиров [3, с. 16].

Решению проблемы внешней задолженности будет содействовать создание необходимых правовых и экономических условий для аккумулирования внутренних сбережений страны, восстановление доверия кредиторов, активизации иностранного инвестирования. Для расширения круга инвесторов в государственные ценные бумаги и включение в экономический кругооборот сбережений граждан, существенная часть которых сегодня находится вне финансовых учреждений. Важное значение имеет привлечение физических лиц к внутренним долговым операциям правительства. Поэтому необходимо перейти к выпуску сберегательных облигаций, которые будут распространяться среди физических лиц и ввести ОВГЗ с плавающей процентной ставкой, привязанной к темпам инфляции. Введение такого типа долговых обязательств правительством, объясняется доверием субъектов рынка к инструментам, защищенным от инфляционного обесценения.

На рост суммарного государственного долга влияет также неконтролируемое предоставление государственных гарантий и как результат трансформация условных обязательств правительства в прямой государственный долг. Сегодня уровень условных обязательств государства, связанных со стабильностью банковской системы, эксперты оценивают на уровне 40% ВВП. Кроме того, обязательства государственных предприятий по не гарантированным кредитам в кризисных условиях могут стоить бюджету до 3% ВВП.

Управление государственным долгом в нашем государстве усложняется из-за значительной доли в нем иностранной валюты. Долговые обязательства развитых стран мира почти полностью выпускаются в национальной валюте. Так, доля долговых обязательств в иностранной валюте таких лидеров мировой экономики, как Великобритания, Германия, Франция, США составляет менее чем 2% от объема государственного долга. Именно это направление работы в рамках осуществления стратегического и текущего управлением государственным долгом, принимая во внимание текущую валютную структуру взятых Украиной долговых обязательств, является наиболее приоритетным. Ведь то, что львиная доля правительственных долговых обязательств погашается в иностранной валюте, ставит управление государственным долгом нашего государства в тесную зависимость от валютной политики, состояния платежного баланса и ситуации на внешних рынках капитала.[4, с. 30]

На конец 2013 г. ожидаемый объем государственного долга достигнет 483,32 млрд. грн., что примерно составляет 30,6% от ВВП. Об этом говорится в программе управления государственным долгом на 2013 г., опубликованной на сайте Министерства финансов.

По прогнозам министерства, удельный вес долгосрочных инструментов составит 34,3% для внутреннего и 36% для внешнего долга, среднесрочных инструментов - 13,8% для внутреннего и 9,2% для внешнего долга. Средневзвешенный срок погашения для внутреннего и внешнего государственного долга - 5,3 года.

Доля государственного внешнего долга в общей сумме государственного долга по состоянию на 31 декабря 2013 г. ориентировочно составит 48,7%, а государственного внутреннего долга - 51,3%.

Объем платежей по обслуживанию государственного долга на 2013 г. прогнозируется в объеме 34 млрд. 966,5 млн. грн. На погашения в 2013 г. предусмотрено: ОВГЗ 2012 г. - 21,78 млрд. грн., ОВГЗ 2010 г. - 9,4 млрд. грн., ОВГЗ 2011 г. - 3,7 млрд. грн., евробондов 2003 г. - 8,4 млрд. грн., а также на погашение займов МВФ - 22,8 млрд. грн. Общий объем платежей по погашению госдолга составляет 81,07 млрд. грн., из которых 45,47 млрд. грн. (56,1%) - обязательства по внутреннему долгу, 35,6 млрд. грн. (43,9%) - обязательства по внешнему долгу.

Наибольший удельный вес в обслуживании государственного внутреннего долга в текущем году получают выплаты по ОВГЗ 2012 г. (6,4 млрд. грн.), ОВГЗ 2009 г. (4 млрд. грн.) и ОВГЗ 2011 г. (3,5 млрд. грн.).

В обслуживании государственного внешнего долга в 2013 г. периоде наибольший удельный вес будут иметь расходы по займам МВФ (1,6 млрд. грн.) и евробондов 2012 г. (3,5 млрд. грн.).

Минфин в 2013 г. планирует осуществить внешних заимствований на 42 млрд. 667,5 млн. грн. На внутреннем рынке будет осуществлено заимствований на сумму около 92 млрд. 863 млн. грн., или 68,5% от общей суммы заимствований. На внешних рынках, с учетом заимствований по специальному фонду государственного бюджета Украины - 42 млрд. 667,5 млн. грн., или 31,5%. Основными по объему финансирования являются проект улучшения автомобильных дорог, проект развития городской инфраструктуры и проект по передаче электроэнергии.

Государственный и гарантированный государством долг Украины на 31 декабря 2012 г. составил 516,405 млрд. грн. или 64,607 млрд. долл. По сравнению с состоянием на 31 декабря 2011 г. (473,122 млрд. грн.), долг Украины вырос на 9,1%.

Внутренний долг Украины за прошлый год вырос на 19,5% - до 207,51 млрд. грн. (25,96 млрд. долл.), внешний долг на 3,2% - до 308,89 млрд. грн. (38,65 млрд. долл.). Доля внутреннего долга выросла на 3,47% - до 40,18%. Доля внешнего долга соответственно уменьшилась до 59,82%.

Государственный долг в 2012 г. вырос на 11,7% - до 49,93 млрд. долл. Увеличение произошло в основном за счет внутреннего госдолга, который повысился на 17,8% - до 23,8 млрд. долл. В то же время, внешний госдолг повысился на 6,6%, составив на конец года 26,1 млрд. долл. Уменьшилась с 2 млрд. долл. практически до нуля задолженность перед зарубежными коммерческими банками, но были выпущены евробонды на 4,85 млрд. долл.

Стоит отметить, что согласно проекту евробондов Украины, совокупный госдолг к концу 2013 г. вырастет до 38,5% ВВП. Согласно документу, в 2011 г. он составлял 35,9%, в 2012 г. - 36,8%.

Согласно закону Украины о госбюджете-2013, предельный объем государственного долга на 31 декабря 2013 г. предусмотрен в сумме 483 млрд. 31 млн. 984 тыс. грн. [5].

При решении вопросов государственного долга важную роль играет здоровая макроэкономическая политика. Развитая система управления государственным долгом не может предотвратить возникновение кризиса при слабой бюджетно-налоговой, денежно-кредитной или валютно-курсовой политике. Правительство должно стараться достичь экономической приемлемости и обоснованности уровня и темпов роста государственного долга и возможности его обслуживания, не отступая от целевых ориентиров в пределах своей макроэкономической политики.

Таким образом, в процессе формирования долговой стратегии государства, нужно обеспечить реализацию таких мер:

- обеспечить эффективное использование государственных займов на инвестиционные цели, а не на потребление;
- усилить роль внутренних рыночных займов в процессе финансирования дефицита бюджета в относительно внешних;
- уменьшить долю иностранной валюты в государственном долге;
- усовершенствовать систему прогнозирования всего блока взаимосвязанных показателей, которые оказывают непосредственное влияние на формирование государственного долга Украины;
- повысить уровень информационно-аналитического обеспечения долговой политики.

#### Литература:

1. Федосов В. Фінансова реструктуризація в Україні: проблеми і напрями: Монографія/ Федосов В., Опарін В., Львовичкін С.; за наук. ред. В. Федосова – К.: КНЕУ, 2010. – 432 с.
2. Горобець О.Г. Державний борг України та його вплив на розподіл валового внутрішнього продукту.// Актуальні проблеми економіки. - 2005. № 3.- стр.17-23.
3. Карапетян О. Вплив державного боргу на макроекономічний розвиток: концептуальні підходи./ О. Карапетян//Світ фінансів. – 2011. - №3 – С. 16-17.
4. Рязанова Н.С. Сучасні тенденції зовнішньої заборгованості. // Фінанси України. - 2005. - № 7 - стр.26-38
5. Официальный сайт Министерства финансов Украины: [www.minfin.gov.ua/](http://www.minfin.gov.ua/).

**Научный руководитель:**

кандидат экономических наук, Олейникова Нелли Анатольевна.

**Микита Гоцуляк, Павло Лагоденко  
(Харьков, Украина)**

#### ТРАНСПОРТНА ГАЛУЗЬ В СИСТЕМІ НАЦІОНАЛЬНОЇ ЕКОНОМІКИ УКРАЇНИ

Унікальне географічне розташування на перехресті торговельних шляхів потенційно дозволяє Україні отримувати більше переваг від глобалізації у разі забезпечення динамічного розвитку та реалізації потенціалу транспортної інфраструктури. Транспортна система є однією з базових галузей економіки, стабільне та ефективне функціонування якої забезпечує необхідні умови обороноздатності, національної безпеки, цілісності держави, підвищення рівня життя населення, а також надходжень до Державного бюджету України.

За роки незалежності транспортна галузь в Україні набула нових якісних стимулів для зростання. Вона забезпечує створення 13% ВВП, а вартість основних засобів виробництва (за первинною оцінкою) складає 35% від загальної вартості виробничого потенціалу країни. В галузі працює 5% зайнятого населення України [5, с.8].

Транспортна галузь України являє собою сукупність суб'єктів господарської діяльності незалежно від їх відомчої належності і форм власності, які розробляють і (або) виробляють продукцію (виконують роботи та надають послуги) певних видів, які мають однорідне споживче або функціональне призначення.

Під структурою транспорту розуміється склад, кількісні співвідношення і форми взаємозв'язку окремих галузей і виробництв. Показниками галузевої структури є: число самостійних галузей, співвідношення усіх видів транспорту в загальному обсязі перевезень вантажів всього транспортного комплексу, питома вага галузей транспорту, частка пасажирського та вантажного транспорту.

На практиці планування та облік галузевої структури транспорту визначають шляхом знаходження питомої ваги галузей у загальному обсязі транспортного виробництва.

Структура транспортного комплексу країни формується під впливом багатьох факторів, найважливішими з яких є:

- науково-технічний прогрес;
- плановані темпи розвитку всього транспорту і окремих його галузей;
- концентрація, спеціалізація, кооперування і комбінування виробництва;
- зростання матеріального добробуту і культурного рівня працюючих;
- суспільно-історичні умови, в яких відбувається розвиток транспорту;
- міжнародний поділ праці;
- зміцнення позицій України на світовому ринку.

Науково обґрунтована класифікація галузей транспорту має важливе значення для правильного планування виробництва та забезпечення певної пропорційності в його розвитку.

В її основу покладено такі принципи:

- економічне призначення наданої послуги;
- характер функціонування продукції в процесі виробництва;
- характер впливу на предмет праці та ін..

Найбільш важливим принципом класифікації галузей є економічне призначення наданої послуги. У відповідності з цим весь транспорт поділяється на зовнішній і внутрішній.

Відносячи транспорт до четвертої галузі матеріального виробництва, К.Маркс мав на увазі тільки зовнішній транспорт, тобто в сучасному уявленні це магістральний транспорт, який забезпечує транспортно-економічні зв'язки, що виникають у процесі виробництва між підприємствами різних відомств, між економічними районами, окремими пунктами і країнами [2; с.132]. Цей транспорт у процесі розвитку суспільного виробництва і розподілу праці виділився в особливу галузь матеріального виробництва і отримав назву транспорту загального користування або зовнішнього транспорту. На нього покладається завдання забезпечення доставки матеріальних цінностей, напівфабрикатів і готових продуктів праці в сферу виробництва і з неї в сферу розподілу та споживання. Він є матеріальною основою процесу обігу. Робота працівників, зайнятих на зовнішньому транспорті, є працею продуктивною, так як він створює національний дохід, збільшує суспільне багатство.

Транспорт загального користування, як самостійна галузь виробництва, відрізняється рядом особливостей від інших галузей матеріального виробництва.

Так як транспорт використовується для здійснення не лише зовнішніх перевезень, але й для внутрішніх перевезень (тобто перевезень усередині виробництва), то крім транспорту загального користування є транспорт внутрішньовиробничий або відомчий.

Внутрішньовиробничий транспорт (так само як і інші засоби праці), є невід'ємною частиною технологічного процесу даного підприємства. Внутрішньовиробничий транспорт не характеризує самостійну галузь транспортного виробництва, а є складовою частиною тієї галузі, в якій він функціонує.

Однак, транспорт загального користування та внутрішньовиробничий в сукупності представляють одну з найголовніших баз всієї нашої економіки, без успішного розвитку та функціонування якої не представляється можливим забезпечення інтенсифікації виробництва та високі темпи його зростання.

У процесі матеріального виробництва транспорт задовольняє потреби в перевезеннях різного типу: внутрішньовиробничих, міжгалузевих всередині регіону, міжрегіональних, перевезеннях працівників та ін.

Транспорт є комплексною галуззю інфраструктури, у яку входять такі види транспорту: залізничний, річковий, морський, автомобільний, повітряний, трубопровідний та ін..

Види транспорту поділяють: на водний (морський, річковий), наземний (залізничний, автомобільний, трубопровідний) і повітряний. Всі види транспорту, крім трубопровідного, використовуються для перевезення вантажів і пасажирів. Ці види транспорту відносяться до традиційних. Нетрадиційні види транспорту містять у собі: пульпопроводи (навалочних вантаж подрібнюють і разом з водою перекачують по трубах), пневмотранспорт, транспорт на магнітній подушці.

В першу чергу переважного розвитку набуває автомобільний транспорт, тому що саме він є сполучним елементом між всіма іншими видами транспорту і споживачами транспортних послуг. Крім того, будівництво транспортних артерій інших видів є неможливим без участі автомобільного транспорту. Саме він здійснює завезення будівельних матеріалів для створення матеріально-технічної бази залізничного, водного, трубопровідного або повітряного транспорту. Але автомобільний транспорт складається як мінімум з двох технічних елементів: дороги і автомобіля, розвиток яких знаходиться в постійному діалектичній єдності і взаємозумовленості. При цьому первинним є автомобільна дорога.

Саме вона "диктує" умови щодо вибору типу рухомого складу по прохідності і вантажопідйомності, а також багато в чому визначає техніко-економічні параметри експлуатації рухливого складу, а, отже, і економічні показники роботи автопідприємств.

Автомобільні дороги – це найважливіша ланка транспортної інфраструктури, без якого в умовах ринку не може ефективно функціонувати жодна галузь економіки.

Автомобільні дороги створюють умови для задоволення автомобільним транспортом безупинно зростаючих потреб всієї економіки в перевезеннях. Інтенсивність руху на дорогах безупинно і неконтрольовано зростає, що викликає необхідність побудови доріг з розрахунком на віддалену перспективу.

Дорожнє господарство також включається в транспортний комплекс.

Головною метою функціонування дорожнього господарства є задоволення потреб національної економіки і населення в автомобільних перевезеннях на основі створення та забезпечення високої якості експлуатації упорядкованої мережі автомобільних доріг.

Існують дві основні особливості економічних відносин у дорожній галузі. Перша полягає в особливому характері продукції галузі і в її подвійності: з одного боку, дорожнє господарство - це автомобільні дороги, а з іншого, - це виробнича діяльність трудових колективів, пов'язана з необхідністю збереження і розвитку мережі автомобільних доріг. При цьому автомобільні дороги формально є власністю відповідних виробничих дорожніх організацій, тобто знаходяться на балансі дорожніх організацій, що здійснюють їх обслуговування. Ця обставина дозволяє вважати кінцевим результатом діяльності дорожніх організацій створення визначеного потенціалу дорожньої забезпеченості регіону, свого роду потенціалу послуг, який може реалізовуватися за допомогою роботи автомобільного транспорту.

Друга особливість полягає в тому, що автомобільні дороги використовуються транспортними, промисловими, будівельними, сільськогосподарськими та іншими організаціями, а також населенням безкоштовно.

Отже, транспорт як інфраструктурна галузь відіграє суттєву роль у посткризовому розвитку національної економіки, забезпечуючи своєчасні та ефективні вантажні й пасажирські перевезення, сприяючи інтеграції економіки України у європейську та світову економічні системи. Таку роль транспорт може виконувати лише за умов постійного покращення організації перевезень, вдосконалення діючого законодавства та імплементації загальноєвропейських норм, оновлюючи з дотриманням вимог євростандартів виробничі фонди, дотримуючись правил охорони навколишнього природного середовища. Транспорт має розвиватися випереджальними темпами, що сприятиме також укріпленню зовнішньоторговельних зв'язків України, її територіальному розвитку, залученню додаткового транзиту, збільшенню обсягів валютних надходжень, оптимізації товаропотоків. Разом з тим, стан головних транспортних галузей України ще не в повній мірі відповідає цим вимогам і потребує подальшого реформування та розвитку.

#### Література:

1. Давиденко А., Пащенко Ю. «Розвиток міжнародного транспортного сполучення України» // Економіка України. – №8, 1999. – с. 32
2. «Автотранспортные предприятия: нормативное регулирование деятельности» // 2-е вид., Перероб. і доп. - М.: Сучасна економіка і право, 2002.- с. 132
3. Галабурда В.Г., Персіанов В.А., Тимошин А.А. та ін.. «Єдина транспортна система», Підр. для вузів.; М.: Транспорт, 1996. – с. 295
4. Транспорт і зв'язок України 2009. Стат. зб. – К. : Держкомстат України, 2009. – с. 18
5. Г Легенький, А Новикова «Проблеми розвитку транзитних перевезень та шляхи їх вирішення», Економіка України №7, 2000 – с. 8

**Науковий керівник:**

кандидат економічних наук, Пісоцька Є.І.

**Алла Дергоусова, Андрій Зорін**  
(Харків, Україна)

### ФОРМУВАННЯ МАРКЕТИНГОВОЇ СТРАТЕГІЇ РОЗВИТКУ ТРАНСПОРТНОГО ПІДПРИЄМСТВА

Україна активно включається у світові суспільно-економічні процеси: приєдналася до Світової організації торгівлі, стратегічною метою визнано отримання асоційованого членства у Європейському Союзі. Тому залізничний транспорт, як інфраструктурна галузь, має розвиватися випереджальними темпами з метою сприяння швидкому економічному та соціальному розвитку країни та її участі у міжнародному поділі праці. Сьогодні ПАТ «Українські залізниці» шукає шляхи стратегічного розвитку в сфері пасажирських перевезень в умовах гострої конкурентної боротьби на ринку транспортних послуг.

Таким чином, формування та впровадження стратегії розвитку транспортного підприємства є важливим кроком розвитку ПАТ «Українські залізниці» в цілому і сприятиме певному економічному зростанню, підвищенню конкурентоспроможності національної економіки та зростанню якості життя населення.

Стратегія розвитку транспортного підприємства направлена на:

- розробку та реалізацію заходів, спрямованих на ефективний розвиток та функціонування транспортного підприємства;
- розробку комплексу заходів для створення умов реалізації комерційних додаткових послуг;
- забезпечення та підвищення конкурентоспроможності залізниць;
- формування єдиних гармонічних транспортних систем, які обслуговують сферу обігу, сферу соціальних послуг і різні сфери виробництва.

Реалізація основних положень стратегії розвитку транспортного підприємства сприяє:

- задоволенню попиту на залізничні пасажирські послуги;
- виходу Укрзалізниці на туристичний національний та міжнародний ринок із пропозицією нових комерційних послуг;
- формуванню позитивного іміджу Укрзалізниці та України як країни, що розвивається.

Сучасне суспільство висуває нові вимоги до транспортного обслуговування населення, які ґрунтуються на найбільш повному та якісному задоволенні попиту на перевезення. В умовах значного зносу основних фондів, невідповідності матеріально-технічної бази потребам залізничного транспорту, загостренні конкуренції – це складно. Тому відчувається потреба у заходах, що сприяють підвищенню ефективності пасажирських перевезень без додаткових витрат або із мінімальним вкладанням фінансових коштів.

Сьогодні необхідно розвивати сферу додаткових комплексних послуг, які дозволять отримувати залізницям прибуток і не будуть підпадати під поточну тарифікацію основних послуг залізничного транспорту.



Таким чином, доцільним є застосування ПАТ «Українські залізниці» маркетингової стратегії розвитку – стратегії диверсифікації, яка ґрунтується на розвитку нового виду діяльності для залізничного транспорту, але пов'язаною комерційно і технологічно із основною діяльністю залізниць – перевезеннями.

Стан пасажирського господарства залізниць дозволяє зробити висновок про перспективність розвитку послуг, які спираються на основну – перевезення та містять в собі прибуткові послуги підсобно-допоміжної діяльності залізниць на вокзалах та в поїздах. Що дозволяє впровадити реалізацію комерційних пасажирських перевезень, до яких можна застосовувати ринкові принципи ціноутворення.

Однією з комерційних пасажирських послуг залізниць можна вважати залізничний туризм. За кордоном туристичні залізничні подорожі є досить популярним видом відпочинку. Найбільший інтерес до таких подорожей проявляється в Німеччині, Англії та Швейцарії.

В нашій країні залізничний туризм активно почав розвиватися за часів існування Радянського Союзу. Перші подорожі на дальніх туристсько-екскурсійних поїздах були організовані Центральною радою з туризму і екскурсій спільно із Міністерством шляхів сполучення ще в 1960-х роках. Тоді було організовано п'ять туристсько-екскурсійних поїздів, які обслуговували більше 2000 чоловік.

Зміст, форми та види залізничних туристичних поїздок були вельми різноманітними. Найбільш масовими стали подорожі в графітових поїздах, які прямують за регулярним розкладом. В 1980-х роках щорічно подорожували більше 4 млн. чоловік. Інші форми залізничного туризму представляли собою поїздки на спеціальних туристсько-екскурсійних поїздах, призначених тільки для туристів.

До 1983 р. існувало вже більше 1600 туристських рейсів, послугами яких користувалися біля 650 тис. Чоловік. При цьому тривалість подорожей варіювалася від одного до 32 днів. Такий вид відпочинку поступово ставав все більше популярним, завойовуючи симпатії любителів туризму і екскурсій.

Залізничний транспорт України має у наявності необхідну матеріальну базу туристичної інфраструктури (кімнати відпочинку, відомчі санаторно-курортні та оздоровчі заклади), матеріальну базу для сервісного обслуговування туристів (сервіс-центри, вокзальні комплекси), залізничні об'єкти, які можуть бути метою туризму, і створюють передумови для розвитку залізничного туризму. На сьогодні залізничного транспорту України забезпечений вагонним парком підвищеної комфортності, який не використовується в повну міру, що дозволяє забезпечити відповідні умови перевезення туристів при організації туристичних залізничних подорожей.

Однак при цьому виникає потреба у виділенні підрозділів підприємств залізничного транспорту, які будуть займатися безпосередньо організацією та реалізацією залізничних турів.

У функції підрозділів підприємств залізничного транспорту, які займатимуться туристичним і сервісним обслуговуванням має включатися надання пропозицій щодо формування розкладу руху пасажирських поїздів з урахуванням руху туристичних поїздів, а також постійне вивчення потреб потенційних споживачів туристичного ринку, розробка планів гнучкого реагування на зміну потреб населення в туристичних перевезеннях та розробка нових сучасних комплексних туристичних продуктів і послуг, вдосконалюючи при цьому стиль і форми обслуговування пасажирів.

Підрозділи пасажирського господарства спільно з причетними департаментами Укрзалізниці можуть узяти на себе функції централізованого планування туристсько-екскурсійних потягів та розробки перспективних схем і програм розвитку туризму і екскурсійного відпочинку та узгодження на регіональному і міських рівнях.

За оцінкою експертів Всесвітньої туристської організації, оптимальною вважається пропорція, при якій на одного туриста, що виїжджає за рубіж, доводиться один іноземний турист, що прибуває з-за кордону, і четверо чоловік, подорожуючих територією своєї країни. Для реалізації цієї пропорції повною мірою можуть використовуватися можливості залізничного транспорту майже в усіх видах туризму [1, с. 350].

Для задоволення зростаючих потреб в сервісному і туристичному обслуговуванні залізниці повинні мати можливість формувати різні туристські продукти за формулою «потяг + ...»: «потяг + готель», «потяг + екскурсія», «потяг + спектакль», «потяг + футбольний матч», «потяг + виставка», «потяг + кінофестиваль» тощо. Залізничний транспорт в цьому випадку має певні переваги, оскільки практично в будь-якому туристському продукті присутня основна частина – а саме перевезення.

Для найшвидшого реагування залізниці на виникаючі потреби в організації туристичних перевезень в подальшому доцільне створення власного парку туристсько-екскурсійних потягів.

У світовому туристичному бізнесі основна частка в загальній структурі туристичних послуг припадає на авіаційний та автомобільний транспорт, але тільки як перевізників. Тоді як організація туризму залізничним транспортом являє собою самостійний вид туризму, при якому залізниця є і перевізником. Поїзд заміщає готелі, при тому під час переїзду можливе отримання екскурсійних послуг та харчування (тобто є й місцем мешкання та харчування туристів під час переїзду). Це основою перевагою залізничних туристичних подорожей.

Таким чином, ПАТ «Українські залізниці» варто звернути увагу на розвиток в сфері пасажирських перевезень такого виду комплексних комерційних послуг, як залізничний туризм. Оскільки це не тільки призведе до підвищення прибутковості залізниць, а й призведе до формування та утримання позитивного іміджу українських залізниць як на внутрішньому туристичному ринку, так і в подальшому на міжнародному.

#### Література:

1. Школа І.М. та ін.. Менеджмент туристичної індустрії: Навчальний посібник / за ред. проф. І.М. Школи. – Чернівці, 2003. – 596 с.

Татьяна Загвоздина, Екатерина Загвоздина  
(Харьков, Украина)

#### ПОВЕДЕНЧЕСКИЕ ФИНАНСЫ КАК НОВОЕ НАПРАВЛЕНИЕ ЭКОНОМИЧЕСКОЙ НАУКИ

В основе некоторых направлений экономической теории лежат законы, которые предполагают, что человек всегда выбирает наиболее рациональный вариант, то есть действует подобно точно отлаженному механизму. Ярким примером таких гипотез является «человек экономический» - человек, всегда стремящийся к собственной выгоде и улучшению своего материального положения. Именно на предположении о существовании такого субъекта построена вся классическая политэкономия и, в частности, учения Уильяма Петти, Пьера Буагильбера,

Адама Смита, Давида Рикардо и многих других представителей этого научного течения. Однако можем ли мы утверждать, что наши решения всегда будут рациональны, а мы сами будем вести себя, словно «экономические роботы»?

Многочисленные исследования подтверждают и настаивают на том, что в различных ситуациях человек может поддаваться влиянию всевозможных иррациональных факторов, таких как эмоции, чувства, иллюзии, предрассудки, ошибочное восприятие, стадный инстинкт, спонтанное решение и так далее. На данном утверждении построена относительно молодая финансовая наука – поведенческие финансы. Причиной для возникновения данной отрасли экономической теории стало то, что поведение участников рынка далеко не всегда является рациональным, а потому не соответствует предположениям, лежащим в основе классической теории политэкономии.

Поведенческие финансы – это область экономики, которая изучает влияние социальных и эмоциональных условий на принятие отдельными лицами или учреждениями экономических решений и последствия этого влияния на экономические процессы. Глобальный финансовый кризис является тем мотивом, который заставляет многих предпринимателей, инвесторов и других участников рынков переосмыслить свои концепции и убеждения. В настоящий момент экономика перестает быть сугубо технической дисциплиной, и в помощь экономистам все чаще приходят специалисты в области психологии. Чтобы иметь успех в бизнесе необходимо практиковать не сухой академический, а эмоциональный подход к решению проблем. Наиболее существенные открытия в этой области принадлежат нобелевским лауреатам Даниэлю Канеману и Амосу Тверски. Первооткрывателем в объединении эмоционального и рационального в принятии финансовых решений по праву считается профессор Чикагского университета Роберт Шиллер.

Итак, поведенческие финансы – это одно из направлений экономической науки, изучающее иррациональное поведение людей в принятии экономических решений.

К самым распространенным моделям человеческого поведения, которые изучаются поведенческими финансами, относятся следующие:

- Эффект толпы.

Среди многочисленных примеров нерационального поведения людей одним из первых был открыт «эффект толпы» или еще его называют «эффектом присоединения к большинству» («bandwagon effect»). Социологи и психологи научно подтверждают специфическое влияние, которое оказывает группа людей на конкретных членов этой группы. Выясняется, что человеку в группе свойственно вести себя совсем не так, как в случае, если бы он действовал в одиночку. Толпа обладает так называемым коллективным разумом, превращает людей, находящихся в ней, в одно единое целое. Этот эффект чрезвычайно заразителен, членам группы свойственно приносить личные интересы в жертву общественным.

Ряд исследований показал интересную закономерность. Было доказано, что 35% людей, присутствующих в группе, придерживаются мнения большинства, даже если сами не совсем с ним согласны. Но ситуация может поменяться с появлением человека, который громко заявляет о своем несогласии с коллективным мнением определенной проблемы. Вполне вероятно, что тогда эти 35% начинают поддерживать новое высказанное мнение [2].

Коллективное сознание объясняется тем, что действия в разрез с большинством, вызывают у человека чувство страха. Даже очевидные факты могут поддаваться сомнениям, если общее мнение носит противоречащий им характер. Как следствие, люди, находящиеся под влиянием толпы, теряют способность мыслить самостоятельно.

Именно «эффектом толпы» объясняется феномен популярности списков бестселлеров. Ведь мы часто выбираем определенный товар, руководствуясь фактом того, что новый продукт одобрило такое большое количество людей.

## 2. Эффект ошибочного восприятия, обработки информации и формирования выводов.

При различных вариациях подачи, нам свойственно по-разному воспринимать одну и ту же информацию. А под влиянием определенных факторов люди могут неправильно оценивать вероятность наступления того или иного события и, как следствие, формировать ложные представления и выводы. Наглядными примерами данной модели поведения являются следующие ситуации.

Исследования показывают, что именно подача информации может существенно влиять на наш выбор и решения. В ходе эксперимента была предложена выдуманная ситуация, в которой на мир обрушилась ужасная катастрофа или эпидемия смертельной болезни. Если срочно не принять меры, погибнет 600 человек. Далее участникам предлагалось выбрать между двумя программами. Первая позволит спасти 200 человек с вероятностью равной 100%, а вторая предполагает спасение всех 600 человек, но с достаточно низкой вероятностью – 1/3. При этом большинство людей склонялись к запуску первой программы. Но стоит всего лишь изменить формулировку - и все меняется коренным образом. Во втором случае гораздо большее количество людей предпочли вторую программу, ведь было сказано, что первая программа приведет к неминуемой гибели 400 человек, а вторая может спасти всех с вероятностью 1/3. Условия программ абсолютно не изменились, ситуация осталась неизменной, но формулировка сыграла решающую роль в принятии решений. Причиной данного явления (так называемого эффекта оформления) можно назвать то, что люди недооценивают данную им информацию, принимают ограниченную информацию за достаточную, а представленную и открытую информацию за действительно значимую в конкретном случае [3].

Совершенно очевидно, что умело играя с человеческой психикой, подачей информации, подавая ситуацию с нужной стороны можно повернуть самые разнообразные, удивительные, а самое главное, прибыльные операции.

### – Эффект владения или боязнь потерь.

Суть данной теории состоит в том, что человек в количественном эквиваленте получает удовлетворение от приобретения  $n$ -ного блага гораздо меньше, чем расстройство при его потере. То есть переживания, которые нас постигнут в случае, если мы потеряем 100 долларов, будут не только диаметрально противоположны по природе тем чувствам, которые мы будем испытывать, если получим те же 100 долларов, но будут еще и гораздо сильнее последних. Таким образом, человек расценивает вещи, которыми он владеет, как более ценные, чем аналогичные, но не принадлежащие ему. Именно поэтому людям свойственно переоценивать ценность того, что им принадлежит. Это вполне объясняет тот факт, что предприниматели часто завышают стоимость своего бизнеса, так как они берут во внимание все силы, вложенные в процессе создания и развития дела.

Этот эффект нашел широкое применение в маркетинге. Все чаще покупателям предлагается использовать определенную продукцию бесплатно в течение некоторого времени, по истечению которого необходимо заплатить за данный товар либо вернуть его.

#### 4. Эффект излишней самоуверенности.

Опросы показывают, что около 82% водителей автомобилей считают себя вполне квалифицированными и, более того, относят себя к числу самых безопасных. Но статистика утверждает, что эта группа составляет всего 30% от общего числа автолюбителей.

Ситуация, аналогичная выше описанной, имеет место не только среди водителей. Исследования показывают, что большинство людей чрезмерно уверены в своей квалификации, профессионализме, навыках, способностях и интуиции. По результатам опроса почти трех тысяч учредителей новых компаний выяснилось, что более 80% из них совершенно уверены в том, что именно их компания имеет гораздо больше шансов на успех, чем все остальные. Необоснованность подобных излишне оптимистичных убеждений подтверждается статистическими данными: 61,5% новых компаний прекращают свою деятельность в течение первых 5 лет, 79,6% – в течение 10 лет [2].

Эффект излишней самоуверенности имеет существенное практическое значение, как в предпринимательстве, так и в инвестировании. Осознавая его наличие, мы можем избежать массы экономических ошибок.

Представленные модели поведения являются лишь одними из многих эффектов и аномалий, в совокупности представляющих собой феномен нерационального поведения участников экономических рынков. Невозможность объяснить это поведение с точки зрения классической теории все чаще приводит к поиску взаимосвязи между экономической наукой и психологией. Поэтому для успешной деятельности в предпринимательской, маркетинговой, инвестиционной и финансовой среде уже недостаточно использовать такие ортодоксальные модели, как стандартные подходы к равновесию спроса и предложения и макроэкономические теории. Ведущие компании и специалисты берут на вооружение психологические особенности нерационального поведения как отдельных людей, так и целых обществ. Интересным является тот факт, что влиянию данных эффектов подвержены абсолютно все, независимо от интеллектуального уровня, профессиональной подготовки, сферы деятельности или стажа работы. Поэтому изучение психологических аспектов в рамках экономического поведения может существенно повысить эффективность деятельности и успешность стратегий в различных отраслях экономики.

#### Литература:

1. Ващенко Т.В. Поведенческие финансы – новое направление финансового менеджмента. История возникновения и развития. // Ващенко Т.В., Лисицына Е.В. / журнал "Финансовый менеджмент". – №1. – 2006. – [электронный ресурс]: Режим доступа: <http://www.dis.ru/library/fm/archive/2006/1/4068.html>
2. Гладченко А. Поведенческие финансы. О том, почему человек далеко не всегда принимает рациональные решения [электронный ресурс]: Режим доступа: <http://www.biztimes.ru/index.php?artid=1123>
3. Гладченко А. Как боязнь потерь влияет на людей [электронный ресурс]: Режим доступа: <http://www.biztimes.ru/index.php?artid=1082>
4. Ильяшенко П. Психология принятия финансовых решений [электронный ресурс]: Режим доступа: <http://www.slideshare.net/illashenko/ss-7242757>
5. Пенцак Е. Поведенческие финансы [электронный ресурс]: Режим доступа: <http://www.investgazeta.net/blogi/povedencheskie-finansy-162696/>

#### Научный руководитель:

кандидат экономических наук, Песоцкая Евгения Игоревна

**Анна Иваненко**  
(Харьков, Украина)

### КРЕДИТНО-ДЕНЕЖНАЯ ПОЛИТИКА УКРАИНЫ НА СОВРЕМЕННОМ ЭТАПЕ

Современные реалии ставят экономическую систему Украины в условия функционирования на основе конкуренции, что делает механизмы быстрой и эффективной мобилизации ресурсов для дальнейшего развития производственной и инвестиционной деятельности наиболее востребованными. Кроме того, в условиях интеграции в мировую экономику посредством усовершенствования финансовых методов должны быть простимулированы процессы наиболее полного использования имеющегося производственного потенциала и дальнейшее его развитие на качественной основе, что станет предпосылкой конкурентоспособности Украины на мировом рынке. По оценкам специалистов, экономический потенциал нашего государства составляет около 2388289,0 млн грн., и его мобилизация в значительной мере зависит от эффективности использования рыночных инструментов монетарной политики [1, с.63]. Мировая практика свидетельствует о том, что объемы и структура финансово-кредитных ресурсов, направления их использования, особенно для стран с переходной экономикой, во многом зависят от экономической политики государства.

На определенных этапах экономического развития те или иные проблемы денежной теории становятся наиболее актуальными и выдвигаются в качестве ведущих. Последние годы свидетельствуют о том, что состояние денежно-кредитной политики существенно влияет на экономику государства. Такие ее составляющие, как валютный курс, динамика инфляции, процентные ставки стали основными ориентирами при оценке состояния экономики и перспектив ее развития. Они определяют динамику ВВП, доходов и затрат населения, предприятий, соотношение совокупного спроса и предложения, динамику инвестиций и, в значительной мере, сальдо платежного баланса. Это означает, что денежно-кредитные инструменты стали действенным рычагом влияния на экономическую динамику [1, с. 65]. При этом следует учитывать, что формирование процентных ставок не может объясняться без учета влияния конкуренции между банковским и промышленным капиталами. В условиях нехватки денежной массы банковский процент начинает превышать рентабельность в реальном секторе экономики, и развитие промышленности в таких условиях становится невозможным [2, с. 109].

В зависимости от направлений кредитно-денежной политики центральный банк Украины при помощи конкретного инструмента или их комбинации регулирует денежный оборот и кредитование экономики. Применение тех или иных методов банками разных стран зависит от целей экономической политики и стратегии центрального банка. Одним из основных принципов является ориентация на регулирование объема денежной массы в национальной экономике или регулирование валютного курса национальной денежной единицы, т.е. ориентация на внутренние и внешние показатели. Экономика Украины сильно зависит от международных факторов (более 60% ВВП составляет экспортно-ориентированная продукция), для национальной системы регулирование валютного курса определено как стратегическое направление политики НБУ [3]. Приоритетной задачей Национального банка Украины на 2013 год продолжает быть поддержание ценовой стабильности, даже если на него не возлагали обязанность по удержанию обменного курса гривны на определенном уровне. В то же время, учитывая, что динамика курса гривны имеет значительное влияние на показатели инфляции и качества балансов банков, НБУ в случае необходимости будет принимать меры по предупреждению его значительных колебаний.

Согласно Закону Украины «О Национальном банке Украины», денежно-кредитная политика направлена на регулирование экономического роста, сдерживание инфляции и обеспечение стабильности денежной единицы Украины, обеспечение занятости населения и выравнивание платежного баланса. В большинстве стран в законе о центральном банке в качестве приоритетной цели объявляется стабильность денежного обращения, в качестве второй цели указывается поддержание устойчивого обменного курса национальной валюты, и центральный банк страны стремится осуществить это посредством соответствующей стратегии. В соответствии с Конституцией Украины и Законом Украины «О Национальном банке Украины» основной функцией НБУ является обеспечение стабильности денежной единицы Украины. К прочим целям денежно-кредитной политики относятся: поддержание ликвидности коммерческих банков страны, смягчение конъюнктурных колебаний, увеличение денежной массы или объемов кредитов в рамках ожидаемого экономического роста. Долгосрочные денежно-политические цели и инструменты, а также носители денежной политики задаются стратегической денежно-кредитной политикой. Основные принципы денежно-кредитной политики разрабатываются Советом Национального банка Украины, который осуществляет контроль над их выполнением; правление НБУ, согласно основным принципам денежно-кредитной политики монетарной базы в Украине в 2013 году составит до 6-8% в зависимости от сценария развития экономики, эти цифры заложены в основных принципах денежно-кредитной политики на 2013 год. НБУ говорит, что оптимистический правительственный прогноз в 2013 году предусматривает рост ВВП на уровне 3,4% при инфляции 4,8%, а пессимистический - 2,5% и 6,1%, соответственно. В свою очередь, увеличение монетарной базы может составить 8% в случае реализации позитивного сценария и 6% - в случае реализации негативного. Кроме того, реализация денежно-кредитной политики в 2013 и последующих годах предполагает, что регулятор не обязан удерживать на определенном уровне или в определенных пределах обменный курс гривны к иностранным валютам. Но предотвращать существенные колебания курса НБУ будет. Но новоизбранный глава НБУ Игорь Соркин заявил, что основной задачей регулятора в 2013 году будет укрепление национальной валюты Украины.

Основными принципами также предусматривается удержание международных резервов на уровне, обеспечивающем необходимую защиту национальной экономики от негативных внешних шоков. Одновременно Национальный банк продолжит работу над деолларизацией экономики путем ограничений на валютном рынке. В случае усиления внешних шоков регулятор намерен усиливать поддержку ликвидности банков путем расширения перечня залогов при выделении кредитов рефинансирования и увеличения сроков поддержки ликвидности банков. Если обратить внимание на первую половину прошлого года НБУ прогнозировал рост монетарной базы в 2012 году на уровне до 12-16%. Реальная динамика этого показателя составила лишь 6,4% (до 255,3 млрд. грн.), уточняют СМИ. В 2011 году монетарная база выросла на 6,3%.

Состояние и уровень развития национального финансового сектора оказывает влияние на выбор денежно-кредитного инструментария НБУ. В Украине из-за недостаточного развития финансовых инструментов, НБУ прибегает к использованию механизма рефинансирования и нормы обязательных резервов. Однако возможности этих инструментов в Украине ограничены. Фактически ставка рефинансирования используется Национальным банком преимущественно в качестве инструмента фискальной политики, и воздействует на финансовый рынок не как инструмент денежно-кредитной политики, оказывающий непосредственное влияние; а также исполняет роль индикативного показателя ожидаемого уровня инфляции в будущем периоде для основных участников финансового рынка.

В Положении о процентной политике Национального банка Украины от 18 августа 2004г. №389, Национальный банк упорядочил нормативно действующую практику применения не единой учетной ставки НБУ, а дифференцированных ставок по операциям НБУ на денежном рынке и для регулирования деятельности коммерческих банков. Национальный банк устанавливает размер учетной ставки, ориентируясь на: прогнозируемый и фактический уровень инфляции в соответствующем периоде и уровень изменения индекса цен производителей промышленной продукции; средний уровень инфляции и среднюю учетную ставку за предыдущие 12 месяцев; темпы прироста денежной массы в обращении; структуру прогнозируемых и фактически выпущенных в оборот Национальным банком платежных средств; динамику процентных ставок на межбанковском рынке кредитных ресурсов, по кредитам и депозитам банков [3].

В Украине учетная ставка функционально должна влиять на стоимость кредитов overnight, которые выдает НБУ на межбанковском денежном рынке; ставку рефинансирования, которая зависит от сроков и вида рефинансирования и не может быть меньше учетной; а также процентный доход по операциям репо; на основе учетной ставки рассчитываются штрафные санкции по некоторым налогам и пеня за просрочку платежей, норма дисконтирования, которая применяется для определения стоимости запасов в недрах. До последнего времени имеющиеся в Украине текущие объемы операций рефинансирования коммерческих банков были настолько незначительны, что ставка рефинансирования не оказывала влияния на ликвидность банковской системы в отличие от развитых экономик, где воздействие подобного инструмента является не только сигналом о намерениях центрального банка, но и действенным рычагом ужесточения или наоборот, денежной политики, таким образом, влияя на ликвидность. Отсутствие спроса со стороны украинских банков ограничивало возможности НБУ по управлению денежной массой.

На практике при большом значении уровня ставки банкам выгоднее привлекать средства из других источников в условиях ниже ставки рефинансирования, но выше инфляции. Об этом свидетельствует рост удельного веса внешней задолженности банков в валовом внешнем долге, за 2012 года он вырос на 6,21 миллиарда долларов, или на 4,9%, - до 132,446 миллиарда долларов. Крупные банки, в силу своей относительной

надежности, имеют возможность занимать на международных рынках под 6-8%. Рост процентной ставки способен снизить отток денег из экономики, но в то же время, ухудшить условия предоставления кредитов для хозяйствующих субъектов. Предприятия, вынужденные брать кредиты на внутреннем рынке под более высокие процентные ставки, несут большие затраты, связанные с ростом инвестиционных издержек, что усложняет их финансовое положение. В хозяйственной системе, имеющей низкий уровень монетизации, о чем свидетельствует структура денежной массы, и что является одной из особенностей денежной системы нашего государства, ставка рефинансирования очень опосредованно влияет на экономическую ситуацию. Коммерческие банки не стремятся занимать у центрального банка на постоянной основе, что является характерным для состояния финансового сектора Украины. Общая величина активов коммерческих банков Украины за 12 месяцев 2012 года выросла по сравнению с 2011 годом на 6,9% или на 72,70 млрд. грн., достигнув, таким образом, по состоянию на 1 января 2013 года значения в 1 127,18 млрд. грн. На 2013 год крупнейшие инвесторы в финансовый сектор страны из Италии, Франции и Австрии – в минувшем году не сокращали свои вложения в дочерние структуры. Более того – заявляют о планах увеличить их в 2013-м году.

Динамичные изменения в экономике и финансово-кредитной сфере требуют усовершенствования методов и инструментов реализации денежно-кредитной политики. В институциональном плане на сегодняшний день в Украине банки играют главную роль в системе финансового посредничества, аккумулирования инвестиционных ресурсов, превосходя остальных финансовых посредников по экономическому потенциалу, поэтому развитие кредитных операций банков с реальным сектором экономики во многом определяют темпы и характер структурных преобразований. Формирование гибкой денежно-кредитной политики в соответствии с приоритетными направлениями развития Украины, должно быть согласовано с общими механизмами макроэкономического регулирования и зависит от взаимодействия многих факторов. В качестве основных направлений, влияющих на результативность финансово-кредитных инструментов, в результате проведенного исследования, можно обозначить:

- создание гибкого механизма рефинансирования как направления поддержания банковской ликвидности, т.е. создание дополнительных возможностей, следствием чего должно стать повышение кредитоспособности и уровня капитализации банков;
- либерализация резервной политики НБУ путем рассмотрения возможности снижения норм обязательных резервов;
- повышенное внимание к качеству активов, передаваемых в обеспечение в целях решения проблемы ухудшения качества выдаваемых банками кредитов;
- превращение ставок по операциям центрального банка в оперативный инструмент процентной политики, т.к. ориентируясь на них формируется уровень доходности на различных сегментах финансового рынка;
- расширение объема внутреннего рынка, создание условий для активных операций с ресурсами на открытых рынках.

#### Литература:

1. Шумська С.С. Фінансовий потенціал України: методологія визначення та оцінки // Фінанси України. – 2007. - №5. – С.55-64.
2. Зверяков М.І. Перспективи формування нової якості економічного зростання // Фінанси України. - №9. – 2007. – С. 59-66.
3. Закон України “Про національний банк України”. К., “Відомості Верховної Ради України” №29, 1999, с. 238
4. Національний банк; Постанова, Положення про процентну політику Національного банку України від 18.08.2004 № 389 ...//zakon.rada.gov.ua/cgi-bin/laws/main.cgi?nreg=z1092-04

**Научный руководитель:**

кандидат эконом. наук Олейникова Нелли Анатольевна

**Ольга Иванчук, Ольга Нежиденко  
(Харьков, Украина)**

### ПРОБЛЕМЫ КРЕДИТОВАНИЯ МАЛОГО БИЗНЕСА

Развитие предпринимательства - это одна из самых актуальных тем, широко обсуждаемых в обществе. Гибкость; мобильность; возможность быстрой переориентации малого бизнеса мотивирует способных инициативных людей начинать свое дело, удовлетворять собственные потребности и потребности своей семьи и, вместе с тем, выполнять важную социальную функцию: организовывать дополнительные новые рабочие места и изготавливать продукцию, которая бы пользовалась спросом.

Бизнес в Украине сегодня нуждается в помощи и поддержке. К сожалению, приходится признавать, что малые предприятия в Украине не выполняют должным образом своей социальной роли. Они обеспечивают рабочими местами лишь 1-5% от общей численности всех занятых в отраслях экономики [1].

Под кредитованием малого бизнеса понимают банковские ссуды, выдаваемые субъектам малого предпринимательства на определенных условиях (обычно под проценты). Одной из основных, если не главной, проблемой при кредитовании малого бизнеса является отсутствие у банков дешевых долгосрочных ресурсов, в то время как малые предприятия остро нуждаются в своевременном финансировании и кредитовании на приемлемых условиях. Очень высокие процентные ставки, устанавливаемые в соответствии с нормами Национального банка Украины, для получателей небольших кредитов, чаще всего, являются недостижимыми.

Так, например, на сегодняшний день банки практически не готовы сотрудничать с малыми предприятиями на самом сложном для них этапе – стартовым. То есть, по условиям банка предприятия должно работать без убытка в течении как минимум 6 месяцев. Потребность в начальном капитале удовлетворена в Украине, по экспертным оценкам, на 4-7%. Для сравнения в Европе банки финансируют треть стартовых капиталов предпринимателей, не смотря на то, что достаточно развиты и другие виды кредитов [2].

Однако решение данной проблемы имеет и ряд положительных тенденций. Например, некоторые банки проводят кредитование малого бизнеса при поддержке государства, что позволяет предоставлять займы без

залога. Конечно, условия при этом не совсем привлекательные, но некоторые проблемы частных предпринимателей такая политика позволяет решить. В частности, такие кредиты удобны для ведения существующей деятельности. Недостатки без залогового кредитования состоят в том, что по ним довольно высокие процентные ставки, а сумма займа, как правило, не превышает 50 тыс. долларов и сроки ограничиваются максимум двумя годами. Тем не менее, при желании можно найти банки, которые предоставляют кредиты на выгодных условиях без залога.

Государственная финансовая поддержка малого бизнеса включает в первую очередь налоговые и кредитные методы влияния на данный сектор экономики. Как показывает мировой опыт, взвешенная, дифференцированная налоговая и денежно-кредитная политика имеет решающее влияние на формирование и последующее развитие субъектов малого бизнеса. Следовательно, одним из важных экономических задач государства является создание предпосылок, которые стимулируют вложение инвестиций в этот сектор экономики. Поддержка со стороны государства должна осуществляться двумя взаимосвязанными путями: помощью в формировании капитала для открытия предприятия; обеспечением благоприятных условий для последующего развития функционирующих малых предприятий.

Наиболее благоприятными условиями, которые привели бы к развитию малых предприятий, являются следующие:

- наличие доступного капитала, то есть капитальных ресурсов, накопленных за счет прироста капитала, которые могли бы быть использованы малыми предприятиями;
- соответствующая структура учреждений, а именно система коммерческих банков, индустрия рискованного финансирования, фондовые биржи и другие механизмы, которые позволяют связать поставщиков капитала с теми, кто нуждается в нем;
- умеренные процентные ставки;
- соответствующие финансовые механизмы, такие как разнообразные виды ссуд, соответствующие формы инвестирования акционерного капитала и т.д.

Для того чтобы обеспечить выполнение вышеуказанных условий, государству необходимо принять целый ряд мер. Основными из них, по нашему мнению, могут стать следующие:

- распространение участия коммерческих банков в предоставлении ссуд малым предприятиям;
- надзор и регуляция за предоставлением банками ссуд малым предприятиям;
- обеспечение увеличения капитала, который может быть использован путем развития конкуренции на рынке предоставления ссуд малым предприятиям;
- смещение акцентов и рационализация государственных программ помощи малым и средним предприятиям;
- содействие предоставлению акционерного капитала малым предприятиям.

По статистике, около 85% всех компаний в нашей стране относятся к малому бизнесу, поэтому есть предположение, что банковское кредитование малого бизнеса имеет большую перспективу для развития [3].

В связи с тем, что риски кредитования в данной сфере значительно выше, чем в кредитовании по другим направлениям, процентные ставки в кредитовании малого бизнеса с нуля очень велики, или же банк берет большую единоразовую комиссию.

Некоторые предприниматели прибегают к хитростям, например, берут кредит как физическое лицо на другие нужды, но используют деньги для бизнес-проектов, то есть прибегают к нецелевому использованию кредита. Банки, то ли закрывают на это глаза, то ли по причине невозможности отслеживания использования кредита на обозначенные нужды, просто не обращают на это внимание и тем самым дают некоторые возможности начинающим предпринимателям.

В таком подходе есть свои плюсы, скажем такие, как то, что не надо предоставлять банку четко расписанный бизнес-план и доказывать окупаемость своего будущего дела. Конечно, такой подход финансово некорректный, но большинство финансовых учреждений не обращают на это внимание.

До недавнего времени, действовало много программ поддержки предпринимательской деятельности, в частности действует и сейчас программа Европейского банка реконструкции и развития. В отличие от государственных программ, европейские пользовались большей популярностью и тому есть простое объяснение - у европейских инвесторов и кредиторов, получить кредит на развитие малого бизнеса в Украине намного проще и с более приемлемыми условиями.

Но все же можно найти вариант кредитования под залог бизнеса. В большинстве случаев, банки хотя и видят в качестве залога недвижимость или автомобиль, в крайнем случае, в качестве залога может выступить оборудование, которое используется на производстве. Таких банков не много, но они есть и при выдаче плана кредитов очень внимательно отнесутся ко всей документации, которую вы предоставите в качестве доказательства возврата денег.

Процедура выдачи кредита под залог бизнеса включает в себя комплексную оценку всего имущества, которое принадлежит компании. Как правило, оценкой занимаются компетентные сотрудники банка или же привлекаются эксперты оценочных компаний. Зачастую, затраты по оценке бизнеса несет сам кредитуемый.

Таким образом, для обеспечения успешного функционирования малого бизнеса в нашей стране должна осуществляться существенная поддержка со стороны, как государства, так и крупных компаний, реализовываться поиск новых методов финансирования малых предприятий и создания ориентированной на них финансовой инфраструктуры.

#### Литература:

1. Кредитование малого бизнеса в Украине [электронный ресурс]: Режим доступа: <http://netexchange.su/kreditovanie-malogo-biznesa-v-ukraine/>
2. Проблемы кредитования малого бизнеса в Украине [электронный ресурс]: Режим доступа: <http://www.confcontact.com/2008jule/saveleva.php>
3. Кредит для малого бизнеса в Украине [электронный ресурс]: Режим доступа: <http://d290351.u72.ukrhosting.com/subpage96.html>
4. Шевчук Д.А. Кредитование малого и среднего бизнеса. Второе издание: Учеб. пособие. – М.: Издательство РИОР, 2006.-128 с.

5. Кредитование бизнеса [электронный ресурс]: Режим доступа: [http://upb.ua/loans\\_corp.php?ln=ru](http://upb.ua/loans_corp.php?ln=ru)

**Научный руководитель:**

кандидат экономических наук, Песоцкая Евгения Игоревна.

**Александр Колесник, Ельмир Гачаев**  
(Харьков, Украина)

## О РОЛИ АВТОМОБИЛЬНОГО ТРАНСПОРТА В ЭКОНОМИЧЕСКОЙ ЖИЗНИ ОБЩЕСТВА

Автомобильный транспорт занимает видное место в развитии транзитности государства. На его долю приходится 60 % годового объема перевозок грузов и пассажиров. Он является связующим звеном в технологии морских, железнодорожных и авиационных перевозок. Он способен значительно диверсифицировать пограничные перевозки, усилить транзитность государства, обеспечивая практически полную гарантию сохранности груза, срочность и надежность перевозок.

Такому изобретению как автомобиль исполнилось всего чуть больше 120 лет, но за это, относительно небольшое, время автомобили успели обосноваться в нашей жизни так прочно, что невозможно представить, какой была бы наша цивилизация, если бы автомобилей не существовало.

В настоящее время автомобиль стал самым доступным видом транспортных средств почти во всех странах и на всех континентах. Прирост парка автомобилей происходит за счет индивидуальных владельцев. Вместе с ростом мирового автомобильного парка повышаются и объемы услуг, которые предоставляются для обслуживания автомобильного транспорта. В развитых странах автомобильный транспорт является лидером среди других видов транспортных средств по объему грузовых перевозок. Лидерские позиции автомобильный транспорт занимает и в пассажирских перевозках. Если обратиться к статистике, то ежегодно каждый житель планеты преодолевает на автомобиле в среднем около 2500 км. А для стран, которые развиты, этот показатель в несколько раз выше. [1, с.346]

Такое существенное влияние автотранспорта обусловлено разнообразием его особенностей и преимуществ по сравнению с другими видами транспорта, которые состоят в следующем:

- высокая маневренность и подвижность, которые позволяют быстро сосредоточить средства в необходимом количестве и в нужном месте;
- возможность осуществлять доставку без дополнительных остановок и пересадок в заданном маршруте;
- высокая скорость доставки и обеспечения целостности грузов, в особенности при перевозке на небольшие дистанции;
- широкая сфера применения по типам, видам грузов и расстояниям их перевозки;
- необходимость меньших вложений капитала в строительство автомобильных дорог при небольших потоках грузов и пассажиров.

Влияние автомобильного транспорта на жизнь общества стремительно растет.

Сфера применения автомобильного транспорта довольно широка. Он занимает значительное место в пассажирских и грузовых перевозках.

Грузовые перевозки, в свою очередь, являются одними из наиболее «рыночных» секторов экономики. Украинский опыт подтверждает известную закономерность, согласно которой рост рыночной экономики сопровождается, а в определенной степени и объясняется, опережающим развитием автотранспорта. Это объясняется тем, что грузовые потоки, которые генерируются развивающимися рынками товаров и услуг, в первую очередь осваиваются наиболее быстрым и гибким видом транспорта: автомобильным.

По объему перевозок грузов он превосходит железнодорожный транспорт в 5 раз, а по объему перевозок пассажиров - в 6 раз.

В автомобильном транспорте сосредоточено свыше 97% от всех лицензированных субъектов транспортной деятельности. Кроме перевозки грузов и пассажиров автомобильный транспорт выполняет много других функций: обеспечивает работу скорой медицинской помощи, пожарной охраны, органов общественного порядка и т.д. [2].

Однако Украина сильно отстает от развитых стран Европы по количеству автомобилей на 1000 человек. У нас этот показатель равен 62, в то время как в ФРГ - 468, Италии - 422, Франции-410. Кроме того, автомобили грузоподъемностью до 2 т составляют лишь 18 % автомобильного парка страны (в странах ЕС - 80-85 %). В 2000 г. в страну ввезено 320 тыс. авто, из них только 7,4 % - новые. Собственных легковых автомобилей произведено лишь 20 тыс. Поэтому на время реформирования автомобилестроительных заводов страны и автомобильного парка, важными составляющими повышения транзитности Украины являются: структурная перестройка и диверсификация выпуска транспортных средств для выполнения как внутренних, так и международных перевозок.

Программой развития автомобилестроения должно быть предусмотрено расширение количества типов автомобилей и создание более 50 их моделей. К этой работе привлекаются реформированные заводы, такие как холдинговая компания "Авто Краз", СП "АвтоЗАЗ-ДЭУ", ОАО "Луцкий автомобильный завод", ОАО "Укравтобуспром", а так же 70 предприятий и организаций автомобилестроительной отрасли.

Мировой опыт доказал уникальные стимулирующие свойства автомобилестроения. Любая новая модель авто "подтягивает" до уровня современных требований как металлургическое, нефтехимическое, так и электротехническое, электронное, подшипниковое, станкостроительное производства. Кроме этого, изменения претерпят тепловоды и техническое обслуживание.

Однако транспортная система Украины имеет и некоторые другие проблемы и трудности. Так, например, протяженность украинских автодорог составляет почти 170 тыс. км (из них 155 тыс. км дорог имеют твердое покрытие). При этом их качество не соответствует европейским стандартам. Чтобы достичь обеспеченности Украины автодорогами европейского уровня необходимо реконструировать и модернизировать почти 200 тыс. км автодорог. В это же время в международных экономических отношениях является обязательным строительство автомагистралей мирового уровня.

Сегодня при принятии большинства решений, касающихся развития транспортной системы Украины, практически отсутствует комплексный учет экономических, социальных и экологических факторов. Уже не первый раз планируется выделять достаточно большие средства на развитие автомобильного транспорта, в то время как в более надежном и безопасном железнодорожном транспорте доходы направляются в госбюджет вместо развития рельсовых систем в городах. Как известно, на развитие автомобильных дорог в Украине в 2007 г. было направлено более 7 млрд. грн., а в 2008 г. свыше 9 млрд. грн. Мало того, что такие огромные средства направляются на развитие транспорта, который наносит огромный вред обществу, так эти средства еще и расходуются крайне неэффективно, поскольку результаты от потраченных средств практически отсутствуют.

Для того чтобы хоть как то повлиять на проблемную ситуацию необходимо осуществить ряд мер, направленных на улучшение ситуации в автомобильном транспорте, а именно:

- разработка нормативно-правовых актов по вопросам утилизации неработоспособной техники и организации ее переработки;
- создавать с помощью иностранных инженеров в области автомобилестроения современного производства автомобильной техники, комплектующих, узлов, агрегатов и запасных частей;
- обеспечить производство надежной высокотехнологичной продукции;
- осуществить значительное техническое обновление автомобильного транспорта;
- запустить производство новых конкурентоспособных моделей автомобилей и автобусов;
- внедрять новые технологии;
- повысить уровень безопасности перевозок пассажиров и грузов путем усиления государственного контроля качества топлива.

В случае выполнения данных мероприятий автомобильная промышленность, как и автомобильный транспорт, сможет выйти на новый уровень развития.

Также не стоит забывать о негативном влиянии автомобильного транспорта на окружающую среду. К счастью, все чаще и чаще ученые всего мира обращаются к теме перехода к экологически-чистым видам транспорта. Все большее распространение получает транспорт на электрической и безвыхлопной основе.

Однако, несмотря на связанные с распространением автомобилей экологические проблемы, без них невозможно представить современный мир. Это и огромное разнообразие автомобилей специального назначения, которыми пользуются такие организации как: милиция, газовые службы, инкассаторы, служба телефонных станций и т.д. И легковые автомобили – эти средства передвижения уже давно перестали быть средством роскоши и превратились в самый настоящий предмет первой необходимости. Именно личный автомобиль помогает нам вовремя попасть в нужное место, сокращая время, необходимое для достижения цели. Их по праву можно назвать важным экономическим инструментом, который позволяет сокращать экономическое время и пространство и, тем самым, способствует достижению наших экономических целей.

#### Литература:

1. Мировая экономика. Глобальные тенденции за 100 лет. Под ред. Королева И.С., М.: Юристъ, 2003. – 604 с.
2. Взаимосвязь автомобильного транспорта с другими его видами. Значение автомобильного транспорта [электронный ресурс]: Режим доступа: <http://www.day-travel.ru/travels-192-1.html>
3. Ефимова Е.Г. Транспорт в мировом хозяйстве. Анкил. – М.: 2007.– 352с.
4. Дунаев Н.В. Транспорт в современной экономике // Транспортная безопасность и технологии, 2008. - №1.
5. Гутаревич Ю.Ф., Зеркалов Д.В., Говорун А.Г., Корпач А.А., Мержиевская Л.П. Экология и автомобильный транспорт: Учеб. пособие. - К.: Аристей, 2006. - 292 с.
6. Зеркалов Д.В. Транспорт Украины: Справочник. В двух книгах. Кн. 1. - К.: Основа, 2002. - 462 с.
7. Зеркалов Д.В. Транспорт Украины: Справочник. В двух книгах. Кн. 2. - К.: Основа, 2003. - 564 с.

Научный руководитель:

кандидат экономических наук, Песоцкая Евгения Игоревна

Оксана Конарівська  
(Рівне, Україна)

#### АНАЛІЗ СТАНУ ТА ПЕРСПЕКТИВ РОЗВИТКУ ОСНОВНИХ СЕГМЕНТІВ РИНКУ НЕБАНКІВСЬКИХ ФІНАНСОВИХ ПОСЛУГ

Одним із найважливіших пріоритетів економічної політики держави є розвиток ринків небанківських фінансових послуг та їх основних сегментів. Нині ринок небанківських фінансових послуг є життєво необхідною частиною сучасної вітчизняної ринкової економіки та головним елементом ринку фінансових послуг. Без реалізації цим ринком комплексу забезпечувальних, посередницьких, консультаційних та інших функцій, фінансова система та економіка в цілому не використовувала б усіх можливостей ринкової економіки, а фінансова система країни була б відсталою від прогресивних фінансових технологій, які використовуює світовий ринок фінансових послуг.

Найбільш динамічно ці ринки розвивались протягом останнього десятиліття. За цей час, розвиток ринку небанківських фінансових послуг в Україні, можна умовно поділити на два періоди: докризовий і післякризовий. Період до 2008 року – докризовий. Він характеризувався активним і динамічним розвитком ринку небанківських фінансових послуг, проте цей розвиток мав нерівномірний і роздільний характер, а щодо його загального рівня, то він суттєво відставав від середньоєвропейських параметрів. Період після 2009 року – кризовий, що призвів до гальмування розвитку вітчизняного ринку небанківських фінансових послуг.

Аналіз наукових публікацій показав, що дослідженню питання стану та розвитку ринку небанківських фінансових послуг присвячена значна кількість праць вітчизняних науковців. Суттєвий внесок у дослідження проблем розвитку ринку небанківських фінансових послуг зробили такі вчені, як М.М. Галутова [1], В.Г. Костогриз [2], О.О. Луцишин [8], С.О. Рибак [5], В.Б. Тропіна [6], О.І. Школьник [7], С.І. Юрій [8], В.В. Ящук [9] та багато інших. Їхні дослідження стосувались переважно питань поточного стану та перспектив розвитку окремих сегментів, проте майже відсутні комплексні дослідження ринку небанківських фінансових послуг. Саме тому проведення аналізу ринку небанківських фінансових послуг є актуальним завданням.



Отож, залишається невирішеним завдання аналізу стану основних сегментів ринку небанківських фінансових послуг України та визначення перспектив його розвитку.

Післякризовий період окреслив головні чинники, що мали негативний вплив на небанківський фінансовий сектор в Україні:

- споживачі небанківських фінансових послуг не мали достатньої інформації та відповідних знань про особливості фінансових послуг, тому у процесі вибору послуги вони не завжди могли оцінити рівень ризиків і можливих наслідків набуття додаткових фінансових зобов'язань. Це стало основною передумовою розвитку негативних тенденцій, пов'язаних із невиконанням клієнтами небанківських фінансових установ своїх зобов'язань.
- замороження банківських депозитів учасників фінансового ринку та зниження ринкової вартості фінансових інструментів, які утримувалися страховими компаніями і недержавними пенсійними фондами вплинули на прибутковість цих установ та рівень їхніх резервів, сформованих ними для покриття майбутніх виплат своїм клієнтам;
- недосконале правове середовище і проблеми державного регулювання. Нормативно-правова база, що покликана регулювати різні аспекти професійної діяльності на фінансовому ринку, є досить суперечливою та не повністю сформованою.

Ящук В. В. зазначає, що вже сьогодні вирішення завдань подальшого розвитку ринків небанківських фінансових послуг України є одним із найважливіших пріоритетів довгострокової економічної політики держави [9, с. 116].

У свою чергу Юрій С. І. вказує на те, що ринок небанківських фінансових послуг є структурним елементом ринку фінансових послуг. У цьому аспекті ринок фінансових послуг є органічною складовою фінансової системи держави, що вирізняється як організаційною (зовнішньою) формою прояву, так і інституційною (внутрішнім змістовим наповненням) специфікою [8, с. 48].

Костогриз В. Г. підкреслює, що небанківські фінансово-кредитні установи останнім часом набувають все більшого розвитку та можуть складати конкуренцію банкам [2, с. 162-169].

Ми погоджуємося із думкою В. Костогриз, С. Юрія, В. В. Ящук, щодо важливості розвитку ринків небанківських фінансових послуг як ефективного механізму перерозподілу фінансових ресурсів між секторами економіки, суб'єктами підприємницької діяльності, державою і населенням, учасниками бюджетного процесу, міжнародними фінансовими інститутами.

Загальна структура ринку небанківських фінансових послуг має такий вигляд (рис. 1).|

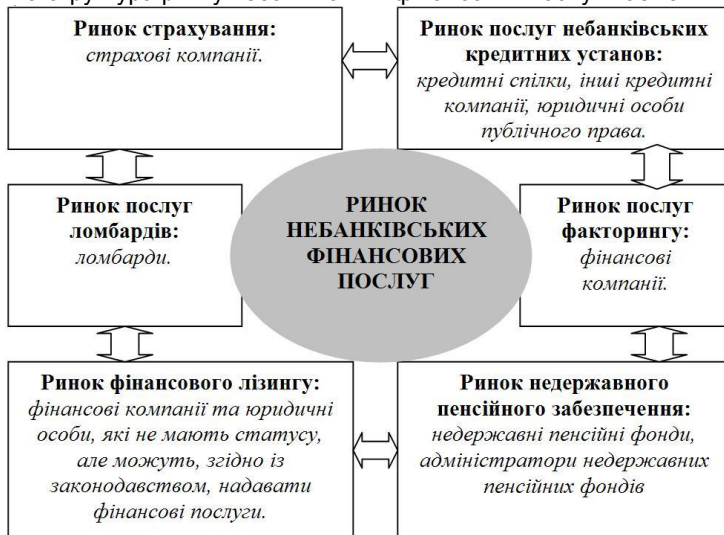

Аналізуючи динаміку фінансового ринку останніх років, варто звернути увагу на те, що кількість небанківських фінансово-кредитних установ значно переважають кількість банків. У розвинутих країнах світу така тенденція свідчила б про високий рівень розвитку небанківського сектору фінансового ринку країни, але активи цих установ є надто низькими у порівнянні з активами комерційних банків.

Галутова М. М. пропонує, для порівняння «ваги» банківського та небанківського сегментів слід, перш за все, порівняти їх за розмірами активів [1, с. 246].

Зазначена тенденція щодо переважання небанківських фінансових установ перед банками зумовлює об'єктивну потребу у розгляді цього співвідношення (рис. 2).|

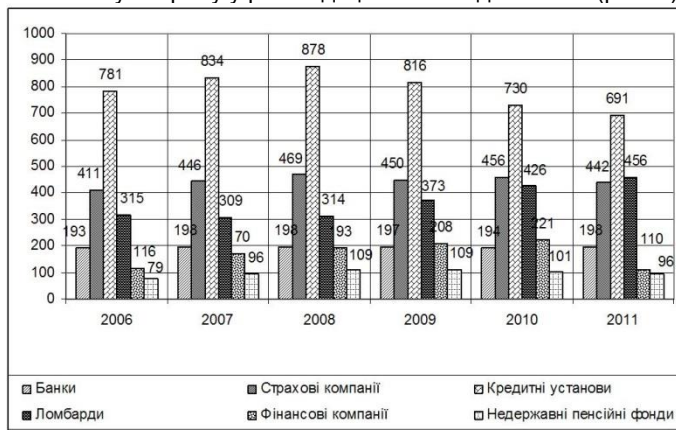

За даними Національної комісії, що здійснює державне регулювання у сфері ринків фінансових послуг, на кінець 2011 року було зареєстровано 2011 небанківських фінансових установ, що на 1813 одиниць більше, ніж банків за той же період [4].

Науковці С. Рибак, О. Коваль зазначають, що в посткризовий період на ринку відбуваються процеси оптимізації кількісної структури [5, с. 61].

Щодо основних сегментів ринку небанківських фінансових послуг, то ринок страхування зараз представлений 444 компаніями, ринок послуг небанківських кредитних установ - 697 учасниками, в тому числі серед них зареєстровано 614 кредитних спілок. Збільшилася і кількість ломбардів - з 456 до 463. Фінансових компаній також стало більше на 17 гравців. На ринку недержавного пенсійного забезпечення серед вже існуючих недержавних пенсійних фондів з'явився лише один новий гравець, і їх загальна кількість досягла 97. Що стосується адміністраторів пенсійних фондів, діяльність яких, як правило, зараз збиткова, то їх стало менше на 1 гравця - всього 39.

Якщо за кількістю небанківські фінансові установи значно переважають кількість банків, то за розміром активів ці інституції складають всього 7% у загальному обсязі фінансового сектора, а 93% припадає на банки.

О. Школьник зазначає, що потрібно підвищувати роль небанківських фінансових установ і посилювати кооперацію з банківським сектором. У результаті спільних рис набувають процедури ліцензування, регулювання та нагляду за різними фінансовими компаніями [7, с. 58].

Потрібно зазначити, що активи небанківських фінансових установ залишаються незначними у порівнянні з активами комерційних банків. Так, у сумі активи комерційних банків та небанківських фінансових установ станом на 31.12.2011 становили 1134,2 млрд. грн., у тому числі банків – 1054,3 млрд. грн., небанківських фінансових установ – 79,9 млрд. грн. (рис. 3).

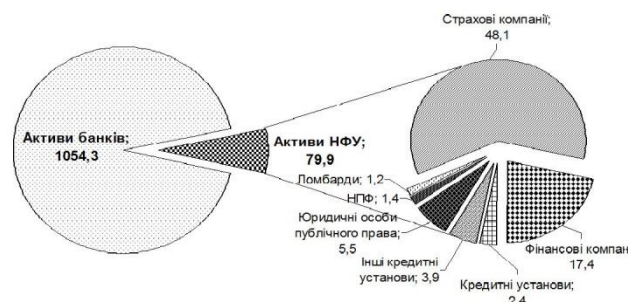

Як видно з рисунку в Україні серед всіх фінансових посередників найбільш потужними є банки. Серед небанківських фінансових установ провідна роль належить страховим компаніям.

Національне рейтингове агентство «Рюрік» зазначає, що серед всієї кількості страхових компаній, що зареєстровані і мають ліцензію Держфінпослуг у 2011 році, класичне страхування здійснювали близько 50 компаній. Решта ж або займаються специфічними схемами страхування, спрямованими на оптимізацію оподаткування пов'язаних компаній, або майже призупинили діяльність на ринку страхування України [3].

Частка всіх інших небанківських фінансових посередників є незначною. Серед фінансових посередників важливу роль в період кризи варто віддати фінансовим компаніям, які нарощують вартість своїх активів.

Небанківські фінансові установи є професійними учасниками ринку фінансових послуг, які, на відміну від банків, спеціалізуються на окремих фінансових послугах, забезпечуючи страхування, кредитування, спільне інвестування, управління активами, посередництво у купівлі-продажі фінансових інструментів, недержавне пенсійне забезпечення, гарантійні операції тощо. Діяльність небанківських фінансових установ суттєво відрізняється від діяльності банків. Серед основних відмінностей – вузька спеціалізація, реалізація за рахунок неї небанківських послуг (за наявності дозволу держави – окремих банківських), відсутність безпосереднього впливу на формування пропозиції грошей на ринку, а також більший ризик порівняно з операціями банків [6, С. 178-184].

Отже, з проведеного аналізу видно, що поступове зростання відбувається по активах банківських установ. Страхові компанії хоч і нарощують свої активи, але досить незначними темпами. Крім того, незначні темпи нарощення активів показують й інші небанківські фінансові посередники. Така ситуація визначається відсутністю довіри у населення до вказаних установ.

З огляду на світові тенденції глобалізації та євроінтеграції можна окреслити такі цілі і завдання подальшого розвитку ринку небанківських фінансових послуг: формування конкурентоспроможних ринків небанківських фінансових послуг в Україні; підвищення рівня прозорості, капіталізації та ліквідності цих ринків; удосконалення інфраструктури ринків небанківських фінансових послуг; удосконалення державного нормативно-правового регулювання на ринку небанківських фінансових послуг.

Проведене дослідження показало зростання ролі небанківських фінансових установ у наданні фінансових послуг. Вагому роль на ринку небанківських фінансових послуг відіграють страхові компанії, а останнім часом і фінансові компанії та ломбарди. Через незначний розмір активів недержавні пенсійні фонди не мають змоги суттєво впливати на акумулювання та перерозподіл інвестиційного капіталу.

Можна очікувати, що у майбутньому буде ефективно розвиватись ринок небанківських фінансових послуг, який здатний забезпечити вирішення пріоритетних проблем, таких як ріст економіки та інвестицій, а також ефективності їх використання; забезпечення умов для розширеного відтворення заощаджень громадян; створення сучасної інфраструктури небанківських фінансових інститутів.

#### Література:

1. Галутова М. М. Організаційна структура фінансового ринку України та чинники її розвитку. / М. М. Галутова // Вісник економіки транспорту і промисловості. – 2011.- № 35. – с. 246.
2. Костогриз В. Г. Аналіз ощадної діяльності банківських та небанківських установ в умовах інноваційно-інвестиційного розвитку економіки України / В.Г. Костогриз // Економічний простір. – 2008. – № 13. – С. 162-169
3. Національне рейтингове агентство «Рюрік» [Електронний ресурс]. – Режим доступу: [http://rurik.com.ua/documents/research/non\\_banks\\_II\\_2012\\_tendency\\_ukr.pdf](http://rurik.com.ua/documents/research/non_banks_II_2012_tendency_ukr.pdf)

4. Огляд ринків фінансових послуг та підсумки діяльності небанківських фінансових установ, державне регулювання та нагляд за діяльністю яких здійснюється Держфінпослуг [Електронний ресурс]. – Режим доступу: <http://www.ukrstat.gov.ua>.
5. Рибак С. О. Інституційні інвестори фінансової системи: сучасний стан та перспективи розвитку / С.О. Рибак, О.П. Коваль // Фінанси України. – 2010. – № 10. – С. 61.
6. Тропіна В. Б. Фінансові посередники: основні тенденції розвитку в Україні / В. Б. Тропіна, Л. В. Лисяк // Економічний простір. – 2011.- №50. – С. 178-184. – [Електронний ресурс].- Режим доступу: [http://www.nbu.gov.ua/portal/Soc\\_Gum/Ekpr/2011\\_50/statti/21.pdf](http://www.nbu.gov.ua/portal/Soc_Gum/Ekpr/2011_50/statti/21.pdf)
7. Школьник І. О. реформування фінансового нагляду під впливом економічної рецесії / І. О. Школьник // Фінанси України. – 2010. – № 3. – С. 58.
8. Юрій С. І. Ринок фінансових послуг як інституційна основа ринкової економіки / С. І. Юрій, О. О. Луцишин // Фінанси України. – 2010. – № 11. – С. 48.
9. Ящук В. В. Ринки фінансових послуг як складова системи економічного розвитку / В. В. Ящук // Фінанси України. – 2010. – № 1. – С. 116.

**Науковий керівник:**

доктор економічних наук, професор Лапко Олена Олександрівна

**Аліна Кругльян  
(Ірпінь, Україна)**

### **ЕКОЛОГО-ЕКОНОМІЧНІ ПРОБЛЕМИ АГРАРНОГО ВИРОБНИЦТВА В РЕГІОНІ ТА НАПРЯМИ ЇХ ВИРІШЕННЯ**

В умовах глобалізаційних процесів конкурентоспроможний розвиток агропродовольчого виробництва в Україні можливий на основі дотримання екологічних норм.

Екологічне аграрне виробництво – це передові технології щодо вирощування продуктів аграрного сектора без використання шкідливих речовин (пестицидів, гормонів росту, штучних добрив та засобів захисту рослин у великих дозах).

Розгляду питань еколого-економічних проблем аграрного виробництва в регіонах присвячені наукові дослідження багатьох вітчизняних і закордонних вчених: О. Ф. Балацького, І. К. Бистрякова, П. Т. Саблука, Д. Ф. Крисанова, О. Г. Мордвінова, М. М. Федорова та ін.

Метою даної роботи є розкриття основних еколого-економічних проблем з якими стикаються сільськогосподарські товаровиробники півдня України та висвітлення напрямів їх вирішення шляхом формування еколого-безпечної політики й раціонального використання природних ресурсів регіону.

У нашій країні, з багатим природно-ресурсним потенціалом і складними проблемами розміщення продуктивних сил, природні комплекси і природно-ресурсні райони є природною передумовою господарської спеціалізації регіонів і територіального поділу праці.

По В. А. Голяну при розробці напрямів екологічної політики необхідно забезпечити послідовне вирішення наступних завдань:

- виявлення закономірностей і законів розвитку природних та суспільних територіальних систем;
- виявлення умов, способів і заходів управління цими системами як основне екологічне завдання;
- визначення місця і значення екологічних обмежень як обмежувальних чинників, що частково дорожчають при взаємодії науково-технічного прогресу і навколишнього середовища;
- визначення ролі комплексного планування і районного планування в вирішенні екологічних завдань.

Однією з актуальних проблем є розробка таких наукових концепцій, що формують екологічну політику, які б могли вирішити на даному етапі і в перспективі складні проблеми вдосконалення територіальної організації суспільства. Такі концепції розробляються і реалізуються в екологічних програмах, комплексних схемах охорони природи регіонів [3, с. 12].

Науково обґрунтована розробка і виконання регіональних екологічних програм дозволить позитивно вирішити екологічно напружені ситуації типу проблем Азовського та Чорного морів, каналу Дунай-Дніпро, Запорізьської греблі та інших. Наші дослідження свідчать, що в підході В. А. Голяна упущено такий найважливіший напрям, як екологізація агропромислового виробництва, що має суттєвий вплив на всі сторони життєдіяльності людини.

Метою екологічних програм є корінне поліпшення роботи з охорони навколишнього природного середовища і раціонального природокористування у всіх регіонах нашої країни.

Виховання екологічного світогляду проходить через всі фази навчання, звідси предмет екологічної освіти і виховання людини: сімейне виховання, суспільна дія, освіта в школі, в училищі, у вищому навчальному закладі, на курсах підвищення кваліфікації за допомогою екологічної пропаганди. Людям треба знати, що чекає їх попереду і не тільки їх самих, але і середовище, яке отримають в спадок їх діти, цю функцію виконує екологічне прогнозування. Воно стає особливо актуальним, коли проводиться неминуча в розвитку людства перебудова природи, її перетворення для господарських цілей і потреб. Варто знати: що отримаєш, а що і втрачиш, і не тільки в економічному, але і в екологічному виразі. Так, на межі екології і економіки виникла економічна екологія – екологія [4, с. 48].

Екологічні проблеми у наш час стали предметом вищої політики – екологія і політика стали в деяких випадках неподільними. Питання охорони вод, захист лісів від кислотних опадів обговорюються міністрами і урядом. Шляхи вирішення гострих екологічних ситуацій шукають всі розвинуті держави та ті, що розвиваються, вся світова спільнота.

Задача раціонального природокористування, оптимізація всієї соціально-екологічної системи складна та невідкладна, і немає такої науки, яка могла б усунути від її рішення (так само як і вирішити її автономно), бо тільки широкий міждисциплінарний дослідницький комплекс, що включає природні, суспільні і технічні науки, здатний впоратися з нею [1, с. 152].

При реалізації екологічних чинників в розвитку економіки регіонів важливо урахувати ту обставину, що між ресурсами живої і неживої природи є істотна різниця, наші надра – нафта, вугілля, руди – не тільки вичерпні, але і не відновлювальні, тоді як жива природа – біосфера є саморегульованою системою, і, якщо це використовувати розумно, може нескінченно тривалий час служити людині, даючи стабільну кількість рослинної і тваринної продукції. Відновлювані ресурси природи, якими сьогодні володіє людина, можна розділити на три самостійні групи.

До першої групи ресурсів відносяться ґрунти, рослинний і тваринний світ. Ресурси цієї групи власне і складають біосферу і вимагають дбайливого відношення, оскільки інакше вони можуть швидко перетворитися на не відтворювальні ресурси і поступово зникнути.

До другої групи ресурсів, які визначають можливість існування життя, відносяться: сонячна радіація, атмосфера, вода. Забруднюючи навколишнє середовище, людина сприяє обмеженню їх використання, отже ставить під загрозу можливість існування життя.

В даний час планування охорони природи і раціонального використання природних ресурсів здійснюється відповідно до "Методичних вказівок до розробки державних планів економічного і соціального розвитку". Основною ціллю розробки проектів п'ятирічних і річних планів по охороні природи і раціональному використанню природних ресурсів є збереження і зміцнення природно-ресурсного потенціалу країни, забезпечення його раціонального і комплексного використання, зниження негативної дії промислового і сільськогосподарського виробництва і комунального господарства міст на навколишнє середовище, відтворювання рослинного і тваринного світу, створення найсприятливіших умов життя, праці і відпочинку населення [5, с. 152].

Встановлення завдань в планах по охороні природи і раціональному використанню природних ресурсів в цілому по Україні, регіонам і окремих містах повинно бути направлено на відновлення, відтворювання, охорону і раціональне використання водних, земельних ресурсів, рослинного і тваринного світу, раціональне і комплексне використання мінерально-сировинних ресурсів і охорону надр, на зниження забруднення навколишнього природного середовища (повітря, водоймищ, ґрунту) відходами промисловості, будівництва, сільського господарства, транспорту і комунального господарства; на поліпшення навколишнього середовища населених місць, на збереження в заповідниках самих цінних в науковому відношенні природних комплексів і об'єктів, збільшення чисельності диких тварин і рідкісних рослин шляхом створення науково-обгрунтованої ланки заповідників, природних (національних) парків і здійснення інших природоохоронних заходів [6, с. 213].

Враховуючи наростаюче значення природоохоронних заходів і загострення екологічних ситуацій у ряді регіонів країни, є пропозиції про вдосконалення існуючої порядку планування охорони навколишнього середовища і раціонального використання природних ресурсів:

- визначення стандартів якості навколишнього середовища і термінів досягнення;
- вибір стратегії використання кожного даного природного ресурсу і програми технічної перебудови виробництва;
- систему адміністративного управління (органи управління використанням природних комплексів в центрі і на місцях);
- систему заходів економічного регулювання (в першу чергу визначення вартості відновлюваних природних ресурсів і встановлення оплати за користування даними ресурсами);
- форми залучення громадськості до рішення задач охорони природи села, міста, регіону і країни в цілому.

Як показав досвід, стосовно кожного ресурсу в масштабах всієї країни і кожному природному комплексу в масштабах регіону дуже важливо застосовувати критерій "екологічної надійності" і розробити стратегію рівноважного природокористування, щоб запобігати шкоди від порушень природних систем.

Всього цього можна досягти лише за умови забезпечення найбільш раціонального використання всіх ресурсів, у тому числі і ресурсів природи – земель, води, корисних копалин, рослинного і тваринного світу, приймати ефективні заходи по охороні природного середовища і економному витрачання природних ресурсів.

Генеральні проблеми охорони навколишнього середовища виражають їх комплексний еколого-соціальний та економічний характер, регіональну основу і перспективну спрямованість.

Екологічні чинники в регіонах реалізуються з урахуванням основних етапів розвитку і структурних особливостей господарства досліджуваних економічних районів. На першому етапі виникнення нової господарської системи враховується нечисленність її населення, розділене розселення і виробництво. Господарські потреби такої системи задовольняються за рахунок більш розвинутих сусідніх районів, а забруднювачем середовища є основні виробництва, поки з обмеженим винесенням забруднювачів на межі системи.

На другому етапі розвитку системи в ній ускладнюються господарські зв'язки, починає переважати товарне господарство і транспортні магістралі, що зв'язують міста з підприємствами основної спеціалізації, формуються допоміжні виробництва. В системі одночасно просторово диференціюються і інтегруються господарські елементи. Все це не тільки посилює загальну дію господарства на природне середовище, але і різноманітніть шляхи його взаємодії з навколишнім середовищем. Багатофункціональна структура району ускладнює прогнозування, природокористування, охорону природного середовища і примушує передбачати великі капітальні витрати на природоохоронну техніку і технології протягом цього періоду.

На третій стадії в системі формуються жорсткі лінійно-вузлові зв'язки і могутній господарський комплекс, що впливає на сусідні райони. Взаємостосунки з середовищем ускладнюються і все ясніше стає їх збиток, що завдається.

На четвертій стадії може з'явитися потреба в реконструкції господарства згідно природоохоронним вимогам і перебудові системи його господарства, наприклад, після вичерпання основного природного ресурсу [2, с. 271].

Економічна оцінка наслідків господарської дії на природне середовище містить такі проблеми: можливий збиток природному середовищу і збиток народному господарству від забруднення, пошкодження і перетворень природи і передбачувані економічні і зовнішньоекономічні ефекти від природоохоронних заходів. Для вивільнення цих ефектів потрібні дані переважно про капіталовкладення на певні тимчасові рубежі. Економічні ефекти можуть бути: господарськими і виражатися у вигляді прямого доходу або втрати продукції; соціальними, обчислюваними побічно (погіршення здоров'я населення і зниження продуктивності праці); соціально-економічними, вивільнення яких через невизначеність в майбутньому поки не має вартісного виразу (генетичні наслідки, загибель унікальних природних і історичних об'єктів).

**Література:**

1. Агропромисловий комплекс України: стан, тенденції та перспективи розвитку: Інформаційно-аналітичний збірник. Вип. 5 / За ред. П.Т. Саблука та ін. – К. : ІАЕ, 2009. – 647 с.
2. Гладій М.В. Розвиток АПК України (регіональні особливості) / М.В. Гладій. – Львів, 2009. – 289 с.
3. Голян В.А. Економічний механізм природокористування / В.А. Голян // Агросвіт. – 2007. – №8. – 352 с.
4. Євдокимова М.О. Економіко-екологічна оцінка земельних ресурсів сільськогосподарських підприємств / М.О. Євдокимова // Вісник ХНАУ. – Харків, 2011. – Вип. 4. – 435 с.
5. Ковальова О.М. Методичні підходи до врахування екологічного чинника в економічній оцінці сільськогосподарських земель / О. М. Ковальова // Вісник СДАУ. – 2010. – Вип. 1. – С. 478. – (Серія: “Фінанси і кредит”).
6. Мельник Л.Г. Екологічна економіка: [підручник] / Л.Г. Мельник. – Суми: ВТД “Університетська книга”, 2006 – 367 с.

**Науковий керівник:**

викладач Київського фінансово-економічного коледжу  
Національного університету державної податкової служби України Товста Світлана Миколаївна.

**Нина Кузнецова, Валентина Шпак**  
(Магнітогорск, Россия)

**РОЛЬ ЭТИКИ В СИСТЕМЕ УПРАВЛЕНИЯ ОРГАНИЗАЦИИ**

Экономика, бизнес, управление относятся к фундаментальным характеристикам жизни общества. При этом следует учитывать, что экономика и бизнес создают материальные основы жизнедеятельности, а управление обеспечивает эффективное функционирование экономики. Для обеспечения эффективного их взаимоотношения необходимо учитывать еще один фундаментальный аспект – а именно этика управления, бизнеса и деловых отношений с целью повышения уровня культуры этих отношений.

Этика, изучая нравственное значение действий, мотивов, характеров, с одной стороны остается серьезной философской наукой, а с другой становится одновременно жизненной позицией как общества в целом, так и отдельных его членов. Практическое значение этики проявляется в первую очередь в сфере человеческого общения, важной составляющей которого является общение людей в процессе совместной деятельности, в процессе управления. Поэтому в качестве одной из причин, вызвавших появление интереса к этике управления, сегодня можно отметить – тот суммарный вред неэтичного делового поведения, ощущаемый не только потребителями, но и производителями, деловыми партнерами, сотрудниками, обществом в целом, и превышение этого общественного вреда над индивидуальной или групповой выгодой.

Этика (греч. *ethika*, от греч. *ethos* – привычка, нрав) – философская наука, объектом изучения которой является мораль, которая регулирует поведение человека во всех сферах общественной жизни. Этика управления – это наука, рассматривающая поступки и поведение человека, действующего в сфере управления, в том аспекте, в каком действия менеджера соотносятся с общечеловеческими этическими требованиями. Она сосредоточена на широком спектре вариантов поведения менеджеров и подчиненных. В фокусе её внимания – цели и средства, используемые для их достижения теми и другими [5, с. 23]. В этом случае речь идет о нормах поведения менеджера, о требованиях, предъявляемых культурным обществом к его стилю работы, характеру общения с людьми, социальному облику.

Современный менеджмент оказывает влияние на общество – на направление его развития, культуру, систему этических норм и духовных ценностей, устремлений, на систему оценки образа жизни, уровня жизни, на систему управления организации. Контроль за соблюдением или не соблюдением этических норм и правил осуществляется общественным мнением и человеческой совестью. Человек должен сам осознавать общие принципы, нормы и понятия добра и зла, внутренне их принимать и соответствующим образом направлять свои действия в дальнейшем.

По мнению Р. Н. Ботавиной [1], этика играет роль своеобразного фильтра при реализации методов, стиля управления, при создании структуры управления, при принятии решений. Разработке этических норм и правил поведения в бизнесе в настоящее время уделяется большое внимание, особенно фирмам, которые стремятся завоевать рынок на длительный период, думают о будущем.

Обращаясь к истории управленческой мысли можно отметить, что один из первых национальных кодексов деловой этики был сформулирован купеческой гильдией России в 1912 г. Основополагающие принципы данного кодекса можно сформулировать следующим образом: 1) уважай власть; 2) будь честен и правдив; 3) уважай право частной собственности; 4) люби и уважай человека; 5) будь верен слову; 6) живи по средствам; 7) будь целеустремленным [6, с.97]. Также в России 90-х годов был принят ряд профессиональных этических кодексов, среди которых Кодекс чести банкира (1992), Правила добросовестной деятельности членов профессиональной ассоциации участников фондового рынка (1994), Кодекс чести членов Российской гильдии риэлторов (1994), Кодекс профессиональной чести членов российского общества оценщиков (1994). Сегодня профессиональные кодексы уже приняты или находятся в процессе обсуждения в большинстве сфер предпринимательства [7].

В 2004 г. В России на 8 Всемирном Российском Соборе был принят «Свод нравственных принципов и правил в хозяйствовании» определяющий нормы делового поведения. Красной линией проходит идея о том, что современный менеджер должен создавать такой экономический уклад, который поможет гармонично реализовывать как духовные устремления, так и материальные интересы личности и общества. В конкурентной борьбе нельзя употреблять ложь и оскорбления, эксплуатировать порок и инстинкты. Нужно уважать институт собственности, право владеть и распоряжаться имуществом.

Россия, отказавшись от командно-административной системы в экономике, стоит ныне перед задачей формирования иной деловой культуры, такой, которая бы позволила эффективно включиться в мировой рынок [4, с. 31-34].

Мы согласны с мнением Р.Н.Ботавиной [1] А.К.Семенова [4,5], Е.П.Масловой [5] и др., что особенности этики в системе управления в российских компаниях, можно охарактеризовать следующими тезисами: 1) Наличие командной (тоталитарной) системы во многих организациях подавляющих инициативу подчиненных, что мешает

организациям приспособиться к новым экономическим условиям. 2) Менеджеры высшего звена избегают делегировать полномочия и ответственность второму эшелону менеджмента, пытаются все сделать сами, лично контролировать. Без начальника не принимается ни одно решение, с упором на осуществление функции контроля. 3) Неуважение к людям и игнорирование этики управления, что приводит в свою очередь к бесправию работников всех уровней во многих организациях и возникновению чувства незащитности перед произволом руководства. 4) Законы, предписания и правила не имеют обязательного характера. 5) В отдельных случаях резкая смена настроений в отношении партнера: от проявления дружелюбия до крайне холодного официального отношения. 6) Обычно подбор новых сотрудников осуществляется не по деловым качествам. Рабочие места распределяются часто среди родственников и знакомых. 7) Специфическое отношение менеджеров к ошибкам (когда что-то случается, то чаще интересуются, кто виноват; а причины, повлекшие ошибку, редко анализируются).

Для того чтобы этические принципы, нормы, правила и стандарты превратились в реалии деловой жизни, они должны быть включены в процесс принятия решений на всех уровнях управления, а также в практику работы всех сотрудников, т. е. быть частью реальной кадровой политики. Проблемы с этичностью поведения в настоящее время есть во многих организациях, особенно это касается российских фирм. Для того чтобы решить данную проблему организации прибегают к использованию различных мероприятий, способствующих повышению этичности поведения [3, с. 120].

Одним из механизмов внедрения этических норм в практику деловых отношений менеджера является разработка и реализация в системе управления Кодекса корпоративного поведения – как основополагающего свода правил, регулирующего отношения, как между сотрудниками организации, так и другими субъектами экономической деятельности.

Кодекс должен как можно полнее отражать реальную ситуацию и специфику организации, в которой он принимается. Этический кодекс приносит компании реальную пользу, так как он дает ясное представление о допустимых и недопустимых действиях при выполнении служебных обязанностей. Распространяясь на всех работников фирмы, кодекс облегчает поддержание дисциплины и законности. Этический кодекс, как правило, разрабатывается специально созданным органом – комитетом, комиссией.

Разрабатывая Кодекс руководство компании должно получить ответы на ряд вопросов [5, с. 263-264]: 1) Каких принципов придерживается фирма во взаимоотношениях с обществом, деловыми партнерами, клиентами? 2) Как строятся отношения между сотрудниками организации, руководителями и подчиненными, между работниками фирмы и её клиентами? 3) Какие устойчивые нормы и принципы жизни и деятельности организации разделяют сотрудники организации? 5) Какое поведение можно считать допустимым или недопустимым?

Наиболее часто в кодексах затрагиваются отношения с клиентами и партнерами, отношения с подчиненными, с конкурентами, к исполнительной власти, правила работы с информацией, разрешения конфликтов, основы делового этикета, в том числе требования к внешнему виду сотрудников. При создании этических правил упор следует делать на этические нормы поведения, как ценностей и правил этики, которых должны придерживаться работники организации в своей деятельности [2, с.112].

К сожалению, ценность кодекса поведения часто снижается из-за того, что он плохо составлен и не введен должным образом в жизнь организации. Чтобы кодекс был эффективным, в компаниях с позиции системы управления оговариваются определенные дисциплинарные меры, направляемые на наказание нарушителей кодекса и поощрение поступков, совершенных в соответствии с правилами этического поведения. Каждый сотрудник призван ощущать свою личную ответственность за репутацию фирмы, поэтому так важна честность, внимательность и надежность.

Следующий механизм – этический тренинг, как набор этических норм, своеобразных этических модулей, которые включаются в общую программу подготовки менеджеров низового и среднего звена [1, с. 193]. Обучение этичному поведению считается новым, но необходимым направлением деятельности в современной действительности. При этом работников нужно знакомить с этикой бизнеса и повышать их восприимчивость к этическим проблемам, которые могут возникнуть перед ними на практике.

Для оценки роли и значения этики в системе управления организации руководству необходимо осуществлять социальный аудит, представляющий собой попытку оценивать социальное поведение компаний в общественной среде. Аудит призван проверить и дать информацию о том, в какой степени действия компании соответствуют ожиданиям общества, государственным нормам по здравоохранению, безопасности или по контролю за загрязнением окружающей среды.

На основании материалов этических аудитов в настоящее время в организациях для повышения уровня этического поведения руководителей и рядовых сотрудников проводятся следующие мероприятия: 1) разрабатываются этические нормативы на предприятии; 2) создаются комитеты и комиссии по этике; 3) проводятся социально-этические ревизии, по материалам которых, руководители и рядовые сотрудники обучаются этическому поведению; работников знакомят с этикой бизнеса.

В заключении следует отметить, что этика управления – это один из важнейших факторов эффективной жизнедеятельности организации. Это не только философская наука, но и важнейший ресурс эффективного управления современной организацией. Этику можно рассматривать как систему социально одобряемых норм, правил поведения, направленных на регулирование человеческих взаимоотношений, выживание и развитие социума. Этика управления включает культуру взаимоотношений между руководителями и подчиненными, базирующуюся на принципах честности, справедливости, ответственности, долге, уважении достоинства, корпоративной и человеческой солидарности, лояльности и порядочности. Принципы этики управления обязывают менеджера соблюдать общечеловеческие нормы поведения, культурные традиции, а также корпоративные и профессиональные кодексы чести, нормы субординационной этики.

#### Литература:

1. Ботавина Р.Н. Этика деловых отношений. / Р.Н.Ботавина – М.: Финансы и статистика, 2003. – 208 с.: ил.
2. Кузнецов И. Н. Бизнес – этика / И. Н. Кузнецов. – 3-е изд. – М.: Издательско-торговая корпорация «Дашков и К», 2009. – 498 с.
3. Пустынникова, Е. В. Основы менеджмента : учеб. пособие для вузов / Е. В. Пустынникова. – М.: КНОРУС, 2008. – 316 с.
4. Семенов, А.К. Основы менеджмента: Учебник. / А.К.Семенов, В.И.Набоков.– М.: «Дашков и К», 2005. – 300 с.
5. Семенов, А.К. Этика менеджмента./ А.К.Семенов, Е.П.Маслова. – М.: «Дашков и К», 2007. – 272 с.

6. Столяренко, А.М. Психология менеджмента: учеб пособие для студентов вузов./ А.М.Столяренко.– М.: ЮНИТИ–ДАНА, 2011.– 455 с.
7. Чуев, Е.Н. Менеджмент: учеб. пособие для студентов вузов./ Е.Н.Чуев, Г.Б.Казначеевская. – Ростов н/Д: Феникс, 2007. – 384 с.

**Роман Логоша, Інна Ільченко  
(Вінниця, Україна)**

## **СТАН ТА ПЕРСПЕКТИВИ РОЗВИТКУ РИНКУ ЗАМОРОЖЕНОЇ ПЛОДОВООВОЧЕВОЇ ПРОДУКЦІЇ В УКРАЇНІ**

**Постановка проблеми.** Останнім часом вітчизняний ринок замороженої плодоовочевої продукції знаходиться у стадії інтенсивного розвитку. Така тенденція пояснюється зростанням об'ємів виробництва плодоовочевої продукції, прискорення ритму життя, підвищення рівня доходів населення, що спричинило за собою зміну раціону харчування споживачів. На сьогодні потреби вітчизняних споживачів у замороженій плодоовочевій продукції задовольняються лише на половину. Вітчизняний ринок заморожених плодів і овочів представлений в більшості іноземними виробниками, що значно знижує рівень конкурентоспроможності вітчизняних товаровиробників.

**Аналіз останніх досліджень.** Аналіз сучасного стану вітчизняного ринку замороженої плодоовочевої продукції присвячено роботи таких відомих науковців як Бойка В.І., Власова В.І., Криворучко В.І, Макаренко П.М., Рудя В.П., Саблука П.Т. та ін. Проте дослідження вивчення та обґрунтування напрямів посилення конкурентних позицій вітчизняних виробників на ринку замороженої плодоовочевої продукції в Україні залишається недостатньо вивченим.

**Мета статті** є аналіз сучасного стану та перспектив розвитку вітчизняного ринку замороженої плодоовочевої продукції.

**Виклад основного матеріалу дослідження.** У раціоні харчування людини понад 1/3 мають становити свіжі і перероблені плоди й овочі, що є природним джерелом легкозасвоюваних вуглеводів, вітамінів, мінеральних елементів, харчових волокон тощо. На сьогодні потреби споживачів у плодоовочевій продукції задовольняються приблизно на 50%. В Україні спостерігається нерівномірне використання плодоовочевої сировини у свіжому вигляді у зв'язку з чітко вираженою сезонністю виробництва. Крім цього основними проблемами розвитку українського ринку замороженої плодоовочевої продукції є нестача якісної сировини, конкуренція іноземних компаній, сезонність попиту, недостатність науково обґрунтованих рекомендацій щодо сортопридатності плодів і овочів до заморожування. Та брак сучасних технологій для очищення і заморожування продукції. Гальмують розвиток ринку також недостатнє фінансування та недотримання технологічного циклу виробництва.

Найефективнішим способом перероблення рослинної сировини, що гарантує збереження вихідних споживних властивостей, визнано заморожування. Крім високої біологічної цінності, заморожена плодоовочева продукція є безпечною для споживання в зимово-весняний період і доступнішою за ціною, ніж овочі із закритого ґрунту, вирощені з застосуванням різних хімічних речовин.

На жаль, існуючі технології заморожування не завжди забезпечують високу якість готової продукції. Результати дослідження якості плодоовочевої продукції, замороженої різними способами, свідчать про істотні зміни якісних показників деяких видів плодів та овочів: змінюється їхній зовнішній вигляд, колір, та консистенція після розморожування [3, с. 217].

В Росії та країнах Східної Європи рівень споживання овочів і фруктів, в тому числі заморожених, швидко підвищується з року в рік, але знаходиться ще на досить низькому рівні порівняно з країнами європейського ринку. Річне споживання замороженої рослинної продукції в розвинених країнах світу перевищує 40-100 кг в рік на душу населення. Лідерами у споживанні є Великобританія, Німеччина, Франція. В Україні річне споживання замороженої плодоовочевої продукції становить лише 300 г на душу населення, що у 10-15 разів нижче у порівнянні з європейським рівнем.

Це підтверджує потенційні можливості розвитку ринку в цій частині Європи, а також і потенціал фірм, які займаються виробництвом та торгівлею замороженими овочами і фруктами.

До кризи ринок продуктів глибокої заморозки в Україні динамічно розвивався. В 2008 році обсяг ринку овочів та плодів зріс на 4% і 32% відповідно. Такий зростаючий попит пояснюється зростанням ділової активності міського населення, а значить, і дефіцитом часу на приготування їжі в домашніх умовах. Рекордний обсяг ринку досяг в 2008 році, що привернуло до нього увагу великих компаній, які почали витісняти з цього бізнесу невеликі фірми. Але економічна криза в Україні призупинила цей процес. Падіння ринку в сегменті овочів склало 70% та плодів - 22,3%. Трохи пізніше галузь почала одужувати, і вже в 2010 р. ринок продуктів глибокої заморозки знову почав зростати. Ринок замороженої плодоовочевої продукції в Україні розвивався менш динамічно - приріст у секторі овочів склав 40%, а в секторі плодів - 5,7% в натуральному вираженні.

На даний час український ринок замороженої продукції, з одного боку, молодий, що перебуває у процесі свого формування і поки неенасичений, а з іншого боку — досить вузький і специфічний.

Сьогодні частка імпоротної замороженої плодоовочевої продукції в загальному обсязі споживання щорічно зменшується. Так, якщо в 2007 році ринок замороженої плодоовочевої продукції практично повністю був наповнений продукцією з за кордону, частка якої складала 78% овочів і 57% плодів, то в 2012 році частка українського виробника склала вже 41% і 40% відповідно. Понад 80% усієї імпоротної замороженої плодоовочевої продукції постачають Польща та Китай. Також істотне місце на ринку займають виробники з Угорщини, Сербії, Єгипту та Бельгії. В асортименті заморожених овочів не представлено такі цінні і поширені види, як томати й заморожені напівфабрикати з томатних овочів. Саме польські виробники являються головними постачальниками замороженої плодоовочевої продукції не тільки до України і колишніх країн СРСР, але і країни ЄС.

У той же час, експортні поставки заморожених овочів з України у 2012 році склали більше 2,4 тис. тонн, що на 19% більше, ніж у 2011 році.

Лідерами за обсягами споживання плодоовочевої заморозки з України виступають Польща, Італія, Німеччина та Швеція. Частка цих країн у загальному обсязі експорту даної продукції досягає 62%.

Варто відзначити, що основними покупцями замороженої продукції на внутрішньому ринку виступають як оптові компанії та роздрібні мережі, так і кондитерські фабрики. При цьому, за словами виробників, відпускні ціни в більшості випадків не переглядаються, і продажі в цілому ведуться на рівні цін минулого року.

В 2012 році Україна стала третім найбільшим постачальником плодоовочевої заморозки на ринок Російської Федерації, обійшовши такі країни, як Голландія, Сербія та Бельгія, за обсягами поставок. Основні чинники, що впливають на розвиток галузі виробництва заморожених овочів і фруктів в Україні є зростання культури споживання, робота реклами «здорового харчування» та подорожчання традиційних напівфабрикатів. Основний же чинник полягає в тому, що завдяки холоду споживач має нагоду круглий рік забезпечувати свій організм натуральними вітамінами і мінералами. Проблеми, з якими стикаються вітчизняні виробники замороженої плодоовочевої продукції полягають у сировинному дефіциті, високому порігові входження в бізнес та відсутності власних мереж холодильників [2, с.69].

В структурі продажу замороженої плодоовочевої продукції на вітчизняному ринку найбільшу питому вагу складають овочеві суміші 53% та овочі - 30%.

Виробництво фасованих заморожених овочів в Україні складає від 40 до 45%, решта продукції продається в нефасованому вигляді. Це зв'язано, перш за все з тим, що великий об'єм нефасованого продукту ввозиться для подальшої переробки. На сьогоднішній день багато нефасованого товару продається через роздріб. Це пояснюється тим, що споживач може оцінити його якість і привабливість ще до покупки, він дешевше за аналогічний фасований продукт.

За оцінками аналітиків, попит на плодоовочеву "заморозку" зростатиме щорічно на 15-20% [1, с.124]. З розвитком ринку і зростанням об'ємів виробництва заморожена плодоовочева продукція зацікавить і покупців з скромними доходами. Причому збільшення попиту прогнозується із сторони не тільки кінцевих споживачів, але і громадського харчування, де різноманітні гарніри з овочевих сумішей зайняли гідне місце поряд з традиційними стравами. Збільшення попиту і формування стійких споживчих переваг протягом року-двох призведе до згладжування сезонності ринку. Коли у заморожених продуктів остаточно сформується своє коло споживачів, об'єми продажів протягом року стануть більш рівномірними. А значить, своєчасно створений бізнес – прибутковим.

Учасники ринку вважають, що, незважаючи на такий непостійний попит, український ринок досить перспективний. В Україні споживання заморожених плодів і овочів на душу населення значно нижче, ніж у США, країнах ЄС і Росії, що створює передумови для подальшого розвитку і зростання ринку. При цьому зростання ринку обумовлюється також зміною раціону, прискоренням ритму життя українців і збільшенням числа працюючих жінок, а також підвищенням матеріального рівня населення, розширенням пропозицій від операторів.

Важливим фактором для зростання ринку буде і сировинна база. Так, в 2013 році планується збільшення виробництва овочевої продукції на 7,5%, а плодів - на 6,1%, що посприятиме і зростанню вітчизняного виробництва замороженої плодоовочевої продукції. У цілому середні річні темпи зростання українського ринку плодоовочевої "заморозки" очікуються на рівні 6-8%, а частка вітчизняного виробництва в структурі споживання буде збільшуватися.

**Висновки.** Маркетингові дослідження і вивчення потенційних можливостей реалізації заморожених продуктів, свідчать про досить високий попит на дану продукцію, і отже, економічне обґрунтування для освоєння їх промислового виробництва. Найбільш перспективним ринком для вітчизняного виробника є російський. Сьогодні він демонструє достатньо швидкі темпи росту і відрізняється значними об'ємами.

Український ринок замороженої плодоовочевої продукції має досить гарні перспективи для розвитку при виконанні наступних вимог:

- 1). Формування стабільного сировинного ринку з можливістю прогнозування ціни й укладання довгострокових контрактів за фіксованими цінами;
- 2). Проведення широкої інформаційної реклами з метою значного збільшення кола споживачів;
- 3). Зростання купівельної спроможності населення.

#### Література:

1. Артюх Т.О. Особливості маркетингових досліджень на ринку овочевої продукції / Т.О. Артюх // Економіка АПК. – 2008. – №8. – С. 122-126.
2. Мостовой Ю. Сильные, и не только потому, что «донецкие» / Ю. Мостовой // Продукты&Ингредиенты. – 2008. – № 11. – С. 69–70.
3. Орлова Н.Ю. Заморожені плодоовочеві продукти: проблеми формування асортименту та якості / Орлова Н.Ю., Белінська С.О. – К.: Київ. НТЕУ, 2005. – 336с.
4. Руликівський В.П. Роль та місце продовольчої безпеки в системі забезпечення національної безпеки України / В.П. Руликівський. – Режим доступу: <http://www.iet.ua>.
5. <http://www.ukrstat.gov.ua>.

**Науковий керівник:**

кандидат економічних наук, доцент Логоша Роман Васильович.

**Аяна Нұрмуханбет  
(Семей, Казахстан)**

#### АНАЛИЗ ЭКОНОМИЧЕСКОЙ УСТОЙЧИВОСТИ ОТРАСЛЕЙ АПК КАЗАХСТАН.

Агропромышленный комплекс (АПК) отличается исключительно сложной структурой. Он представляет собой совокупность многих отраслей и производств, взаимосвязанных экономически, технологически и организационно. Важнейшими отраслями в АПК являются сельское хозяйство, отрасли промышленности, перерабатывающие сельскохозяйственное сырье, отрасли, обеспечивающие АПК средствами производства (сельскохозяйственное машиностроение и др.). С ним непосредственно связаны строительство, торговля и общественное питание.

Сельскохозяйственное производство является центральной интегрирующей отраслью АПК, так как от его уровня развития в значительной мере зависит развитие всех других его сфер. Эффективное развитие сельского



хозяйство создает спрос на новые виды сельхоз техники. Сельское хозяйство обеспечивает население продуктами питания, а перерабатывающие предприятия необходимым сырьем (мясо, шерсть, молоко, хлопок и др.).

Растениеводство считается крупной отраслью аграрного сектора Казахстана, которая ныне дает 58,2% валовой продукции сельского хозяйства. Первое место по посевам среди сельскохозяйственных культур занимают зерновые, на долю которых приходится более 80% посевной площади республики. В Республике производится от 13 до 20 и более млн. тонн зерна, что дает право стране находиться на третьем месте в СНГ после России и Украины. В нынешнем году Казахстан собрал рекордный урожай зерна - около 23 миллионов тонн в бункерном весе. Рост производства зерна способствует увеличению объемов его реализации и повышению доходности в этой отрасли. [1].

Экспорт казахстанского зерна представлен 25-ю странами. В основном, это страны СНГ, Европейского Союза, Ближнего Востока и Северной Африки. Географическая близость, схожесть всей системы торговли, предложение высококачественной пшеницы делает Казахстан для этих стран привлекательным поставщиком.

Баланс производства и потребления зерна в Казахстане показывает, что обеспеченность внутреннего рынка собственным производством составляет порядка 157%. В результате реализации Программы развития АПК Казахстана на 2010-2014 гг. предполагается, что общий объем годового производства зерновых составит к 2014 году около 19 млн. тонн. Внутреннее потребление зерновых в Казахстане по прогнозам будет расти и достигнет уровня к 2014 году до 11 млн. тонн, а экспортный потенциал выйдет на уровень 9 млн. тонн [2].

Особенностью экспорта зерна Казахстана является то, что вследствие больших расстояний перевозок, весь экспорт осуществляется железнодорожным транспортом. Учитывая высокий потенциал зернового рынка Казахстана и перспективы его развития, одним из препятствий на пути увеличения экспортного потенциала казахстанского зерна становится, количество подвижного состава, не достаточного для обеспечения нужд грузоотправителей. Для обеспечения всех железнодорожных перевозок зерна требуется парк вагонов не менее 7 тыс. ед. при наличии 5,2 тыс. вагонов-зерновозов. В связи с этим ежегодно принимаются все необходимые меры по обеспечению транспортировки зерна в соответствии с предъявляемыми объемами. [3].

Что касается других культур возделываемых в Казахстане, то о них можно сказать, что освоение новых методов выращивания, и современные почвообрабатывающие технологии применяются ныне и в Казахстане и, конечно же дает возможность эффективно использовать весь богатый природный материал. Современный этап развития ставит ряд новых важнейших задач перед агропромышленным комплексом страны. Цены на сельскохозяйственную продукцию растут, и в целом эта отрасль становится очень выгодной, сюда правительство и старается вкладывать деньги. Уверенные в том, что село ответит ударным трудом и высокой отдачей. Особое внимание требуется уделить стимулированию отечественных производителей удовлетворяющих потребности страны, так как продовольственная безопасность страны и есть главная на сегодняшний день задача, как отмечает в своем ежегодном послании Глава государства. По мнению Президента в стране, важно сосредоточить усилия на тех секторах сельского хозяйства, которые поставляют продукцию на экспорт. Необходимо расширять экспортные каналы зерна через порты Каспийского и Черного морей и в направлении Китая. Тем самым можно сказать, что АПК Казахстана наращивает выпуск (таблица 1). В 2011 году доля сельскохозяйственного производства в объеме валового внутреннего продукта страны составила 5,1%, вырос на 27 % и превысил 2,2 трлн. тенге.

**Таблица 1 – Доля сельского хозяйства в ВВП по Казахстану (млрд. тенге)**

	2006	Доля, %	2007	Доля, %	2008	Доля, %	2009	Доля, %	2010	Доля, %	2011	Доля, %	прирост в % 2007 по 2011гг
Сельское хозяйство	825,6	100	1 089,4	100,0	1 404,5	100,0	1 641,4	100,0	1 442,6	100,0	2 286,0	100,0	176,9
из него:													
продукция растениеводства	413,7	50,1	608,4	55,8	770,2	54,8	932,3	56,8	662,6	45,9	1 337,2	58,5	223,2
продукция животноводства	407,6	49,4	476,3	43,7	628,6	44,8	703,2	42,8	774,1	53,7	924,4	40,4	126,8
сельскохозяйственные услуги	4,3	<b>0,5</b>	4,7	<b>0,4</b>	5,7	<b>0,4</b>	5,9	<b>0,4</b>	5,9	<b>0,4</b>	6,4	<b>1,1</b>	48,8

Примечание: по данным стат. Агентства РК.

В этой сфере население страны обеспечивается продовольствием, а также существует активная роль в обеспечении мировой продовольственной безопасности. Казахстан активно участвует в мировой торговле продукцией аграрного сектора, объемы поставок увеличиваются. В настоящее время казахстанская продукция порядка 170 наименований в объеме свыше 2 млрд. долл. экспортируется в 38 стран [4].

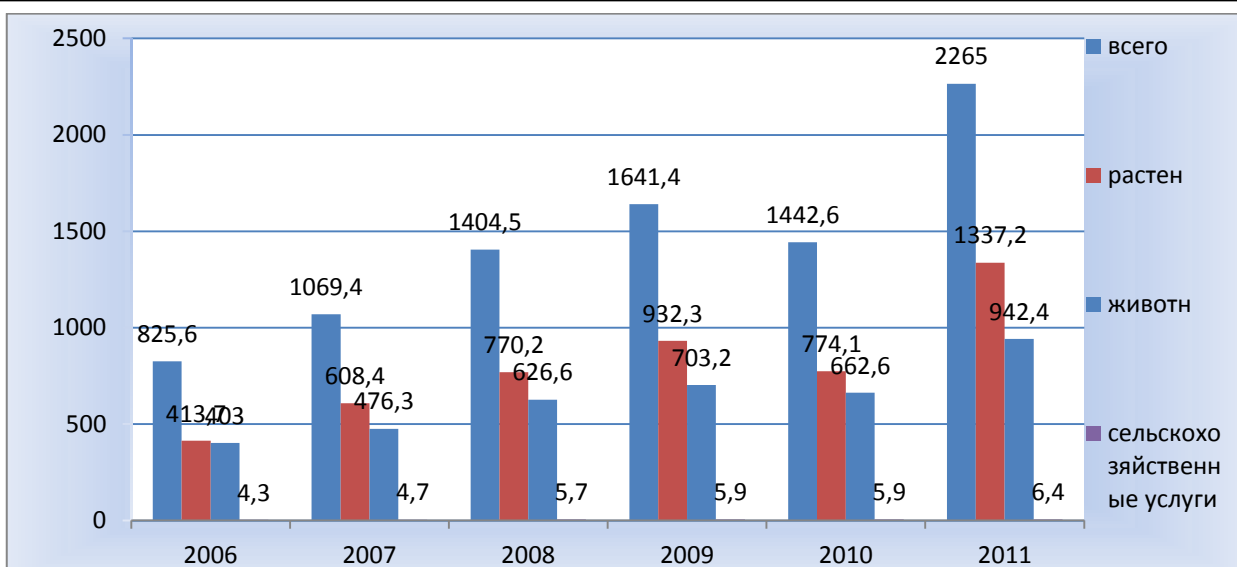

Источник: Агентство Республики Казахстан по статистике.

Рисунок 1

Валовой выпуск продукции (услуг) сельского хозяйства в действующих ценах соответствующих лет, млрд. тенге

Валовая продукция АПК Республики Казахстан демонстрирует устойчивую тенденцию к росту с уровня 1121 млрд. тенге в 2007 г до 2256,6 млрд. тенге в 2011 г продукции сельского хозяйства и с 464,1 млрд. тенге в 2007 г до 747,4 млрд. тенге в 2011 г продукции переработки. Среднегодовые темпы роста продукции сельского хозяйства за последние 5 лет составили 19%, продукции переработки 12,6 %. На современном этапе благодаря принятым государством мерам отрасли аграрного сектора экономики развивается стабильно. В целом в республике создана устойчивая основа для обеспечения населения сельскохозяйственной продукцией и достижения продовольственной безопасности страны [5].

В отраслевом разрезе больше всего проектов планируется реализовать в агропромышленном комплексе это 54 проекта. В животноводстве ежегодный стабильный рост численности всех видов скота в среднем составляет 4-5%. В результате предпринимаемых мер увеличивается производство всех видов животноводческой продукции.

За последний период 2012 года численность КРС увеличилась на 103,6 тыс.голов т.е на 1,7% и составила 6095,2 тыс. голов; соответственно овец и коз- на 599,3 тыс.голов т.е. на 3,6 % или 17369,7 тыс. голов; лошадей – на 68,2 тыс.голов т.е. на 5% и 1438,7 тыс.голов; верблюдов – на 7,2 тыс.голов т.е.на 4,8% и 155,5 тыс.голов; птицы – на 2538,1 тыс.голов т.е. на 8,4% и 32686,5 тыс.голов, таблица 2, 3 [4]. Это говорит о том, что правительством РК ведутся работы по программе разработанной главы государства, ежегодно отмеченных в послании президента, предотвращения угрозы глобальной продовольственной безопасности. У нас есть реальная поддержка государства, и перспективы на будущее.

Таблица 2 – Рост численности скота, удельный вес в сельхозформированиях, развитие генетического потенциала

Численность животных	2012 год (факт.)			2013 год (прогноз)			2014 год (прогноз)		
	всего	уд.вес с/х формир	уд.вес плем .погол	всего	уд.вес с/х формир	уд.вес плем .погол	всего	уд.вес с/х формир	уд.вес плем .погол
КРС	6743,5	23,1	10,5	6945,9	24,7	12,0	7154,2	26,4	14,0
Овец и коз	20479,9	38,6	18,0	21606,3	41,2	20,0	22794,7	43,9	22,0
Свиньи	1432,6	24,3	15,0	1461,3	25,1	17,0	1490,5	26,0	19,0
Лошади	1705,8	40,4	8,0	1799,6	44,1	10,0	1898,6	48,1	11,0
Верблюды	171,0	37,1	12,0	176,9	38,7	12,0	183,1	40,4	13,0
Птица	35607,6	66,2	17,0	37031,9	70,0	22,0	38513,1	74,0	22,0

Примечание: по предварительным данным стат. Агенства РК

На позитивные сдвиги в отрасли животноводства определенное влияние оказывает проводимая в животноводстве селекционно-племенная работа. Племенная база в животноводстве характеризуется стабильным ростом количества племенных хозяйств, ежегодно их число увеличивается на 40-50 единиц. Однако удельный вес племенных животных в общем поголовье все еще остается низким.

Проблемами в сфере устойчивого развития животноводства можно сказать отсутствие кормовой базы в отдельных регионах. И проблематичность их доставки в определенные населенные пункты. В связи с этим в нынешней суровой зиме как по ВКО наблюдались случаи падежа скота у местного населения. Применяемые меры по этому вопросу являются одноразовыми, как удешевление некоторых кормов, которые доставляются только тем фермерам, если они считаются рентабельными. Но в целом современное состояние перерабатывающего подкомплекса АПК можно оценить как стабильное и имеющее значительный потенциал для роста производства. Положительная тенденция роста производства по большинству продовольственных товаров имеет устойчивый характер на протяжении последних лет. Анализ имеющихся мощностей предприятий показывает, что потенциал перерабатывающих предприятий позволяет обеспечить население собственным продовольствием и усилить выход продуктов на внешний рынок [5].

Түйін

Нұрмуханбет А.О. Қазақстан АӨК салаларының экономикалық тұрақтылығының талдауы. Мақалада ауылшаруашылық өнімдерінің әлем тауар нарығындағы орны мен көрсеткіштері көрсетілген. Еліміз АӨК өнімдерін өндіруден әлем нарығында үлкен әлеуметке ие. Қазақстан ауыл шаруашылық өнімдерін шығаруда озық технологияларды пайдалануды жетілдіруде. Қазақстан 2050 стратегиясының бағдарламалары негізделуде. Сонымен қатар ауылшаруашылық өнімдерін өндіруші кәсіпорындар қызметінің тиімділігін арттыру мәселелері қарастырылған.

RESUME

Nurmuhambet A.O. Kazakhstan economic constancy industries of AIC to discuss. In the article agricultural products indexes of place on the world market of commodity appeared. Our the country to produce products of AIC on market of алем bring known execute. Products of AIC Kazakhstan on prevailing use on to produce front-rank technologies. And And country according to that our the head plan, the programs are executed appears. Increasing, importance of safety what is a consumer in country, shown agricultural quality of products

**Литература:**

1. Анализ растениеводства Республики Казахстан // Алматы, 2010
1. <http://www.rfcaratings.kz/>
2. Казахстан: О зерне, муке и перевозках // 2011- <http://www.Kazakh-zerno.kz>
3. Анализ и прогноз экспорта зерна Казахстаном // Отчет АО «НК «Қазақстан
4. темір жолы» // 2009
5. Агентство Республики Казахстан по статистике, ссылка - [http://www.stat.kz/digital/selskoe\\_hoz/Pages/default.aspx](http://www.stat.kz/digital/selskoe_hoz/Pages/default.aspx)
6. Государственная программа по форсированному индустриально-инновационному развитию Республики Казахстан на 2010-2014 годы. Утверждена Указом Президента Республики Казахстан от 19 марта 2010 года № 958.

**Научный руководитель:** Апсалямов Н.А.

**Ирина Огиевич  
(Харьков, Украина)**

#### **АКТУАЛЬНЫЕ ВОПРОСЫ АКТИВИЗАЦИИ ИНВЕСТИЦИОННЫХ ПРОЦЕССОВ В УКРАИНЕ**

Обеспечение благоприятного инвестиционного климата в Украине остаётся вопросом стратегической важности, от реализации которого зависит социально-экономическая динамика, эффективность вовлечения в мировое разделение труда, возможность модернизации на этой основе национальной экономики.

Понятие инвестиций (от лат. investio – одеваю) означает вложения капитала в отрасли экономики внутри страны и за границей. В широком смысле понимаются денежные средства, имущественные и интеллектуальные ценности государства, юридические и физические лица, направляемые на создание новых предприятий, расширение, реконструкцию и техническое перевооружение действующих, приобретение недвижимости, акций, облигаций и других ценных бумаг и активов с целью получения прибыли и или иного положительного эффекта.[1]

Инвестиции затрагивают самые глубинные основы хозяйственной деятельности, ускоряя процесс экономического роста в целом. В современных условиях они выступают важнейшим средством обеспечения условий выхода из сложившегося экономического кризиса, структурных сдвигов в экономике, обеспечения технического прогресса, повышения качественных показателей хозяйственной деятельности на микро- и макроуровнях. Активизация инвестиционного процесса является одним из наиболее действенных механизмов преобразования экономической системы. Инвестиции играют центральную роль в экономическом процессе, они предопределяют общий рост экономики. В результате инвестирования средств в экономику увеличиваются объемы производства, растет национальный доход, развиваются и уходят вперед в экономическом соперничестве отрасли и предприятия в наибольшей степени удовлетворяющие спрос на те или иные товары и услуги. [2, с 480-482]

Инвестиционный климат государства – это совокупность политических, правовых, экономических и социальных условий, которые обеспечивают и способствуют инвестиционной деятельности отечественных и зарубежных инвесторов. Благоприятный инвестиционный климат должен обеспечить защиту инвестора от инвестиционных рисков. Учитывая состояние экономического потенциала и ограниченные внутренние инвестиционные возможности, на протяжении всего периода трансформации экономики, украинское государство пытается создать благоприятные рамочные условия для развития инвестиционной сферы. Осуществлен переход к управлению инвестициями на базе рыночных отношений. Формируется многосекторная система капитального строительства. Ликвидированы строительные министерства. Разукрупнены и приватизируются строительные организации. В макроэкономической политике ударение делается на создании предпосылок роста инвестиций – послабление инфляции, обеспечения оптимальных процентов, по депозитам и вложениями, снижение процентных ставок по кредитам, сокращение задолженности и рост потребительского спроса населения.

К факторам, которые обеспечивают преодоление или снижение рисков для инвесторов в Украине, принадлежат:

- 1) уровень развития производительных сил и состояние рынка инвестиций;
- 2) правовое поле государства (законодательная база);
- 3) политическая воля всех ветвей власти;
- 4) состояние финансово-кредитной системы;
- 5) статус иностранного инвестора;
- 6) инвестиционная активность населения.

При условиях экономического кризиса важное значение имеет государственная поддержка реализации инвестиционных проектов развития приоритетных производств, а также внедрение экономических регуляторов активизации внутренней инвестиционной активности. Поскольку основные источники инвестиций формируются в производстве, то большое значение имеет рост ВВП и национального дохода, что направляются на накопление. [3, с. 153-157]

В стране есть серьезные проблемы, которые занижают индекс инвестиционной привлекательности - избыточное государственное регулирование бизнеса, высокий уровень коррупции, запутанное и часто меняющееся налоговое законодательство, высокие для развивающейся экономики ставки налогообложения. И решить их можно только при помощи реформ, которые имеют смысл и результат.

Совершенно очевидно, что экономика Украины имеет "две стороны медали" в отношении инвестиционной привлекательности нашего государства.

В экономику Украины в январе-сентябре 2012 г. иностранными инвесторами вложено 4 млрд. 319,1 млн. долл. прямых инвестиций (акционерного капитала). Таким образом, по сравнению с данными за 9 месяцев 2011 г. (4 млрд. 742,1 млн. долл.), инвестиции сократились на 8,9%.

Объем внесенных в экономику Украины прямых иностранных инвестиций (акционерного капитала) на 1 октября 2012 г. составил 52 млрд. 673,8 млн. долл., что на 5,2% больше объемов инвестиций на начало 2012 г., и в расчете на одного человека населения составляет 1 тыс. 157,0 долл. Из стран ЕС внесен 41 млрд. 397,7 млн. долл. инвестиций (78,6% общего объема акционерного капитала), из стран СНГ - 4 млрд. 184,9 млн. долл. (7,9%), из других стран мира - 7091,2 млн. долл.

Инвестиции поступили из 129 стран мира. В десятку основных стран-инвесторов, на которые приходится 82% общего объема прямых инвестиций, входят: Кипр - 15 млрд. 075,5 млн. долл., Германия - 7 млрд. 432,7 млн. долл., Нидерланды - 5 млрд. 040,8 млн. долл., Российская Федерация - 3 млрд. 706,1 млн. долл., Австрия - 3 млрд. 300,7 млн. долл., Великобритания - 2 млрд. 396,0 млн. долл., Виргинские Острова (Брит.) - 1 млрд. 805,7 млн. долл., Франция - 1 млрд. 796,8 млн. долл., Швеция - 1 млрд. 578,6 млн. долл. и Швейцария - 1 млрд. 085,1 млн. долл.

Главным вопросом для иностранных компаний, которые уже не первый год являются партнерами Украины - это, учитывая риски и отрицательные прогнозы, выбрать наиболее привлекательную отрасль экономики для вложения инвестиций.

Основной приток прямых иностранных инвестиций в Украине приходится на банковский, финансовый сектор и металлургию.

Приток инвестиций в финансовый сектор во многом связан с увеличением уставного капитала украинских дочерних иностранных банков. В финансовых учреждениях аккумулировано 15 млрд. 701,8 млн. долл. (29,8% общего объема) прямых инвестиций, в организациях, осуществляющих операции с недвижимым имуществом, арендой, инжинирингом и предоставлением услуг предпринимателям, - 8 млрд. 522,6 млн. долл. (16,2%), на предприятиях торговли, ремонта автомобилей, бытовых изделий и предметов личного потребления - 5 млрд. 502,9 млн. долл. (10,4%).

Исторически горно-металлургическая промышленность наряду с аграрным сектором являются одними из наиболее привлекательных отраслей для привлечения иностранных инвестиций. На предприятиях промышленности сосредоточено 16 млрд. 866,0 млн. долл. (32,0%), в т.ч. перерабатывающей промышленности - 13 млрд. 935,8 млн. долл., в производстве и распределении электроэнергии, газа и воды - 1 млрд. 506,6 млн. долл., добывающей промышленности - 1 млрд. 423,5 млн. долл. Среди отраслей перерабатывающей промышленности в предприятия металлургического производства и производства готовых металлических изделий внесены 6 млрд. 136,6 млн. долл. прямых инвестиций, производства пищевых продуктов, напитков и табачных изделий - 2 млрд. 995,3 млн. долл., химической и нефтехимической промышленности - 1 млрд. 320,6 млн. долл., машиностроения - 1 млрд. 155,5 млн. долл., производство другой неметаллической минеральной продукции - 1 млрд. 012,7 млн. долл. [4, с. 78-86]

Украина, в сравнении с другими странами, сейчас имеет конкурентные преимущества и интерес инвесторов к определенным секторам. Это объясняется ростом глобального спроса на определенную продукцию металлургии и сельского хозяйства, а также сравнительно сильной конкурентной позицией в Украине в этих отраслях.

Еще один важный фактор - Украина - это европейская страна, которая находится на пересечении многих важных торговых путей, что, конечно же, повышает ее привлекательность для инвесторов.

К сожалению, много инвесторов даже не догадываются о том, что Украина, которая обладает значительным внутренним рынком, разветвленными ресурсами, а также выгодным геополитическим расположением, может стать одним из ведущих реципиентов инвестиций для всех тех деловых и энергичных людей, которые ищут новые рынки для вложения своих бизнес идей, инициатив и предприимчивости.

Это свидетельствует о том, что еще есть серьезные резервы для инвестиций в Украину. И не всегда уровень коррупции и государственного управления, как говорят многие специалисты, является той причиной, которая останавливает инвесторов. Главное перефразировать слово "проблема" в слово "задача", решение которой и есть главной целью правительства и бизнес - сообщества страны.

Многие потенциальные инвесторы заинтересованы в большом рынке Украины, в ее щедрых ресурсах, квалифицированной рабочей силе, однако не спешат сделать решительный шаг. Потенциальные американские инвесторы остерегаются влияния таких негативных факторов как избыточная регуляция; сложные, путаные и высокие налоги; законы, которые могут измениться; невозможность выполнять контракты. Все это создает неблагоприятную среду для бизнеса и инвестиций. Украинские предприниматели называют тот же список негативных факторов.

Для повышения эффективности использования государственных инвестиций в Украине целесообразно:

- внедрить порядок заключения контрактов на сооружение объектов только за результатами конкурсов;
- внедрить ответственность за нарушение условий контракта на строительство объектов, которое осуществляется за счет Госбюджета Украины;
- перейти от безвозвратного бюджетного финансирования инвестиций в производственной сфере к их кредитованию. [5]

Таким образом, нужно реально оценивать внутренние и внешние факторы развития Украины, учитывая как ее реальные возможности, так и отношения к ней в мире. Для этого необходимо способствовать улучшению инвестиционного режима, усовершенствовать государственную регуляцию инвестиционной деятельности, создать нормативную базу, которая бы обеспечила соответствующие предпосылки и гарантии, благодаря которым инвесторы могут быть уверенными в завтрашнем дне.

#### Литература:

1. Большой экономический словарь. М., "Правовая культура", 1994 г.
2. Петров В. С. Инвестиции. Теория и практика инвестиционного анализа фондовых активов. 2008. – С. 480-482.

3. Ильина С. А. Сущность категории «инвестиционный климат» и категории «инвестиционная привлекательность» [Текст] / С. А. Ильина // Молодой ученый. – 2012. – №5. – С. 153-157.
4. Мироненко Н. Правда об инвестиционном климате Украины // Український інвестиційний журнал. – №3. – С. 78-86.
5. Тахтарова Е.В. Проблема создания благоприятного инвестиционного климата в Украине. 2012.

**Научный руководитель:**  
кандидат экономических наук Олейникова Нелли Анатольевна.

**Валерия Скурту**  
(Харьков, Украина)

### ПРОБЛЕМЫ КОММЕРЧЕСКИХ БАНКОВ УКРАИНЫ И ПУТИ ИХ РЕШЕНИЯ

Актуальность данной темы заключается в том, что она позволяет разобраться с проблемой развития коммерческих банков как составной финансовой банковской системы Украины и ее экономического роста. Именно через финансовую систему осуществляется процесс аккумуляции финансовых ресурсов общества и обеспечивается их эффективное и рациональное использование.

Коммерческий банк – негосударственное кредитное учреждение, специализирующееся на приеме депозитов, краткосрочном кредитовании и расчетном обслуживании клиентов, занимающееся также посредническими операциями, осуществляющее универсальные банковские операции для предприятий всех отраслей главным образом за счет денежных капиталов и сбережений, привлеченных в виде вкладов. Коммерческие банки проводят расчетные и платежные операции, эмиссию ценных бумаг, предоставляют ссуды и гарантии и т.д.

Проводимые банками операции делятся на 3 группы: пассивные, активные: комиссионно-посреднические. Основное место в активных операциях занимает кредитование промышленных и торговых предприятий. В современных условиях наряду с ростом краткосрочных кредитов все большее значение приобретают средне- и долгосрочные кредиты, кредитование населения. Важнейшие посреднические операции – инкассовые, аккредитивные, переводные и торгово-комиссионные. Особое место в деятельности банков занимают доверительные операции и лизинг.

Сущность коммерческого банка проявляется в его функциях:

- ◆ аккумуляция и мобилизация денежного капитала;
- ◆ посредничество в кредите;
- ◆ создание кредитных денег;
- ◆ проведение расчетов и платежей в хозяйстве;
- ◆ организация выпуска и размещения ценных бумаг;
- ◆ оказание консультационных услуг.

По классификации НБУ коммерческие банки делятся на четыре группы[2]:

- 1) Крупнейшие банки (I);
- 2) Крупные банки (II);
- 3) Средние банки (III);
- 4) Небольшие банки (IV).

В настоящее время в деятельности коммерческих банков Украины существуют серьезные проблемы. Это связано с причинами финансового неблагополучия в банковской системе, которая зависит от общего состояния экономики государства, а также от недостатка необходимого опыта и подготовленных кадров для работы банков в условиях рыночных преобразований.

Основные убытки коммерческим банкам приносит кредитная деятельность, привлечение слишком дорогих ресурсов и невозможность рентабельного их размещения. Отсутствие возможности получать в настоящий момент прибыль инфляционного характера требует от банка серьезного подхода к качеству кредитного портфеля. В структуре активов коммерческих банков кредитные операции составляют приблизительно 15%. В общей сумме кредитной задолженности просроченные кредиты составляют – 17%, пролонгирование – 19%, кредиты без обеспечения – 8%, безнадежные к возврату - 1%. Показатели структуры задолженности свидетельствуют о значительном росте просроченных и пролонгированных кредитов.

Увеличение уставных фондов коммерческих банков до требуемой НБУ величины (1млн. евро), также является серьезной проблемой, стоящей перед банковской системой, но такое увеличение уставных фондов банков будет способствовать росту надежности и стабильности банковской системы Украины в целом.

Состояние банковской системы в целом, даёт возможность определить несколько проблем, решение которых будет способствовать созданию в Украине системы коммерческих банков рыночного типа.<sup>1</sup>

Первая проблема - однородность структуры коммерческих банков рыночного типа. Вторая проблема это медленный процесс развития банков с участием иностранного капитала и иностранных банков. Третья проблема - в Украине существуют убыточные банки, которые имеют «плохой» кредитный портфель банков, которые не отвечают международным стандартам. Решение этих проблем зависит от профессионального уровня подготовки банковских специалистов, экономистов и граждан страны.

В настоящее время банковская система должна решать не только свои «внутренние» проблемы, но и способствовать реформированию экономики в целом.

Общая величина активов коммерческих банков Украины<sup>2</sup> за 12 месяцев 2012 года выросла по сравнению с аналогичным периодом прошлого года на 6,9% или на 72,70 млрд. грн., достигнув, таким образом, по состоянию на 1 января 2013 года значения в 1 127,18 млрд. грн.

<sup>1</sup> [http://otherreferats.allbest.ru/bank/00132763\\_0.html](http://otherreferats.allbest.ru/bank/00132763_0.html)

<sup>2</sup> <http://index.minfin.com.ua/bank/?assets>

Проведенный анализ показал, что банки III группы дали максимальный прирост активов за 12 месяцев 2012 года в процентном отношении (+11,1%), а в абсолютном выражении впереди всех были банки I группы (+52,51 млрд. грн.).

Вышеуказанный анализ приводит к выводу, что активы банков III группы довольно изменчивы и требуют предельного внимания, как со стороны клиентов банка, так и контролирующих и надзорных органов. Вероятно, следовало бы чаще проводить Национальным банком Украины проверки ведения финансовой деятельности и соблюдения нормативных требований, в том числе особого контроля за изменениями просроченной задолженности и привлечением средств физических лиц.

Особую настороженность должны вызывать коммерческие банки, у которых активы сократились за предшествующие 12 месяцев не менее, чем на 10%.

Крупнейший украинский «Приватбанк» продолжает отрыв от других участников банковского рынка. Общие активы банка за 12 месяцев 2012 года увеличились на 27,31 млрд. грн. или 18,8% до 172,43 млрд. грн. Второе и третье места достались Укрэксимбанку с ростом на 12,85 млрд. грн. или 17,1% и Ощадбанку с увеличением на 12,03 млрд. грн. или 16,3%.

Наибольший темп роста из первой группы крупнейших банков Украины смог показать разве что только дочерний банк Сбербанка России (+59,6%). Второе и третье места достались Дельта банку (+28,5%) и Приватбанку с увеличением на 18,8%.

Отрицательное изменение активов зафиксировано только у 71 или 40,6% кредитных организаций. При этом активы УкрСиббанка, входящего в первую группу по величине банков Украины, продемонстрировали максимальную отрицательную динамику, сократившись на 6,98 млрд. грн. или 21,2% и составив на 1 января 2013 года 25,89 млрд. грн. В основном на уменьшение активов УкрСиббанка повлияло возврат средств банков на 3,45 млрд. грн, отток средств корпоративных клиентов на 2,3 млрд. грн. и средств физических лиц – на 1 млрд. грн.

Довольно на высоком уровне остается концентрация валютной составляющей в балансе банков Украины, что делает их весьма зависимыми от изменения валютных курсов. При этом основанная доля иностранной валюты в активах банка приходится на финучреждения I и II групп, и составляет 41,3 и 40,7% соответственно. В тоже время по банкам II группы за предшествующие 12 месяцев было основное увеличение валютного риска, которое составило 1,3 п.п. Однако, валютная составляющая сократилась по банкам IV группы с 32,6% до 31,3%. Рост зависимости от валютного риска в прошедшем году показали 95 банков или 54,3% от общего количества банков Украины и в основном, это прошло у банков III группы (60,0%).

Для повышения эффективности текущей деятельности коммерческих банков необходимо<sup>3</sup>:

- продолжить работу по повышению капитализации, в том числе за счет первичных публичных размещений акций среди широкого круга инвесторов, включая население. Обеспечивать высокое качество капитала;

- продолжать дальнейшее развитие систем управления рисками с учетом международной практики, адекватно оценивать потери, в том числе потенциальные, с учетом профиля и уровня рисков, а также перспективного состояния рыночной среды, используя в этих целях современные методы оценки рисков, включая стресс-тестирование;

- принять меры по развитию работы, направленной на формирование баз данных, необходимых для оценки рисков с использованием математической статистически и теории вероятности;

- уделять особое внимание вопросам управления рисками на новых быстрорастущих сегментах рынка банковских услуг и финансовых рынках, в том числе в потребительском кредитовании. Банковским ассоциациям изучить вопрос о целесообразности разработки типового договора потребительского кредита;

- обеспечить комплексные подходы к управлению рисками, учитывая их взаимосвязь и взаимовлияние;

- кредитным организациям, являющимся головными в банковских группах, головным организациям (управляющим компаниям) банковских холдингов совершенствовать процедуры управления рисками и достаточности капитала, основываясь на современных подходах к риск-менеджменту, в том числе отраженных в рекомендациях Базельского комитета по банковскому надзору;

- усилить внимание к вопросам достоверности учета и отчетности, в том числе консолидированной, повысить прозрачность деятельности за счет расширения состава и оперативности публикуемой кредитными организациями информации о своей деятельности (на собственных сайтах, а также на сайте НБУ в сети Интернет);

- продолжить разработку стандартов корпоративной этики, стандартов качества банковской деятельности и механизмов контроля за их соблюдением, обращая особое внимание на качество разрабатываемых стандартов, способствовать их добровольному внедрению в банковскую практику, одновременно не допуская роста неоправданной нагрузки на банки;

- внедрить в практику разработку планов мер и действий, обеспечивающих непрерывность деятельности банков в непредвиденных ситуациях. Базировать данную работу на проводимых экспертных оценках и самооценках уровня рисков, состояния корпоративного управления, управления рисками, внутреннего контроля, информационной безопасности;

- принимать активное участие в программах повышения финансовой грамотности населения.

Раннее предупреждение НБУ колебаний, выставление требований к пояснению от руководства таких банков и четкого исполнения мероприятий по недопущению подобных колебаний, позволит уберечь банковскую систему Украины от банкротства крупных участников рынка и не допустит подрыва банковского имиджа.

#### Литературы:

1. [http://otherreferats.allbest.ru/bank/00132763\\_0.html](http://otherreferats.allbest.ru/bank/00132763_0.html)
2. <http://index.minfin.com.ua/bank/?assets>
3. Инструкция НБУ «О порядке регулирования деятельности коммерческих банков»

**Научный руководитель:**

кандидат экономических наук, Олейникова Нелли Анатолиевна

<sup>3</sup> Инструкция НБУ «О порядке регулирования деятельности коммерческих банков»

Шавкат Сунакбаев  
(Туркестан, Казахстан)

## MAIN PRIORITIES OF INNOVATIVE DEVELOPMENT OF KAZAKHSTAN

In the conditions of occurring transformation of economy of Kazakhstan and formation of competitive system of economy there are radical transformations of its multistructure economy. Thus the significant part is assigned to social transformations - improvement of a demographic situation, steady improvement of quality and a standard of living, to gap reduction between rich and poor segments of the population, to creation of modern effective health care and education, support of multinational culture.

Key value in increase of competitiveness of national economies is gained by technological transformations - overcoming of technological degradation, development of equipment of modern fifth and perspective sixth technological ways. In Russia problems of transition to innovative type of development of economy, in Kazakhstan - to industrial innovatively, orientations to strategy of support of hi-tech productions, innovative sector and business are set.

Structural transformations in economy of Kazakhstan and Russia consist in overcoming of a hypertrophy of the power raw sector focused on export, advancing development of processing branches, increase of proportionality and balance of development of economy, providing on this basis of their steady growth on the basis of production modernization, in Kazakhstan - the accelerated modernization.

The external economic transformations are in the long term looked through in the following directions: increase of a share of finished products in structure of export and services at reduction of a share of mineral raw materials and fuel; strengthening of integration processes within the CIS and EurAsEC, association of efforts and capacities of the countries for technological break, increase of competitiveness of economy and joint performances in the world markets.

Integration into world economy is an assessment of level of competitiveness of the state, and movement on this way causes of effective economic development, definition of strategic priorities of economy.

Perspective platform of development of Kazakhstan is the strategy "Kazakhstan-2030" defining a vector and stages of social and economic transformations of the state on long-term prospect (till 2030) thanks to which quality indicators - stability of economic growth and high level of competitiveness of the country have to be reached.

On the basis of this central strategy as perspective model of development in 2003 strategy of industrial and innovative development of Kazakhstan till 2015 is defined.

Ensuring macroeconomic stability and stability is a strategic priority of policy of the state as this direction has to create the reliable base for expansion of other priority directions of industrial and innovative strategy. Macroeconomic stability of economy of Kazakhstan is characterized by level and dynamics of such indicators, as the real growth of gross domestic product, gross domestic product per capita, a rate of inflation, pure inflow of foreign investments, the loudspeaker of the international monetary reserves, level of the public external debt in relation to gross domestic product, balance of trade balance, deficiency (surplus) of the state budget, level of tax load of businessmen etc. This priority reflects quality of economic growth of the country, has the steady indicators characterizing stability and high rates of development of economy, the social sphere.

As other strategic priority rational and productive use of raw material resources as Kazakhstan has large on a global scale stocks of oil, gas, and ores of ferrous and non-ferrous metals acts. Prompt development of the mega markets of Russia and China does perspective formation of export platforms for satisfaction of demand for production with the high value added, made on the basis of profile for Kazakhstan of raw material resources.

Initiative participation of Kazakhstan in such regional integration associations as the CIS, EurAsEC, SCO, EEP, is caused by objective economic feasibility. At the same time the interstate economic relations on space of the CIS are under construction generally on a bilateral basis. Thus it is necessary to recognize that the collective resistance to risks is more effective. Therefore current negative trends in integration processes of CIS countries, in our opinion, are quite surmountable taking into account prospect as in aspect of new theoretical development of arising problems, and from a position of their practical realization.

As important priority of strategy of industrial and innovative development of Kazakhstan creation of the infrastructure attractive first of all to non-oil branches of economy acts. Existence of modern production and social infrastructure in the country - a necessary factor of the accelerated and high-quality development of economy. Thus the initial capital intensity is provided with the leading role of the state in their formation. The big territory of Kazakhstan and its geotransit character dictate dynamic development of power, transport and telecommunication complexes. In relation to model of industrial and innovative strategy of the country criterion of an optimality is functioning of model which admits to more effective of possible options of development of national economy.

Entry of Kazakhstan into number 50 of the most competitive countries of the world is chosen as a strategic priority of competitiveness and its criterion. This basic criterion reflects both quantitative and qualitative signs of competitiveness of national economy. Criteria of a priority of macroeconomic stability of the republic as it was noted, qualitative parameters and growth rates of gross domestic product are. It is expedient to estimate a priority of rational use of available raw material resources by criterion of a share of production with a high value added at gross domestic product.

In world and regional economy (on space of the CIS) value of level of total exports and import to gross domestic product (world market), export and import with CIS countries, EurAsEC, EEP to gross domestic product (the regional market) can be an indicator of deepening of integration of Kazakhstan. The priority of creation of modern infrastructure can be estimated on level of a gain of capacities: in power industry - electricity generation, on railway transport - the extent of ways and goods turnover, including transit, in the sphere of telecommunications - the capacity of networks.

The criterion of a priority of attraction of foreign and domestic investments into development of new productions can be characterized by a share of foreign and domestic investments into manufacturing industry in a total amount of investments. Priority of the modern regional service center can be estimated by criterion of a share of the services provided in the sphere of tourism, trade, finance, medicine, information scientists at gross domestic product.

At the same time radical reforms in CIS countries were followed by fast destruction of production communications, increase of power consumption of the final product. Some of former problems managed to be eliminated, including release of the outdated equipment, etc. But there were new problems though there were preconditions to effective housekeeping - production communications on the market basis, changed a procedure of deliveries and pricing system in Russia and Kazakhstan started developing.

The main danger of the present transformational period - considerable reduction of national *tovaroproizvodyashchy* base. Russia and Kazakhstan become a huge sales market for industrially developed powers facing overproduction. Russia has the capacious market, and it cheap and convenient for those who wants to sell the production simply. Process of advance of own production on domestic market is actually broken. The Russian analysts note that taxes aren't always paid to the state, slowly replenish pension and other social funds, social tension and economic instability amplifies. Macroeconomic indicators, apparently from data of the World bank, reflect reproduction dynamics.

For Kazakhstan and Russia the major task is elaboration of the long-term, coordinated innovative and technological and structural strategy focused on innovative break, distribution of the fifth and development of the sixth technological ways, diversification of economy and progressive structural shifts. The analysis of structural dynamics on reproduction sectors reflects a functional purpose of production of branches: consumer (goods, paid and free services for satisfaction of requirements of the population); innovative and investment (production of instruments of labor, progressive materials, construction production for innovative updating of fixed capital); power raw (production and processing of mineral and forest raw materials) and infrastructure (transport and communication, trade, financial services, management and defense).

The state investment policy has to provide not only attraction of the capital, but also its target use on strategically important innovative directions of development. For Russia, Kazakhstan and other CIS countries the effective directions of investment activity are important: investments into restructuring and modernization of production and in new productions; investments into priority scientific projects and creation of conditions for attraction further private capital. Thus, the perspective structural and innovative policy, strategic partnership of Russia and Kazakhstan reflect tendencies of dynamics of structure of economy.

Kazakhstan the first of CIS countries went on creation of the National fund, urged to stabilize a situation in the currency and financial markets and to accumulate the additional income from export of raw material resources for future development of the Kazakhstan economy. To make active investments into non-oil branches, in 2001 the Development bank of Kazakhstan for the purpose of medium-term and long-term crediting of the investment projects aimed at the development of production infrastructure and processing productions was created.

As showed the analysis, as a whole communication between the past and by the future of Kazakhstan it can be expressed as follows - effective innovative economy, democratic society, national security. Thus Kazakhstan not the first country which solved problems of a choice of industrial and innovative strategy. The countries - leaders of world technical and economic progress adhere to development model within which create the most perfect according to the production technology and effective mechanisms for ensuring growth rates of national wealth. Other model - catching-up development - is characteristic for the countries which are in subsequent "echelons" of world technical and economic progress. In Kazakhstan there was no need to repeat all these steps in the same sequence as it was done by others. In the country there are reserves on all from the called steps which on condition of the accelerated modernization can become growth points.

The state for activation of business activity since 2004 lowered tax loading, first of all, at the expense of reduction of rates of the VAT. Instead of a uniform rate of a social tax the descending scale is entered into 21% with rates from 20 to 7%, and the maximum rate of individual income tax was reduced with 30 to 10%. As a whole decrease in tax loading is estimated at 1, 1% of gross domestic product. However even taking into account reduction of taxes the plan on receipts in the state budget is formed in optimum sizes that makes 23-25% of gross domestic product.

The carried-out analysis shows that the system of measures is directed on ensuring sustained economic growth and achievement of competitiveness of national economy which are defined in the ten-year strategic plan by one of the priority. Characterizing the medium-term period, it should be noted ensuring rates of economic growth at the level of 7-8% a year. Problems of industrial and innovative strategy are directed on achievement till 2015 in manufacturing industry of average annual growth rates of 8, 4%, labor productivity increase in comparison with 2000 not less than by 3 times and decrease in power consumption of gross domestic product twice.

Increase of level of attractiveness of Kazakhstan for investments and a transfer of technologies is achievable at the expense of creation of the modern and developed scientific and innovative and production infrastructure. Realization of goals assumes productive functioning of Development bank, the Kazakhstan investment fund, Innovative fund, Corporation on export insurance, etc. These measures include formation of transit potential for ensuring efficiency of industrial and innovative development of the accelerated modernization of economy of Kazakhstan, its transfer to long-term steady growth and dynamic development of the country.

**Margarita Goncharova**  
(Sumy, Ukraine)

### **MODERN MANAGEMENT: ISSUES AND TRENDS**

Global trends in the management of the 21st century indicate that the industrial society has come news, or postindustrial'ne. In the 20 st century there was a *tehnokratic* type of management, it was that the machine, the machine will then preclude the person with most organizations eventually will approve the primacy of technique over the employee. But the practice of Management shows that today the basis of any organization is its main value are people. However, although the machine and became the sovereign host in many technological and managerial processes, although she and *потіснила* excluded person partially or even completely from individual units of the organizations, the role and significance of the person in the organization not only has not fallen, and increased.

Known researcher in the field of management of P. Drucker in his book "Task management in the XXI century», laid out the Foundation of the "new principles" of management. He proposes to put the following statement : "the Management there is for results, which the institution achieves in the external environment. Management should determine which results to achieve management; should mobilize the resources of the Organization for the achievement of these results "[2].

Proceeding from the above, you can give the following definition of the term "management" is the system-an integrated approach to people management in the Organization, aimed at enhancing the Organization's relative performance. An important factor in increasing the effectiveness of management is the Manager of a division of labour, that is, specialization of managerial employees to perform certain activities, distribution of their powers, rights and



responsibilities. Performance at all levels of management of the organization is a more important factor for survival and success in the competition. Contemporary business environment, puts forward the following requirements for professional competence: Manager

- understanding the nature of management of labour and processes management;
- knowledge of officials and functional responsibilities, management, methods of achieving objectives and the efficiency of the Organization;

- the ability to use modern information technology and communications required in the administrative process;
- possession of the art of human resources management;

- ability to self-esteem, the ability to make the right conclusions and continuously improve their qualifications.

So, you can select the following features of modern management:

1. The Intellectual character of the processes of decision-making. This is manifested in the inclusion of specific intellectual resources in the scope of planning, organization, and regulation of the transition to a multi-purpose plans, taking into account their adopted administrative decisions and their consequences. The decision, effective in one area may cause negative impacts or effectiveness in other areas. Otherwise put, application reengineering business processes, that is a set of tools, activities and techniques, including appropriate information technologies intended for improving key indicators of activity of enterprise. For this purpose, the analysis is carried out and further modification of the existing business processes. To achieve drastic improvements of existing indicators of enterprise reengineering assumes fundamental changes to existing business processes [1].

2. Effective management based on formation in control systems of intellectual core that includes a network of teams (team management), which bring together the most talented managers and professionals able to choose the optimal variant of development, solve current problems and challenges for the future of the entire organization. Presence of one team even for medium-sized companies is insufficient. Similarly, as one leader cannot solve all tasks of management, and one team may not cover the entire range of development issues. A culture of effective management based on multipolarity interests. All of this has led before the emergence of the new field of knowledge management consulting or consulting, i.e. the emergence of new forms of management.

3.. The expansion of functions of managers, enrichment of their content and the emergence of new functions, which is associated with the variability of business environment management, the need to maximize the use of all internal reserves managers, the rising influence of managers on the end results, the need to increase the intellectual level of the management and training of managers among the basic functions of modern manager should highlight the social responsibility Manager means knowing him a special role in the influence on the personality of the other people who are in his in his submission manifesting their demands.

4. Intensive development and formation of self-government within the Organization in various types: from network teams of managers and professionals based on the decentralized units, including business units (centers of income and profit), investment centers, centers of responsibility, the development of collective forms of ownership, when employees become owners of the company, in which they work. the development of self-government is one of the most important features of modern management. Unlike the Ukrainian organizations where the decision basically accepted exclusively by in foreign companies more clearly visible trend of transmission parts of solutions, including strategic, business units. Involvement of personnel in management leads to growth in productivity and quality of work, reduces costs, increases efficiency and return of funds invested.

5. Growth of social опієнтації orientation of management within the company and towards society. Companies that continue the policies relevant to their managers as ordinary employees for hire, lag behind companies that seek to create an environment of collegiality and partnership throughout, showing workers in fractional participation in the profits, and often the property of the company, create a long-term improvement in the quality of life and comfort. With the other hand the conditions of competition, the social image of the company in the community accepts the value of essential factors of competitive advantage and the fight for customers [3].

6. Use of information technology in management, qualitatively change the nature of work, speeding up the exchange of information and communication that reduce risk and uncertainty caused by the lack of information in making management decisions.

In practice, you can highlight the negative sides of management in our country high shortage of managers with high level of education; liquid use strategic planning in management; low scientific-technical and human potential, the inability to use the latest technologies and introduce them in the activities of the organization.

One of the main factors which can influence the rapid development and overcoming the unfavorable economic situation in Ukraine is the most uncompromising rejection of old habits and conventions and the implementation of new methods and technologies in management. Business leaders with the aim of improving methods of management have to focus efforts on: applying and adapting Western concepts of management; rapid development of business education; planning organization management in the long term; the introduction of the monitoring system of governance; determining the rights and obligations of each of the members of the collective; using modern information tools.

Ukrainian model of management is still lacking, and the typical Ukrainian control system is a conglomerate of different fragments and casts of individual foreign methods based on the surviving old administrative bureaucratic systems.

Therefore, Ukrainian companies default, for example, the neighborhood of logistics and marketing systems, financial analysts with almost total absence of scientific organization of labour, systems of investment management, strategic planning and forecasting, and many other essential components of modern management.

Therefore, the modern management is a continuous search for more new ways to make your company more competitive, and to achieve this without creating more competitive management impossible. Therefore requires management which has modern technologies which provide high competitiveness in accordance with the requirements of the information era, and also a breakthrough for leadership in management that will allow firms to thrive rather than survive. Required orientation technology of integrated management, the chain that binds all functions and systems management firm with the business environment

#### References:

1. Гончарова М.Л. Основні напрями консультування реінжинірингу бізнес процесів / М.Л. Гончарова // Міжнародна науково-практична конференція «Економіка. Управління. Фінанси.», 20 грудня 2013 р. м. Київ. – С. 48-52.
2. Маленков Ю.А. Отличия современного менеджмента от классического [Электронный ресурс] / Ю.А. Маленков. – [http://www.elitarium.ru/2010/06/11/otlichija\\_menedzhmenta.html](http://www.elitarium.ru/2010/06/11/otlichija_menedzhmenta.html).

3. Питер Ф. Друкер. Задачи менеджмента в XXI веке. – М.: Вильямс, 2004. – 272 с.

Olena Kravchenko  
(Sumy, Ukraine)

### PERSPECTIVES OF FINANCIAL REPORTING STANDARDIZATION OF THE PUBLIC SECTOR IN UKRAINE

Global harmonization of requirements in the sphere of accounting and financial reporting is one of the pre-conditions to ensure the stability in the capital markets and to create the favorable conditions for investors. The main link in the informational support of state control, financial planning and forecasting on the state level is the financial reporting of the public sector. The public sector entities are responsible for managing the obtained resources, their rational and efficient usage, reflecting the information in the forms of financial reporting.

The article 58 of the Budget Code of Ukraine determines that the financial reporting should be made in accordance with the national standards of accounting and forms approved by the Ministry of Finance of Ukraine. The procedure of filling the forms of financial reporting of public institutions is regulated by the State Treasury of Ukraine together with the Ministry of Finance of Ukraine. Budgetary reporting reflects the state of budget execution and contains the information in the context of the budget classification. [1]

The results of control measures of the State Financial Inspection of Ukraine confirm the negative practice of illegal misuse of state financial resources and the spread of other budget violations. For example, in 2013 the number of budgetary institutions and organizations, which identified financial irregularities was 3800, or 97% of the total budgetary institutions [2].

The same tendency was in previous reporting periods. These data call into question the reliability of the information, which is reflected in the financial reporting of public sector entities. But the main requirement for the preparation of the financial statements is its reliability.

The financial reporting of budgetary institutions and organizations has its own specific characteristics that distinguish it from the other entities. The specificity of public sector entities depends on the nature of their activities, which main goal is not to get a profit, but to provide a specific service to society. That is, most of the activities of such entities related to so-called non-exchange transactions, i.e. products and services are provided primarily on a pro bono basis.

It is also necessary to take into consideration that the budgetary institutions are involved in the budget process, forming the bulk of the budget expenditures. Accounting information generated in each budgetary institution should be passed to the appropriate authority for further fiscal consolidation and reporting of the state incomes and expenditures.

Administrators and recipients of state budget assets provide the State Treasury with the appropriate financial reporting. Financial reporting in the public sector provides the information needs of users in the context of: income sources and directions for their usage; the level of financial support of the institution; the status of implementation of all obligations and the ability of institutions to perform them in the future; the financial state and financial discipline of the institution etc. Indicators of financial and budget reporting administrators and recipients of state budget of budget funds, and including summary financial and budget reporting main administrators and recipients of funds of state and local budgets are reviewed by the State Treasury in accordance with those disclosed in the accounting of the State Treasury, and individual indicators of financial and budget reporting institution.

In 2014 the Instruction of the financial and budgetary reporting determines the rules of preparation of monthly, quarterly and annual financial and budgetary reporting and the requirements for disclosure of its elements. The forms of annual financial reporting include: the balance sheet, the financial performance report, the report of cash flows and the explanatory note for disclosure of reporting elements. The other elements of reporting are disclosed in other forms [3].

There are many additional forms of reporting. The whole list of the various reporting forms should fully cover all areas of activity. These forms of financial statements is very diverse and detailed. Their preparation requires extra efforts from employees of the accounting departments and the appropriate distribution of work.

In whole the financial statements of public institutions reflects the state of their assets and results of operations during the execution of the estimate of incomes and expenses.

The integration of the Ukraine into the world economy requires an adequate transformation of accounting system, assuming the transition of the national system of accounting and reporting to international standards (IAS and IFRS).

At the international level the issues of compilation and submission of such reports are considered in the International Public Sector Accounting Standards (IPSAS). The international standards for public sector entities should be very close to the approaches, which are defined in the international standards for the corporations. The standards are the official requirements for financial reporting and applied to the general purpose of financial reporting of public sector entities.

The general purpose financial reporting is reporting, that is released for users who do not have the opportunity to request financial information to meet their specific information needs. They are: citizens, voters and their representatives, other members of the society. In addition the institutions and organizations can prepare financial reports for other users: governments, legislative bodies, and others. These reports are called special purpose financial statements.

The existing standards provide the opportunity to use the accrual method and the cash method.

The basic financial report on the cash method is the report of cash receipts and payments. The report on the accrual basis includes: the report of financial state, the report of financial performance, the report of cash flows, the report of changes in net assets/capital, and the notes to these reports. The latter are relevant to IPSASs only if they meet all requirements of each standard (the system of international standards on the accrual basis is constructed in such a way that each IPSAS regulates the reporting of any type of asset).

The tendency of accounting on the accrual basis will remain in the future, because the supporting arguments are focused more on requirements of financial management than of accounting. International standards set identical rules for accounting and financial reporting of all public sector entities. The IPSAS state that the adoption of international standards is the necessary pre-condition to improve the transparency of state and local finance, quality and reliability of budget accounting, ensuring full reflection of financial transactions etc [4].

So, there is a necessity to adopt the Ukrainian legislation to the European Union legislation, including the adoption of accounting principles of public sector in accordance with the terms of market economy. So there was a revision of existing forms of financial reporting and of the indicators of budgets performance.

In the period of 2010-2012 the Treasury of Ukraine and recipients of state budget assets were engaged into the development of national standards of financial reporting in the public sector. The introduction of these standards should be implemented in 2015.

The essence of these principles is based on accrual method and accordance of incomes and expenses to determine the financial results of the period. The incomes and expenses are recognized in the accounting and financial reporting exactly at the time of their occurrence.

Nowadays the cash method is used and it complicates the transition to the accrual method. Also the instability of budget incomes makes a bit difficult budget planning.

In of the developed standards tried to resolve these discrepancies. The following standards of financial reporting were developed:

101 "Presentation of Financial Reporting" – discloses information about the contents and forms of financial reporting in the public sector, the general requirements for the recognition and disclosure of its elements;

102 "Consolidated Financial Reporting" – defines the procedure of making the consolidated financial reporting and the general principles of its disclosure;

103 "Financial Reporting by segments" – defines the principles and methodological basis of the information formation on incomes, expenditures, financial results, assets and liabilities;

104 "Financial Reporting in the Hyperinflationary Economy" – determines the procedure of adjustment of the financial reporting and the consolidated financial reporting in hyperinflationary economy and general requirements for disclosure of the information.

Were revised forms of annual financial statements of public institutions. According to the standard 101 "Presentation of Financial Reporting" main components of the financial reporting of public institutions include:

- the balance sheet – Report of the financial state of the assets, liabilities and capital at the beginning and at the end of the year, which is based on the accounting data;
- the financial performance report – Report, that reflects the transactions of increasing or decreasing of incomes and (or) expenses of public sector entities;
- the report of cash flows – Report, that reflects the cash flows during the reporting period from all activities of public sector entities;
- the report of own capital – Report, that discloses information about changes in capital;
- the notes to the financial reporting – Disclose the information, required by the relevant standards of accounting, but it is not directly disclosed in the financial reports [5].

This standard also provides basic principles for preparation of financial statements. These principles are identical with the principles set out in the Law on accounting and financial reporting in Ukraine. Full adherence to these principles will allow of the public institutions to generate a high-quality and accurate information and reflect it in the form of financial statements.

In addition to standard 101 "Presentation of Financial Reporting" state Treasury of Ukraine will need to produce recommendations for more detailed preparation of these financial statements.

The above mentioned forms are fundamentally different in structure and contents from the indicators, recommended by international standards, and, therefore, require further harmonization. The statements were prepared in accordance with the new national standards will have higher information content. Also there is a convergence of positions budgetary and commercial accounting.

Therefore, standardization of financial reporting of public sector entities will contribute to:

1. The improving of management of state finance.
2. The implementation of the strategic budget planning.
3. The increasing of financial control effectiveness of the budget planning.

So, the implementation in 2015 of the national standards will improve the quality of financial reporting of the public sector entities, will lead to more reasonable solutions of recipients of state budget assets and, therefore, will increase transparency and accountability of their usage.

#### References:

1. The Budget Code of Ukraine od 08.07.2010 № 2456-VI [E-resource] / Access mode: <http://zakon1.rada.gov.ua/cgi-bin/laws/main.cgi?page=1&nreg=2456-17>.
2. Zvit about the results of diyalnosti organiv derzhavnoi control reviziynoi services [E-resource] / parent control reviziyni upravlinnya of Ukraine.- Mode of access: <http://www.dkrs.gov.ua/kru/uk/publish>
3. About zatverdzhennya Order skladannya finansovoï that byudzhethnoi zvitnosti rozporядnikami that oderzhuvachami budgetary koshtiv: Resolve Ministerstvo finansiv of Ukraine od 24.01.2012 № 44 [E resource] / Mode access: [http://search.ligazakon.UA/L\\_Doc2.nsf/link1/RE20509.html](http://search.ligazakon.UA/L_Doc2.nsf/link1/RE20509.html)
4. Mizhnarodni standardized buhgalterskogo obliku for sovereign sector IFAC 2003 p. [E-resource] / Ministerstvo finansiv of Ukraine. – Mode of access: [http://www.minfin.GOV.UA/control/UK/publish/article?art\\_ID=80967&cat\\_id=80024](http://www.minfin.GOV.UA/control/UK/publish/article?art_ID=80967&cat_id=80024)
5. Natsionalni regulations (standards) in the state-sponsored buhgalterskogo obliku sektori Mandate Ministerstva finansiv Ukrainy od 28.12.2009 № 1541 [E-resource] / Ministerstvo finansiv of Ukraine. – Mode of access: [http://www.minfin.gov.ua/control/uk/publish/article?art\\_id=293082&cat\\_id=8303](http://www.minfin.gov.ua/control/uk/publish/article?art_id=293082&cat_id=8303).
6. About zatverdzhennya Strategii modernizatsii Sistemi buhgalterskogo obliku in state-sponsored sektori for 2007 – 2015 Rocky: Resolve Kabinetu Ministriv Ukrainy od 16.01.2007 № 34 [E-resource] / Access mode: [http://www.minfin.gov.ua/control/publish/article/main?art\\_id=293080&cat\\_id=293062](http://www.minfin.gov.ua/control/publish/article/main?art_id=293080&cat_id=293062).

Наталія Овчарова  
(Суми, Україна)

## ТЕОРЕТИЧНІ ПІДХОДИ ДО ВИЗНАЧЕННЯ СОЦІАЛЬНИХ ПОСЛУГ ЯК ОСНОВНОГО ЕЛЕМЕНТА СОЦІАЛЬНОЇ СФЕРИ

Соціальна сфера як важлива складова ринкової соціально орієнтованої економіки забезпечує соціальний прогрес, стабілізацію та поліпшення соціального становища людей, формування гідних умов їх життєдіяльності, сприяє запобіганню суспільно-економічних конфліктів, досягненню високого рівня життя населення та забезпечує загальний людський розвиток.

Досліджуючи економічний зміст соціальної сфери, необхідно враховувати, що вона належить до однієї з загальних філософських категорій і розглядається філософами та соціологами як сукупність відповідних соціальних інститутів, соціальних груп, прошарків, класів; система соціальних відносин між відповідними соціальними групами, що формуються на певному етапі розвитку суспільства [3].

Протягом останніх років науковці, досліджуючи сутність соціальної сфери, звертають увагу на роль, яку вона відіграє у соціально-економічному розвитку країни, зосереджуючись на соціальній значимості її складових [2, **Ошибка! Источник ссылки не найден.**, 6, 10]. Відповідно до рольового підходу більшість науковців розглядають сутність соціальної сфери виходячи з поняття соціальних послуг, визначаючи останні як її головну ознаку. Таким підхід є виправданим, проте необхідно враховувати, що в різних сферах людського життя значення поняття «соціальне» має різне забарвлення. Такі поняття як «соціальні послуги», «соціальний захист», «соціальні видатки», «соціальна сфера» найчастіше вживаються з метою підкреслення негативних наслідків економічної активності.

Суто економічне забарвлення має перелік соціальних послуг, визначений на законодавчому рівні в Україні, оскільки він охоплює лише комплекс заходів, спрямованих на окремі соціальні групи чи індивідів, які перебувають у складних життєвих обставинах та потребують сторонньої допомоги, з метою поліпшення або відтворення їх життєдіяльності, соціальної адаптації та повернення до повноцінного життя. Визначений Законом України «Про соціальні послуги» [8] перелік відображає той комплекс соціальних послуг, участь держави в наданні яких є необхідною з погляду на ліквідацію негативних наслідків економічної активності для окремих цільових груп населення.

Досліджуючи економічну сутність соціальних послуг, необхідно враховувати, що їхня сутність та склад обумовлюються видом діяльності, яка виконується під час їх надання, та категорією споживачів, яким вони надаються.

Аналіз соціальних послуг в економічному контексті показує, що їхні сутність та склад в цьому контексті визначаються за двома підходами: перший оснований на виді діяльності, яка виконується під час їх надання, другий – на категоріях споживачів, яким вони надаються.

Відповідно до першого підходу, основаному на виді діяльності при наданні соціальних послуг та запропонованому експертами ООН, соціальні послуги, призначені для кінцевого споживання домогосподарствами, мають суто некомерційний характер та надаються державними органами, некомерційними установами та неприбутковими організаціями. При цьому експерти ООН виходили із міжнародної статистичної класифікації, включаючи до складу соціальних послуг три види послуг залежно від їх функціонального призначення: державне управління та обов'язковий соціальний захист, освітні послуги, охорона здоров'я та соціальна діяльність.

Другий підхід, оснований на категорії споживачів соціальних послуг, було запропоновано фахівцями Організації економічного співробітництва та розвитку (ОЕСР). Він передбачає виокремлення соціальних послуг за категорією споживачів, яким вони надаються (соціально незахищені верстви населення). Отже, ключовою проблемою при визначенні видів соціальних послуг є ідентифікація осіб, що підпадають під категорію соціально незахищених верств населення.

Для України такий підхід можна вважати обґрунтованим, оскільки в Україні, як і в більшості країн світу, соціальні послуги надаються людям похилого віку, неповнолітнім дітям, дітям-сиротам, сім'ям, які мають неповнолітніх дітей, людям з обмеженими можливостями, що обумовлені як фізичними, так і психічними вадами тощо.

Утім він має певні обмеження, оскільки спрямований лише на цільову групу, яка перебуває у складному економічному становищі через природні обставини (похилий вік, захворювання, сирітство), і, відповідно, не враховує особливості забезпечення соціальними послугами інших категорій споживачів, наприклад таких, що опинилися у скрутному становищі через суто економічні причини. Крім цього, виходячи зі змісту соціальних гарантій, визначених Конституцією України, до соціальних послуг у широкому розумінні можна включити освітні, медичні, послуги з працевлаштування та інші послуги, спрямовані на забезпечення соціальних потреб більш широких верств населення.

На це вказує і перелік державних соціальних нормативів та соціальних послуг, визначених Законом України «Про державні соціальні стандарти та державні соціальні гарантії» [7], та Державним класифікатором соціальних стандартів та нормативів. Згідно з цими нормативними документами соціальна сфера надає такі види соціальних послуг: послуги в сфері охорони здоров'я, освітні послуги, психологічні послуги, реабілітаційні послуги, соціально-інформаційні послуги, послуги в сфері культури, послуги з побутового обслуговування, соціально-економічні послуги.

Але такий підхід до тлумачення, до визначення соціальних послуг звужує їх роль лише до реабілітаційних функцій та не враховує стратегічної складової.

Саме на доцільності застосування більш широкого підходу до визначення соціальних послуг акцентують увагу і окремі науковці (В. Г. Суботін, Е. П. Горбунов, Л. Г. Богущ та В. І. Куценко). Так, В. Г. Суботін зазначає, що широкий підхід до визначення соціальних послуг в найбільшій мірі відображає сутність соціальної держави, відповідає об'єктивним умовам соціально-економічного розвитку суспільства [111].

Отже, соціальні послуги спрямовані на забезпечення соціальних потреб громадян та суспільства в цілому, визначаються державними соціальними гарантіями та забезпечують реалізацію соціальної функції держави. При цьому необхідно враховувати, що потреби суспільства і окремих громадян, які забезпечуються соціальними гарантіями, частково можуть задовольнятися і ринковими послугами на вибір громадян, але кожному має бути гарантоване право і можливість отримати встановлений мінімум соціальних послуг.

Більшість видів соціальних послуг відносяться до суспільних благ, виробництво яких повинно бути організовано державою. При цьому соціальні послуги можуть відноситися до чистих суспільних благ, змішаних

суспільних, та розглядатися як приватне благо вироблене державою чи чисте приватне благо.

Так, зокрема, такі види послуг у сфері охорони здоров'я як наукові дослідження та розробки, пропаганда здоров'я, діяльність санітарно-гігієнічних служб, профілактика та боротьба з інфекційними захворюваннями мають ознаки чистих суспільних благ. Разом з цим цілий ряд послуг у сфері охорони здоров'я мають ознаки приватних та змішаних благ, до виробництва яких можуть бути застосовані ринкові механізми. Відповідно, соціальна сфера може надавати ринкові та неринкові (бюджетні послуги) послуги як на безоплатній, так і платній основі [6, 2, 3].

Разом з цим, соціальні послуги можуть надаватися у формі соціальних та компенсаційних виплат (різноманітні форми матеріальної та соціальної допомоги, надбавки, доплати та компенсації соціального призначення, що виплачуються у грошовій формі, пільги) та безпосередньо у вигляді послуг, а також мати різне функціональне призначення (освіта, охорона здоров'я, культура, спорт тощо).

Важливим аспектом вивчення теоретичних засад соціальних послуг є систематизація їх складових. Проведені дослідження свідчать про відсутність чітких критеріїв, відповідність яким дозволяє включити ті чи інші послуги до складу соціальних послуг, що призводить до неоднозначного трактування їх економічної сутності та складу.

На наш погляд, основним змістовним критерієм виокремлення соціальної сфери, а отже і соціальних послуг, який визначає її економічний зміст, галузевий склад, місце та роль в соціально-економічному розвитку, є її функціональне призначення.

У спеціальній літературі виділяють такі основні функції соціальної сфери: відтворювальна, продуктивна, функція соціального захисту та культурологічна функція [1, 3, 5, 10].

Оскільки соціальна сфера є багатовимірним поняттям і характеризується різноманітністю складових, у науковій літературі виділяють низку ознак їх класифікації: за джерелами фінансування, за галузевою ознакою, за видами діяльності, за ступенем охоплення, за територіальною організацією, за рівнем розвитку та доступності послуг, за складом капіталу, за функціональним та відомчим призначенням тощо.

Зважаючи на виняткову роль соціальної сфери у розвитку людського капіталу та у збереженні соціальної стабільності, вважаємо за можливе виокремити такий критерій класифікації соціальних послуг як їх функціональне призначення. На нашу думку, такою ознакою є характер її впливу на розвиток суспільства.

Відповідно до означеного критерію послуги, що надаються соціальною сферою, можна поділити на стратегічні, в межах яких в залежності від напряму діяльності виділити інвестиційні послуги, призначені для розвитку людського капіталу; превентивні, призначені для попередження загроз соціальній безпеці; та реабілітаційні, спрямовані на зменшення масштабів та мінімізацію соціально-економічних ризиків.

Інвестиційні послуги забезпечують накопичення та розширене відтворення індивідуального людського капіталу та сукупного людського потенціалу суспільства (освіта, наука, духовний та фізичний розвиток, охорона здоров'я).

До превентивних соціальних послуг належать послуги, спрямовані на забезпечення мінімальних соціальних гарантій держави. Це реалізується через систему надання гарантованого обсягу соціальних послуг населенню у сфері освіти, охорони здоров'я, культури.

До реабілітаційних соціальних послуг належать послуги, спрямовані на окремі соціальні групи чи індивідів, які перебувають у складних життєвих обставинах та потребують сторонньої допомоги, з метою поліпшення або відтворення їхньої життєдіяльності, соціальної адаптації та повернення до повноцінного життя. Ця комплекс соціальних послуг) участь держави в наданні яких є необхідною з погляду на ліквідацію негативних наслідків економічної діяльності для окремих цільових груп населення.

Однак слід визнати, що окремі види соціальних послуг поєднують як інвестиційну, так і превентивну та реабілітаційну складові), а тому абсолютного їх розмежування за вказаним критерієм, тобто за критерієм функціонального призначення провести неможливо.

Таким чином, соціальні послуги це основний елемент соціальної сфери спрямований на забезпечення соціальних потреб громадян та суспільства в цілому, що визначається державними соціальними гарантіями та забезпечує реалізацію соціальної функції держави.

#### Література:

1. Геєць В. М. Суспільство, держава, економіка: феноменологія взаємодії та розвитку / Геєць В. М. ; НАН України ; Інститут економіки та прогнозування НАН України. – К., 2009. – 864 с.
2. Гошовська В. А., Ільчук Л. І. Державне управління соціальною сферою в Україні : навч. посіб. / В. А. Гошовська, Л. І. Ільчук – К. : Вид-во НАДУ, 2008. – 52 с.
3. Куценко В. І. Соціальна сфера в системі рентних відносин національного господарства [Електронний ресурс] / В. І. Куценко, Л. Г. Богуш // Університетські наукові записки. – 2007. – № 3. – С. 200-212. – Режим доступу: [http://nbuv.gov.ua/j-pdf/Unzap\\_2007\\_3\\_33.pdf](http://nbuv.gov.ua/j-pdf/Unzap_2007_3_33.pdf)
4. Лазутіна Л. О. Економічна сутність категорії "соціальна сфера сільських територій" [Електронний ресурс] / Л. О. Лазутіна // Вісник Сумського національного аграрного університету. Фінанси і кредит. – 2013. – № 1. – С. 150-154.
5. Плотницька С. І. Соціальна сфера регіону як об'єкт соціальної політики [Електронний ресурс] / С. І. Плотницька // Економіка і регіон. – 2011. – № 4. – С. 169-173.
6. Полозенко Д. Соціальна сфера та її фінансове наповнення / Д. Полозенко // Економіка України. – 2005. – № 5. – С. 83–88.
7. Про державні соціальні стандарти та державні соціальні гарантії [Електронний ресурс] : Закон України № 1621-IV від 18.03.2004 р. – Режим доступу : <http://zakon.rada.gov.ua>
8. Про соціальні послуги : Закон України [Електронний ресурс]. – Режим доступу : <http://zakon1.rada.gov.ua/laws/show/966-15>
9. Третяк О. А. Публічна сфера політики як концепт сучасних гуманітарних дисциплін: соціальна функція і політико-управлінський зміст [Електронний ресурс] / О. А. Третяк // Наукові праці [Чорноморського державного університету імені Петра Могили]. Сер. : Політологія. – 2012. – Т. 182, Вип. 170. – С. 81-84.
10. Царук І. М. Теоретичні підходи до визначення соціальної сфери як складової економіки та її функцій / І. М. Царук // Продуктивні сили і регіональна економіка. – 2008. – Ч. 2. – С. 115–122.
11. Субботин Г. В. Социальная услуга как предмет законодательного регулирования / Г. В. Субботин // Вестник международного юридического института. – 2009. – № 4 (32). – С. 95–103.

Ярослав Чайковський  
(Тернопіль, Україна)

## РОЗВИТОК ТА УДОСКОНАЛЕННЯ СИСТЕМИ ЕЛЕКТРОННИХ ПЛАТЕЖІВ НАЦІОНАЛЬНОГО БАНКУ УКРАЇНИ

Здійснення безготівкових розрахунків у господарстві між постачальниками і споживачами продукції породжує взаємні розрахунки між банками. Вивчивши кращий світовий досвід та запровадивши найсучасніші комп'ютерні технології, Національний банк України (НБУ) створив досить ефективну, оперативну, надійну та безпечну систему електронних платежів (СЕП). СЕП забезпечує здійснення міжбанківських розрахунків у межах України як за дорученнями клієнтів банків, так і за зобов'язаннями банків та інших учасників системи. СЕП НБУ – державна банківська платіжна система, що забезпечує проведення міжбанківського переказу через кореспондентські рахунки банків (філій) у НБУ із застосуванням електронних засобів приймання, оброблення, передавання та захисту інформації.

Значний внесок у розробку питань організації та функціонування СЕП в Україні сприяють праці вітчизняних вчених-економістів В. М. Кравця, Н. Г. Лапка, А. М. Мороза, А. С. Савченка та інших. Але окремі елементи функціонування СЕП, їх дія на певних етапах економічного розвитку, особливості і напрямки розвитку міжбанківських розрахунків в умовах формування ринкової економіки та фінансової кризи потребують подальшого дослідження.

Метою дослідження є аналіз роботи СЕП НБУ та обґрунтування шляхів її удосконалення.

З розвитком науково-технічного прогресу також удосконалюються міжбанківські розрахунки через СЕП.

На початку 1990-х років єдиним засобом боротьби з платіжною кризою та нормалізації безготівкових розрахунків між банками та банківськими клієнтами було створення СЕП.

З 1994 року на всій території України була введена в дію СЕП. Впровадження СЕП дозволило повністю відмовитися від використання поштового і телеграфного авізо і значно підвищити швидкість, якість та надійність проведення платежів, безпеку і конфіденційність банківської інформації.

Впровадження СЕП дало змогу принципово прискорити міжбанківські розрахунки та забезпечити їх ефективність, оперативність, економічність, безпеку, надійність та зручність.

У 2001 році здійснено платежі через нову підсистему міжбанківських розрахунків – Систему термінових переказів (СТП), яка переказує грошові кошти між банками України в режимі реального часу, з негайним зарахуванням коштів на рахунок банку-отримувача.

З 2006 року була впроваджена в промислову експлуатацію СЕП нового покоління, яка, побудована на базі новітніх технологій. Особливістю її функціонування є [3; 7, с. 2-3]:

- централізоване обслуговування технічного рахунку учасників СЕП у Центрі оброблення СЕП, розміщеного у Центральній розрахунковій палаті НБУ, в якій відбувається обробка платіжної і технологічної інформації;
- зменшення кількості моделей обслуговування консолідованого кореспондентського рахунку в СЕП (відмінено 1, 2, 5 та 6 моделі, які обмежувалися одним регіоном);
- забезпечення обміну інформацією з СЕП у файловому режимі та в режимі реального часу через єдиний АРМ-НБУ учасника СЕП;
- упровадження нової системи захисту інформації.

Отже, СЕП нового покоління об'єднала в собі СЕП та СТП. Упровадження СЕП-2 призвело до значного збільшення навантаження. Для СЕП нового покоління характерно прискорення доставки платежів від відправника до отримувача та збільшення кількості платежів.

Банківська система України успішно здійснила перехід до нового покоління системи електронних міжбанківських розрахунків. За вісім років її промислової експлуатації СЕП довела свою надійність, наявність резервів для подальшого зростання обсягів оброблюваних платежів.

Протягом 2013 року через СЕП НБУ було здійснено 95% міжбанківських переказів у національній валюті в межах України, тоді як через кореспондентські рахунки, відкриті банками в інших банках 5 таких переказів.

СЕП є системно важливою платіжною системою. На сьогоднішній день СЕП НБУ охоплює всі банківські установи країни (табл. 1).

Таблиця 1

Учасники СЕП у 2008-2013 рр.

Учасники СЕП	2008р.	2009р.	2010р.	2011р.	2012р.	2013р.
Всього, у тому числі	1550	1315	977	694	506	486
Банки України	182	181	176	175	176	180
Філії банків України	1304	1070	736	453	244	178
Органи Державної казначейської служби України	28	28	28	28	28	28
Установи НБУ	36	36	37	37	37	37
Приватне акціонерне товариство «Всеукраїнський депозитарій цінних паперів»	–	–	–	1	1	–

За 2008-2013 рр. загальна кількість учасників зменшилась на 1064 одиниці внаслідок зменшення, на нашу думку, кількості філій банків – учасників СЕП, порівняно з їх кількістю за станом на 1 січня 2009 року (див. табл. 1), з метою зростання ефективного управління грошовими потоками.

У табл. 2 наведено дані роботи СЕП за 2008-2013 рр.

Таблиця 2

## Показники роботи СЕП за 2008-2013 рр. [5, с. 74; 6, с. 71]

Роки	Обсяг початкових платежів		Середньодобові показники			Коефіцієнт обігу коштів у СЕП
	Кількість платежів, млн. шт.	Сума початкових платежів, млрд. грн.	Кількість платежів, млн. шт.	Сума початкових платежів, млрд. грн.	Залишок коштів за рахунками членів СЕП	
2008	349,0	7992,4	1,4	31,8	30,8	1,03
2009	313,3	6168,1	1,2	24,6	21,5	1,14
2010	337,0	7909,0	1,3	31,5	25,9	1,21
2011	332,9	10319,7	1,3	41,3	24,2	1,70
2012	335,5	11723,1	1,3	46,9	22,9	2,03
2013	347,6	12685,4	1,4	50,5	27,8	1,81

На протязі 2013 року учасниками СЕП здійснено 347,6 млн. початкових платежів та надіслано електронних розрахункових повідомлень на загальну суму 12685,4 млрд. грн., що на 0,4% менше за кількістю та на 58,7% більше за сумою, ніж у 2008 році (див. табл. 2) [5, с. 74; 6, с. 71].

Найбільше у СЕП обробляються початкові платежі та електронні розрахункові повідомлення, які надходять від банків України (93,12% у 2013 році).

Технологія роботи СЕП надає можливість учасникам системи – юридичним особам для здійснення розрахунків самостійно визначати режим своєї роботи, зокрема за моделлю обслуговування консолідованого кореспондентського рахунку чи за окремим кореспондентським рахунком.

За станом на 01 січні 2014 року зі 182 учасників СЕП (юридичних осіб) 24 юридичні особи – члени СЕП, або 13% від їхньої загальної кількості, працювали в СЕП за однією з моделей обслуговування консолідованого кореспондентського рахунку, а решта – 158 юридичних осіб, або 87% від їхньої загальної кількості, працювали за самостійним кореспондентським рахунком [8, с. 20].

Зростання обсягу платіжних трансакцій потребує від банків ефективного використання своїх грошових ресурсів. СЕП надає можливість об'єднати кошти кількох банківських установ на одному рахунку та спільно їх використовувати шляхом застосування однієї із моделей обслуговування консолідованого кореспондентського рахунку.

Ефективніше працюють ті банки та їхні філії, які беруть участь у СЕП із консолідацією коштів на кореспондентському рахунку. Це дає змогу банку раціонально використовувати спільні кошти, підвищити рівень керування філіями та отримувати достовірну й оперативну інформацію щодо виконаних ними платіжних трансакцій.

Кожна модель має свої переваги і недоліки. Найбільшим попитом серед учасників СЕП користується третя модель обслуговування консолідованого кореспондентського рахунку, за якою юридична особа має консолідований кореспондентський рахунок і внутрішньобанківську міжфілійну платіжну систему, яка забезпечує проведення переказу коштів між філіями банку та взаємодію із СЕП для здійснення міжбанківського переказу коштів філіями банку [3].

Так, у 2013 році з 24 юридичних осіб – учасників СЕП, що працювали за моделями, третю модель обрали 20 банків, четверту – 2 банки, сьому модель – 1 банк. Державна казначейська служба працювала за восьмою моделлю обслуговування консолідованого рахунку [8, с. 20].

СЕП забезпечує можливість виконувати міжбанківський переказ у двох режимах: файловому та режимі реального часу.

У файловому режимі обмін міжбанківськими електронними розрахунковими документами здійснюється шляхом приймання-передавання документів, сформованих у файл. Відповідно до файлового режиму між списанням коштів з технічного рахунку учасника СЕП (платника) та зарахуванням коштів на технічний рахунок учасника СЕП (отримувача) є певний проміжок часу. Тривалість технологічного циклу становить 15-20 хвилин.

У режимі реального часу кошти зараховуються на рахунок отримувача негайно, у момент надходження платежу від відправника до СЕП. Саме в цьому головна ознака платіжних систем циклу RTGS згідно з міжнародною класифікацією.

RTGS – Real Time Gross Settlement – система розрахунків великими сумами, в якій і оброблення інформації, та кінцевий розрахунок проводяться безперервно, у режимі реального часу.

Аналіз статистичних даних роботи СЕП свідчить про те, що система успішно виконує покладені на неї функції державної системи міжбанківських розрахунків, задовольняє вимоги її учасників у переказі грошових коштів, забезпечує максимальну швидкість, високий рівень безпеки та надійності здійснення міжбанківських розрахунків у національній валюті [3].

Однак, третину денного обсягу платежів банки ініціюють в останні дві години роботи СЕП, з 16:00 до 18:00. Такі обсяги інформації не можуть доставлятися оперативним чином, що призводить до затримки переказу. Банки, які відправляють платежі у файловому режимі в кінці банківського дня, ризикують також, що СЕП може не прийняти ці платежі при найменших телекомунікаційних затримках. Тому банкам необхідно надсилати початкові платежі до СЕП рівномірно упродовж 10 годин на день.

Для СЕП розроблені та реалізовані такі принципи розподілу фінансових ризиків.

Кредитний ризик у СЕП усувається, бо фактичне передавання коштів одержувачу здійснюється лише після їх списання з рахунку відправника та зарахування на рахунок банку одержувача.

Ризик ліквідності в системі знижений за допомогою зарахування коштів, що надходять на рахунок банку, в режимі реального часу.

Заборона овердрафту на кореспондентських рахунках банків та усунення двох інших видів фінансового ризику знижують можливість поширення ризику в системі, тобто обмежують системний ризик.

Вирішення правових, технічних, економічних та організаційно-інституційних проблем у діяльності СЕП дозволить прискорити міжбанківські розрахунки, мінімізувати ризики їх проведення, оптимізувати рух коштів банків на кореспондентських рахунках у НБУ.

**Література:**

1. Кравець В. Розвиток платіжних систем в Україні та новітні форми розрахунків [Текст] / В. Кравець // Вісник Національного банку України. – 2011. – №10. – С. 45-47.
2. Лапко Н. Система електронних платежів НБУ у 2010 році [Текст] / Н. Лапко // Вісник Національного банку України. – 2011. – № 3. – С. 31 – 33.
3. Офіційний сайт Національного банку України [Електронний ресурс] / Режим доступу: <http://www.bank.gov.ua>
4. Прохоренко В. Системі електронних платежів Національного банку України – 20 років [Текст] / В. Прохоренко, Н. Синявська // Вісник Національного банку України. – 2013. – №8. – С. 4-6.
5. Річний звіт Національного банку України за 2012 рік. – К. – Національний банк України. – 2013. – 192 с. [Електронний ресурс] / Режим доступу: // <http://www.bank.gov.ua/doccatalog/document?id=2150782>
6. Річний звіт Національного банку України за 2013 рік. – К. – Національний банк України. – 2014. – 186 с. [Електронний ресурс] / Режим доступу: // <http://www.bank.gov.ua/doccatalog/document?id=8253030>
7. Савченко А. Система електронних платежів нового покоління [Текст] / А. Савченко, І. Івченко, В. Михайлова // Вісник Національного банку України. – 2007. – № 2. – С. 2–4.
8. Система електронних платежів Національного банку України та діяльність банків України на ринку платіжних карток у 2013 році [Текст] // Вісник Національного банку України. – 2014. – № 3. – С. 19-21.



**СЕКЦІЯ: ІСТОРІЯ****Ірина Верховцева  
(Ізмаїл, Україна)****МАСОНИ НА ІЗМАЇЛЬЩИНІ (60-70-і рр. ХІХ ст.)**

Вивчення минулого своєї малої батьківщини сприяє не тільки вирішенню актуальних питань історичної науки, а й соціальній активізації мешканців регіонів, піднесенню господарського і культурного оновлення областей.

Чимало сторінок історії Ізмаїльщини – складової Українського Подунав'я ще потребують уваги науковців. Через недостатню наповненість архівними джерелами саме такими є часи перебування краю у складі Дунайських князівств у 1860-1870-ті рр. Чималий інтерес, на наш погляд, представляє практично не висвітлене в науковій літературі питання діяльності у краї тими часами антиросійських організацій, зокрема – масонських лож.

Джерельною базою нашої наукової розвідки стали матеріали двох маловивчених фахівцями архівних справ з фонду №1 «Канцелярія Новоросійського і Бессарабського генерал-губернатора» Державного архіву Одеської області. Перша справа «Листування про організації польських революційних комітетів, про передачу зброї, про підготовку повстань у придунайських князівствах» датована 1863-1866 роками [1]; друга - «Листування з Київським, подільським і волинським генерал-губернатором про діяльність польських революціонерів в Росії та за кордоном, про організацію масонських лож» - датована 1871-1872 роками [2].

Поразка Росії в Кримській війні 1853-1855 рр. мала для Подунав'я доленосні наслідки: на 22 роки край був відторгнутий від Росії і став частиною спочатку Молдавського князівства (з 1856 до 1864 р.), а потім – Румунського королівства (з 1864 до 1878 р.). Натомість геополітичні інтереси Російської імперії у Північному та Західному Причорномор'ї, її протистояння з Туреччиною, якими відзначені усе ХVІІІ і перша половина ХІХ ст., обумовили відповідну увагу з боку російських спецслужб до подунайського регіону.

Означеними часами тут діяло російське консульство, центр якого знаходився в Ізмаїлі. Консул підлягав юрисдикції російського міністерства іноземних справ і особисто посла в Туреччині Н.П.Ігнат'єва. Інформація, що поступала від консула, направлялась і до канцелярії Новоросійського та Бессарабського генерал-губернатора. В містах, населених пунктах Подунав'я (як на лівому, так і на правому боці Дунаю) консул мав мережу інформаторів. Вони регулярно повідомляли йому про результати нагляду за політичними осередками, дипломатичними працівниками тощо. Особливу увагу консула, інформаторів та службових осіб спеціального призначення, звісно, притягувала діяльність масонських організацій, адже одним з своїх завдань вони бачили повалення російського самодержавного режиму [2, арк. 9].

Як слідує з матеріалів вказаних справ, заснування масонського осередку на Ізмаїльщині припадає на 60-і рр. ХІХ ст. Саме тоді неогоціанти з румунського міста Галац Родоканакі і Скараманга – засновники галацької масонської ложі у 1866 р. спробували розпочати масонську діяльність і в Ізмаїлі [2, арк. 10]. Галац тими часами через своє особливе географічне розташування був осередком скупчення антиросійських сил, оскільки, з одного боку, завдяки Дунаю звідси легко встановлювались зв'язки з європейськими країнами, західноукраїнськими землями, що межували з Польщею; з іншого боку, - з давнім ворогом Росії Туреччиною [1, арк. 230]. На початку 1860-х рр. береги Нижнього Дунаю стали плацдармом для організації польських опозиційних сил, що мали наміри взяти участь в антиросійському повстанні 1863 р. [1, арк. 32]. Зокрема, з Румунії здійснювалось керівництво польськими революціонерами, розташовувались структури Жонду, що намагались об'єднати в єдиний фронт усі антиросійські сили в цьому регіоні. Для командування польськими силами в Галац навіть прибув колишній ад'ютант Гарібальді Володимир Ар'єргард (інше прізвище – Зеленький) [1, арк. 169]. Оскільки відомо, що гарібальдійці були членами масонських лож, ймовірно і діяльність Ар'єргарда варто розглядати як складову масонської діяльності на Нижньому Дунаї. Саме у цьому контексті, на наш погляд, слід розцінювати і факт заснування цими часами масонської ложі в Ізмаїлі: як спробу встановити контроль у цьому стратегічно важливому краї. Проте зусилля Родоканакі і Скараманги щодо вкорінення у Подунав'ї масонських традицій у 1860-і рр. виявились марними, оскільки, як сповіщають інформатори, чії письмові свідчення містяться у вищевказаних архівних справах, галацькі масони не звернули уваги на «умови тутешньої країни». Під цими «умовами» агенти розуміли передусім вельми низький рівень грамотності місцевих мешканців, відсутність у них «стійких переконань» та «готовності йти на жертви» [2, арк. 10зв]. Як нам уявляється, цей аналіз причин невдалого початку праці братів-масонів на Ізмаїльщині лише частково торкався справжніх причин їх поразки в цьому краї у 1860-і роки.

На початку 1870-х рр. польські опозиціонери почали приготування «до нової революції з метою відновлення Польщі». Початком її мали стати найближчі зіткнення Росії з будь-якою державою. За повідомленнями інформаторів імперських урядовців, польські емігранти «мали надію на одностайну підтримку» з боку урядів Туреччини, Австрії, Угорщини, Італії, Англії. Масонські організації Подунав'я «опікувались місцевими революціонерами» і підтримували зв'язки з багатьма польськими опозиціонерами у краї [2, арк. 21]. З матеріалів архівних справ слідує, що допомогу повстанцям планували надати, зокрема, одеські масони, які контактували з членами лож Лондона, Берліна, Відня, Парижа, Константинополя, Женеви, Америки [2, арк. 3].

Про активну участь масонів у польському революційному русі на Нижньому Дунаї на початку 1870-х рр. свідчать і такі факти з матеріалів вказаних справ: народники Огарьов та Нечаєв, які мали зв'язки з антиросійськими осередками у Подунав'ї і часто відвідували Молдавію (тими часами в Молдавії діяв гурток «радикально налаштованих лівих революціонерів»), зокрема, повідомляли своїм соратникам, що в Росії найближчим часом розпочнуться події «як в Парижі», у ході яких станеться царевбивство [2, арк. 4]. В Ізмаїлі Огарьов мав зв'язки з молдавським студентом болгарського походження Миколою Єтерським, який мріяв вступити до масонської ложі, що з лютого 1871 р. відновила свою діяльність в Ізмаїлі [2, арк. 5].

Отже, на початку 70-х рр. ХІХ ст. Подунав'я, у тому числі Ізмаїльщина, знов опинились в епіцентрі антиросійської масонської діяльності на прикордонній імперії.

Помітною фігурою серед ізмаїльських масонів був австрійський консул сербського походження Єрнічек. За повідомленням інформатора, родом він був з Далмації, дитинство провів на Сході, сповідував католицизм, мав добру освіту, «енциклопедичні» знання, розмовляв багатьма мовами, зокрема, німецькою. Інтереси австрійського уряду у Подунав'ї представляв з 1864 р. Єрнічек мав дружні стосунки з усіма місцевими польськими революціонерами. Прибувши до Ізмаїла, почав активну агітацію серед місцевої людності і значно збільшив кількість членів ізмаїльської ложі: завдяки його зусиллям вона поповнилась 40 членами з числа місцевих греків, молдаван

вірмен, євреїв. Зокрема, у «сеті» Єрнічека потрапили кілька молодиків з греків, які були неповнолітніми, народились у Афінах і, піддавшись вмовлянням австрійського консула, ховались від своїх батьків, побоюючись, що ті дізнаються про їх членство у масонській ложі. Власне у помешканні Єрнічека часто відбувались зібрання ізмаїльських масонів [2, арк. 10].

Належали до цієї ложі і мешканці Ізмаїла брати Паскаловичи та аптекар Цагнер, у помешканнях яких також часто збирались змовники. Паскаловичи служили в російських прикордонних структурах (один - поштмейстер, другий – командир Кубейської бригади прикордонної варті у селі Дивізія поблизу Акермана), були членами «республіканського товариства» у містечку Табаки [2, арк. 20-21]. Проте дізнавшись про наміри членів ложі «розмалювати» їх дім «масонськими значками», брати припинили практику масонських зібрань у себе і перетворили будинок на чайний трактир [2, арк. 15].

Серед активних діячів масонського руху на Ізмаїльщині цими часами називаються і прізвища мешканців Болграда Зибайла, Зеляска, Вагнера. Зибайло служив на митниці в містечку Табаки і, як пише інформатор російського консула, «був скоріше малоросом». Він виїхав з Росії, але деякий час залишався російським підданним, мешкаючи у Болграді. Проте тільки-но у нього з'явилась можливість відкрити аптеку, що могла обслуговувати усі 40 місцевих колоній, Зибайло змінив підданство на користь Молдавії [2, арк. 13]. Зеляско працював болгарському казначействі. Про Болградського масона Вагнера у справі повідомляється, що свою аптеку він відкрив у 1870 р. Як вказує інформатор, і в аптеці Зибайла, і в аптеці Вагнера учнем служив де-хто Аарон Розенблюм (інше його ім'я було Лазарев) – вельми помітна фігура у масонських колах Подунав'я. Сюди він прибув з турецьким паспортом і «був головним членом ізмаїльської масонської ложі». Схоже, що саме Розенблюм здійснював зв'язки між масонами на Нижньому Дунаї, оскільки, за повідомленням агентів, він часто відвідував Тульчу – ще один осередок масонства у цьому регіоні. Інформатор також пише, що Розенблюм «разночасно шлявся по Измаилу без всяких занять». Попрацювавши два місяці в аптеці Вагнера, обікрав останнього та втік [2, арк. 35].

Прізвища Розенблюма, Єрнічека, Зелеска, Зибайла, Єстерського були занесені на Ізмаїльщині до «золотої масонської книги». Також місцеві масони розмістили у ній прізвища Єгорського, Зданевича, Константиновича, поляків Косинського та Тхоржевського. Двоє останніх отримали характеристику інформатора як «особи вельми підозрілі». Косинський був майором молдавських військових сил, Тхоржевський – місцевим медиком [2, арк. 35].

Згадуються на сторінках вказаних архівних справ і прізвища активних діячів масонських лож Забеліна та Помернацької. Забелін – колишній редактор «Віленського вісника», прибув до Подунав'я з Вільно і деякий час мешкав у Цагнера в Ізмаїлі. В листуванні з іншим віленським масоном Корево Забелін просив останнього таємно привозити до нього на станцію Бокшани дітей з так званих «воспитательных домов» (незаконно народжених), що викликало значну увагу з боку російських спецслужб. Емігрантка з Росії Олена Помернацька була мешканкою Галаца. Вона надавала фінансову підтримку ізмаїльським масонам та допомогла в переправці нелегальної літератури революціонерам до Ізмаїла. Зокрема, часто передавала заборонену літературу з Лейпцигської масонської друкарні Зибайлу і Зеляску. Спостереження за її діяльністю дали можливість російським спецслужбам дізнатись, що осередок масонського друкарства з Лейпцига тими часами мав переміститись на Нижній Дунай [2, арк. 53в].

70-ті роки XIX ст., як і попередні 60-і рр., не стали часом значного поширення масонських ідей та розростання масонських організацій на Ізмаїльщині. Як писали інформатори російського консула в Ізмаїлі, «ложа безсила», вона не змогла «прищепитись на ґрунті цього края». Космополітичне за своїм характером та містичне за духом вчення масонів залишилось незрозумілим для мешканців Ізмаїльщини. Більше того: з матеріалів справ, що аналізуються, слідує: діяльність масонів у Подунав'ї зустріла певний опір з боку місцевих мешканців. Скориставшись фактом кількох посушливих років, один з противників масонства пустив чутки, що саме «нехристиянська» діяльність масонів буцімто стала причиною посухи, бездощів'я та неврожаїв у краї. Поширення цих чуток спровокувало виступ ізмаїльчан проти масонів: дім, де збиралась ложа, майже не знесли, він кілька днів охоронявся жандармами [2, арк. 103в -11].

Останні факти, на нашу думку, зайвого разу свідчать про значне поширення у Подунав'ї християнської віри. Саме вкоріненні тут традиції православ'я [3, с. 37] не сприяли «прищепленню» означеними часами антихристиянських за духом масонських ідей: на Ізмаїльщині масонство залишилось чужим ідейним і культурним явищем.

У цілому вивчення історії масонської діяльності на Ізмаїльщині у 60-70-ті рр. XIX ст. свідчить, що, по суті, у Подунав'ї тими роками діяла мережа антиросійських організацій, члени яких перебували у зв'язках з закордонними масонськими осередками в Туреччині, Румунії, інших європейських країнах. Зрозуміло, що на порядок денний для Росії наприкінці 1870-х рр. стало питання відновлення у краї російської влади. Це і сталося в результаті її перемоги над Туреччиною у війні 1877-1878 рр.

#### Література:

1. Державний архів Одеської області (далі – ДАОО). – Ф. 1. – Оп. 249. – Спр. 430.
2. ДАОО. – Ф. 1. – Оп. 249. – Спр. 630.
3. Верховцева И.Г. Христианское наследие Украинского Придунавья и региональная идентичность населения края / И.Г. Верховцева // Михаило-Архангельские чтения: Сборник материалов VI Международной научно-практической конференции 17 ноября 2011 г. – Рыбница: Рыбницкий филиал ПГУ им. Т.Г.Шевченко, 2011. – С. 36-39.

**Анатолій Велков**  
(Ізмаїл, Україна)

#### РОЛЬ АНТАНТИ В РУМУНСЬКІЙ АНЕКСІЇ БЕССАРАБІЇ

Початок Першої світової війни був сприйнятий правлячими колами Румунії, як можливість майбутніх експансій. Однак, з однієї сторони вона ще з 1883 р. була пов'язана союзним договором з німецьким блоком та повинна була виступити проти Росії. З іншої сторони, об'єднувальні прагнення були направлені в бік Трансильванії та Банату [2, с. 23].

Невпевненість в румунських правлячих колах лише посилилася після початку військових дій. Румунська політична еліта фактично розділилася на два протидіючі табори. На Коронній раді, скликаній 3 серпня 1914 р. для вирішення питання про подальші дії Румунії, переважна більшість румунських політичних діячів відкинула пропозицію короля щодо приєднання до блоку Центральних держав, і висловилися за нейтралітет. Це фактично поклато початок дипломатичної кампанії, під час якої воюючі блоки намагалися виторгнути участь Румунії у війні ціною територіальних поступок, серед яких передове місце займала Бессарабія [4, с. 351].

У вересні 1914 р. румунські дипломати послали думку Бретіану, через російських послів в Римі та Афінах, дали зрозуміти керівництву Росії, що повернення Південної Бессарабії сприяло б негайному вступу Румунії у війну на боці Антанти. Однак віддавати Бессарабію Росія не збиралася, до того ж активна участь румунської армії вже не так була потрібна, як на початку війни [2, с. 64]. Протягом 1914-1916 рр. ставало все більш очевидним, що Румунія не приєднається до Центральних Держав, а до початку 1916 р. суперечливими залишалися лише умови, на яких Румунія вступить у війну на боці Антанти. Після двох років маневрування, Румунія впевнилася в військовій перемозі Антанти. Брусиловський прорив та перемога під Верденом справили глибокий вплив на румунські правлячі кола та прискорили підписання договорів. Росія була не в захваті від укладання договорів, однак за підтримки Англії та Франції 4 (17) серпня 1916 р. у Бухаресті були підписані політична та військова конвенції з Антантою. Румунія зобов'язувалась мобілізувати свої сили на виступити проти Австро-Угорщини не пізніше 15 (28) серпня 1916 р. [3, с. 292]. Кампанія 1916 р. продемонструвала катастрофічну слабкість румунської армії, більша частина території була окупована німецькими силами. Однак керівництво зуміло перекласти основний тягар війни на союзників, в першу чергу на Росію та Францію. Після переформування та переозброєння на початку 1917 р. чисельність румунської армії досягнула 400 тис. осіб [7, с. 38].

В 1917 р. румунська влада контролювала менше 30% території країни, навіть в цих умовах румунські правлячі кола не забували про територіальні претензії до Російської імперії, що рятувала їх від повної австро-угорської окупації. Раніше відкрито висловлювати свої претензії Румунія не могла: Росія була великою державою, а Румунія максимум могла претендувати на регіональний статус, і тільки криза царської влади 1917 р. змінила ситуацію [5, с. 163].

Румунію лякали революційні події в Росії, уряд побоювався того, що вихід Росії з війни призведе до розгрому румунської армії військами Центральних Держав. Однак, незважаючи на це, криза в Росії спонукала Румунію до реалізації своїх планів «проекту Великої Румунії» [2, с. 86]. З цього приводу румунський міністр І. Дука вказував на те, що: «Розпад російського фронту не лякав нас, навпаки – радував. Коли Росія звалиться, ми зможемо швидко захопити Бессарабію, а так, як з Росією чи без її допомоги союзники переможуть, в кінці війни зможемо захопити й Трансільванію, з цього народиться те, що ми не могли й уявити, об'єднання всіх румун від Дністра й до Тиси» [2, с. 85].

8 листопада 1917 р. радянська влада звернулася до воюючих сторін з пропозицією укласти мир без анексії та контрибуцій. Припинення боїв на Східному фронті дозволяло сконцентрувати більше німецьких сил на Західному фронті. Такий розвиток подій не влаштував Антанту, яка не визнавала радянський уряд, та підтримувала антибільшовицький рух в середині Росії. Цими подіями скористалася Румунія, 8 листопада 1917 р. румунський посол в Лондоні повідомив англійському уряду про готовність Румунії в боротьбі проти більшовиків [5, с. 164].

10 листопада 1917 р. президент Вільсон пообіцявши підтримку румунських намагань Бессарабії на мирній конференції, особисто заохотив Румунію на антирадянську боротьбу. Ідея спільної боротьби румунської армії з генералом О. М. Каледініним проти більшовиків була підтримана французьким урядом Ж. Клемансо. Була офіційно схвалена пропозиція румунського посла в Парижі про використання трансільванських військовополонених, що знаходилися під Києвом, проти радянської влади [6, с. 26]. Антанта розглядала Румунію, як союзника у війні з більшовизмом, а Румунія з цієї нагоди прагнула отримати вигоду та приєднати території колишньої Російської імперії, в першу чергу Бессарабію. Без згоди західних союзників правлячі кола Румунії не погодилися б на окупацію Бессарабії.

З розпадом російської армії Румунія поспішила укласти договір з центральними державами, щоб не бути повністю розбитою. Це також пояснювалося розрахунком на приєднання Бессарабії. Спогади І. Дуки це підтверджували: «Під час Бухарестських мирних переговорів було завершено об'єднання Бессарабії, коли розвалилась Росія, об'єднання стало досяжним. Бессарабія була тим мінімумом на який розраховувала на той момент Румунія» [2, с. 89]. 26 (9 грудня) листопада 1917 р. було укладене Фокшанське німецько-румунське перемир'я про припинення бойових дій, при цьому Румунія не піддавала сумніву виконання своїх обов'язків перед Антантою. Після укладення договору з німцями, Румунія не припинила дипломатичні відносини з Антантою.

В період Громадянської війни в Росії, західні держави підтримували антибільшовицький рух, та планували використати Румунію проти більшовиків, румунські правлячі кола скористалися цим для окупації Бессарабії. 23 грудня 1917 р. була укладена таємна англо-французька конвенція «про райони майбутніх операцій британських та французьких військ на території Росії», Бессарабія була включена до французької зони [3, с. 316].

Відчуваючи підтримку з боку Центральних Держав та Антанти, Румунія вирішила почати неоголошену війну проти свого колишнього союзника. Однак союзники намагалися приховати справжню мету цього заходу. Так французький посланник в Яссах Сент-Олер 5(18) січня 1918 р. телеграфував консулу в Кишиневі Сарре: «Всі мої колеги, всі посланники інших союзних держав і я, уповноважені заявити вам офіційно, що вступ румунських військ в Бессарабію є військовою необхідністю за для забезпечення нормального функціонування тилу російсько-румунського фронту згідно з правилами у всіх воюючих країн. З цієї причини вступ румунських військ у Бессарабію не може вплинути ні на існуючу політичну ситуацію, ні на майбутню долю цієї країни» [1, с. 177]. Насправді це служило прикриттям проти інтервенції в Радянську Росію, а Бессарабія розглядалася Антантою в якості платні Румунії за боротьбу з більшовизмом.

Західні держави прагнули представити румунське вторгнення як вимушене та гарантували його тимчасовий характер. Так, 21 лютого 1918 р. від імені дипломатичних представників країн Антанти, дуаен\* дипломатичного корпусу в Румунії барон Фашиотті відправив всім союзним консулам та радянському уряду офіційну ноту, в якій відмічалось: «Що стосується Бессарабії, то втручання румунських військ було військовою окупацією без будь-якого політичного характеру, що була розпочата зі згоди союзників та бессарабської влади з очевидною гуманітарною метою забезпечення продовольством російських та румунських військ, а також громадянського населення». [2, с. 95].

Значну роль в приєднанні Бессарабії Румунією зіграла Антанта, яка в період громадянської війни намагалася використати Румунію в боротьбі проти більшовиків. Румунія скориставшись кризою в Росії, приєднала

територію Бессарабії, що відбувалося за згодою західних союзників, для яких вона виступала захисником західноєвропейської цивілізації проти більшовизму. Нагородою за ці послуги стало визнання Антантою всіх територіальних надбань, включаючи і територію Бессарабії, якая на довгі 22 роки опинилася під румунською окупацією. За роки Першої світової війни румунська дипломатія змогла досягнути таких успіхів, які значно перевершували об'єктивний політичний, економічний та військовий потенціали країни.

#### Література:

1. Бессарабия на перекрестке европейской дипломатии. Документы и материалы / В. Н. Виноградов, М. Д. Ерещенко, Л. Е. Семенова, Т. А. Покивайлова. – М.: ИНДРИК, 1996. – 380 с.
2. Восточная политика Румынии в прошлом и настоящем (конец XIX – начало XXI вв.): Сб. докл. междунар. науч. конф. / Под ред. В. Б. Каширина. – М.: РИСИ, 2011. – 320 с.
3. История дипломатии / [Под. ред. В. П. Потемкина]. Т. 2. Дипломатия в Новое время (1872 – 1919 гг.). – Москва-Ленинград: Госполитиздат, 1945. – 424 с.
4. Кушко А. Бессарабия в составе Российской империи (1812-1917) / Андрей Кушко, Виктор Таки, при участии Олега Грома. – М.: Новое литературное обозрение, 2012. – 400 с.
5. Мальцев Д. А. Бессарабский вопрос в годы Гражданской войны в России / Д. А. Мальцев // Проблемы национальной стратегии. – М. – 2011. – № 4 (9). – С. 162-183.
6. Мельтюхов М. И. Бессарабский вопрос между мировыми войнами 1917-1940 / М. И. Мельтюхов. – М.: Вече, 2010. – 464 с.
7. Натиск на Восток: агрессивный румынизм с начала XX века по настоящее время: Сборник статей, документов и воспоминаний / Сост. Н. В. Бабилунга и др. – Бендеры: Полиграфист, 2011. – 608 с.

#### Науковий керівник:

доктор історичних наук, професор Циганенко Лілія Федорівна

Тетяна Геза  
(Київ, Україна)

### РОЗВИТОК ІРРАЦІОНАЛЬНИХ РІВНЯНЬ: ІСТОРИЧНИЙ АСПЕКТ

Концепція ірраціональних чисел була неявним чином сприйнята індійськими математиками в VII столітті до нашої ери, коли Манаві (бл. 750 р. до н.е. - бл. 690 р. до н.е.). З'ясував, що квадратні корені деяких натуральних чисел, таких як 2 і 61, не можуть бути явно виражені.

Перший доказ існування ірраціональних чисел зазвичай приписується Гіппасу з Метапонті (бл. 500 рр. до н.е.), піфагорієць, який знайшов цей доказ, вивчаючи довжини сторін пентаграми. За часів піфагорійців вважалося, що існує єдина одиниця довжини, досить мала і неподільна, яка ціле число разів входить в будь-який відрізок. Однак Гіппас обгрунтував, що не існує єдиної одиниці довжини, оскільки припущення про її існування призводить до протиріччя. Він показав, що якщо гіпотенуза рівнобедреного прямокутного трикутника містить ціле число одиничних відрізків, то це число повинне бути одночасно і парним, і непарним.

Грецькі математики назвали це відношення несумірних величин алогос (невимовним). Існує легенда, що Гіппас зробив відкриття, перебуваючи в морському поході, і його викинули за борт з іншими піфагорійцями "за створення елемента всесвіту, який заперечує доктрину, що всі сутності у всесвіті можуть бути зведені до цілих чисел і їх відносин". Відкриття Гіппаса поставило перед піфагорійською математикою серйозну проблему, зруйнувавши припущення в основі всієї теорії, що числа та геометричні об'єкти єдині й нероздільні [1].

Поняття ж степеня виникло в стародавні часи у зв'язку з обчисленням площі квадрата та об'єму куба (звідси і пішли назви „квадрат”, „куб”). Збереглися таблиці квадратів та кубів, які були складені біля 1700 р. до н.е. у стародавньому Вавілоні.

Для позначення вищих степенів пізніше використовувалися вирази „бікквадрат” або „квадрато - квадрат” для четвертого степеня, „кубо – квадрат” для п'ятого і т.д. [2].

Сучасні назви запропонував голландський вчений Симон Стевін (1548 – 1620), який позначав степені у вигляді чисел, зображених в колі. Він почав систематично використовувати дробові показники степеня для позначення коренів. У наш час для вилучення кореня використовують два позначення : знак радикала та дробові показники.

Наближені значення квадратних коренів з цілих чисел могли обчислювати ще у стародавньому Вавілоні приблизно 4 тис. років тому .

Вавілонські вчені використовували такий метод : число  $a$  розглядали у вигляді суми  $b^2 + c$ , де  $c$  – досить мале число у порівнянні з  $b^2$ , та записували  $\sqrt{a} = b + \frac{c}{2b}$ . Такий спосіб наближеного вилучення кореня називають *вавілонським методом*.

Іранський математик та астроном ал-Каші (помер приблизно у 1430 р.), який працював у Самарканді в обсерваторії відомого узбекського астронома та математика Улугбека (1394-1449), сформував правила

$$a^m \cdot a^n = a^{m+n} \quad \text{і} \quad a^m : a^n = a^{m-n} .$$

Ал-Каші міг зводити до спільного показника добутки радикалів та

словесно сформулював правила  $\sqrt[n]{a} \cdot \sqrt[m]{b} = \sqrt[mn]{a^m \cdot b^n} = \sqrt[mn]{a^m b^n}$ . Він також описав загальний спосіб добування коренів із цілих чисел [2].

Назва „*радикал*” походить від латинських слів *radix* – корень і *radicalis* – кореневий.

Починаючи з XIII ст., європейські математики позначали корінь цим словом або скорочено  $r$ . У 1525 р. у книзі чеського математика Христофа Рудольфа (1500-1545) „Быстрый и красивый счет с помощью искусных правил алгебры” з'явилась позначка  $\sqrt{\quad}$  для знака квадратного кореня ; корінь кубічний позначався там так:  $\sqrt[3]{\quad}$ .

У 1626 р. голландський математик Альбер Жирар (1595 – 1633) ввів позначення  $\sqrt[2]{\quad}$ ,  $\sqrt[3]{\quad}$ , ... . При цьому над підкореневим виразом ставили горизонтальну смугу. Сучасне позначення кореня вперше з'явилося у книзі французького філософа, математика та фізика Рене Декарта (1596- 1650) „Геометрія”, 1637р.

Степені з від'ємними показниками ввів шотландський математик Уіл'ямс Уоллес (1768-1843).

Дробові показники степеня та найпростіші правила дій над степенями з дробовими показниками описані ще в XIV ст. у працях французького математика Нікола Орема (1323-1382) , який застосовував також ірраціональні показники степеня.

У своїй праці „Алгоритм пропорцій” (рукопис XIV) Орем вводить як подвійні, потрійні, взагалі n-кратні відношення, так і дробово-раціональні відношення, які відповідають теперішнім  $a^{\frac{1}{2}}$ ,  $a^{\frac{1}{4}}$ ,  $a^{\frac{1}{2}}$ , ... . Дробові відношення Орем називав *ірраціональними*. Він словесно сформулював правила операцій з дробовими відношеннями .

Створення формального алгоритму дробових відношень та узагальнення дії піднесення до степеня на додатні дробові показники, було важливим досягненням середньовічної алгебри. Хоча згадана праця Орема була опублікована тільки в XIX ст., вона отримала розповсюдження і в середньовіччя.

Подальшу розробку алгоритму Орема відтворив французький математик Нікола Шюке (1445-1500). Його рукописна праця „Наука о числах в трьох частях” складалась з правил обчислень з раціональними числами, ірраціональними коренями, а також вчення про рівняння.

Розглядаючи рівняння, Шюке виходить із загального випадку, зводячи всі рівняння до чотирьох „канонів” :

$$ax^m = bx^{m+n}; ax^m + bx^{m+n} = cx^{m+2n}; ax^m = bx^{m+n} + cx^{m+2n}; ax^m + cx^{m+2n} = bx^{m+n}.$$

Книга Шюке залишилась у рукописному вигляді і не отримала розповсюдження.

П'єр Ферма (1601-1665) у середині XVII ст. запропонував загальний метод розв'язування ірраціональних рівнянь, зводячи їх до системи цілих алгебраїчних рівнянь [3].

#### Література:

1. Бевз В. Г. Практикум з історії математики : навч. посіб. для студентів фізико-математичних факультетів педагогічних університетів./В.Г.Бевз. – К. : НПУ імені М. П. Драгоманова, 2008. – 312 с.
2. Бородін О.І. Історія розвитку поняття про число і системи числення ./О.І.Бородін.-К., Радянська школа, 1978 р.- 104 с.
3. Глейзер Г. И. История математики в средней школе: пособие для учителей. / Г.И. Глейзер.– М.: Просвещение, 1970. – 461 с.

Юрий Лагойкин  
(Гомель, Беларусь)

### ВНУТРЕННЯЯ ПОЛИТИКА ВРЕМЕННОГО ПРАВИТЕЛЬСТВА И ЕЁ ПОСЛЕДСТВИЯ

1917 год вошёл в историю России, как время существенных перемен в жизни общества, связанных с двумя революциями. Но в историографии часто игнорируется вопрос о лёгкости прихода большевиков к власти и необходимости октябрьской революции. Так же почти не рассматривается причина отсутствия поддержки министров-временщиков со стороны населения.

Когда Временное правительство пришло к власти, Россия вела первую мировую войну. Проигрывать в конфликте подобного масштаба после стольких жертв было бы непозволительно. А для того, чтобы добиться победы над ослабленной Германией, было необходимо сохранить армию дееспособной и соответственно дисциплинированной. Для успешного ведения войны, кроме дисциплины на фронте был также необходим порядок и в тылу, т.к. весомый вклад в ведение войны имеет обеспечение армии и уверенность солдат в стабильности этого обеспечения. Первым же документом, который издали министры, было «Заявление Временного правительства» от 3 марта, являющийся как бы программой новых властей. Там сказано: «В своей настоящей деятельности кабинет будет руководствоваться следующими основаниями: 1. Полная и немедленная амнистия по всем делам политическим и религиозным, в том числе террористическим покушениям, военным восстаниям и аграрным преступлениям» [1, с.385]. Все убийцы, бунтовщики, подстрекатели, мятежники и дезертиры, революционеры-террористы, крестьяне-поджигатели получали немедленную амнистию и пополняли ряды армии и оборонных предприятий. «2. Свобода слова, союзов, печати, собраний и стачек с распространением политических свобод на военнотружущих» [1, с.385]. Во время войны допускаются стачки на оборонных заводах, забастовки на железной дороге, собрания на хлебопекарнях. Такая мера явно подрывала экономическую стабильность и не внушала уверенности в завтрашнем дне солдатам, находящимся на фронте. «8. Устранение для солдат всех ограничений в пользовании общественными правами, предоставленными всем остальным гражданам» [1, с.386]. Но для военнотружущих гораздо важнее не политические права, а хорошее питание, тёплая одежда, современное оружие, хорошее руководство. Таким образом, Временное правительство не успокоило граждан своим заявлением и не стремилось взять все сферы общества под жёсткий контроль, а наоборот явно действовало в направлении дестабилизации страны в таких сложных условиях.

Первый же законодательный акт Временного правительства оказался не на пользу русской армии и страны в целом. Это «Приказ №1». В нём говорилось: «По гарнизону Петроградского округа всем солдатам гвардии, армии, артиллерии и флота для немедленного и точного исполнения, а рабочим Петрограда для сведения. Совет рабочих и солдатских депутатов постановил:

1) Во всех ротах, батальонах, полках, парках, батареях, эскадронах и отдельных службах разного рода военных управлений и на судах военного флота немедленно выбрать комитеты из выборных представителей от нижних чинов вышеуказанных воинских частей» [2, с.528]. Именно эти комитеты и подменили позже командование армии. «3) Во всех своих политических выступлениях воинская часть подчиняется Совету рабочих и солдатских депутатов и своим комитетам. 4) Приказы военной комиссии Государственной думы следует исполнять, за

исключением тех случаев, когда они противоречат приказам и постановлениям Совета рабочих и солдатских депутатов» [2, с.528]. Эти пункты устанавливают правила, по которым правительство не распоряжается своей армией. Солдаты должны подчиняться своим комитетам и советам. «5) Всякого рода оружие, как-то: винтовки, пулеметы, бронированные автомобили и прочее должны находиться в распоряжении и под контролем ротных и батальонных комитетов и ни в коем случае не выдаваться офицерам даже по их требованиям» [2, с.528]. Отсутствие оружия у офицеров, безусловно, вызвало падение их авторитета в глазах рядовых. А во время войны данный фактор играет особенное значение. «6) В строю и при отправлении служебных обязанностей солдаты должны соблюдать строжайшую воинскую дисциплину, но вне службы и строя в своей политической, общегражданской и частной жизни солдаты ни в чём не могут быть умалены в тех правах, коими пользуются все граждане. В частности, вставание во фронт и обязательное отдавание чести вне службы отменяется» [3, с.529]. Таким приказом министры заявили, что у солдат будут только права, а обязанностей почти не будет.

Чего же добилось Временное правительство своими действиями в отношении армии? Дисциплина в войсках резко упала, усилились анархические настроения, ведь было объявлено о свободе слова, печати и собраний, а также о праве на забастовки, которые можно было проводить в воинских частях. Военный трибунал и смертная казнь были отменены. Это привело к тому, что воинский порядок практически не соблюдался, а командиры опасались за свои жизни. По новым правилам солдат мог в любой момент взять отпуск или сбежать. К концу февраля дезертиров было более миллиона человек [3, с.320]. А военное руководство ничего не предпринимало. Немцы не смогли ослабить русскую армию за 3 года войны, а Временное правительство сделало это за 3 дня.

Кроме всего прочего воцарению хаоса в России содействовало упразднение всей русской администрации 5 марта. Были уволены все губернаторы и вице-губернаторы. Временное правительство заявило, что власть на местах должны выбрать сами жители [4, с.401]. Как правило, реформы такого масштаба проводятся в течение продолжительного времени и требуют соответствующей подготовки. Временное же правительство проводит резкие преобразования без подготовки, да ещё во время войны. Так же в марте 1917 года была введена карточная система на многие продукты. Приказом №2 Керенский приказал освободить всех политических заключённых [2, с.530]. Это ещё один шаг к хаосу в государстве, т.к. из тюрьмы выходят многие революционеры и анархисты. В добавок к политической амнистии, 6 марта была объявлена всеобщая амнистия. Тысячи воров и налётчиков вышли на свободу. За день же до этого была ликвидирована полиция. Такая мера не могла укрепить страну. 12 марта была отменена смертная казнь не только за политические и уголовные преступления, но также и за воинские [3, с.323].

Что касается земельного вопроса, то Временное правительство лишь пообещало реформы, а на деле лишь изъяло в казну земли, принадлежавшие Романовым. В условиях вседозволенности охватившей страну наблюдался стихийный массовый захват частных земель и разгул бандитизма. Начались разгромы помещичьих имений [4, с.405]. Также конфликтная ситуация была создана и в промышленности. На предприятиях начались повальные стачки. Рабочие требовали увеличения заработной платы, забыв, что идёт война.

Таким образом, за 8 месяцев, что министры были у власти, они развалили армию, путём издания приказов разлагающих дисциплину и разрешения политической агитации в боевых частях. Временное правительство объявило политическую и уголовную амнистию, выпустив из тюрем заключённых. Одновременно с выходом на свободу преступников ликвидировало полицию. Упразднило всю администрацию. Тем самым разрушив властную вертикаль. Разрешило забастовки, стачки во время продолжающейся мировой войны. Позволило открытую деятельность различных национальных организаций. Если по отдельности проводимые Временным правительством меры с трудом, он поддаются оправданию, то в системе, очевидно просматривается деятельность по умышленному разрушению основ государственности и созданию хаоса. А все реформы и нововведения встают планомерными действиями по развалу России. Таким образом, можно сделать вывод, что Временное правительство функционировало не в интересах России. А раз не в интересах России, а против её, то вероятнее всего в интересах Германии, с которой в то время страна вела войну, и которая особенно была заинтересована в ослаблении России.

В условиях же ослабления государственной власти, экономического и социального кризиса большевикам не составила труда прийти к власти в октябре 1917 года. А на защиту Временного правительства, которое пользовалось крайней непопулярностью, вследствие проводимой антигосударственной политики, население не встало. Что и привело к быстрому перевороту с минимальным количеством жертв.

#### Литература:

1. Хрестоматия по истории СССР. 1861 – 1917/ Тюкавкин В.Г. – Москва: Просвещение, 1990. – 416 с.
2. Хрестоматия по истории СССР. 1861-1917.: Пособие для учителей / С. С. Дмитриев, Р.Г. Эймонтов. – Москва: Просвещение, 1970. – 607с.
3. Федоров В.А. История России. 1861-1917/ Федоров В.А. – Москва: Высшая школа, 2003. – 400 с.
4. В.Г. Тюкавкин. История СССР, 1861-1917 / В.Г. Тюкавкина. – Москва: Просвещение, 1990. – 462 с.

**Тетяна Листопад**  
(Біла Церква, Україна)

#### МОРАЛЬ І ПОЛІТИКА В СУЧАСНІЙ УКРАЇНІ

Кожен народ пройшов свій етап закріплення на певній території, формування общин, союзів племен; наступний етап – формування держави. При наявності сприятливих факторів та умов, держава утворюється досить швидко, але після її утворення багато що змінюється в структурі цього формування: територія, форма правління, офіційна релігія та інше, але незмінним залишається сам народ. Звичайно він піддається певним деформаціям різного характеру (етнічним, релігійним, демографічним, соціальним), та все ж народ той самий – він прагне свободи, самовизначення, незалежності та справедливості.

Досягнувши своєї мети, народ встановлює свою владу – демократію (переважно). Зразкова або хоча б коректна демократія за словами англійського політика ХХ ст. К. Етлі: «Демократія це не просто право більшості, це право більшості, яка належним чином поважає право меншості». На сьогодні велика частина держав досягли

певного досвіду у справі державотворення і сконструювали певну модель «влади народу». Коли цей етап завершено, перед народом постає нове питання або навіть проблема – сформувати відкриту, чесну, моральну політичну владу, що могла б коректно виконувати поставлені перед нею завдання і функції. Ця влада повинна бути прозорою та доступною для народу, а її закони зрозумілі і дієві простому пересічному громадянину.

На сьогодні кожна система управління має мораль зі своїм відтінком, що виявляє її інтереси та ідеологію. Але за здорового глузду не важко сказати, що мораль – це перш за все, комплекс певних засад, що закладаються у свідомості людей і встановлюють коректні правила взаємоповедінки в суспільстві. А політика – це мистецтво управління державним формуванням, яке здійснюється тими чи іншими класами або групами і людей, що мають спільні інтереси та цілі.

«З політикою завжди поруч іде мораль. Якщо тут немає гармонії, то народжується або політиканство, або диктатура» - ці слова історика Д.Волкогонова сьогодні є досить актуальними, коли утворився конфлікт моралі й політики в нашій державі. Словом «конфлікт» ми не розділяємо ці поняття в українській політиці, а лише наголошуємо на розвитку несумісних тенденцій щодо цих тверджень. А однією з головних таких тенденцій є безпосередньо корупція. Звичайно можна замовчувати це явище, і взагалі сам конфлікт моралі й політики, та все ж це необ'єктивно. А щоб подолати це явище треба принаймні визнати його. Та все ж певна мораль присутня в нашій політиці і тому слово «корупція» неодноразово звучить з вуст відомих політиків, але для багатьох ці слова більше засіб передвиборчої кампанії з гаслами про подолання цієї проблеми. Для народу ж – це проблема, що скоріше набирає обертів, ніж їх сповільнює.

Важливою проблемою сьогодні є формування нової політичної еліти, яка має поступово змінювати теперішню. Але ми бачимо, що все більше унеможливаються умови приходу до влади політиків нового покоління. Саме ця нова генерація на основі свіжих ідей і має позбуватись проблем сьогодення. Причому цей прихід повинен бути масовим, оскільки новатори-одинаки, що приходять до влади з часом асимілюються і набувають таких же рис як і ветерани української політики. Таким чином і ще одна проблема, що зумовлена конфліктом моралі й політики, це – недопущання нового покоління політиків до реальних справ. Але доцільним тут буде навести слова Володимира Горбача: «Відповідальні політики з'являються там і тоді, де і коли під тиском суспільства і обставин відчують на собі вантаж відповідальності, а також уважний контроль за своїми діями з боку медіа і суспільства. Тому нові відповідальні політики можуть з'явитися перш за все серед нових авторитетних і відповідальних громадян»

Нові моральні авторитети можуть з'явитися тільки в неполітичному середовищі при умові вираження ними громадянських позицій та здійснення громадянських вчинків» [5].

Таку ситуацію в країні спричинили застарілі стереотипи та сприйняття наших політиків. На них стоїть величезне тавро комуністичної епохи, всі вони вирости й сформулювали свої погляди в СРСР, засвоїли і відклали в підсвідомості всі методи радянської системи. А як відомо змінити погляди вже сформованої особистості дуже важко. Тому важливою складовою успішного і процвітаючого майбутнього України є формування нової генерації політиків, яка б перш за все дбала про добробут нашої держави загалом і кожної людини зокрема. Цікавими тут є дослідження Дмитра Видріна: «До речі, у нас ще з радянських часів добробут завжди вважався суто економічною категорією, хоча Туган-Барановський і його послідовники довели, що це більшою мірою все ж таки категорія політична. Один із послідовників Туган-Барановського в 60-ті роки навіть вивів формулу, яка до цього часу є незаперечним постулатом: не можна побудувати справжню, а не бутафорську демократію в країні, де середній прибуток громадянина нижчий за 6000 доларів на рік (це за цінами, відповідно, 60-х років).

Саме тому країни, які мріяли прорватися в майбутнє, у будь-який спосіб підвищували погодинні ставки працівників, зарплату, різного роду доходи, йдучи, за всього свого лібералізму, на будь-які заходи – і обмеження норми прибутку великого капіталу, і встановлення високої ренти на приватну експлуатацію земних надр, і податків на користування великими земельними наділами тощо. (Підраховано, до речі: якби в нашій країні задіяні тільки ці механізми перерозподілу прибутків, одразу можна було б добробут простих громадян підняти на порядок. Поки ж для роздумів наведу тільки одну цифру. Усі наші громадяни отримують за рік приблизно півмільярда прибутків через дивіденди на акції та цінні папери. 92 % усіх цих прибутків отримують 50 наших громадян, а 8 % – решта 47 мільйонів).

Високий добробут простої людини, гідна оплата її праці – це ж не тільки повний холодильник, це і ємність внутрішнього ринку, і висока громадянська гідність, і високий професіоналізм, і політична компетентність, і конкурентоспроможність країни на світових ринках, і просто висока якість особистості» [3].

В Україні сьогодні спостерігається конфлікт моралі та політики, що призвів до багатьох кризових ситуацій та тенденцій навколо сьогодення та майбутнього нашої країни. Щодо сьогодення, то основою кризи моралі політиків є, насамперед, корупція у всіх її проявах. Проблема ж майбутнього є формування нової політичної еліти. Це є проблема саме майбутнього, оскільки формування потрібних якостей у поколіннях є довготривалий процес, який повинен починатися вже сьогодні. І тільки за умов патріотизму і незалежності, наше суспільство зможе сформувати прошарок громадян нової політичної думки, які в майбутньому стануть локомотивами всієї нації, а не олігархами та монополістами.

Звісно шлях до вирішення конфлікту моралі та політики є і має бути тривалим, оскільки він потребує колосальних змін не тільки в структурі держави, а й в свідомості та менталітеті самої нації. Перш за все, для досягнення будь-яких цілей, народ України має бути єдиним. Важливо щоб ця єдність ґрунтувалася на морально-етичних нормах та засадах, а не на корисливій меті. Тому це перший крок, який весь народ повинен зробити усвідомлено. Подальші кроки це вже кропінке вирішення головних проблем сучасної політики, яке слід починати не з верхівки, а саме знизу.

А що ж є початковою ланкою? Це безперечно освіта, яка є початком для будь-якої сфери діяльності людини. Держава повинна бути зацікавлена в професійних та високоосвічених молодих кадрах. Але крім підтримки держави повинні бути і свідомі учні та студенти, вони повинні прагнути до знань, це основна запорака стабільного майбутнього держави. Освіта не є лише передачею певної суми знань. Це процес інтелектуального виховання. Кожна особистість є виразником своєї внутрішньої ідеології. Основною метою навчального процесу має стати формування всебічно розвиненої, творчої особистості, яка буде здатна до самовдосконалення та самореалізації, адаптації в соціокультурному оточенні. Особливу увагу необхідно приділити правовій освіті.

Українська освіта має мудрі початки та успішні перспективи, але на фоні корупції ці тенденції вицвітають і залишаються щільно закриті в аморальній коробці нашої політичної системи. Тому слід прикласти максимум зусиль, щоб подолати ці негативні прояви. Ці зусилля повинні бути втілені в плідну співпрацю між державою (яка повинна

позитивно реформувати освіту) та молоддю (яка повинна усвідомити, що саме вона є носієм майбутнього України, і те яким воно буде залежить безпосередньо від неї).

А після вдосконалення освіти піде ланцюгова реакція, що спричинить якісні зміни у всіх сферах державної структури.

Так як і належної освіти наше суспільство потребує нової генерації політиків з новими політичними ідеями. Теперішні політики мають сприяти їх приходу та передати їм коректний досвід. Свіжа хвиля політичних кадрів зможе дати значні зрушення у всіх сферах. Зникне в'ялість та банальна передбачуваність кожного з політиків, яких ми бачимо майже щодня. Це є наша ціль і ми самі повинні привести себе до неї:

«Якщо комусь здасться, що Україна вже є тим хворим, котрий радше мертвий, аніж живий, то це хибне враження. Просто українське суспільство стоїть на порозі досить великої кризи. Основна причина такої кризи – невідповідність наявної політичної еліти ні ступеню розвитку самого суспільства, ні тим викликам, які кидає нам світ, що стрімко розвивається. Та чи зможемо ми здолати цю кризу, залежить виключно від нас самих. Якщо ми здатні усвідомити свої ж інтереси, якщо навчимося їх спільно обстоювати, якщо аналізуватимемо і використовуватимемо міжнародний досвід, а не вчитимемося на своїх помилках, то зможемо успішно розвиватися в тому агресивному конкурентному середовищі, яким є сучасний світ, що глобалізується.» [9].

Надзвичайно важливим є суттєво обмежити зростання корупції, яка набула всеохоплюючого характеру. Фахівці одностайні у думці, що це буде можливим, зокрема, і за умови впровадження ефективного антикорупційного законодавства, серед якого спеціалісти виокремлюють законодавство про лобізм. Лобізм є специфічним правовим інститутом політичної системи, своєрідним організаційно-правовим механізмом впливу політичних партій, громадських організацій, корпорацій, профспілок на процес прийняття парламентом законопроектів. В Україні лобізм є тінювим і корумпованим. В європейських державах діє легальна і відкрита система лобіювання. Таку систему слід створити і в Україні.

Узагальнюючи все вище сказане, варто зазначити, що на сьогодні питання політики та моралі в Україні є дуже актуальним, але в той самий час ігнорованим нашими політиками: мало де можна почути суб'єктивну і повну думку щодо цієї проблеми з вуст політичних діячів. Вони намагаються оминати дану проблему, але разом з цим вони минають інтереси власного народу, навіть не задумуючись над цим. Оскільки в більшості випадків їхня думка тягнеться не до народу, а до наступної посади в своєму кар'єрному рості. Всі ці тенденції народжують зневіру у вітчизняну політику, формують аполітичні настрої в суспільстві. Але щоб подолати це потрібно зруйнувати корупцію і сформувати нову політичну еліту в державі.

Історія має багато прикладів такої зневіри і саме політикам слід звернути увагу на те, як завершувалися такі розчарування народу. Кожен з них несе в собі мораль, яку слід знати перш за все народним обранцям українського народу. Тому що історія це не набір книг, інформація в яких розташована по датам і обов'язкова для вивчення, а насамперед це збірка світової мудрості, яка є дією у будь-яких випадках, за будь-яких ситуацій.

Таким чином, щоб Україна змогла вийти з моральної кризи в політиці, сьогодні перш за все потрібно почати формування нової системи освіти, слід почати формувати нову генерацію політичних діячів, які б могли вивести країну моральної кризи в політиці, а як наслідок не допустити інших криз різноманітного характеру. Цей новий сегмент політичних діячів повинен бути загартований національною ідеєю, яка б сприяла закріпленню української нації, не тільки як етнічної групи, а як ідейного угруповання. Наш народ повинен виробити захисний рефлекс нації: нас не повинні принижувати у власній країні; ми не повинні соромитися власної мови: «Для цього громадяни сьогодні повинні усвідомити, що вони є справжніми господарями країни. Бачити і будувати Україну високорозвиненою і демократичною впливовою європейською державою – щоб пишатися нею, а не соромитись її. За нас цього ніхто не зробить» [5].

#### Література:

1. Артеменко О. Освіта не лише передача первинної суми знань // Дзеркало тижня. – 2006р. – 11 листопада.
2. Бойко О.Д. Історія України. Навчальний посібник. 3-тє видання, виправлене і доповнене. – Київ: «Академвидав», 2008. – 686 с.
3. Видрін Д. Сто днів самостійності // Дзеркало тижня. – 18 листопада. – 2006р.
4. Всесвітня історія: Епоха становлення сучасної цивілізації (кінець XV – початок XX ст. ст.): 8 кл. / І.А. Мішина, Л.М. Жарова, А.А. Міхеєв. – Київ: «Генеза», 1994. – 352 с.
5. Горбач В. Громадянська платформа // Дзеркало тижня. – 2006р – 25 листопада.
6. Історія філософії України. Хрестоматія: Навчальний посібник / Упорядники М.Ф. Тарасенко, М.Ю. Русин, А.К. Бичко та інші. – Київ: «Либідь», 1993. – 560с.
7. Литвин В. Україна – 15 років невизначеності. Що робити далі // Дзеркало тижня. – 2006р. – 25 листопада.
8. Ми – громадяни України: Навчальний посібник з громадянської освіти для 9 (10) класів середніх загальноосвітніх навчальних закладів / О. Пометун, О. Дем'янчук, І. Ігнатова, І. Костюк, А. Мазак, П. Кендзьор; За редакцією О. Пометун. – Львів: НВФ «Українські технології», 2002. – 256 с.
9. Пінчук А. Дещо про конкурентноспроможність, політичну еліту та суспільство // Дзеркало тижня. – 2006р. – 4 листопада.
10. Піча В.М., Хома Н.М. Політологія. Навчальний посібник для студентів вищих закладів освіти I –IV рівнів акредитації. 2-е видання, виправлене і доповнене. – Київ: «Каравела», Львів: «Новий Світ-2000», 2001. – 344 с.
11. Одинцова О. Цивілізований лобізм як форма боротьби з корупцією // Право України. – 2006.-№6.-С.110

**Богдан Луговий**  
(Бережани, Україна)

#### МІСЦЕ ПОСЕЛЯНИНА У ВІЙСЬКОВИХ ПОСЕЛЕННЯХ КИЇВСЬКОЇ ТА ПОДІЛЬСЬКОЇ ГУБЕРНІЙ

Перша половина XIX ст. в історії Російської імперії пройшла під знаком пошуку шляхів реформування внутрішнього життя країни. Ці процеси зумовили тогочасні історичні реалії. Однак не всі спроби та задуми завершувалися вдало. Однією із найбільш важких проблем була кріпосницька система, яка гальмувала перехід до індустріального суспільства. Тогочасна Європа вже відійшла від кріпацтва. Такий же крок повинна була б зробити і Росія. Однак такі радикальні реформи вимагали певної підготовки суспільства. В такій великій країні, як Російська



імперія, кардинальні зміни неможливо було провести за один рік. Це мав бути тривалий і важкий процес переходу на новий лад господарювання. За задумом керівників імперії військові поселення повинні були стати засобом переведення значної кількості кріпосних людей у військові, тобто створювався новий прошарок у тогочасному суспільстві – військовий поселенин. Всі ці люди переставали бути власністю поміщиків. Тепер колишні кріпаки ставали військовими, а отже, підпорядковувалися безпосередньо російській владі.

Усі конфісковані маєтки в Київській і Подільській губерніях зі всім майном та боргами передавалися у відання Військового міністерства згідно наказу Миколи I від 4 квітня 1836 року [5, с. 583]. Тоді ж у військове відомство було переведено 80543 особи. Конфісковані маєтки згідно положення від 27 квітня 1837 року в Київській та Подільській губерніях отримали назву “маєтки Військового відомства” з центром у місті Умань, яке було передане у відання Департаменту військових поселень в 1838 р. У грудні 1837 року був виданий наказ про перетворення сіл військового відомства у “військові поселення Київської та Подільської губерній”. 9 березня 1840 року було затверджено “Проект щодо облаштування військового поселення Київської і Подільської губерній” [4, с. 119].

Основною діючою ланкою було господарство поселенина, яке йому надавала держава. В особі військових поселенців створювався особливий прошарок, що був ізольований від основної маси селянства. Саме на нього було покладено обов'язок забезпечити ефективність всієї нової системи. Перехід державних селян до розряду військових поселенців посилював адміністративний нагляд за селом. Це передбачало і значне збільшення повинностей, які вони повинні були виконувати. Господарі із самого початку створення військових поселень не були власниками землі, яку обробляли. Вони були позбавлені права самостійно розпоряджатись ділянкою і тим більше її продавати. Поселенці звільнялися від державних податків та податку на землю.

Основним заняттям поселенців було землеробство. Кожний господар 1-го розряду отримував по 15 десятин землі, 2-го розряду – по 7 десятин землі. Земля, яку отримали військові поселенці, була не однакова за родючістю, що впливало значною мірою на економічний потенціал господаря та його господарства. Перед поселенцями ставилася вимога вчасно обробляти свої наділи, вносити добрива, здійснювати сівозміни. Землеробська праця поселенців була вкрай важкою. Поселенці повинні були також обробляти вчасно свої наділи і сінокоси. Ведення ж власного господарства відходило на другий план. А це ніяк не сприяло підвищенню ефективності господарської праці поселенців, що в результаті привело до відмови від такої системи забезпечення армії [1, с. 95].

Невдоволення кількості земель у військових поселеннях не вистачало для вирощування необхідної кількості сільськогосподарської продукції. Також спостерігався процес зниження якості обробітки полів, кількості врожаю, внаслідок чого падала економічна ефективність господарства. Це, в свою чергу, спричинило зменшення доходів поселенина. Тому відбулося зменшення кількості квартирників із двох до одного. При цьому спостерігалася збільшення кількості селян-господарів. Щоб забезпечити житлом нових господарів, потрібно було селянам будувати або добудовувати нові хати і знову ділити землю між селянами-господарями.

Сусідні селяни, бачачи важке становище поселенців, говорили: “У нас рай, у них – пекло”. Самі ж поселенці, порівнюючи своє становище з попереднім, скаржилися, що ніде не знаходять захисту та помилування. Якщо б вернувся Потоцький, зразу понесли б його на руках [6, с. 183].

Общинна система господарства та мілітарний устрій поселень унеможливлювали ефективний розвиток сільського господарства загалом. В таких умовах поселенці були позбавлені будь-якого, в тому числі і матеріального, зацікавлення в результатах своєї нелегкої праці. Їх становище погіршувало і соціальна незахищеність та повна відсутність прав.

Скотарство було другою після землеробства важливою галуззю господарства військових поселенців. Вони займалися конярством, вівчарством і розведенням великої рогатої худоби. Головну увагу зосереджували на виведенні кращих порід робочої худоби і коней.

Військові поселенці, окрім хліборобства та скотарства, займалися також гончарством, виправленням шкір, виготовленням різноманітних знарядь праці, розведенням садів, рибальством, бджільництвом, шовківництвом, вирощуванням тююну, тувових дерев та ін.

Згідно “Положення про державні заготівлі військового міністерства” поселенці повинні були працювати над створенням значних запасів будівельних матеріалів; інструментів, необхідних для робіт; дров для опалення будинків; предметів освітлення; підтримання чистоти в поселеннях і в державних будинках. Вся заготівля поділялася на два види: постійну і випадкову. До постійних належали ті, які здійснювалися на основі попередніх планів, затверджених Департаментом військових поселень. Випадковими називалися ті, що робилися згідно особливих розпоряджень у випадку виникнення потреб [2, с. 349].

Невійськовозобов'язані поселенці не брали участі у військових походах і навчаннях, але повинні були годувати свої сім'ї, постояльців, діючих резервістів і постійно брати участь у будівництві, транспортуванні лісу, збиранні сіна для полків, обробітку державних полів для поповнення збіжжям запасних зернових магазинів. Таким чином, господарі відривалися від хліборобства, втрачали бажання до ведення господарства, очікували певних змін і не були впевнені у своїй власності. Також на селян покладалося зобов'язання працювати на будівництвах із метою забезпечення військових необхідними приміщеннями.

На 1837 рік було утворено тимчасові військові роти, утримання яких здійснювалося за рахунок військових поселенців. Провіант і фураж забезпечували округи. Для кожного представника роти виділялося по 3 дес. землі для власного господарства.

Хоча поселенці були елементом військової системи, це не звільняло їх від рекрутчини. Регулярно у військових поселеннях відбувалися рекрутські набори, що призводили до зменшення чисельності молодих робочих рук.

Жителі міста Умані виконували постійну податкову повинність. Вона сплачувалася у грошовій формі. Розмір повинності залежав від майна, яким володіли господарі: будинки, крамниці, землі, сади та інше майно, що знаходилося в місті Умані. Також бралосся до уваги місце знаходження землі й будівель та прибуток, який вони приносили. Оцінку майна проводила Уманська військова міська поліція з членами міської ратуші. Міщани, які не мали в місті майна, але постійно тут перебували, сплачували по 25% від податкового рубля в казну [3, с. 812]. Священники, церковнослужителі та чиновники військового відомства, що перебували на службі в місті Умані постійної повинності не виконували.

Отже, становище селян із утворенням Києво-Подільських військових поселень не змінилося в кращу сторону, а значно погіршилося. Фактично, вони потрапили під подвійне закріпачення. Військова муштра, численні повинності та відрив від землеробської справи не залишали змоги ефективно вести власне господарство. Не сприяла економічному розвитку поселенської системи присутність військових, утримання яких було покладено на

поселян. Не покращували становище поселян війни, посухи, неврожаї, епідемії та ін. В процесі існування досліджуваного формування поселянин все більше втрачав інтерес до результатів своєї праці. Все це врешті-решт призвело до відмови від поселенської системи загалом.

#### Література:

1. Багалій-Татарінова О. Нариси з історії військових поселень на Україні / Ольга Багалій-Татарінова // Науковий збірник Харківської науково-дослідної кафедри історії української культури. З історії селянських рухів на Лівобережній Україні. – К., 1927. – №5. – С. 93–153.
2. Высочайше утвержденное положение о казенных заготовлениях ведомства Военного Министерства // ПСЗ РИ. II. – СПб., 1839. – Т. XIII. – Отделение второе. – 1839. – № 11175. – С. 348–387.
3. Высочайше утвержденное положение о постоянной повинности в городе Умани // ПСЗ РИ. II. – СПб., 1844. – Т. XVIII. – Отделение первое. – 1843. – № 17415. – С. 811–815.
4. Высочайше утвержденное предположение об устройстве округов военного поселения Киевской и Подольской губерний // ПСЗ РИ. II. – СПб., 1841. – Т. XV. – Отделение первое. – 1840. – № 13244. – С. 119–129.
5. О передаче всех конфискованных имений мятежников в Киевской и Подольской губерниях в ведение Военного Министерства // ПСЗ РИ. II. – СПб., 1837. – Т. XI. – Отделение первое. – 1836. – № 9053. – С. 583–584.
6. Ячменихин К.М. Армия и реформы: военные поселения в политике российского самодержавия / Константин Михайлович Ячменихин. – Чернигов: Сіверянська думка, 2006. – 444 с.

Наталія Пасічник  
(Кіровоград, Україна)

### ПОЛІТЕКОНОМІЧНІ ОСНОВИ СТАНОВЛЕННЯ ТА РОЗВИТКУ ФІНАНСОВОЇ І ФІНАНСОВО-ПРАВОВОЇ НАУКИ В УНІВЕРСИТЕТАХ УКРАЇНСЬКИХ ГУБЕРНІЙ РОСІЙСЬКОЇ ІМПЕРІЇ

У XIX ст. відбулося усвідомлення суспільством багатогранного значення фінансів в економічному, політичному та культурному житті країни. Саме в цей період інтенсивно розвиваються фінансові інститути, напрацьовуються принципи фінансової політики, здійснюється генеза фінансової науки і фінансового законодавства.

У 30-40 рр. XIX ст. фінансова та фінансово-правова наука вводиться до навчальних програм юридичних факультетів Московського, Санкт-Петербурзького й Казанського університетів [10]. Відповідно Загального Статуту Імператорських Російських університетів (1835 р.) в університетах Російської імперії створюється кафедра законів про державні повинності та фінанси; а за Статутом 1863 року на юридичних факультетах університетів засновується кафедра фінансового права (теорія фінансів, російське фінансове право) [3, с.6]. На той час, фінансове право фактично являло собою комплексну навчальну дисципліну, що містила елементи камералістики, політичної економії, науки про фінанси, економічної політики.

Фінансова наука на теренах України, у зазначений період, була представлена вченими – викладачами університетів, які зробили істотний внесок у становлення та розвитку економічної, фінансової і фінансово-правової науки. Найбільш відомими з-поміж них є: науковці Харківського університету – М. Алексеєнко, К. Гаттенберг, П. Мігулін, І. Миклашевський, І. Платонов, І. Сокальський, М. Туган-Барановський; Імператорського університету св. Володимира – М. Балудянський, М. Бунге, Д. Піхно, Г. Сидоренко, Г. Цехановецький, М. Цитович, М. Яснопольський, Л. Яснопольський; Новоросійського університету – С. Іловайський, І. Патлаєвський, В. Твердохлебов, Л. Федорович.

Органічний взаємозв'язок політичної економії та фінансів запропонував професор Харківського університету М. Алексеєнко. Він розглядав державне господарство як одну із форм народного господарства, тому наука про державне господарство має перебувати у тісному взаємозв'язку з наукою про народне господарство (політичною економією), а державна діяльність поділяється на управлінську і фінансову. Фінансова – розглядає питання податків, мита, державного бюджету, державного боргу тощо. У податках, на думку М. Алексеєнка, простежується економічна і політична складова, з одного боку, податок – один із елементів розподілу, з іншого – встановлення, розподіл, вилучення і використання податку – одна із функцій держави [5, с. 29 – 30]

Економічні та камеральні витоки фінансової науки відзначав видатний український правознавець, випускник Київського університету, професор Новоросійського університету І. Патлаєвський. Учений структурує фінанси як науку про державне господарство, що вивчає загальні засади організації фінансового управління, фінансової системи, бюджету, контролю [11].

В. Левитський – випускник юридичного факультету Імператорського Новоросійського університету, професор (у 1919 – 1920 рр. – ректор) Харківського університету, при класифікації економічної науки виділяв теоретичну політекономію, прикладну політичну економію або економічну політику, статистику, історію народного господарства, історію економічних вчень і науку про фінанси. Фінансова наука, на думку науковця, досліджує державне, земське і міське господарство і, в одних своїх частинах є теоретичною дисципліною, а в інших – прикладною [7, с. 1].

Випускник юридичного факультету Санкт-Петербурзького університету, професор кафедри фінансового права Новоросійського університету С. Іловайський вважає, що виникненню і розвитку фінансової науки сприяли фізіократи у Франції і камералісти Німеччини. Відомий фінансист зазначає, що фінансова наука процесу свого становлення повинна завдячувати А.Сміту та його послідовникам, а також німецьким ученим-фінансистам [4].

Проведемо стислий ретроспективний аналіз економічних джерел становлення фінансової та фінансово-правової науки. Представники історично перших економічних шкіл – меркантилістів та фізіократів не розробили системного, науково обґрунтованого підходу до питань розвитку державних фінансів. Орієнтуючись на розв'язання конкретних практичних питань, вони досліджували переважно бюджетно-податкову та митну політику. Водночас, вони зробили значний внесок у розвиток окремих складових системи державних фінансів.

Економічний фундамент фінансової науки було закладено в роботах представників класичної політичної економії, яка була започаткована у кінці XVII – на початку XVIII ст. В. Петті в Англії та П. Бугагільбером у Франції, проіснувала до другої половини XIX ст. і отримала своє логічне завершення у працях Дж. С. Мілля (Англія) [2, с. 143]. Проаналізуємо лише деякі ідеї представників цієї економічної школи, що сприяли розвитку саме фінансової

науки. Видатний англійський дослідник В. Петті вперше здійснив спробу дати кількісну оцінку господарським явищам [13, с. 165]; виокремив категорії національного доходу і національного багатства, здійснив спробу їх грошової оцінки [13, с. 156]; сформулював проблему визначення кількості грошей, необхідних для обігу [12, с. 31]; дослідив проблеми оподаткування і фінансів, розкрив джерела і структуру податкових зборів, проаналізував цільові витрати держави [12].

Фундатор економічної науки А. Сміт, започаткувавши систематизований виклад економічних знань та глибокий теоретичний аналіз економічних явищ і процесів [5, с. 176] у своєму трактаті «Дослідження про природу і причини багатства народів» при викладенні законів фінансового господарства постійно перевіряє їх законами політичної економії. Внаслідок такого підходу смітівське вчення про державні доходи і витрати представляє разом із загальною частиною економічної теорії гармонічне ціле. Англійський економіст не виділяє фінансову науку з політичної економії, у нього відсутні терміни «фінанси» і «фінансове право», проте, А. Сміт у п'ятій книзі свого дослідження «Про доходи монарха або держави», досліджує витрати правителя або держави, аналізує джерела загального або державного доходу суспільства та державні борги. Тобто, розкриває суть вторинного розподілу національного доходу, що відбувається у сфері державних фінансів; податки, що стягуються з первинних доходів, перетворюються на вторинні доходи осіб, зайнятих у державному апараті, армії, поліції і т. п., відповідно мають фіскальне походження. Аналізуючи функції держави, вчений обґрунтовує основні принципи оподаткування: пропорційність, визначеність, зручність, необтяжливості [17, с.505 – 506].

Талановитий учень А.Сміта – Д. Рікардо стверджував, що держава не повинна втручатися у процеси суспільного виробництва та розподілу, а найважливішим способом взаємодії держави та населення є механізм оподаткування. Д. Рікардо розвинув правила оподаткування, започатковані А. Смітом, і обґрунтував принципи справедливості податків та необтяжливості їх для населення. Вчений вважав, що будь-який податок підриває стимули розвитку виробництва, викликає скорочення обсягу продукції і підвищення ціни, заважає національному капіталу розподілятися найефективнішим способом і, відповідно, підриває можливості нагромадження капіталу, а тому, необхідно оподатковувати дохід, а не капітал [5, с. 217].

Завершував класичної політичної економії, англійський економіст Дж. С. Мілль в «Основах політичної економії» проаналізував гроші як специфічний товар з позицій кількісної теорії грошей [8, с.240 – 241], здійснив всебічне дослідження природи кредиту та його значення в ринковій системі господарювання [8, с. 263], обґрунтував необхідність прогресивного оподаткування та встановлення неоподаткованого мінімуму. Дотримуючись принципу економічного лібералізму, Дж. С. Мілль вважав основним економічним засобом впливу держави на процеси виробництва і розподілу податково-бюджетну систему [8, с. 376].

Ідеї представників класичної політичної економії кардинально вплинули на господарське та фінансове життя європейських держав. Фінансові концепції класичної політекономії були тією домінантою, на яку спиралося вирішення основних проблем первісного накопичення капіталу, а потім і конкурентної ринкової економіки. На підставі класичної фінансової концепції розроблялися основні принципи фінансової політики того історичного періоду. Класична політекономія обґрунтувала основні постулати, необхідні для розвитку ринкової економіки та здійснила переворот в основних концепціях економічної і фінансової науки [14, с. 11 – 12].

На основі різних напрямів економічної науки у XIX ст. виникали самостійні фінансові школи, представниками яких були провідні прихильники того чи іншого напрямку в політичній економії. Звідси випливає наукова традиція розглядати історичний розвиток фінансової науки в нерозривному зв'язку з основними спрямуваннями економічної теорії [14, с. 11]. Такий принцип підходу до висвітлення історії світової фінансової науки взагалі належить і до аналізу української фінансової думки. На відміну від провідних країн Заходу, для України, як і для Росії, ще в останній третині XIX ст. головною була проблема капіталістичного розвитку в умовах напівкріпацької самодержавної імперії. Це значною мірою пояснює той факт, що економічна (а також і фінансова) думка в Україні продовжувала розвиватися переважно на базі класичної школи та її пізніших відгалужень.

#### Література:

1. Бартечев, С. А. Экономические теории и школы (история и современность): курс лекций / С. А. Бартечев. – М.: БЕК, 1996. – 352 с.
2. Блауг М. Економічна теорія в ретроспективі: Пер. з англ.. – К.: Вид-во Соломії Павличко «Основи», 2001. – 687 с.
3. Гриценко І. С. Юридичний факультет Університету святого Володимира, 1834 – 1920 / І. С. Гриценко, В. А. Короткий. – К.: Либідь, 2009. – 256 с.
4. Иловайский С. И. Учебник финансового права / С. И. Иловайский. – Одесса: Тип. Штаба округа, 1899. – 385 с.
5. Історія економічних вчень: Підручник: У 2 ч. – Ч. 2 / За ред. В. Д. Базилевича. – 2-ге вид., випр. – К.: Знання, 2005. – 567 с.
6. Кучеренко Г. С. Исследования по истории общественной мысли Франции и Англии XVI – первой половины XIX в. / Г. С. Кучеренко. – М.: Наука, 1981. – 319 с.
7. Левитский В.Ф. История политической экономии в связи с историей хозяйственного быта. – Х., 1914.
8. Миль Дж.С. Основы политической экономии: [В3 т.] – М.: Прогресс, 1980. – Т1. – 495 с.
9. Небрат В. В. Українська фінансова думка другої половини XIX – початку XX століть / В. В. Небрат. – К.: Ін-т екон. та прогнозув. НАНУ, 2007. – 224 с.
10. Орлик В. М. Дожовтнева фінансово-правова література як джерело до вивчення проблем фінансової політики уряду Російської імперії кінця XVIII – початку XX ст. // Історія науки і біографістика. – 2010. – № 2. [Електронний ресурс]. Режим доступу: [http://www.nbuv.gov.ua/e-journals/INB/2010-2/10\\_orlyk.pdf](http://www.nbuv.gov.ua/e-journals/INB/2010-2/10_orlyk.pdf)
11. Патлаевский И. Курс финансового права. – Одесса, 1885. – 279 с.
12. Петти В. Трактат о налогах и сборах // Классика экономической мысли: Соч. – М.: ЭКСИМО-Пресс, 2000.– С. 8 – 72.
13. Петти В. Экономические и статистические работы. – М.: Соцэкгиз, 1940. – 324 с.
14. Пушкарева В. М. История финансовой мысли и политики налогов: Учебное пособие [Електронний ресурс]. Режим доступу: [http://www.gumer.info/bibliotek\\_Buks/Econom/Puschk/index.php](http://www.gumer.info/bibliotek_Buks/Econom/Puschk/index.php).
15. Рау К. Г. Основные начала финансовой науки: Том 1/ К. Г. Рау. – М.: Книга по требованию, 2012. – 322 с.
16. Сисмонди Ж. С. Новые начала политической экономии, или О богатстве в его отношении к народонаселению / Ж. Симонд де Сисмонди ; пер. под ред. А. Ф. Кона. – М. : Соцэкгиз, 1937. – Т. 2. – 336 с.
17. Сміт А. Добробут націй. Дослідження про природу і причини добробуту націй / Адам Сміт – К.: Вид-во "Port-Royal", 2001. – 590 с

18. Федосов В. М., Юхименко П. І. Наукові здобутки представників київської фінансової школи кінця XIX – початку XX століття // Економічна теорія. – 2011. – № 4. – С.79 – 92.

Ренат Ріжняк  
(Кіровоград, Україна)

### ЕВОЛЮЦІЯ АКАДЕМІЧНОЇ МЕРЕЖІ ОБМІНУ ДАНИМИ ЗАКЛАДІВ НАУКИ УКРАЇНИ

Досить важливим аспектом вивчення історії впровадження інформатики є дослідження еволюції становлення та розвитку комп'ютерних мереж обміну даними закладів науки України. Результати такого дослідження можуть дати відповідь на питання, що пов'язані з більш загальними проблемами інформатизації наукової галузі нашої держави – вивченням еволюції наукової думки про впровадження інформатики в академічних установах України, встановленням основних закономірностей розвитку науки інформатики, закономірностей апаратного та програмного забезпечення процесів інформатизації закладів системи Національної Академії наук України (НАН України), вивченням стану розвитку інтегративних зв'язків між установами НАН України, їх здатності реалізовувати колективні високотехнологічні та телекомунікаційні проекти. Попередні дослідження з історії інформатики та інформатизації в основному були присвячені періодам зародження та становлення науки інформатики, розвитку її технічних засобів. Проте історія становлення та розвитку глобальних комп'ютерних мереж наукових установ України систематично та ґрунтовно науковцями не досліджувалася.

В даній роботі ми маємо за мету *представити загальні результати дослідження еволюції розвитку проектів функціонування комп'ютерних мереж обміну даними між науковими установами України у другій половині XX – на початку XXI століття.*

Еволюція зародження та розвитку в Україні академічних телекомунікаційних мереж передачі даних включала в себе такі основні події:

1. У 60-х роках XX століття під керівництвом В.М. Глушкова колективом спеціалістів був створений ескізний проект Державної мережі обчислювальних центрів (ДМОЦ) [10], [11]. Передбачалося побудувати близько 100 головних і понад 10 тисяч районних центрів для безперервної обробки, аналізу економічної інформації і прийняття обґрунтованих рішень. Крім цього проекту був ще один з ним пов'язаний – Загальнодержавна автоматизована система збору й обробки інформації (ЗДАС) – йшлося про створення науково-технічної бази керування економікою країни й організацію інформаційної індустрії, аналогічної тій, яка нині успішно функціонує у провідних країнах Заходу.

2. В середині 70-х років Інститут кібернетики АН УРСР здійснює реальне наукове керівництво розробкою Республіканської автоматизованої системи (РАС УРСР), а також розробкою загальносистемних питань і математичного забезпечення ДМОЦ (В.М.Глушков, А.А.Стогній та ін.) [1].

3. Створення та первинний розвиток науково-освітніх мереж в Україні бере свій початок у 1992 році з проекту UARNet (Ukrainian Academic and Research Network) – Українська академічна і дослідницька мережа [8], що був заснований на базі Інституту фізики конденсованих систем НАН України. У 1993 р. вперше в Україні, спільно зі Шведською космічною корпорацією, UARNet побудував власний супутниковий канал зв'язку до глобальних інформаційних мереж та забезпечив своїх користувачів якісним доступом до ресурсів Інтернет.

4. У 1994 році Національний технічний університет «Харківський політехнічний інститут» (НТУ «ХПІ») розгортав організаційну діяльність щодо заснування, створення та адміністрування Харківської міської науково-освітньої комп'ютерної мережі. Роботи були розпочаті, коли НТУ «ХПІ» взяв в оренду міжміський канал Харків-Львів до центрального вузла Української академічної і дослідницької мережі (UARNet) [9]. З кінця 1995 року розпочалася співпраця НТУ «ХПІ» з Московським державним університетом ім. М.В.Ломоносова, на базі якого в той час вже функціонував центральний вузол федеральної університетської комп'ютерної мережі Росії (RUNNet).

5. Починаючи з 2004 року наукові установи системи НАН України розв'язували проблему створення власної високошвидкісної телекомунікаційної мережі обміну даними наукових досліджень. Розпорядженням Президії НАН України № 146 від 27.02.04 р. «Про організацію робіт за Програмою інформатизації НАН України» було затверджено концепцію Програми та завдання Програми на 2004-2008 роки. В межах Програми інформатизації НАН України з метою підвищення ефективності та якості проведення наукових досліджень за рішенням Комітету Верховної Ради України з питань науки і освіти № 106 від 30.06.2005 р. в системі Української академічної дослідницької мережі UARNet було прийнято рішення щодо побудови Академічної мережі обміну даними (АМОД) НАН України (створена відповідно до Розпорядження Президії НАН України № 461 від 28.07.05 р.) Згідно Звіту про виконання робіт за проектами Програми інформатизації НАН України [2] у 2004 році створювався Київський фрагмент телекомунікаційної мережі обміну даними (МОД) НАН України для об'єднання в єдину інформаційну систему інститутів та установ м. Києва (установа-виконавець – Інститут фізики конденсованих систем НАН України) на базі мідних каналів зв'язку міської комунікаційної мережі. Протягом року були створені вузли передачі даних: центральний вузол та 7 опорних вузлів.

6. У 2005 році в рамках програми інформатизації НАН України було створено оптоволоконну мережу Київського фрагменту телекомунікаційної інфраструктури НАН України [3]. Створена оптоволоконна мережа мала топологію – зірка, за якою всі опорні вузли були безпосередньо підключені до центрального вузла на швидкості 1 Гбіт/с. Створення оптоволоконної лінії до Інституту теоретичної фізики ім. М.М.Боголюбова НАН України забезпечило підключення у 2005 році гід-вузла цієї установи шляхом з'єднання через оптичну муфту волоконно-оптичного кабелю до опорного вузла Київського фрагмента телекомунікаційної інфраструктури НАН України в Інституті програмних систем НАН України. Аналогічно, проведення оптоволоконного кабелю до Інституту кібернетики ім. В.М.Глушкова НАН України забезпечило підключення суперкомп'ютерного центру Інституту кібернетики. Ці підключення забезпечили можливість інститутам і установам НАН України працювати всередині мережі з можливістю використання обчислювальних потужностей гід-структури Інституту теоретичної фізики та суперкомп'ютерного центру Інституту кібернетики.

7. У 2006 році оптоволоконна мережа Київського фрагменту телекомунікаційної інфраструктури НАН України набула свого подальшого розвитку – були побудовані оптоволоконні лінії до 46 установ НАН України [4]. Таким чином, більшість установ НАН України, що розташовані в м. Києві, були забезпечені високоякісним та швидкісним (1 Гбіт/с) корпоративним зв'язком, доступом до глобальних ресурсів мережі Інтернет. Крім того, було отримано канал зв'язку, що складався з 8 оптичних волокон та забезпечував передачу даних від оптоволоконної магістралі до

місцевого телекомунікаційного вузла в м. Харкові, а саме від Південного залізничного вокзалу (вул. Червоноармійська, 7), де розташований кінцевий пункт виходу двох оптичних волокон для передавання даних трасою Київ–Харків, до Інституту електрофізики і радіаційних технологій НАН України (вул. Чернишевського, 28), де було у 2006 році створено *опорний вузол* академічної мережі. Метою отримання цього каналу зв'язку було підключення грид-вузла Інституту теоретичної фізики Національного наукового центру «Харківський фізико-технічний інститут» до телекомунікаційної інфраструктури НАН України, і, в підсумку, забезпечення потреби всіх інститутів НАН України, розташованих у місті Харкові, доступом до мережі обміну даними НАН України на базі оптичних каналів зв'язку.

8. Протягом 2007-2008 років за рахунок використання орендованих в ДП НПЦ UARNet оптоволоконних каналів *магістральна мережа* АМОД була побудована за кільцевою топологією на основі DWDM-технології (технології щільного хвильового мультиплексування (Dense Wave Division Multiplexing)) і об'єднувала магістральні транспортні вузли (МТВ) та опорні магістральні вузли (ОМВ), що були розміщені у Наукових центрах НАН і МОН України (містах Києві, Харкові, Львові, Донецьку, Дніпропетровську, Одесі, Сімферополі та Сумах) [5]. Ця мережа використовувала промисловий стандарт передачі, який забезпечував швидкість передачі до 10 Гбіт/с. Через вузли магістральної мережі забезпечувалося під'єднання АМОД як до внутрішніх, так і до міжнародних мереж, у тому числі до Internet, GEANT та PIONIER. Доступ до академічної мережі GEANT забезпечувався через канал 1 Гбіт/с, наданий авторизованою в GEANT мережею УРАН. Доступ до ресурсів польської академічної мережі PIONER забезпечувався через прямий волоконно-оптичний канал ємністю 2,5 Гбіт/с між АМОД НАН України і польською академічною мережею PIONER. В результаті АМОД була побудована за ієрархічним 3-рівневим принципом: перший рівень – *магістральна мережа* передачі даних, другий рівень – *регіональні мережі*, третій рівень – *локальні мережі* установ НАН та МОН України.

9. З 2008 по 2009 роки була проведена дослідна експлуатація АМОД, за результатами якої відповідно до Постанови Президії НАН України № 95 від 08.04.2009 р. вона була передана в промислову експлуатацію [6]. В результаті створення АМОД НАН України дало можливість установам Академії вийти на європейський рівень інформаційного забезпечення, що передбачало:

1) забезпечення швидкісного обміну даними (до 1000 Мбіт/с) між установами НАН України та взаємодії між супер-комп'ютерами та ГРІД-кластерами НАН України (дивіться розділ «Розвиток засобів підтримки наукових досліджень і грид-технологій в наукових установах НАН України» в [7]);

2) забезпечення установ НАН України доступом до європейської академічної мережі GEANT, польської академічної мережі PIONER та Української науково-освітньої мережі УРАН;

3) забезпечення установ НАН України, що підключені до АМОД, доступом до передплачених ресурсів Національної бібліотеки України ім. В.І. Вернадського;

4) надання послуги з відомчої та міжнародної IP-телефонії установам НАН України на базі каналів обміну даних АМОД та зовнішніх каналів ДП НТЦ UARNet;

5) мінімізацію витрат на доступ до внутрішніх та зовнішніх інформаційних ресурсів, а також міжміського телефонного зв'язку;

6) створення гнучкої, керованої і масштабованої інформаційної системи НАН України.

Таким чином, створення АМОД установ НАН України дало можливість науковій спільноті України приступити до розв'язання таких важливих задач:

1. Створити середовище високошвидкісного доступу до інформації з метою вирішення найважливіших життєво необхідних для національної науки завдань, цим самим вивівши науковців України на рівень близького і безпосереднього доступу до наукової інформації на всій території України.

2. Розпочати розв'язання питань з приводу розвитку технологій та досліджень в галузі суперкомп'ютерів та грид-технологій, масової розосередженої обробки інформації.

3. Реалізувати можливість щодо реалізації доступу до світових електронних бібліотек, баз даних, наукових та освітніх порталів.

4. Кооперуватися науковим колективам українських вчених між собою та з науковцями Європи в проведенні спільних наукових досліджень в ключових галузях науки, техніки, технологій; проводити дистанційні лекції та відео конференції.

#### Література:

1. Глушков В.М. Кибернетика (Краткий исторический очерк развития кибернетики в АН УССР) [Електронний ресурс] – Режим доступу: <http://www.icyb.kiev.ua/file/Краткий исторический очерк1977>
2. Звіт про виконання робіт за проектами Програми інформатизації НАН України у 2004 році [Електронний ресурс] – Режим доступу: [http://programinform.nas.gov.ua/c/document\\_library/get\\_file?p\\_l\\_id=12548&folderId=10803&name=DLFE-203.doc](http://programinform.nas.gov.ua/c/document_library/get_file?p_l_id=12548&folderId=10803&name=DLFE-203.doc)
3. Звіт про виконання робіт за проектами Програми інформатизації НАН України у 2005 році [Електронний ресурс] – Режим доступу: [http://programinform.nas.gov.ua/c/document\\_library/get\\_file?p\\_l\\_id=12548&folderId=10803&name=DLFE-204.doc](http://programinform.nas.gov.ua/c/document_library/get_file?p_l_id=12548&folderId=10803&name=DLFE-204.doc)
4. Звіт про виконання робіт за проектами Програми інформатизації НАН України у 2006 році [Електронний ресурс] – Режим доступу: [http://programinform.nas.gov.ua/c/document\\_library/get\\_file?p\\_l\\_id=12548&folderId=10803&name=DLFE-205.doc](http://programinform.nas.gov.ua/c/document_library/get_file?p_l_id=12548&folderId=10803&name=DLFE-205.doc)
5. Звіт про виконання робіт з розбудови та проведення дослідної експлуатації Академічної мережі обміну даними (АМОД) [Електронний ресурс] – Режим доступу: [http://programinform.nas.gov.ua/c/document\\_library/get\\_file?p\\_l\\_id=12548&folderId=11653&name=DLFE-605.doc](http://programinform.nas.gov.ua/c/document_library/get_file?p_l_id=12548&folderId=11653&name=DLFE-605.doc)
6. Звіт за проектом 542/2011 Програми інформатизації НАН України на 2011 рік: Розвиток, підвищення пропускну спроможності та надійності функціонування АМОД (заключний) [Електронний ресурс] – Режим доступу: [http://programinform.nas.gov.ua/c/document\\_library/get\\_file?p\\_l\\_id=12548&folderId=18737&name=DLFE-1013.doc](http://programinform.nas.gov.ua/c/document_library/get_file?p_l_id=12548&folderId=18737&name=DLFE-1013.doc)
7. Звіт про виконання робіт за проектами Програми інформатизації НАН України у 2010 році [Електронний ресурс] – Режим доступу: [http://programinform.nas.gov.ua/c/document\\_library/get\\_file?p\\_l\\_id=12548&folderId=10803&name=DLFE-701.doc](http://programinform.nas.gov.ua/c/document_library/get_file?p_l_id=12548&folderId=10803&name=DLFE-701.doc)
8. Історія Інституту фізики конденсованих систем [Електронний ресурс] – Режим доступу: <http://www.icmp.lviv.ua/content/%D1%96%D1%81%D1%82%D0%BE%D1%80%D1%96%D1%8F>
9. Информационные технологии в НТУ «ХПИ» [Електронний ресурс] – Режим доступу: <http://www.kpi.kharkov.ua/ru/home/it/>

10. Малиновский Б.Н. История вычислительной техники в лицах / Б.Н.Малиновский. – К.: Фирма «Кит», ПТОО А.С.К., 1995. – 384 с.
11. Хоменко Л.Г. История отечественной кибернетики и информатики. Монография / Л.Г.Хоменко. – К.: Институт кибернетики им. В.М.Глушкова НАН Украины, 1998. – 455 с.

**Євген Стрижак**  
(Черкаси, Україна)

### ПРОБЛЕМА ВИКЛАДАЦЬКИХ КАДРІВ СЕРЕДНЬОЇ ТА ВИЩОЇ ШКОЛИ УСРР 20 – 30-Х РР. ХХ СТ. ТА ШЛЯХИ ЇЇ ВИРІШЕННЯ В ІСТОРІОГРАФІЇ 80-Х – 90-Х РР. ХХ СТ.

Метою статті є аналіз історіографії 80-х – 90-х рр. ХХ ст. щодо кадрового забезпечення середньої та вищої школи Радянської України 1920 – 1930-х рр.

Історіографія почала формуватися практично синхронно з процесом становлення нової радянської школи в республіці й була тісно пов'язана з формулюванням ідеологами правлячої комуністичної партії власного ставлення до працівників розумової праці, зокрема й до їх численного заgonу – освітянської та науково-педагогічної інтелігенції.

Якісно новий етап у вивченні проблем проблеми кадрового забезпечення середньої та вищої школи УСРР 1920 – 1930-х років розпочався в 1980-х рр. Прикметними в цьому контексті були дослідження московського історика інтелігенції С. Федюкіна, зокрема його стаття “Деякі аспекти вивчення історії радянської інтелігенції” [1]. Попри домінування ритуальних ідеолого-пропагандистських штампів, властивих тогочасній радянській історіографії, у розвідках автором акцентувалася увага й на якісних, а отже, значною мірою й негативних моментах у формуванні радянської інтелігенції: стрімкому падінні життєвого рівня інтелігенції порівнянно з дореволюційним часом; низькому рівні знань абітурієнтів 1920 – 1930-х рр.; перманентних “чистках” студентського складу радянських ВНЗ за ознакою соціального походження; мізерних видатках на підготовку пересічного фахівця за радянських часів порівняно з добою царату, потребі тривалого “доучування” випускника радянської вищої школи навіть після отримання ним диплома та ін. [1, с.24 – 27].

Упродовж 1980-х рр. виходили друком праці В. Пастухова, І. Кліцакова, В. Майбороди [2]. Автори досліджували становлення науково-педагогічних кадрів вищої школи, кадрові проблеми учительського корпусу Радянської України, але в контексті їхньої підготовки, розташування за галузевим принципом, уникаючи аналізу функціональних ознак, соціально-професійної специфіки й реального суспільного статусу.

Підсумковим науково-історичним і теоретико-методологічним дослідженням проблем формування й розвитку радянської інтелігенції України стала колективна монографія Інституту історії АН УСРР “Интеллигенция Советской Украины: некоторые вопросы историографии и методология исследования” [3], яка фактично стосувалася винятково історіографії та методології вивчення питання. Але позитивним був власне факт появи цієї роботи у вітчизняній історіографії, оскільки в Радянській Україні вона була першою працею такого формату, хоча й концептуально майже нічим не відрізнялася від методологічних засад попередніх років. Для її авторського колективу соціалістична інтелігенція була лише складовою “нової соціальної й інтернаціональної спільноти людей – радянського народу” [3].

Освітньо-культурні, суспільно-політичні й соціально-професійні аспекти діяльності науково-педагогічної інтелігенції та номенклатури системи Наркомосу Радянської України висвітлювали такі дослідники політики українізації як В. Даниленко та В. Борисов [4]. У їхніх працях критично проаналізовано політико-ідеологічні засади політики українізації, її кадрові проблеми, досягнення й втрати. Водночас піддано сумніву сутнісні ознаки цієї політики, тобто її конструктивний вплив на духовне відродження національно-культурного життя в Радянській Україні.

У 90-х рр. ХХ ст. вітчизняні історики досліджували особливості підготовки національних педагогічних кадрів [5], до певної міри вже традиційно висвітлювали функціонування системи освіти [6].

Методологічне значення для майбутніх дослідників мала монографія одного з провідних співробітників Інституту історії України НАН України [7], Г. Касьянова, “Українська інтелігенція 1920-х – 30-х рр.: соціальний портрет та історична доля”. Розмірковуючи над шляхами вирішення проблем кадрового дефіциту стосовно інженерно-технічних та освітянських працівників, що особливо загострився наприкінці 1920-х рр., науковець слушно наголошував, що система владних заходів щодо подолання цього дефіциту спрямовувалася на кількісні показники: “Відповідно до цього реформувалася мережа вищої й середньої освіти [7, с.135]. В багатьох закладах вводилася вузькоспеціалізована і прискорена система навчання, спрямована на швидкісну підготовку спеціалістів. Учений зауважував, що аналогічні процеси спостерігалися й у підготовці інтелігенції інших спеціальностей з тими ж згубними наслідками: “Форсування підготовки учителів було викликане схожими проблемами: необхідність прискорення подолання неписьменності, поліпшення рівня підготовки ВНЗських абітурієнтів і т. ін. Такий підхід був дуже небезпечним і авантюристичним, бо консервував невисокий професійний рівень шкільних учителів і, як наслідок, призводив до зниження якісного рівня загальної освіти” [7, с.136].

В історіографії окресленого періоду ретельно вивчали перебіг, регіонально-історичні особливості й наслідки масових репресій 1930-х рр. проти освітян Радянської України, що їхній відлік традиційно береться з “шахтинської справи” 1928 р. (у загальносоюзному масштабі) й процесу “Спілки визволення України” 1929 – 1930 рр. [8].

Підсумовуючи історіографічний аналіз наукової літератури 80-х – 90-х рр. ХХ ст. з питань кадрового забезпечення середньої та вищої школи Радянської України 1920 – 1930-х рр., зазначимо, що окремі фрагменти цієї проблеми знайшли своє висвітлення в науковій літературі цього періоду.

#### Література:

1. Федюкин С. А. Некоторые аспекты изучения истории советской интеллигенции / Федюкин С. А. // Вопросы истории. – 1980. – № 9. – С. 17 – 31.
2. Пастухов В. П. Научно-педагогические кадры высшей школы / Пастухов В. П. – К.: Вища школа, 1983. – 57 с.; Кліцаков І. О. Підготовка і виховання учительських кадрів на Україні (1927 – 1937 рр.) / Кліцаков І. О. // У.І.Ж. – 1990. – № 2. – С. 57 – 69; Майборода В. К. Особливості розвитку системи вищої педагогічної освіти в УСРР 1917 – 1941 рр. / Майборода В. К. // У.І.Ж. – 1990. – № 11. – С. 58 – 64.

3. Интеллигенция Советской Украины : некоторые вопросы историографии и методология исследования . – К. : Наук. думка, 1988. – 187 с.
4. Даниленко В. М. Згорання “українізації” й посилення русифікаторських тенденцій у суспільно-культурному житті радянської України у 30-ті роки / Даниленко В. М. // Україна ХХ ст. : культура, ідеологія, політика: Зб. ст. – К., 1996. – Вип. 2. – С. 96 – 116; Борисов В. П. Українізація та розвиток загальноосвітньої школи в 1921 – 1932 рр. / Борисов В. П. // У.І.Ж. – 1999. – № 2. – С. 76 – 80.
5. Висовень О. Педагогічна інтелігенція в національно-культурному розвитку України (1920 – поч. 1930-х рр.) : історіографія / Висовень О. // Наук. записки з укр. історії Переяслав-Хмельницького держ. пед. ін-ту ім. Г. Сковороди. – 1994. – Вип. XIII. – С. 116 – 118; Мартыничук И. И. Подготовка национальных педагогических кадров в 1920-е годы / Мартыничук И. И. // Новые страницы в истории Донбасса: Сб. ст. – Донецк, 1997. – С. 83 – 90; Кліцаков І. О. Педагогічні кадри України (1917 – 1937 рр.) / Кліцаков І. О. – Донецьк: Юго-Восток, 1997. – 310 с.
6. Майборода В. К. Особливості розвитку системи вищої педагогічної освіти в УРСР 1917 – 1941 рр. / Майборода В. К. // У.І.Ж. – 1990. – № 11. – С. 58–64.
7. Касьянов Г. В. Українська інтелігенція 1920-х – 30-х років : соціальний портрет та історична доля / Касьянов Г. В. – К. : Глобус, Вік; Едмонтон: Канадський ін-т укр. студій Альбертського ун-ту, 1992. – 176 с.
8. Войналович О. О. Фабрикація справи “Польської організації військової” та втрати педагогічних кадрів на Поділлі / Войналович О. О. // Тези доп. респ. наук. конф. „Дунаївці: їх роль і місце в історії Поділля”. – Дунаївці, 1993. – С. 87 – 88; Журецький Я. І. Освітня Миколаївщина – жертви репресій сталінізму / Я. І. Журецький, Шитюк М. М. – Миколаїв, 1994. – 69 с.

**Катерина Шкіра**  
(Переяслав-Хмельницький, Україна)

### **КУЛЬТУРНИЦЬКА МІГРАЦІЯ СЕРБЬСЬКОГО ДУХІВНИЦТВА ДО УКРАЇНИ (XVIII СТОЛІТТЯ): ІСТОРИЧНИЙ АСПЕКТ**

У XVIII ст. Сербія не мала власної державності, і тому перетворилася на об’єкт зовнішньополітичних інтересів Османської та Австрійської імперій, які фактично поділили сербські землі між собою. Протягом усього XVIII ст. серби продовжували зазнавати на собі національний, релігійний і соціально-економічний гніт. Ці обставини робили неможливим для сербів розпочати національне відродження. Духовною основою для боротьби за свої національні права для сербів було православ’я. Сама ж православна церква в межах Карловицької митрополії у визначеному змісті утратила функцію суто релігійної установи, ставши національно-політичним інститутом усього сербського народу. Необхідність сербів чинити опір чужоземним впливам збільшували з початку XVIII ст. контакти сербів із слов’янськими народами, так у пошуках духовної та матеріальної допомоги вони розширювали свої зв’язки з Російською імперією. Ця обставина стала головною передумовою сербських культурних міграцій в українські землі протягом XVIII ст. Основним напрямком діяльності сербського духівництва в Україні була купівля книг.

Мета статті – розкрити причини та значення міграції сербського духівництва до України у XVIII ст.

Завдання: дослідити історіографію та джерельну базу проблеми; висвітлити історію міграції сербського духівництва до України у XVIII ст.

Відомості про міграцію сербів на українські землі відображені у працях відомих дослідників дорадянського періоду, зокрема, це праці А. Скальковського, який зібрав документальний матеріал, що характеризує політику російського уряду стосовно сербського населення [12]. Праці Є. Голубінського та П. Кулаковського [2] присвячені вивченню культурного впливу Російської імперії на початок національного відродження в Сербії.

Окремі аспекти культурницької міграції сербського духівництва піднімали й радянські вчені. У працях І. Лещиловської [5] звертається увага на перебування в Україні діячів сербського національного відродження. А. Бажова [1] ввела до наукового обігу документи сербських архівів про культурні зв’язки сербів з українськими землями у складі Російської імперії; взаємовплив цих двох культур поверхнево піднімали в своїх працях Ф. Шевченко [13], І. Калоева [3].

Сучасні дослідники також висвітлювали у своїх наукових роботах зв’язки між сербами і українцями у XVIII ст., в тому числі й культурницькі. К. Колібанова звертає увагу на зворотній процес відвідування українських земель сербськими вихідцями [4]. Є. Пашенко дослідив культурні впливи, які зазнавали український і сербський народи від спільної взаємодії у добу бароко [8]. О. Посушко [10] подав аналіз сербської колонізації українських степів протягом 50 – 60-х років XVIII ст. Також частково піднімали питання перебування сербського духівництва в Україні й сербські дослідники – Р. Веселович, В. Чубрилович, Г. Станоевич [10].

Однією з головних форм захисту від іноземного гніту серби вважали організацію шкіл, вихованці яких були б здатні поширювати знання, підносити вітчизняну культуру.

На думку сербського історика М. Павича, без книг і друкарень, без шкіл сербська культура повинна була спиратися на найближчого «природного» союзника в тій боротьбі – на літературу України, яка вже вела подібну боротьбу з офіційною єзуїтською пропагандою в Польщі протягом XVII ст. і мала розвинену полемічну літературу для цього протистояння [5; с.144].

Саме тому центром духовної допомоги сербам у XVIII ст. став Київ із його культурними осередками, які брали безпосередню участь у формуванні сербської культури, створенні пам’яток літератури та мистецтва, позначених особливостями українського бароко. Сучасні сербські дослідники характеризують розвиток сербської культури з початку і до 70–80-х років XVIII ст. як «український вплив» або як «український період», протягом якого серби досягли значних здобутків, звільняючись від застарілих канонів середньовіччя і створюючи базу для розвитку сербського бароко, культурно-мистецьких напрямів і стилів наступних століть [1; с.88].

У посланні до російського царя Петра І, белградський митрополит М.Петрович зауважував, що турків «...побито, і держави сербсько-словенської землі немалою частиною звільнені, а саме головне місто Сербське Белград з околицями сербських земель, тепер під протекцією цесарської величності залишаємось». Але звільнивши землі сербів, Австрія залишила православну церкву без фінансової підтримки, тому у своєму зверненні до російського самодержця белградський митрополит зауважував, що «перебуваємо у зубожінні, церкви святі розорені, знищені книги та простий церковний одяг, не маємо в чому право Боже творити, тому служба Божа припинилась». Белградський митрополит звертався до царського уряду з проханням: видати гроші на «будівництво єдиної соборної

церкви в Белграді нашої Сербської землі», допомогти культовим одягом для церковної служби; прислати в Сербію «книг церковних, які розкрадені та спалені від турків, на дванадцять православних церков» [3; с.316].

Одержавши позитивну відповідь від російського самодержавства, про допомогу сербським церквам, від 1721 р., сербські духовні особи почали прибувати в Російську імперію. Враховуючи, що Київ був значним центром православ'я у Східній Європі, зі своїми «святинями» він мав великий вплив на сербів. Хоч і далеким був шлях, сповнений небезпек і труднощів, але до Києва йшли богомольці не тільки з сусідніх земель – Молдавії та Валахії, але й з Болгарії й Сербії. Саме тому в тогочасних документах про Київ згадується так само часто, як і про Москву [2; с.173].

Цей потік православного духівництва виконував не лише релігійні, але й культурні та освітні функції. Їх можна визначити з послання М. Петровича російському імператору. Для відновлення розорених православних церков серби потребували матеріальної допомоги та культових речей і книг. Відповідно головна мета прибуття до України сербського духівництва була пов'язана з купівлею книг релігійного змісту та збором пожертв для відновлення православних храмів.

Міграції в Україну були пов'язані з потребами сербів, і в першу чергу з Сремських Карлович, у розвитку видавничої справи, без якої не можливо було налагодити шкільну справу серед австрійських сербів.

Австрійська адміністрація, прагнучи якомога швидше асимілювати сербів, які проживали в межах її кордонів, впродовж усього XVIII ст. намагалась контролювати видавничу справу. Враховуючи великий попит сербів на книгу, Австрійський уряд збільшував обсяги видань кирилицею, друкованих у Римі, Венеції, Угорщині. Для сербів ці книжки були ворожими, уніатськими, саме тому Карловицька митрополія видала постанову про заборону купувати книжки з католицьких країн. Сербське духівництво зобов'язувалось купувати лише книжки з київських та московських друкарень. Водночас австрійська влада чинила опір проникненню слов'янських книжок. Так, у 1728 р. на кордоні з Австрією була затримана партія книжок церковного змісту. Торговців, які везли книжки в сербські землі, звинуватили в поширенні схизматичних творів. З цього часу Австрія забороняє купця провозити подібні книжки [3; с.318].

Аби задовольнити попит на книжки і обмежити втручання австрійської влади в церковні справи, сербські митрополити неодноразово звертались за допомогою до російських самодержців. З проханням про «духовну допомогу» до російського двору звертались М. Петрович, В. Іованович. У своєму посланні до російського царя Петра I белградський митрополит М. Петрович просив «...книг церковних, котрі розкрадені і спалені турками», необхідних для відправлення служби в церквах. Його наступник В. Іованович у квітні 1731 р. звертався до російської імператриці Ганни Іванівни по «духовну допомогу» [10; с.45]. Він зазначає, що серби позбавлені «книжок слов'янських, як навчальних і церковних, так і потрібних шкільних, і в цьому нестатки постійні мають». Відсутність книжок слов'янських, на думку сербського митрополита, приведе «народ двох станів з існуючими церквами християнськими до загибелі».

Ці прохання не залишились без відповіді. З початку XVIII ст. збільшується кількість книг світського та духовного змісту, що поширювались у сербських землях. У роки царювання Петра I присилка книжок балканським слов'янам набуває офіційного характеру. У «Жалуваних грамотах» чорногорцям, сербам за часів Петра I (1715), Єлизавети (1744, 1754, 1758, 1759), Катерини II (1788), містяться розпорядження про регулярну посилку книжок на Балкани. Так, наприкінці 30-х рр. XVIII ст. у 104 книгосховищах, підпорядкованих Карловацу, нараховувалося 1146 книжок, з яких 681 надійшли з «руської землі». У 1753 р. 16 бібліотек Срему у Воеводині мали вже 852 «руські книги» й лише 344 давньосербські [4; с.57].

Серед книжок, які користувались найбільшою популярністю в сербів були букварі, граматики, лексикони. Серед книжок, надісланих сербам, на першому місці були твори двох авторів - Феофана Прокоповича і Мелетія Смотрицького. Вже у 1724 р. до Белграда надійшло 400 примірників відомого букваря Ф. Прокоповича «Первое учение отрока» (1721) і 100 примірників граматики М. Смотрицького [3; с.320].

Сербське духівництво та купці приїжджали до України саме з метою купівлі книг. Так, у 1724 р. з Києва до Сербії повертався купець Владислав Малахек, котрий займався купівлею книжок та церковних культових речей. Шлях купця проходив через Київ до Москви, потім він знову деякий час перебував у Києві перед поверненням до Відня. Але це поодинокий випадок купівлі книг в Україні представником сербського купецтва. Через заборону австрійських властей з 1728 р. завозити в межі імперії релігійні книги з православних країн, книжна справа була покладена на сербське духівництво, яке без перешкод могло відвідувати православні країни [9; с.312].

Саме тому з 30-х рр. XVIII ст. справою купівлі книг в Україні, зокрема в Києві, почали займатись сербські монахи та священники. Протягом 1733-1736 рр. в Україні перебували сербський ієромонах Римського Миколаївського Хопова монастиря в Карловці Дмитрійев та ієродиякон Стоїнов, мету свого перебування вони визначали як «купівля потрібних сербському народові книжок церковних». Водночас значну кількість книжок духовного та навчального змісту сербські духовні особи, що перебували в Україні, одержували безкоштовно, у вигляді пожертвувань від українських православних монастирів і церковних діячів. Відомості про перебування в Києві у 1732 р. сербського ієромонаха з Карловця Леонтія Васильєва, який збирав пожертви у вигляді церковних речей та книжок. У 1752 р. Київська губернська канцелярія виплатила жалування та погонні гроші сербському священнику з Відня Ваніму для купівлі церковних книжок і на зворотній шлях до Австрії [8; с.234].

У другій половині XVIII ст. кількість духовних осіб, що приїжджали по церковні книжки до України не зменшувалась. Це було пов'язано головним чином з двома обставинами. По-перше, перші сербські книжки почали виходити лише з 1767 р. у Відні. Саме в цьому році у віденській друкарні вийшов перший сербський буквар, підготовлений сербським просвітником Захарієм Орфелінім [7; с.284]. Але кількість сербських видань залишалась недостатньою. По-друге, іншою причиною, що зумовлювала мандрівки сербського духівництва за книжками до України, була боротьба проти католицької та уніатської експансії на Сербську православну церкву в межах Австрійської імперії. Для захисту від політики покатоличення віденського двору, на церковному соборі в Карловцях у 1763 р., було прийнято постанову, за якої усі священники повинні були мати під рукою п'ять найнеобхідніших книжок руського походження, у противному випадку вони могли бути позбавлені духовного сану й інших привілеїв. У цій постанові рекомендувалося використання творів Феофана Прокоповича, Іоанкія Галятівського, Стефана Яворського, Симеона Полоцького та інших авторів, добре знаних серед сербів.

У 1762 р. до м. Топалі Стародубського полку приїжджав за збором пожертвувань, і в тому числі книжок, ієромонах Хиландарського Введенського монастиря в Сербії Мортирій. Не лише низове сербське духівництво вирушало в подорож за книгами до України, у 1770 р. в Києві перебував Хуський єпископ із Сербії Інокентій. Під час свого візиту до Києва він цікавився «шкільними й книжними справами». Нові архівні документи дозволяють зробити припущення, що у 80-х рр. XVIII ст. Україна, і зокрема Київ, залишались головними центрами постачання книг



духовного і світського змісту до Сербії. Так, у документах ЦДІАУ знаходимо відомості за 1781 р. про одержання пожертвувань і купівлю книжок архімандритом Верейського монастиря [11; с.125].

Отже, огляд наявної літератури з проблематики дослідження дозволяє зробити висновок, що культурницька міграція сербського духівництва на українські землі у XVIII ст. не була предметом спеціального дослідження.

Таким чином, вагому роль в національному і культурницькому відродженні Сербії у XVIII ст. відіграло саме духовенство, яке у пошуках духовної і матеріальної допомоги, здійснювало міграцію в українські землі, з метою купівлі книг релігійного змісту та зібрання пожертвувань для відновлення православних храмів. У наступних дослідженнях варто розкрити питання міграції сербських студентів до України з метою здобуття освіти.

#### Література:

1. Бажова А.П. Русско-югославские отношения во второй половине XVIII ст./А.П. Бажова . – М.: «Наука», 1982. – 288 с.
2. Голубинский Е. Очерк истории Православных Церквей Болгарской, Сербской и Румынской или Младовалашской./Е.Голубинский – М.: «Мысль», 1871. – 456 с.
3. Калоева И. А. К истории проникновения русской книги в славянские страны Балканского полуострова в XVIII в. // Формирование национальных культур в странах Центральной и Юго-Восточной Европы./ И.А. Калоева. – М.: «Наука», 1977. – С. 316-321.
4. Колибанова К.В. Українсько-сербські культурні зв'язки XVIII сторіччя/ К.В. Колибанов. – АН України. Ін-т історії України. – К.: «Глобус», 1993. – 126 с.
5. Лещиловская И. И. Иллиризм: К истории хорватского национального возрождения. / И.И. Лещиловкая. – М.: «Наука», 1968. – 214 с.
6. Общественно-политические и культурные связи народов СССР и Югославии: Сборник статей // Ред. С.А. Никитин. – М.: АН СССР. Ин-т славяноведения, 1957. – 332с.
7. Пащенко Е.Н. Изучение сербского барокко в СФРЮ // Зарубежная историография славяноведения и балканистики./Е.Н. Пащенко. – М.: «Наука», 1986. – С. 282-285.
8. Пащенко Евгений Николаевич. Українсько-сербські літературні й культурні зв'язки доби бароко. XVII – XVIIIст. (Контакти, типологія, стилістика): Дис... д-ра іст. наук: 17.00.01. – К., 1996. – 467 с.
9. Пірко В.О. Освоєння Півдня України в XVI-XVIII ст.: Дис... д-ра іст. наук: 07.00.06. – Донецьк, 1996. – 412 с
10. Посулько О.М. Історія Нової Сербії та Слов'яносербії./О.М. Посулько – З.: «Просвіта», 1998. – 477 с.
11. Рудяков П. Документи українських архівів з історії сербсько-українських зв'язків./ П. Рудяков – К.: «Глобус», 1996. – 17 с.
12. Скальковський А.О. Історія Нової Січі або останнього Коша Запорозького / Переклад з рос. Т.С. Завгородньої./ А.О. Скальковский. – Дніпропетровськ: «Січ», 1994. – 678 с
13. Шевченко Ф.П. Роль Києва в міжслов'янських зв'язках у XVII-XVIII ст./ Ф.П. Шевченко. – К.: «Основа» 1963. – С. 33-37.

## СЕКЦИЯ: МАТЕМАТИКА

Зебинисо Ашурова, Умидахон Жураева, Манзила Султонова  
(Узбекистан, Самарканд)

### БАЪЗИ СОНЛАР КЕТМА-КЕТЛИКЛАРИ ВА УЛАРНИНГ ХАРАКТЕРИСТИК ТЕНГЛАМАЛАРИ

Биз қуйида чиқиқли рекуррент формула билан берилган кетма-кетликнинг умумий ҳади формуласини топиш масаласини кўриб чиқамиз.

Агар  $(x_n)_{n \geq 0}$  кетма-кетликнинг  $x_0 = \alpha_0, x_1 = \alpha_1, \dots, x_{k-1} = \alpha_{k-1}$  ҳадлари ва  $a_1, a_2, a_3, \dots, a_k$  комплекс сонлар берилган бўлиб, бу кетма-кетлик

$$x_n = a_1 x_{n-1} + a_2 x_{n-2} + \dots + a_k x_{n-k}, \quad n \geq k \quad (1)$$

шартни қаноатлантурса  $(x_n)_{n \geq 0}$  кетма-кетлик *чиқиқли рекуррент формула* билан билан берилган дейилади.

Асосий масала  $x_n$  ни  $a_1, a_2, a_3, \dots, a_k, n$  ва  $\alpha_0, \alpha_1, \alpha_2, \dots, \alpha_{k-1}$  лар орқали ифодалашдир. Бунда (1) чиқиқли рекуррент формулани қаноатлантирувчи  $(x_n)_{n \geq 0}$  кетма-кетликнинг *характеристик тенгламаси* деб аталувчи

$$t^k - a_1 t^{k-1} - a_2 t^{k-2} - \dots - a_k = 0 \quad (2)$$

тенгламадан фойдаланамиз.

**Теорема 1.** Агар  $(x_n)_{n \geq 0}$  кетма-кетликнинг характеристик тенгламаси (2) турли  $t_1, t_2, \dots, t_k$  илдизларга эга бўлса,  $(x_n)_{n \geq 0}$  кетма-кетликнинг ихтиёрий ҳадини

$$x_n = c_1 t_1^n + c_2 t_2^n + \dots + c_k t_k^n \quad (3)$$

кўринишда тасвирлаш мумкин. Бу ерда  $c_1, c_2, c_3, \dots, c_k$  лар  $x_0 = \alpha_0, x_1 = \alpha_1, \dots, x_{k-1} = \alpha_{k-1}$  тенгликлардан фойдаланган ҳолда аниқланган сонлар.

**Исбот.** Умумий ҳади  $y_n = c_1 t_1^n + c_2 t_2^n + \dots + c_k t_k^n$  ( $t_1, t_2, \dots, t_k$  - (2) тенгламанинг илдизлари)  $y_0 = \alpha_0, y_1 = \alpha_1, \dots, y_{k-1} = \alpha_{k-1}$  шартлар билан берилган  $(y_n)_{n \geq 0}$  кетма-кетликни қарайлик. Бу кетма-кетлик

$$y_n = a_1 y_{n-1} + a_2 y_{n-2} + \dots + a_k y_{n-k}, \quad n \geq k \quad (4)$$

тегликни қаноатлантиришини кўриш қийин емас. Бу тасдиқни математик индуксия усули билан исботлаймиз.  $c_1, c_2, c_3, \dots, c_k$  лар  $y_0 = \alpha_0, y_1 = \alpha_1, \dots, y_{k-1} = \alpha_{k-1}$  тенгликлардан фойдаланган ҳолда аниқланган сонлар эканлигидан тасдиғимиз  $(k-1)$  - гача ўринли экан. Бу тасдиқни  $(n-1)$  - гача ўринли деб фараз қилиб,  $n$  учун исботлаймиз.  $t_1, t_2, \dots, t_k$  - (2) тенгламанинг илдизлари эканлигидан, ҳар бир  $t_i$  -лар учун ( $i = \overline{1, k}$ )  $t_i^k = a_1 t_i^{k-1} + a_2 t_i^{k-2} + \dots + a_k$  муносабат ўринли. У ҳолда

$$\begin{aligned} a_1 y_{n-1} + a_2 y_{n-2} + \dots + a_k y_{n-k} &= a_1 (c_1 t_1^{n-1} + c_2 t_2^{n-1} + c_1 t_3^{n-1} + \dots + c_1 t_k^{n-1}) + \\ &+ a_2 (c_1 t_1^{n-2} + c_2 t_2^{n-2} + c_1 t_3^{n-2} + \dots + c_1 t_k^{n-2}) + \dots + a_k (c_1 t_1^{n-k} + c_2 t_2^{n-k} + c_1 t_3^{n-k} + \dots + c_1 t_k^{n-k}) = \\ &= c_1 t_1^{n-k} (a_1 t_1^{k-1} + a_2 t_1^{k-2} + \dots + a_k) + c_2 t_2^{n-k} (a_1 t_2^{k-1} + a_2 t_2^{k-2} + \dots + a_k) + \dots + \\ &+ c_k t_k^{n-k} (a_1 t_k^{k-1} + a_2 t_k^{k-2} + \dots + a_k) = c_1 t_1^{n-k} t_1^k + c_2 t_2^{n-k} t_2^k + \dots + c_k t_k^{n-k} t_k^k = c_1 t_1^n + c_2 t_2^n + \dots + c_k t_k^n = y_n \end{aligned}$$

Тасдиқ исботланди. Демак,  $(y_n)_{n \geq 0}$  кетма-кетлик

$$y_n = a_1 y_{n-1} + a_2 y_{n-2} + \dots + a_k y_{n-k}, \quad n \geq k \quad (4)$$

тегликни қаноатлантирар экан.

$c_1, c_2, c_3, \dots, c_k$  лар  $x_0 = \alpha_0, x_1 = \alpha_1, \dots, x_{k-1} = \alpha_{k-1}$  тенгликларни қаноатлантирувчи сонлар эканлигидан, бу сонлар

$$\begin{cases} c_1 + c_2 + \dots + c_k = \alpha_0 \\ c_1 t_1 + c_2 t_2 + \dots + c_k t_k = \alpha_1 \\ \dots \\ c_1 t_1^{k-1} + c_2 t_2^{k-1} + \dots + c_k t_k^{k-1} = \alpha_{k-1} \end{cases} \quad (5)$$

тенгламалар системасининг ечимлари бўлади. Бу тенгламалар тизимининг асосий матрицаси детерминанти

$$V(t_1, t_2, \dots, t_k) = \begin{vmatrix} 1 & 1 & 1 & \dots & 1 \\ t_1 & t_2 & t_3 & \dots & t_k \\ \dots & \dots & \dots & \dots & \dots \\ t_1^{k-1} & t_2^{k-1} & t_3^{k-1} & \dots & t_k^{k-1} \end{vmatrix}$$

Вандермонд детерминанти кўринишида бўлиб,  $t_1, t_2, \dots, t_k$  турли сонлар эканлигидан бу детерминант қиймати 0 дан фарқли, чунки

$$V(t_1, t_2, \dots, t_k) = \prod_{1 \leq i < j \leq k} (t_j - t_i) \neq 0$$

Демак, (5) система ягона  $c_1, c_2, c_3, \dots, c_k$  ечимга эга экан.

$y_0 = \alpha_0 = x_0, y_1 = \alpha_1 = x_1, \dots, y_{k-1} = \alpha_{k-1} = x_{k-1}$  тенгликлардан фойдаланиб,  $y_n = x_n$  тенгликни математик индукция усули билан исботлаймиз. Фараз қилайлик, ихтиёрий  $k \leq n - 1$  натурал сонлар учун  $y_k = x_k$  ўринли бўлсин. (1) ва (4) тенгликлар ҳамда фаразимизга кўра  $y_n = x_n$  тенгликни ҳосил қиламиз. Бундан,  $x_n = c_1 t_1^n + c_2 t_2^n + \dots + c_k t_k^n$  эканлиги келиб чиқади. Теорема исботланди.

Агар (2)-тенглама каррали илдизларга эга бўлса, қуйидаги теорема ўринлидир:

**Теорема 2.** Агар (2) тенглама мос равишда  $s_1, s_2, \dots, s_h$  каррали  $t_1, t_2, \dots, t_h$  илдизларга эга бўлса,  $(x_n)_{n \geq 0}$  кетма-кетликнинг ихтиёрий ҳади

$$\begin{aligned} & t_1^n, n t_1^n, \dots, n^{s_1-1} t_1^n, \\ & t_2^n, n t_2^n, \dots, n^{s_2-1} t_2^n, \\ & \dots \\ & t_h^n, n t_h^n, \dots, n^{s_h-1} t_h^n \end{aligned}$$

лар орқали чиқиқли ифодаланган бўлади.

(1) муносабатда  $k = 2$  бўлган  $x_n = a_1 x_{n-1} + a_2 x_{n-2}, n \geq 2$  ҳол жуда кўп учрайди. Бу тенгламанинг  $t^2 - a_1 t - a_2 = 0$  характеристик тенгламаси турли  $t_1, t_2$  илдизларга эга бўлса, теорема 1 га кўра  $(x_n)_{n \geq 0}$  кетма-кетликнинг ихтиёрий ҳади учун

$$x_n = c_1 t_1^n + c_2 t_2^n$$

тенглик ўринлидир.  $x_0 = \alpha_0, x_1 = \alpha_1$  бўлса  $c_1, c_2$  сонлар

$$\begin{cases} c_1 + c_2 = \alpha_0 \\ c_1 t_1 + c_2 t_2 = \alpha_1 \end{cases}$$

система ечими бўлади. Бундан  $c_1 = \frac{\alpha_1 - \alpha_0 t_2}{t_1 - t_2}, c_2 = \frac{\alpha_0 t_1 - \alpha_1}{t_1 - t_2}$ .

Агар  $t^2 - a_1 t - a_2 = 0$  тенглама 2 карали  $t_1$  илдизга эга бўлса, кетма-кетлик ҳадлари  $x_n = c_1 t_1^n + c_2 n t_1^n = t_1^n (c_1 + c_2 n)$  кўринишга эга бўлади, бу ерда  $c_1, c_2$  лар  $c_1 = \alpha_0, c_2 = \frac{\alpha_1 - \alpha_0 t_1}{t_1}$  шартни қаноатлантирувчи сонлар.

**1-Масала.**  $P_0 = 0, P_1 = 1, \dots, P_n = 2P_{n-1} + P_{n-2}, n \geq 2$  шартларни қаноатлан-тирувчи  $(P_n)_{n \geq 0}$  кетма-кетликнинг  $n$ -ҳади умумий кўринишини топинг.

**Ечим.** Ушбу  $t^2 - 2t - 1 = 0$  характеристик тенглама  $t_1 = 1 + \sqrt{2}, t_2 = 1 - \sqrt{2}$  илдизларга эга, бундан  $P_n = c_1 (1 + \sqrt{2})^n + c_2 (1 - \sqrt{2})^n, n \geq 0. P_0 = 0$  ва  $P_1 = 1$  тенгликларга кўра  $c_1 = \frac{1}{2\sqrt{2}}, c_2 = -\frac{1}{2\sqrt{2}}$  ларни

ҳосил қиламиз. Демак,  $P_n = \frac{1}{2\sqrt{2}} \left( (1 + \sqrt{2})^n - (1 - \sqrt{2})^n \right), n \geq 0$  экан. Бу кетма-кетлик *Пелл кетма-кетлиги* деб аталади ва у Диофант тенгламаларини ечишда жуда кўп қўлланилади.

Худди юқоридагидек, мос равишда  $F_1 = F_2 = 1, \dots, F_n = F_{n-1} + F_{n-2}, n \geq 2$  ва  $L_0 = 2, L_1 = 1, \dots, L_{n+1} = L_n + L_{n-1}, n \geq 1$  шартларни қаноатлантирувчи *Фибоначчи* ва *Лукас кетма-кетликлари* деб аталувчи  $(F_n)_{n \geq 1}$  ва  $(L_n)_{n \geq 0}$  кетма-кетликларнинг умумий ҳадлари формулалари

$$F_n = \frac{1}{\sqrt{5}} \left[ \left( \frac{1+\sqrt{5}}{2} \right)^n + \left( \frac{1-\sqrt{5}}{2} \right)^n \right], \quad n \geq 1 \quad \text{ва} \quad L_n = \left( \frac{1+\sqrt{5}}{2} \right)^n + \left( \frac{1-\sqrt{5}}{2} \right)^n, \quad n \geq 0 \quad \text{ларни келтириб}$$

чиқариш мумкин.

**2-Масала.**  $x_0 = \alpha, x_n = a_1 x_{n-1} + b, n \geq 1$  шартларни қаноатлантирувчи  $(x_n)_{n \geq 0}$  кетма-кетликнинг  $n$ -ҳади умумий кўринишини топинг.

**Ечим.**

Агар  $a = 1$  бўлса,  $(x_n)_{n \geq 0}$  кетма-кетлик айирмаси  $b$  га тенг бўлган арифметик прогрессияни ташкил этади ва биз  $x_n = \alpha + nb$  тенгликка эга бўламиз.

Агар  $a \neq 1$  бўлса,  $x_n = y_n + \beta, \beta = \frac{b}{1-a}$  алмаштириш бажарамиз. У ҳолда  $(y_n)_{n \geq 0}$  кетма-кетлик  $y_0 = \alpha - \beta, y_n = a y_{n-1}, n \geq 1$  шартларни қаноатлантиради. Бундан  $(y_n)_{n \geq 0}$  кетма-кетлик биринчи ҳади  $(\alpha - \beta)$  га, махражи  $a$  га тенг бўлган геометрик прогрессия ташкил қилишини кўриш мумкин. Демак,  $y_n = (\alpha - \beta) a^n$ , бундан ўз навбатида  $x_n = \left( \alpha - \frac{b}{1-a} \right) a^n + \frac{b}{1-a}, n \geq 0$  га эга бўламиз.

**3-масала.**  $(x_n)_{n \geq 1}$  кетма-кетлик  $x_n = \frac{x_{n-1} + x_{n-2}}{2}, n \geq 3$  ва  $x_1 = a, x_2 = b$  шартлар билан берилган. Бу кетма-кетликнинг яқинлашувчи эканлигини кўрсатинг ва унинг лимитини топинг.

**Ечим.**

$(x_n)_{n \geq 1}$  кетма-кетлик  $x_n = \frac{1}{2} x_{n-1} + \frac{1}{2} x_{n-2}, n \geq 3$  ва  $x_1 = a, x_2 = b$  шартларни қаноатлантириши маълум. Бу кетма-кетликнинг характеристик тенгламаси  $t^2 - \frac{1}{2}t - \frac{1}{2} = 0$  бўлиб, унинг илдизлари  $t_1 = 1$  ва  $t_2 = -\frac{1}{2}$  сонлар эканлигидан, бу кетма-кетликнинг умумий ҳади Теорема 1 га кўра  $x_n = c_1 + \left(-\frac{1}{2}\right)^n c_2, n \geq 1$  кўринишда бўлади.  $x_1 = a, x_2 = b$  эканлигидан

$$\begin{cases} c_1 - \frac{1}{2}c_2 = a \\ c_1 + \frac{1}{4}c_2 = b \end{cases}$$

тенгламалр системасига эгамиз. Бу системани ечиб  $c_1 = \frac{a+2b}{3}, c_2 = \frac{4}{3}(b-a)$  ларни ҳосил қиламиз.

Демак,  $x_n = \frac{a+2b}{3} + \frac{(-1)^n}{3 \cdot 2^{n-2}}(b-a), n \geq 1$  экан. Бундан

$$\lim_{n \rightarrow \infty} x_n = \lim_{n \rightarrow \infty} \left( \frac{a+2b}{3} + \frac{(-1)^n}{3 \cdot 2^{n-2}}(b-a) \right) = \frac{a+2b}{3}$$

ни хулоса қилишимиз мумкин.

**4-масала.** Қуйидаги  $n$ -тартибли детерминантни ҳисобланг.

$$D = \begin{vmatrix} \alpha + \beta & \alpha\beta & 0 & \dots & 0 \\ 1 & \alpha + \beta & \alpha\beta & \dots & 0 \\ 0 & 1 & \alpha + \beta & \dots & 0 \\ \vdots & & & & \\ 0 & 0 & 0 & \dots & \alpha + \beta \end{vmatrix}$$

**Ечим.**  $n$ - тартибли  $D$  детерминантни  $D_n$  орқали белгилайлик. Бу  $D_n$  детерминантни 1-сатр бўйича ёйсақ,

$$D_n = \begin{vmatrix} \alpha + \beta & \alpha\beta & 0 & \dots & 0 \\ 1 & \alpha + \beta & \alpha\beta & \dots & 0 \\ 0 & 1 & \alpha + \beta & \dots & 0 \\ \vdots & \vdots & \vdots & \ddots & \vdots \\ 0 & 0 & 0 & \dots & \alpha + \beta \end{vmatrix} = (-1)^{1+1}(\alpha + \beta) \begin{vmatrix} \alpha + \beta & \alpha\beta & 0 & \dots & 0 \\ 1 & \alpha + \beta & \alpha\beta & \dots & 0 \\ 0 & 1 & \alpha + \beta & \dots & 0 \\ \vdots & \vdots & \vdots & \ddots & \vdots \\ 0 & 0 & 0 & \dots & \alpha + \beta \end{vmatrix} +$$

$$+ (-1)^{1+2} \alpha\beta \begin{vmatrix} 1 & \alpha\beta & 0 & \dots & 0 \\ 0 & \alpha + \beta & \alpha\beta & \dots & 0 \\ 0 & 1 & \alpha + \beta & \dots & 0 \\ \vdots & \vdots & \vdots & \ddots & \vdots \\ 0 & 0 & 0 & \dots & \alpha + \beta \end{vmatrix}, \quad (*)$$

тенгликни ҳосил қиламиз. Ўнг томондаги  $(n-1)$  – тартибли 1-детерминант  $D_{n-1}$  га тенг. Ўнг томондаги  $(n-1)$  – тартибли иккинчи детерминантни 1-устун бўйича ёйсақ

$$\begin{vmatrix} 1 & \alpha\beta & 0 & \dots & 0 \\ 0 & \alpha + \beta & \alpha\beta & \dots & 0 \\ 0 & 1 & \alpha + \beta & \dots & 0 \\ \vdots & \vdots & \vdots & \ddots & \vdots \\ 0 & 0 & 0 & \dots & \alpha + \beta \end{vmatrix} = (-1)^{1+1} \begin{vmatrix} \alpha + \beta & \alpha\beta & 0 & \dots & 0 \\ 1 & \alpha + \beta & \alpha\beta & \dots & 0 \\ 0 & 1 & \alpha + \beta & \dots & 0 \\ \vdots & \vdots & \vdots & \ddots & \vdots \\ 0 & 0 & 0 & \dots & \alpha + \beta \end{vmatrix} = D_{n-2}$$

$(n-2)$  – тартибли  $D$  детерминантни ҳосил қиламиз. Демак,  $(*)$  тенглик куйидаги

$$D_n = (\alpha + \beta)D_{n-1} + \alpha\beta D_{n-2}, \quad n \geq 3$$

кўринишга келади, яъни чизикли рекуррент формула билан берилган  $(D_n)_{n \geq 1}$  кетма-кетликка эга бўламиз.

Унинг характеристик тенгламаси  $t^2 - (\alpha + \beta)t - \alpha\beta = 0$  нинг илдизлари  $t_1 = \alpha$  ва  $t_2 = \beta$  лар эканлигидан,

Теорема 1 га кўра  $D_n = c_1\alpha^n + c_2\beta^n, \quad n \geq 1$  ни ҳосил қиламиз.

$$\begin{cases} D_1 = |\alpha + \beta| = \alpha + \beta = c_1\alpha + c_2\beta \\ D_2 = \begin{vmatrix} \alpha + \beta & \alpha\beta \\ 1 & \alpha + \beta \end{vmatrix} = \alpha^2 + \alpha\beta + \beta^2 = c_1\alpha^2 + c_2\beta^2 \end{cases}$$

тенгликлардан  $c_1 = \frac{\alpha}{\alpha - \beta}, \quad c_2 = -\frac{\beta}{\alpha - \beta}$  га эга бўламиз. Демак,

$$D_n = \frac{\alpha}{\alpha - \beta} \cdot \alpha^n - \frac{\beta}{\alpha - \beta} \cdot \beta^n = \frac{\alpha^{n+1} - \beta^{n+1}}{\alpha - \beta}$$

экан. Бундан  $n$ -тартибли  $D = \begin{vmatrix} \alpha + \beta & \alpha\beta & 0 & \dots & 0 \\ 1 & \alpha + \beta & \alpha\beta & \dots & 0 \\ 0 & 1 & \alpha + \beta & \dots & 0 \\ \vdots & \vdots & \vdots & \ddots & \vdots \\ 0 & 0 & 0 & \dots & \alpha + \beta \end{vmatrix}$  детерминантнинг қиймати

$$D_n = \frac{\alpha^{n+1} - \beta^{n+1}}{\alpha - \beta} \text{ га тенг экан.}$$

**Адабиётлар:**

1. Titu Andreescu, Dorin Andrica. Number theory: Structures, Examples and Problems.
2. А.М.Тер-Криков, М.И.Шабунин. Курс математического анализа.
3. И.Проскураков. Сборник задач по линейной алгебре.

Зебинисо Ашурова, Умидахон Жураева, Мархабо Журабаева  
(Узбекистан, Самарканд)  
Нодира Жураева  
(Узбекистан, Ташкент)

### НЕКОТОРЫЕ ОЦЕНКИ БИГАРМОНИЧЕСКИХ ФУНКЦИЙ

$R^3$  - трехмерное вещественное евклидово пространство,

$$x = (x_1, x_2, x_3), \quad y = (y_1, y_2, y_3), \quad x' = (x_1, x_2, 0), \quad y' = (y_1, y_2, 0), \quad r = |x - y|,$$

$$\alpha = \sqrt{(y_1 - x_1)^2 + (y_2 - x_2)^2}, \quad \alpha^2 = s. \quad D = \left\{ y : y = (y_1, y_2, y_3), \quad y_1, y_2 \in R, \quad 0 < y_3 < \frac{\pi}{\rho}, \quad \rho > 0 \right\}, \quad \text{с границей}$$

$$\partial D = S \cup L \quad \text{где} \quad L = \{y : y_3 = 0\}, \quad S = \left\{ y : y \in R^3, \quad y_3 = \frac{\pi}{\rho}, \quad \rho > 0 \right\}.$$

Задача. Пусть  $u(y) \in C^4(D)$  и  $\Delta^2 u(y) = 0, \quad y \in D, \quad (1)$

$$u(y) = f_0(y), \quad \Delta u(y) = f_1(y), \quad \frac{du(y)}{d\bar{n}} = v_0(y), \quad \frac{d\Delta u(y)}{d\bar{n}} = v_1(y), \quad y \in S, \quad (2)$$

где  $f_p(y), v_p(y), p = 0, 1$  заданные на  $S$  непрерывные функции,  $\bar{n}$  - внешняя нормаль к  $S$ .

Требуется восстановить  $u(y)$  в  $D$ . Функции  $\varphi_\sigma(y, x)$  и  $\Phi_\sigma(y, x), \alpha > 0$  определим следующими равенствами

$$\varphi_\sigma(y, x) = \frac{3 \exp(\operatorname{achi} \rho_1 (x_3 - h/2))}{2\rho \exp(\sigma x_3)} \int_0^\infty \operatorname{Im} \frac{\exp(\sigma \omega - \operatorname{achi} \rho_1 (\omega - h/2))}{(\omega - x_3 + 3h)(\omega - x_3)} \frac{dt}{\sqrt{t^2 + \alpha^2}}, \quad (3)$$

$$\Phi_\sigma(y, x) = Cr^2 \varphi_\sigma(y, x) \quad (4)$$

где  $\omega = y_3 + i\eta, \eta^2 = t^2 + \alpha^2, \rho, \rho_1$  - положительные числа, в дальнейшем через  $C$  обозначим все постоянные числа.

**Теорема 1.** Для функции  $\Phi_\sigma(y, x)$  определенная формулой (3)-(4) ( $\alpha > 0$ ), справедлива равенство  $\Phi_\sigma(y, x) = C_1(r + r^2 G_\sigma(y, x)), (C_1 \in R)$ , где  $G_\sigma(y, x)$  гармоническая функция по переменной  $y$ , включая и точку  $x$ .

**Доказательство:** Теперь для разности  $\varphi_\sigma(y, x) - \frac{1}{4\pi r} = G_\sigma(y, x)$  имеем

$$G_\sigma(y, x) = \frac{1}{2\pi^2 K(x_3)} \int_0^\infty \operatorname{Im} \left[ \frac{K(i\sqrt{t^2 + \alpha^2} + y_3)}{i\sqrt{t^2 + \alpha^2} + y_3 - x_3} \right] \frac{dt}{\sqrt{t^2 + \alpha^2}} - \frac{1}{4\pi r}$$

Так как

$$\int_0^\infty \operatorname{Im} \left( \frac{1}{\omega - x_3} \right) \frac{dt}{\sqrt{t^2 + \alpha^2}} = -\frac{\pi}{2r}, \quad \omega = i\sqrt{t^2 + \alpha^2} + y_3$$

то

$$G_\sigma(y, x) = C \int_0^\infty \operatorname{Im} \left[ \frac{\exp(\sigma \omega - \operatorname{achi} \rho_1 (\omega - h/2)) - (3h)^{-1} \exp(\sigma x_3 - \operatorname{achi} \rho_1 (x_3 - h/2))}{\omega - x_3} \right] \frac{dt}{\sqrt{t^2 + \alpha^2}}$$

Представление  $\varphi_\sigma(y, x) = C_1(r^{-1} + G(y, x)), \Phi_\sigma(y, x) = C_1(r + r^2 G(y, x))$  имеет места.

**Теорема 1.2.3.** Для функции  $\varphi_\sigma(y, x)$  имеет место неравенство

$$|\varphi_\sigma(y, x)| \leq \frac{1}{\alpha} \exp(\sigma y_3 - \sigma x_3 - a \cos \rho_1 (y_3 - h/2) \operatorname{ch} \rho_1 \alpha)$$

где  $a_i$  - постоянные числа.

**Доказательство:** Для того чтобы получить эту оценку, преобразуем подынтегральное выражения в виде

$$\frac{K(y_3 + i\eta)}{(y_3 - x_3 + i\eta)} = \frac{\exp(\sigma y_3 - \operatorname{achi} \rho_1 \eta \cos \rho_1 \beta_2) \exp(i(\sigma \eta + \operatorname{ash} \rho_1 \eta \sin \rho_1 \beta_2))}{(i\eta + \beta_1)(i\eta + \beta)}$$

здесь  $y_3 - x_3 + 3h = \beta_1, y_3 - \frac{h}{2} = \beta_2, r_1^2 = \alpha^2 + \beta_1^2, y_3 - x_3 = \beta,$

$$\beta + \beta_1 = 2(y_3 - x_3) + 3h, \beta \beta_1 = (y_3 - x_3 + 3h)(y_3 - x_3) = (y_3 - x_3)^2 + 3h(y_3 - x_3).$$

$$\text{Если } \delta = \sigma\eta + a \left( \sin \rho_1 \left( y_3 - \frac{h}{2} \right) \right) sh \rho_1 \eta, \quad \delta_1 = \sigma y_3 - a \left( \cos \rho_1 \left( y_3 - \frac{h}{2} \right) \right) ch \rho_1 \eta,$$

тогда имея в виду свойства гиперболических функций, получим

$$\begin{aligned} \operatorname{Im} \frac{K(y_3 + i\eta)}{y_3 - x_3 + i\eta} &= \operatorname{Im} \frac{((\beta\beta_1 - \eta^2) \cos \delta + \eta(\beta + \beta_1) \sin \delta) + i[(\beta\beta_1 - \eta^2) \sin \delta - \eta(\beta + \beta_1) \cos \delta]}{(t^2 + r^2)(t^2 + r_1^2)} \exp \delta_1 = \\ &= \frac{(\beta\beta_1 - \eta^2) \sin \delta - \eta(\beta + \beta_1) \cos \delta}{(t^2 + r^2)(t^2 + r_1^2)} \exp \delta_1. \end{aligned}$$

Кроме того, когда  $0 < t < \infty$ , тогда  $\alpha < \eta < \infty$  поэтому

$$\exp(a \cos \rho_1 \beta_2 ch \rho_1 \alpha) \leq \exp(a \cos \rho_1 \beta_2 ch \rho_1 \eta).$$

$$\text{Поскольку } \delta = \left( \sigma\eta + a sh \rho_1 \eta \sin \rho_1 \left( y_3 - \frac{h}{2} \right) \right) \rightarrow 0, \quad \text{при } \eta \rightarrow 0 \text{ поэтому } \lim_{\eta \rightarrow 0} \frac{\beta\beta_1 \sin \delta}{\eta^2 + \beta^2} = 0,$$

т.е.

$$\left| \exp \delta_1 \frac{(\beta\beta_1 - \eta^2) \sin \delta}{u^2 + r^2} \right| \leq \frac{C}{\exp(-\sigma y_3 + a(\cos \rho_1 \beta_2) ch \rho_1 \alpha)}$$

Точно также нетрудно доказать

$$\left| (\exp \delta_1) \eta(\beta + \beta_1) \cos \delta \right| \leq \frac{C\eta}{\exp(-\sigma y_3 + a(\cos \rho_1 \beta_2) ch \rho_1 \alpha)}$$

Из последних неравенств получим

$$|\varphi_\sigma(y, x)| \leq \frac{C}{\alpha} \exp \left( \sigma y_3 - \sigma x_3 - a \left( \cos \rho_1 \left( y_3 - \frac{h}{2} \right) \right) ch \rho_1 \alpha \right)$$

$$\text{Следовательно, } |\varphi_\sigma(y, x)| \leq C\alpha^{-1} \exp(-A) \text{ где } A = \sigma x_3 - \sigma y_3 + a \left( \cos \rho_1 \left( y_3 - \frac{h}{2} \right) \right) ch \rho_1 \alpha.$$

**Следствие.** Для функции  $\Phi_\sigma(y, x)$  справедлива равенство:

$$|\Phi_\sigma(y, x)| \leq Cr^2 \alpha^{-1} \exp(-\sigma x_3 - A)$$

#### Литература:

1. Лаврентьев М. М.. О задаче Коши для уравнения Лапласа. ДАН СССР, 102, 1955, № 2, с.389-390.
2. Ярмухамедов Ш.. Формула Грина в бесконечной области и ее применение. ДАН СССР, Т.285, № 2, 1985, с.697-700.
3. Жураева Н.Ю. Растущие полигармонические функции и задача Коши. Москва. Международная конференция, посвященная 60 летию Ю.П.Соловьева. 14-19 февраля 2005г. с.74-77.

УДК 37. 016. 02:004 (574)

Д.С. Байгожанова, А.Е. Сарбасова,  
(Талдықорған, Қазақстан)

#### САНДЫҚ ӘДІСТЕР ПӘНІНДЕ MATHCAD МАТЕМАТИКАЛЫҚ ПАКЕТІН ҚОЛДАНУДЫҢ ТИІМДІЛІГІ

Қазақстан Республикасында Білім мен ғылымның дамуына мол мүмкіндіктер жасалған. Атап айтатын болсақ, «Болашақ» бағдарламасы бойынша көптеген жастар алдығы қатарда дамыған мемлекеттерден білім алып, елімізге оралуда және олар еліміздің дамуына өз үлестерін қосуда.

Бүгінде еліміздің жоғары оқу орындарында «Академиялық ұтқырлық» мәселелерін шешу жоғары орынға қойылған. Бакалавриаттарға, магистранттар мен докторанттарға, сонымен қатар профессорлық-оқытушылар құрамдарына да ғылыми жағынан жоғары деңгейде дамыған әлемнің кез-келген мемлекеттеріне барып, біліктіліктерін жетілдіруге бар жағдайлар жасалған [1].

Ендігі жерде зерттеу жұмысымызға оралар болсақ, біздің зерттеу жұмысымыз кәсіптік және жоғары оқу орындарында оқытылатын жоғары математиканың негізгі құрамдас бөліктерінің бірі «Сандық әдістер» пәнінде жуықтап есептеулер жүргізуге «Mathcad» математикалық пакетін қолданудың тиімділігін көрсетуге арналады.

Көп жағдайда жоғары математиканың өзінде және оның әртүрлі қолдану аймағында математикалық есептердің шешімін сандық формада алу қажеттілігі туындайды. Мұның себебі, кейбір математикалық есептерге есептеулер жүргізгенде оның бір немесе бірнеше шешімінің бар екендігі ғана белгілі болады, бірақ, сол шешімін табатын түпкі арнайы формулалар болмайды, кейде тіпті формула бар болса да, оны жекелей мәндерінің шешімін табуда пайдалану тиімсіз болатын жағдайлар көптеп кездеседі. Сондықтан, осындай математикалық есептерді тиімді жолмен шешуді зерттеу – бүгінгі күнгі өзекті мәселелерге жатады. Мұндай өзекті мәселелерді шешу үшін жоғарыда атағандай «сандық әдістер» пәнін қолдануға болады. Бұл пән жоғары математикада дұрыс шешімі алынбайтын күрделі есептерге жуықтап есептеулер жүргізуге арналған.

Сандық әдістер - қолданбалы математикада жақсы жетілген орта. Есептеуіш техниканың дамуымен және жаңа компьютерлік математика жүйелерінің дамуымен сандық әдістер бойынша оқу курсы әртүрлі есептерді шешуде бұл жүйелердің мүмкіндіктерімен көрнекілене түсті [4].

**Компьютерлік математикада** – әртүрлі сандық әдістерді есептейтін, аналитикалық математикалық түрлендірулерді жүзеге асыруға мүмкіндік беретін математикалық программалар жиынтығының көптеген түрлері бар, олардың ішінде жиі қолданыста болатындары әр түрлі фирмалар өндірген: Mathematica, Maple, Matlab және Mathcad программалық пакеттері. Аталған программалық пакет қызметтеріне қысқаша тоқталып өтер болсақ:

**Mathematica** – пакеті қазіргі кезде ғылыми салаларда теоретиктер ортасында танымалдыққа ие. Бұл пакет символдық түрлендірулер жүргізуде көптеген мүмкіндіктерді жүзеге асыруға қолданылады.

**Maple** – пакеті ғылыми салаларда аналитикалық есептеулер мүмкіндік береді. Пакеттің ерекшелігі: ол құжаттарды LaTeX-көптеген әлемдік дәрежедегі ғылыми баспаларды басып озатын стандартты форматына жинақтай алады.

**Matlab** – пакеті толығымен өзгеше, ғылыми есептеулерді шешуге бағытталған жоғарғы дәрежедегі программалау тілі. Оның ерекшелігі, құжаттарды C программалау тілінің форматында сақтай алуында.

**Mathcad** – пакеті ғылыми ортадан гөрі, инженерлік ортада танымал. Пакеттің ерекшелігі - стандартты математикалық сипаттауларды қолдануға мүмкіндік береді және экрандағы есептеулер – дәл кәдімгі математикалық есептеу жүргізілгендей көріністер береді. Пакетті қолдану үшін қандай да бір командалар жүйесін меңгеру талап етілмейді. Пакет негізінде, сандық есептеулер жүргізуге бағытталған, аналитикалық түрлендіруді жүзеге асыратын **Maple** символдық процессорына ие. Жоғарыдағы пакеттермен салыстырғанда **Mathcad** визуальды программалау ортасы болып табылады. Бұл пакет жеңіл меңгерілетіндігімен, интерфейсімен және компьютер кемшілігіне аса назар аудармаушылығымен басқа математикалық жүйелерден ерекшеленеді [2].

Сандық әдістер курсына жуықтап есептеулер жүргізуде Mathcad пакетін қолдану өте тиімді. Жоғарыда аталған мәселеге байланысты сандық әдістер есебін MathCad-та шығару жолдарына қысқаша тоқталып өтелік.

**Бір белгісіз бар сызықтық емес теңдеулерді шешудің жанама және хорда әдістері**

Бір белгісіз бар сызықтық емес теңдеулердің жалпы түрі келесі формула түрінде беріледі:

$$f(x) = 0$$

Айталық,  $x$  теңдеудің шешімі болсын.  $f(x)$  функциясын  $x$  нүктесіне жақын  $x_0$  нүктесінде қатарға жіктейміз және тек алғашқы екі мүшесімен шектелеміз.

$$f(x) = f(x_0) + f'(x_0)(x - x_0) + \dots$$

$x$ -теңдеу түбірі болғандықтан,

$$f(x) = 0$$

Осыдан,

$$x \approx x_0 - \frac{f(x_0)}{f'(x_0)}$$

Демек, егер бізге теңдеу түбірінің жуық мәні белгілі болса, онда алынған теңдеу оны анықтауға мүмкіндік береді. Анықтау процесі, функция мәнінің 0-ден айырмашылығы іздеуге берілген дәлдіктен кіші мәнге ие болғанға дейін бірнеше рет қайталанатын.

Сонда кезектегі  $k$ -жуықтау келесі формула арқылы анықталады:

$$x_{k+1} = x_k - \frac{f(x_k)}{f'(x_k)}$$

Жіктеу барысында бірінші және екінші мәндерімен шектеле отырып,  $f(x)$  функциясын  $x_0$  нүктесіне жанасатын түзу сызықпен алмастырамыз, сондықтан да Ньютон әдісін **жанама әдісі** деп атайды. Бірақ, туынды функция үшін аналитикалық шешім табу әрқашанда жеңіл жүзеге асырылады деп айта алмаймыз. Өйткені, оның қажеті шамалы: себебі әрбір қадам сайын біз түбірдің жуық мәніне ие боламыз, оны анықтау үшін туындының жуық мәнін қолдануға болады.

$$f'(x) = \lim_{\Delta x \rightarrow 0} \frac{f(x + \Delta x) - f(x)}{\Delta x} \approx \frac{f(x + \Delta x) - f(x)}{\Delta x}$$

$\Delta x$  өте аз шама ретінде алуымызға байланысты, есептеудің берілген  $\varepsilon$  дәлдігін алуға болады, ондай жағдайда есептеу формуласы келесі түрге ие болады:

$$x_{k+1} = x_k - \frac{f(x_k)\varepsilon}{f(x_k + \varepsilon) - f(x_k)}$$

Тағы бір жолы, ол туындыны есептеу үшін алдыңғы екі қадамда алынған функцияның мәндерін пайдалануға болатындығы:

$$x_{k+1} = x_k - \frac{f(x_k)(x_k - x_{k-1})}{f(x_k) - f(x_{k-1})} = \frac{f(x_k)x_{k-1} - f(x_{k-1})x_k}{f(x_k) - f(x_{k-1})}$$

Бұл түрдегі әдіс қиюшылар әдісі (secant method) деп аталады. Дегенмен, алғашқы жуықтауды анықтауда қиындықтар туындайды. Оның  $x_1 = x_0 + \varepsilon$  екенін білеміз, ал қалған қадамдар формула арқылы анықталады [3].

**Mathcad пакетінде де есептеу осы схема бойынша жүзеге асады.** Қиюшылар тәсілін пайдалана отырып, түбірдің соңғы екі жуықтаудың арасында орналасқанына кепілдік бере алмаймыз. Бірақ, келесі жуықтауды есептеу үшін функция мәнін өзгертетін интервал шекарасын пайдалануға болады. Бұл тәсіл **хордалар әдісі (false position method)** деп аталады.

Қиюшылар тәсілінің идеясы **Мюллер әдісінде** жалғасын табады. Дегенмен, бұл тәсілде келесі бір жуықтауды анықтау үшін алдыңғы үш нүкте пайдаланылады. Басқаша айтқанда, бұл тәсіл функцияның сызықты емес, квадратты интерполяциясын қолданады. Тәсілдің есептеу формулалары келесідей:

$$q = x_k - \frac{x_k - x_{k-1}}{x_{k-1} - x_{k-2}}$$

$$A = qf(x_k) - q(1 + q)f(x_{k-1}) + q^2f(x_{k-2})$$

$$B = (2q + 1)f(x_k) - (1 + q)^2f(x_{k-1}) + q^2f(x_{k-2})$$

$$C = (1 + q)f(x_k)$$

$$x_{k+1} = x_k - (x_k - x_{k-1}) \left( \frac{2C}{B \pm \sqrt{B^2 - 4AC}} \right)$$

Түбір алдындағы белгі бөлгіштің абсолютты мәні максималды болатындай етіп таңдалынып алады. Түбірді іздеу келесі



$$|f(x_{k+1})| \leq \varepsilon$$

шарты орындалғаннан кейін аяқталатындықтан, жалған түбірлер пайда болуы мүмкін. Ендігі жерде, мысал ретінде Mathcad пакетін пайдаланып,  $x \in [-2, 7]$  интервалындағы

$$f(x) := \frac{\cos(x)}{(x+5)^2}$$

функциясының нөл мәндерін табамыз. Функцияны алдымен график арқылы көрсетеміз.

$$x := -2, -1.95..7$$

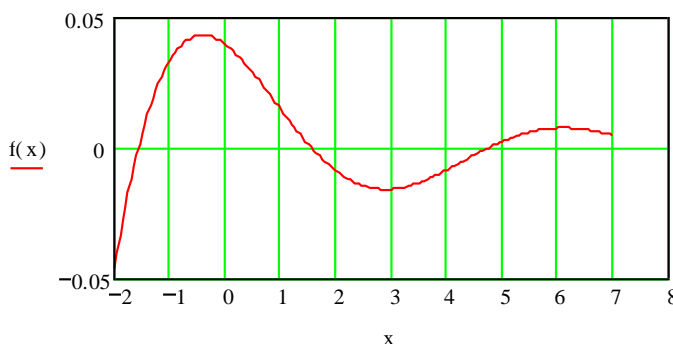

Берілген интервалда функция үш рет 0-ге ұмтылады.  $\text{root}(f(x), x)$  кіріктірілген функциясын пайдаланып функцияның нөл мәндерін анықтаймыз. Бірінші аргумент – нөл мәнін табуы қажет ететін функция, екінші – өзгертуді қажет ететін айнымалы. Сонымен қатар, ізделінді бастапқы жуықтаудың мәнін беру қажет. Есептеудің дәлдігі TOL кіріктірілген айнымалы арқылы беріледі. Үнсіздік бойынша оның мәні  $10^{-9}$ -ге тең болады. Бұл мәнді **Math/Built-In Variables** мәзірі арқылы немесе тікелей құжат мәтінінде өзгертуге болады:

$$\text{TOL} := 10^{-9}$$

Бастапқы жуықтаудың мәнін береміз:

$$x := -1$$

Енді түбірді есептейміз:

$$\text{root}(f(x), x) = -1.570796327$$

Егер бірнеше түбірді табу керек болса, онда жаңа функцияны анықтаудың маңызы бар:

$$r(x) := \text{root}(f(x), x)$$

$r(x)$  функциясы  $x$ -ке жуық мәнді қайтарады, яғни бастапқы жуықтауды функция аргументі арқылы береміз.  $x$ -тің бастапқы жуықтауларының векторын және оған сәйкес  $X$  түбірлерін енгіземіз:

$$x_i := \begin{matrix} -1 \\ 1 \\ 4 \end{matrix} \quad X_i = \begin{matrix} -1.570796327 \\ 1.570796327 \\ 4.712388981 \end{matrix}$$

$$i := 0..2 \quad X_i := r(x_i)$$

Жаңа функцияны анықтау дұрыс болып есептелінеді, егер шешімнің параметрге тәуелділігін анықтайтын болсақ. Функция  $a$  параметріне тәуелді делік:

$$z(a, x) := \text{root} \left[ \frac{\cos(a \cdot x)}{(x+5)^2}, x \right]$$

$z$  функциясының алғашқы аргументі параметр мәнін, ал екіншісі – бастапқы жуықтауды береді. 1 және 2 параметр мәніндегі теңдеу түбірлерін табамыз.

$$z(1, 1) = 1.571 \quad z(2, 1) = 0.785$$

Егер жорамал түбірді алғымыз келсе, онда бастапқы жуықтауды жорамал түрде беру керек:

$$z(i, i) = -7.459 \cdot 10^{-9} + 1.571i$$

Mathcad пакеті сандық әдістер пәнінің кез келген тарауын қамтитын барлық бөлімдеріне қолданылды және оның оқу үрдісіне пайдаланудың тиімді екендігі анықталды. Бұл зерттеу жұмысының нәтижелерін, келешекте, кез келген жоғары оқу орындарында қолдануға болады.

#### ҚОЛДАНЫЛҒАН ӘДЕБИЕТТЕР ТІЗІМІ

1. Байғожанова Д.С., Сарбасова А.Е. «12 жылдық білім беруге көшу барысында үздіксіз педагогикалық тәжірибесінің мазмұнын жаңғырту: халықаралық тәжірибе және болашағы». /Республикалық ғылыми-әдістемелік конференция еңбектері. – Тараз: ТарМПИ. 1-том. – 2012. – 352 бет.
2. Поршнев С.В., Беленкова И.В. Численные методы на базе Mathcad. – СПб.: «БХВ-Петербург», 2005г. – 464с.: ил.

3. К.Жолдасова «Сандық әдістер» курсы бойынша Лабораториялық жұмыстарды орындауға арналған әдістемелік оқу құралы», «Информатика және ЕТ.» кафедрасы, 2004ж. – 320 бет.
4. Тарасавич Ю.Ю. Численные методы на Mathcad'e. – Астраханский гос. пед. университет: Астрахань, 2000г. – 70 с.

**Талгат Байдильдинов, Женипалды Нысамбаев**  
(Талдықорган, Казахстан)

### ДИФФУЗИОННАЯ НЕУСТОЙЧИВОСТЬ И ПРОСТРАНСТВЕННЫЕ СТРУКТУРЫ В СИСТЕМАХ РЕАКЦИЙ С ДИФФУЗИЕЙ В КОНЕЧНЫХ ОБЛАСТЯХ

Рассмотрим задачу связанную с системами реакций с диффузией вида

$$\vec{u}_t = \vec{f}(\vec{u}) + D\nabla^2 \vec{u} \quad (1)$$

где  $\nabla^2$  – оператор Лапласа,  $\vec{u}(\vec{r}, t)$  – вектор концентраций  $n$  компонент,

$\vec{f}(\vec{u})$  – нелинейные члены, описывающие реакции,  $\vec{r}$  – радиус-вектор, а  $D$  –

матрица коэффициентов диффузии компонент. Если перекрестная диффузия отсутствует  $D$  – просто

диагональная матрица с элементами  $d_i$ ,  $i = 1, 2, \dots, n$ , где  $d_i$  – коэффициент диффузии компонента  $u_i$ ;

вообще говоря все  $d_i$  различны [1.с.254]. Нас будет интересовать замкнутые ограниченные области с нулевым потоком через границу. Для уравнения (1) зададим начальные условия

$$\vec{u}(\vec{r}, 0) = \vec{u}_0(\vec{r}), \quad (\vec{n} \cdot \vec{\nabla})\vec{u} = 0 \text{ на } \partial B, \quad (2)$$

где  $\partial B$  – граница конечной области  $B$ ,  $\vec{n}$  – единичная внешняя нормаль к  $\partial B$  (поэтому последнее

условие соответствует нулевому потоку), а  $\vec{u}_0(\vec{r})$  –

начальное распределение компонент. В последующем мы будем предполагать, что  $\vec{f}(\vec{u})$  такое, что

система (1), (2) обладает решением, ограниченным для всех  $t \geq 0$ ; это предположение разумно для

реалистически выбранной кинетики реакции  $\vec{f}(\vec{u})$ . Данная работа посвящена классу (1) уравнений реакции с диффузией с нулевым потоком через границу. Для этого мы рассмотрим двухкомпонентную одномерную систему,

соответствующую (1) и записанную для  $\vec{u} = (u, v)$

$$u_t = f_1(u, v) + d_1 u_{xx}, \quad v_t = f_2(u, v) + d_2 v_{xx} \quad (3)$$

Нас интересует поведение неотрицательных решений  $u(x, t)$  и  $v(x, t)$  в ограниченной области  $0 \leq x \leq L$  с нулевым потоком на границе, т. е.

$$u_x(x, t) = v_x(x, t) = 0 \text{ для } x = 0, L \quad (4)$$

Предположим, что существует положительное решение  $\vec{u} > 0$ ,  $\vec{v} > 0$  системы уравнений

$$f_1(\vec{u}, \vec{v}) = f_2(\vec{u}, \vec{v}) = 0 \quad (5)$$

Линейно возмутим систему (3) около решения  $u(x, t) = u$ ,  $v(x, t) = v$ . Введем обозначения

$$\vec{w} = \begin{pmatrix} u - \vec{u} \\ v - \vec{v} \end{pmatrix}, \quad \begin{pmatrix} f_1(u, v) \\ f_2(u, v) \end{pmatrix} = M \vec{w} + o(\vec{w}), \quad M = \begin{pmatrix} \frac{\partial f_1}{\partial u} & \frac{\partial f_1}{\partial v} \\ \frac{\partial f_2}{\partial u} & \frac{\partial f_2}{\partial v} \end{pmatrix}_{u=\vec{u}, v=\vec{v}} \quad (6)$$

Подставляя (6) в (3) и пренебрегая нелинейными членами, получаем линейное векторное уравнение относительно  $\vec{w}$

$$\vec{w}_t - D \vec{w}_{xx} - M \vec{w} = 0, \quad D = \begin{pmatrix} d_1 & 0 \\ 0 & d_2 \end{pmatrix} \quad (7)$$

Теперь запишем

$$\vec{w} = \vec{W}(x)e^{-\lambda t} \Rightarrow \vec{D}\vec{W}_{xx} + \lambda\vec{W} + M\vec{W} = 0, \quad (8)$$

Условия (4) – равенство нулю потока на границе – позволяют записать  $W(x)$  в виде ряда Фурье

$$\vec{W}(x) = \sum_{n=0}^{\infty} \vec{a}_n \cos \sigma x, \quad \sigma = \frac{n\pi}{L}, \quad (9)$$

для которого условия  $\vec{W}_x(x) = 0$  при  $x = 0$  и  $x = L$  выполняется автоматически. Подставляя этот ряд в дифференциальное уравнение (8), получаем, что собственные значения  $\lambda$  служат решениями уравнения

$$\begin{vmatrix} d_1\sigma^2 - \frac{\partial f_1}{\partial u} - \lambda & -\frac{\partial f_1}{\partial v} \\ -\frac{\partial f_2}{\partial u} & d_2\sigma^2 - \frac{\partial f_2}{\partial v} - \lambda \end{vmatrix}_{\substack{u=\vec{u} \\ v=\vec{v}}} = 0$$

или

$$\begin{aligned} \lambda^2 - \lambda \left[ \left( d_1\sigma^2 - \frac{\partial f_1}{\partial u} \right) + \left( d_2\sigma^2 - \frac{\partial f_2}{\partial v} \right) \right] + \\ + \left( d_1\sigma^2 - \frac{\partial f_1}{\partial u} \right) \left( d_2\sigma^2 - \frac{\partial f_2}{\partial v} \right) - \frac{\partial f_1}{\partial v} \frac{\partial f_2}{\partial u} = 0 \end{aligned} \quad (10)$$

где производные  $f_1$  и  $f_2$  взяты при  $\vec{u} = \vec{u}$  и  $\vec{v} = \vec{v}$ .

Нас интересует здесь случай, когда  $(\vec{u}, \vec{v})$  устойчиво при  $d_1 = d_2 = 0$ , т.е. когда собственные значения, определенные из (10), имеют при таких  $d$  положительные действительные части, так что в (8)  $\vec{w}(x) \rightarrow 0$  при  $t \rightarrow \infty$ . Согласно (10), это означает, что решения уравнения

$$\lambda^2 + \lambda \left( \frac{\partial f_1}{\partial u} + \frac{\partial f_2}{\partial v} \right) + \left( \frac{\partial f_1}{\partial u} \frac{\partial f_2}{\partial v} - \frac{\partial f_1}{\partial v} \frac{\partial f_2}{\partial u} \right) = 0$$

при  $\vec{u} = \vec{u}$ ,  $\vec{v} = \vec{v}$  имеют положительные действительные части, и, следовательно,  $f_1$  и  $f_2$  должны удовлетворять условиям

$$\left[ \frac{\partial f_1}{\partial u} + \frac{\partial f_2}{\partial v} \right]_{\substack{u=\vec{u} \\ v=\vec{v}}} < 0 \quad (11)$$

$$\left[ \frac{\partial f_1}{\partial u} \frac{\partial f_2}{\partial v} - \frac{\partial f_1}{\partial v} \frac{\partial f_2}{\partial u} \right]_{\substack{u=\vec{u} \\ v=\vec{v}}} = |M| > 0$$

где  $|M|$  – определитель матрицы  $M$ , приведенной в (5).

Если  $f_1$  и  $f_2$  удовлетворяют условиям (11), но при  $D \neq 0$  существует по крайней мере одно положительное целое число  $N$ , такое, что соответствующее  $\sigma^2 (= N^2 \pi^2 / L^2)$  в (10) приводит к существованию решения  $\lambda$  с

отрицательной действительной частью, то из формулы (8) мы видим, что решение  $w = 0$ , т.е.  $\vec{u} = \vec{u}$ ,  $\vec{v} = \vec{v}$  неустойчиво в линейном приближении. Эта неустойчивость является, таким образом, прямым следствием ненулевой диффузии.

В качестве примера рассмотрим модель хищник-жертва

$$u_t = (f(u) - v)u + d_1 u_{xx} \quad (12)$$

$$v_t = (u - g(v))v + d_2 v_{xx}$$

которая была исследована Мимурой и Марри [2.с.249]. Дальнейшее исследование по этой работе излагается ниже. Сравнивая с (3), мы видим, что здесь  $f_1(u, v) = u(f(u) - v)$  и  $f_2(u, v) = (u - g(v))v$ . Эта конкретная форма является реалистической моделью хищник - жертва, которая проявляет то, что известно в экологии как эффект *аллеи*, если  $f(u)$  имеет общий вид, показанный на рис.1; тот факт, что  $f(u)$  имеет определенный максимум при конечном  $u > 0$ , является типичным эффектом перенаселения. Мы рассматриваем функцию  $g(v)$  вида показанной на рисунке, где точка А пересечения кривых  $u = g(v)$  и  $v = f(u)$  находится слева от максимума  $f(u)$ ;

Стационарные решения системы (12) - это решения системы  $(f(u) - v)u = (u - g(v))v = 0$ ; они обозначены на рис. 1 буквами А, В и С. Интерес здесь представляет точка равновесия А, так как она соответствует решению  $(\vec{u}, \vec{v})$  системы (4). Когда  $d_1 = d_2 = 0$ , мы требуем, чтобы стационарное состояние А было устойчивым, а это, согласно условиям (11), означает, что  $f(u)$  и  $g(v)$  в (12) удовлетворяют условиям

$$f'(\vec{u})\vec{u} - g'(\vec{v})\vec{v} < 0, \quad 1 - f'(\vec{u}) - g'(\vec{v}) < 0 \tag{13}$$

где штрихи означают дифференцирование по аргументу.

Собственные значения  $\lambda$  для анализа устойчивости в линейном приближении (см. (8)) удовлетворяют уравнению (10), которое с учетом (12) принимает вид

$$\begin{aligned} \lambda^2 + \lambda[f'(\vec{u})\vec{u} - g'(\vec{v})\vec{v} - (d_1 + d_2)\sigma^2] + \\ + [d_1 d_2 \sigma^4 - \sigma^2 (d_2 f'(\vec{u})\vec{u} - d_1 g'(\vec{v})\vec{v}) + \\ + uv(1 - f'(\vec{u}) - g'(\vec{v}))] = 0 \end{aligned} \tag{14}$$

Из первого условия (13) ясно, что коэффициент при  $\lambda$  всегда отрицателен. Поэтому для того, чтобы  $\lambda$  могло иметь отрицательную действительную часть,



Рис.1. Качественные особенности членов, описывающих взаимодействие в модели (12): прямоугольник BDEFB есть поверхность глобальной устойчивости для (12) при  $d_1 = d_2 = 0$ .

последняя квадратная скобка в (14) должна быть для некоторого значения  $\sigma^2 (= (n\pi^2 / L^2))$  отрицательна. В силу (13) единственный член, с помощью которого можно добиться этого, это коэффициент при  $\sigma^2$ , т.е.  $d_1$  и  $d_2$  должны быть такими, что  $d_2 f'(\vec{u})\vec{u} > d_1 g'(\vec{v})\vec{v}$ . Ввиду первого условия (13) это последнее неравенство требует неравных коэффициентов диффузии, точнее,  $d_1 < d_2$ . Поскольку  $f'(u) > 0$ , очевидно, существуют  $d_1 > 0$ ,  $d_2 > 0$  и наименьшее положительное  $N$ , такие, что член с  $\sigma^2 (= (n\pi^2 / L^2))$  делает последнюю квадратную скобку в (14)

отрицательной. Отсюда в свою очередь следует, что одно из решений  $\lambda$ , уравнения (14) имеет отрицательную действительную часть, и, следовательно, стационарное состояние  $(\vec{u}, \vec{v})$  неустойчиво в линейном приближении; это и есть *диффузионная неустойчивость*. Как бы ни был мал коэффициент  $d_1 > 0$ , в спектре Фурье существует только конечный диапазон значений  $n$  (так как член  $d_1 d_2 \sigma^4$  доминирует), минимальное из которых  $N$ , делающих последнюю квадратную скобку в (14) отрицательной.

Возможность появления в примере (12) диффузионной неустойчивости существенно зависит от стационарного состояния  $(\vec{u}, \vec{v})$ , а именно от расположения точки А на рис.1 слева от максимума  $f(u)$ , так что  $f'(u) > 0$ . Если бы точка А лежала справа от максимума, то  $f'(u) < 0$ , последняя квадратная скобка в (14) никогда не могла бы быть отрицательной для любых  $d_1 \geq 0$  и  $d_2 \geq 0$  и, следовательно,  $(\vec{u}, \vec{v})$  было бы устойчиво. Предположим теперь, что точка А на рис.1 диффузионно неустойчива. Немедленно возникает вопрос, является ли система (12) глобально устойчивой, и если это так, то что происходит с решениями  $u$  и  $v$  при большом  $t$ . Естественно ожидать,

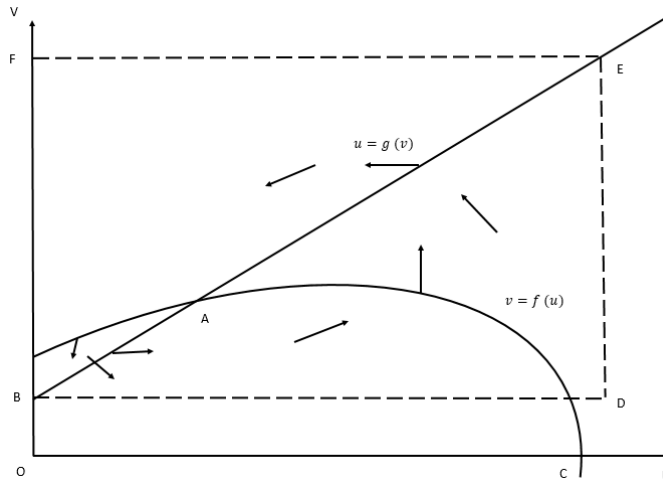
что система является глобально устойчивой, если на некоторой простой замкнутой кривой в плоскости  $(u, v)$  вектор  $([f(u) - v]u, [u - g(v)]v)$  указывает вовнутрь; при  $d_1 = d_2 = 0$  это просто вектор  $(u, v)$ .

Рассмотрим на рис.1 прямоугольник BDEFB, образованный линиями  $u = 0$ ,  $v = v_B$  (значением  $v$  в B) и двумя другими штриховыми линиями, обозначенными DE и EF. Легко видеть, что на линии DE вектор  $([f(u) - g(v), [u - g(v)]v)$  указывает внутрь прямоугольника, поскольку на ней  $v > f(u)$ . На линии  $u < g(v)$ , а на линии  $v = v_B$ , т.е. BD,  $u > g(v)$ , так что на этих линиях вектор также указывает вовнутрь. На линии  $u = 0$ , т.е. BF,  $[f(u) - v]u = 0$  и  $[u - g(v)]v < 0$ , а значит, вектор вдоль этой линии указывает строго вниз. Следовательно, любая точка на ней (в отсутствие диффузии) движется к B и не может покинуть прямоугольник. Итак, на границе прямоугольника вектор  $([f(u) - v]u, [u - g(v)]v)$  никогда не указывает наружу, что указывает на глобальную устойчивость системы (11). Этот вектор в типичных точках прямоугольника показан стрелками. Выбор прямоугольника BDEFB допускает определенный произвол; например, линия BD может быть опущена и совпадать с OD. В очень многих случаях глобальная устойчивость в бездиффузионном случае достаточна для того, чтобы можно было показать глобальную устойчивость и в соответствующем диффузионном случае; это можно сделать и в рассматриваемом примере.

Таким образом, система (12) с граничными условиями (4), соответствующими нулевому потоку на границе, глобально устойчива и обладает стационарным состоянием с положительными значениями компонент, которое диффузионно неустойчиво. Такая система может порождать устойчивые пространственные структуры.

#### Литература:

1. Дж. Марри. Нелинейные дифференциальные уравнения в биологии. М. «Мир». 1983.
2. Mimura M., Murray J.D. On diffusive prey-predator model which exhibits pat chinese. –J.Theor. Biol. 1985.

**Вероника Дурягина, Ирина Гамolina, Виталий Ершов**  
(Таганрог, Россия)

### АНАЛИЗ ВОЗДЕЙСТВИЙ ОПОРНОГО ОСНОВАНИЯ НА РАБОТУ МТА

Одним из основных источников возмущений, вызывающих колебания остова трактора, являются неровности микропрофиля поля, которые носят вероятностный, случайный характер и обусловлены целым рядом причин: влиянием атмосферных осадков, неоднородной плотностью почвы, наличием пахотных борозд, засоренностью полей и др. [4].

Существующие способы получения характеристик микропрофиля можно разделить на несколько видов: непосредственные и косвенные. В первом случае измеряют ординаты профиля опорного основания, а во втором определяются колебания динамической системы при проезде по неровностям с применением «медленных маятников», датчиков вертикальных ускорений, толчкомеров. Основным достоинством косвенных методов является высокая производительность [6].

Для описания воздействия со стороны опорной поверхности применяют методы корреляционной теории случайных процессов. Существует два подхода в использовании вероятностных характеристик микропрофиля пути [3]. Первый представляет профиль пути в виде непрерывного случайного процесса изменения ординат с заданными статистическими характеристиками. При этом считается, что случайный процесс изменения ординат распределен по нормальному закону, является стационарным и эргодическим [3]. Второй подход дает статистику по различным опорным поверхностям в виде функций распределения длин и высот (размахов) неровностей [3].

Для проведения динамических расчетов требуется модель воздействия поля с учетом характеристик опорной поверхности различного типа. В существующих работах, посвященных влиянию микропрофиля на работу МТА, исследуются машины с одним ведущим мостом. Представляется актуальным рассмотрение МТА с двумя ведущими мостами. В рамках принятой математической модели данного МТА будем использовать двумерный случай.

На рисунке 1 представлена динамическая схема Т-150К.



Рисунок 1. Динамическая схема МТА Т-150К.

Колебания остова трактора в вертикальной плоскости описываются системой уравнений [1, 2]:

$$m_a \ddot{z}_c = c_r(z_1 - q_1) + \alpha_r(\dot{z}_1 - \dot{q}_1) + c_r(z_2 - q_2) + \alpha_r(\dot{z}_2 - \dot{q}_2); \quad (1)$$

$$J_c \ddot{\psi}_c = [c_r(z_1 - q_1) + \alpha_r(\dot{z}_1 - \dot{q}_1)]a - [c_r(z_2 - q_2) + \alpha_r(\dot{z}_2 - \dot{q}_2)]b + T(\lambda)(r_{d1} + r_{d2} + 2h_{cr}) - P_c h_c,$$

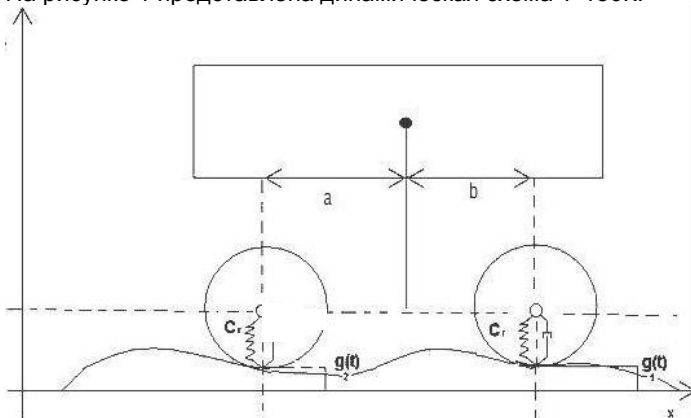
где  $m_a$  – масса агрегата;

$z_c$  – отклонение по вертикали центра масс трактора от равновесного положения;

$z_1, z_2$  – отклонения по вертикали от положения равновесия центров переднего и заднего моста соответственно;

$q_1, q_2$  – реализация случайной функции высоты неровностей микропрофиля для переднего и заднего мостов трактора с учетом сглаживающей способности шин;

$a, b$  – расстояния от центра тяжести до переднего и заднего мостов;

$P_c$  – тяговое сопротивление на рабочих органах;

$h_c$  – расстояние от линии действия силы тяги до центра масс трактора;

$h_{cr}$  – расстояние от центра колеса до центра масс трактора;

$\varphi_c$  – угол поворота остова трактора относительно поперечной горизонтальной оси, проходящей через центр масс трактора;

$J_c$  – момент инерции трактора относительно центра масс.

Отклонения от положения равновесия центров переднего и заднего мостов трактора определяются по формуле:

$$\begin{aligned} z_1 &= z_c + a\varphi_c, \\ z_2 &= z_c - b\varphi_c. \end{aligned} \quad (2)$$

Вертикальные колебания остова трактора вызывают радиальную деформацию шины, вследствие чего изменяется радиус качения колеса и происходит сглаживание микропрофиля опорной поверхности.

Микропрофиль будем рассматривать как случайную функцию, удовлетворяющую следующим допущениям: микропрофиль меняется случайным образом только в вертикальной продольной плоскости, длина неровности ограничена, ординаты микропрофиля подчинены нормальному закону распределения, функция стационарна, обладает свойством эргодичности.

Нормальный закон распределения проявляется в тех случаях, когда случайная величина образуется в результате действия большого числа взаимно независимых факторов, причем каждый фактор незначительно влияет на случайную величину и ни один из факторов не доминирует над другими по степени своего влияния.

Случайную функцию возмущения характеризуют статистическими характеристиками: среднее значение квадрата случайного процесса; плотность распределения; автокорреляционная функция; спектральная плотность.

Среднее значение квадрата дает представление об интенсивности процесса. Плотность распределения характеризует распределение вероятностей процесса в фиксированных точках. Автокорреляционная функция и спектральная плотность дают аналогичную информацию о процессе во временной и частотной областях соответственно [5].

Допущение об эргодичности стационарного случайного процесса позволяет предсказать все его статистические характеристики по одной реализации из ансамбля процесса с помощью усреднения по времени.

Рассмотрим микропрофиль поверхности с автокорреляционной функцией (АКФ) [4, 7] вида:

$$R(\tau) = D(A_1 e^{-\alpha_1 \tau} \cos \beta \tau + A_2 e^{-\alpha_2 \tau}), \quad (3)$$

где  $\alpha_1, \alpha_2, \beta$  – коэффициенты, найденные для микропрофиля,

$D$  – дисперсия микропрофиля.

У стационарных случайных процессов математическое ожидание и дисперсия являются постоянными величинами, не зависящими от времени.

Приведем значения соответствующих коэффициентов [4] для различных микропрофилей в таблице 1.

Таблица 1

Опорная поверхность	$\sqrt{D}$ , см	$A_1$	$A_2$	$\alpha_1$	$\alpha_2$	$\beta$
Стерня озимой пшеницы, против направления уборки	3,26	0,1	0,9	0,2	0,7	1,57
Паровое поле	3,65	0,4	0,6	0,75	0,6	1,57
Лущеная стерня	2,74	0,05	0,95	0,3	0,5	1,18

На рисунке 2 приведены результаты корреляционного анализа данных поверхностей, полученных с помощью пакета прикладных программ Mathcad.



Рисунок 2. Автокорреляционная функция воздействия микропрофиля опорного основания при движении со скоростью 1 м/с

Для моделирования высот неровностей  $q_1(t), q_2(t)$  использовались дифференциальные уравнения формирующего фильтра [7] с учетом характеристик шин переднего и заднего мостов и их сглаживающих способностей. Сглаживающая способность шины задавалась в виде передаточной функции динамического звена, соответствующей дифференциальному уравнению

$$\ddot{q}_i + \sqrt{2}k\dot{q}_i + k^2q_i = k^2h, \quad i=1,2. \quad (4)$$

В данном уравнении  $k$  – коэффициент, учитывающий наружный диаметр, высоту профиля шин и скорость движения;

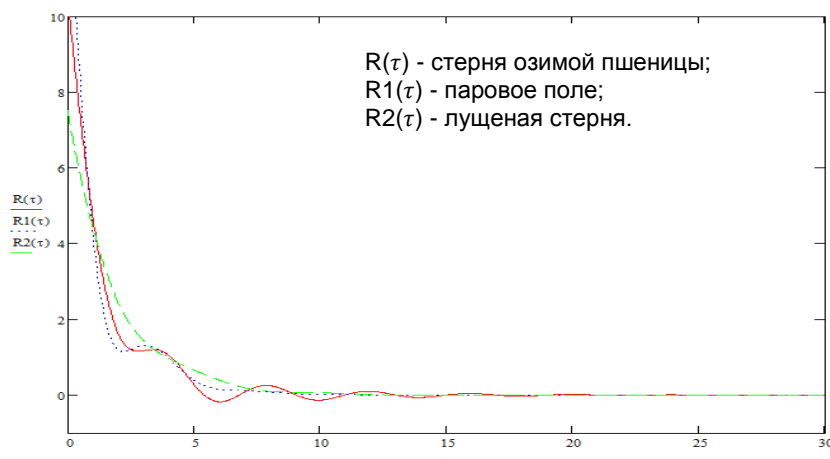
$h = h(t)$  – высота неровностей, полученная с помощью решения в среде Mathcad дифференциальных уравнений формирующего фильтра приведенная на рисунке 3 для стерни озимой пшеницы, против направления уборки.



Рисунок 3. Высота неровностей для стерни озимой пшеницы

Для заднего моста вводилась дополнительная временная задержка  $\tau_0 = \frac{a+b}{v}$ , где  $a$ ,  $b$  – расстояние от центра тяжести до переднего и заднего мостов соответственно;  $v$  – скорость движения агрегата.

На рисунке 4 приведены результаты компьютерного моделирования микропрофиля, сглаженного шинами переднего и заднего мостов.

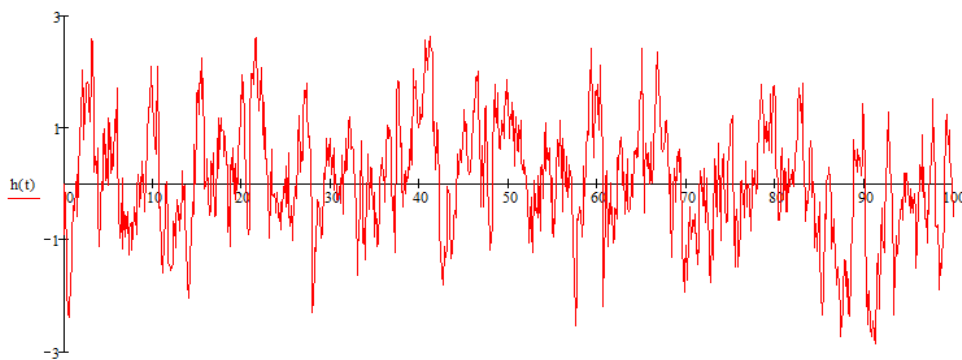

Рисунок 4. Результаты компьютерного моделирования микропрофиля, сглаженного шинами: а – переднего моста; б – заднего моста.

Полученные результаты позволяют оценить влияние микропрофиля опорного основания с учетом сглаживания шинами переднего и заднего мостов на работу машинно-тракторного агрегата. Компьютерные расчеты могут быть использованы для моделирования профилей разных типов.

#### Литература:

1. Кравченко В.А. Повышение динамических и эксплуатационных показателей сельскохозяйственных машинно-тракторных агрегатов // Кравченко В.А. Монография – зерноград.: Изд-во ФГОУ ВПО АЧГАА, 2010. – 220 с.
2. Кравченко В.А., Дурягина В.В. Разработка сценария повышения эффективности работы машинно-тракторного агрегата на базе Т-150К с помощью математического моделирования. // Проблемы и перспективы развития науки в начале третьего тысячелетия в странах СНГ: Материалы I Международной научно-практической интернет-конференции. Украина, г. Переяслав-Хмельницкий, февраль 2012, с. 128-130.
3. Сарач Е. Б. Разработка научных методов создания комплексной системы подрессоривания высокоподвижных двухзвенных гусеничных машин. Автореферат диссертации на соискание ученой степени д.т.н. – Москва, 2010. – 34 с.
4. Барский И.Б., Анилович В.Я., Кутьков Г.М. Динамика трактора. // Барский И.Б., М.: Машиностроение, 1973. – 280 с.
5. Дж. Бендат, А. Пирсол Измерение и анализ случайных процессов. // Бендат Дж. – М.: Мир, 1974. - 463 с.
6. Сафронов В.В., Павлюк А.С. Способы определения характеристик микропрофиля опорных поверхностей дорог. // Наука и молодежь – 2011: Материалы VIII Всероссийской научно-технической конференции студентов, аспирантов и молодых ученых. [электронный реурс] <http://edu.secna.ru/media/f/aiax.pdf>

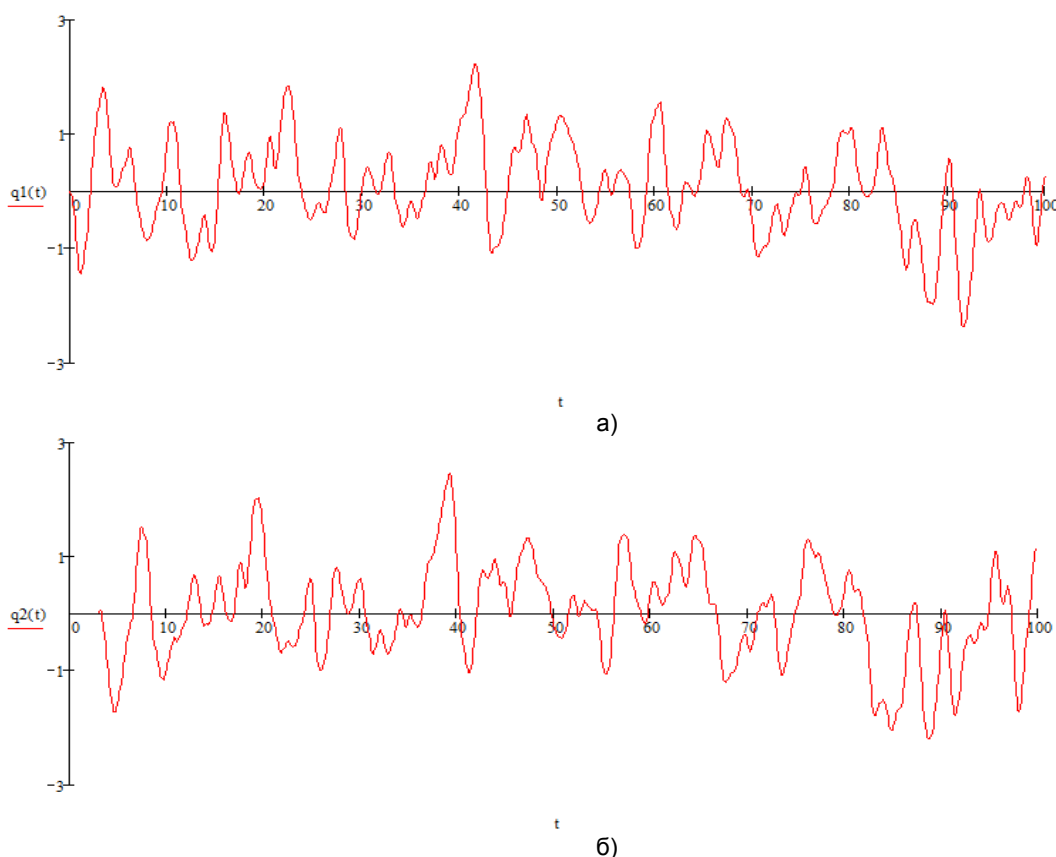
7. Белецкий А.В. Моделирование профиля дорожного основания в задаче анализа динамики трансмиссии колесной машины. // Белецкий А.В. [электронный репорт] <http://sdm.str-t.ru/insertfiles/5.pdf>

Зилола Маматова, Вохиджон Жураев  
(Фергана, Узбекистан)

**О НЕКОТОРЫХ КРАЕВЫХ ЗАДАЧАХ СО СМЕЩЕНИЕМ ДЛЯ ВЫРОЖДАЮЩЕГОСЯ УРАВНЕНИЯ ГИПЕРБОЛИЧЕСКОГО ТИПА**

Пусть  $\Omega$  – конечная односвязная область плоскости переменных  $(x, y)$ , ограниченная характеристиками

$$AC : x - \frac{y^2}{2} = 0, \quad BC : x + \frac{y^2}{2} = 1$$

уравнения

$$y^2 u_{xx} - u_{yy} + \alpha u_x = 0, \quad y > 0, \quad |\alpha| < 1, \quad (1)$$

которое принято называть уравнения Бицадзе-Лыкова или уравнение влагопереноса [1] и отрезком  $AB = \left\{ (x, y) : y = 0, \quad 0 < x < 1 \right\}$  прямой  $y = 0$ .

Следуя работам [2], введем обобщенные операторы дробного интегродифференцирования от функции по другой функции:

$$D_{0,g(x)}^l \varphi(x) = \begin{cases} \frac{1}{\Gamma(-l)} \int_0^x [g(x) - g(t)]^{-l-1} \varphi(t) g'(t) dt, & l < 0 \\ \varphi(x), & l = 0 \\ \frac{d^{n+1}}{d[g(x)]^{n+1}} D_{0,g(x)}^{l-(n+1)} \varphi(x), & l > 0 \end{cases}$$

где  $\varphi(x) \in L_1(0,1)$ ,  $g(x)$  – монотонная функция,  $l$  – действительные числа,  $n$  – целая часть  $l$ .

Пусть  $\theta(x)$  – абсцисса точки пересечения характеристики уравнения (1), выходящей из точки  $(x,0) \in AB$ , с характеристиками  $AC$ .

**Задача 1.** Определить функцию  $u(x, y)$  со следующими свойствами:

- 1)  $u(x, y) \in C(\bar{\Omega}) \cap C^1(\Omega \cup AB) \cap C^2(\Omega)$ ;
- 2)  $u(x, y)$  – регулярное решение уравнения (1) в области  $\Omega$ ;
- 3)  $(x, y)$  удовлетворяет краевым условиям

$$u(x,0) = \tau(x), \quad 0 \leq x \leq 1, \quad (2)$$

$$x^{kl_1} D_{0,x^k}^{l_1} u[\theta(x)] = a(x) u_y(x,0) + b(x), \quad 0 < x < 1, \quad (3)$$

где  $\tau(x)$ ,  $a(x)$  и  $b(x)$  – заданные непрерывные функции.  $l_1, k$  – действительные числа.

Отметим, что поставленная задача в случае когда  $k = 1$  исследована [3]. В данной заметки рассмотрим случай  $k = 2$ .

**Теорема 1.** Если  $u(x, y)$  регулярное решение задачи (1)-(3), то

$u_y(x,0) = v(x)$  удовлетворяет уравнению

$$a(x)v(x) - k_2 2^{\frac{\alpha+1}{4}} \int_0^x y^{\frac{1-\alpha}{4}} K_2(x,y)v(y)dy = k_1 2^{\frac{\alpha+3}{4}} \int_0^x y^{\frac{1-\alpha}{4}} K_1(x,y)\tau(y)dy - b(x) \quad (4)$$

где

$$K_1(x,y) = G_{44}^{40} \left( \begin{matrix} \frac{y^2}{x^2} & \left| \begin{matrix} \frac{1}{2}, & \frac{1}{2}, & 1, & 1-l_1 \\ \frac{\alpha+1}{4}, & \frac{\alpha+3}{4}, & 1, & \frac{3}{2} \end{matrix} \right. \end{matrix} \right)$$



$$K_2(x, y) = G_{44}^{40} \left( \begin{array}{c|ccc} y^2 & \frac{1}{2}, & \frac{1}{2}, & 1, & 1-l_1 \\ \hline x^2 & \frac{\alpha+1}{4}, & \frac{\alpha+3}{4}, & \frac{1}{2}, & 1 \end{array} \right)$$

$$k_1 = \frac{\sqrt{\pi}}{\Gamma(\frac{1+\alpha}{4})}, \quad k_2 = -\frac{\sqrt{\pi}}{2\Gamma(\frac{3+\alpha}{4})}$$

$G_{44}^{40}(\dots)$ -функция Мейера [2].

**Доказательство.** Пользуясь формулой, дающей решение задачи Коши для уравнения (1) в области  $\Omega$ , из условия (3) получим следующее соотношение относительно  $v(x)$ :

$$a(x)v(x) - k_2 D_{0x^2}^{l_1} x^{\frac{\alpha-1}{4}} F_{0x} \left[ \begin{array}{c} 3-\alpha \\ 4 \\ 3-\alpha \\ 4 \end{array} \middle| \begin{array}{c} 1-\alpha \\ 4 \\ x \end{array} \right] v(x) = k_1 D_{0x^2}^{l_1} x^{\frac{\alpha-1}{4}} F_{0x} \left[ \begin{array}{c} 3-\alpha \\ 4 \\ 1-\alpha \\ 4 \end{array} \middle| \begin{array}{c} 1-\alpha \\ 4 \\ x \end{array} \right] \tau(x) - b(x), \quad (5)$$

Применяя преобразование Меллина [1], получим

$$D_{0x^2}^{l_1} x^{\frac{\alpha-1}{4}} F_{0x} \left[ \begin{array}{c} 3-\alpha \\ 4 \\ 3-\alpha \\ 4 \end{array} \middle| \begin{array}{c} 1-\alpha \\ 4 \\ x \end{array} \right] v(x) = 2^{\frac{\alpha+1}{4}} \int_0^x y^{\frac{1-\alpha}{4}} K_2(x, y) v(y) dy, \quad (6)$$

Здесь  $F_{0x}[\dots]$ -обобщенный интегродифференциальный оператор дробного порядка.

Аналогично можно доказать справедливость следующего соотношения

$$D_{0x^2}^{l_1} x^{\frac{\alpha-1}{4}} F_{0x} \left[ \begin{array}{c} 3-\alpha \\ 4 \\ 1-\alpha \\ 4 \end{array} \middle| \begin{array}{c} 1-\alpha \\ 4 \\ x \end{array} \right] \tau(x) = 2^{\frac{\alpha+3}{4}} \int_0^x y^{\frac{1-\alpha}{4}} K_1(x, y) \tau(y) dy, \quad (7)$$

В силу (6), (7) из (5) следует соотношение (4)

**Теорема 2.** Пусть  $a(x), b(x) \in C^1[0,1]$ ,  $\tau(x) \in C^1[0,1] \cap C^3(0,1)$ .

Тогда, если  $l_1 < \frac{\alpha+1}{4}$  и  $a(x) \neq 0$ , то решение задачи (1)-(3) существует и единственно.

Аналогично исследуется

**Задача 2.** Определить функцию  $u(x, y)$  со следующими свойствами:

- 1)  $u(x, y) \in C(\bar{\Omega}) \cap C^1(\Omega \cup AB) \cap C^2(\Omega)$ ;
- 2)  $u(x, y)$  регулярное решение уравнения (1) в области  $\Omega$ ;
- 3)  $(x, y)$  удовлетворяет краевым условиям

$$u_y(x, 0) = v(x), \quad 0 \leq x \leq 1,$$

$$x^{kl_2} D_{0x^k}^{l_2} u[\theta(x)] = p(x)u_y(x, 0) + q(x), \quad 0 < x < 1,$$

где  $v(x)$ ,  $p(x)$  и  $q(x)$  – заданные непрерывные функции;  $l_2$  – заданные действительные числа.

#### Литература:

1. Нахушев А.М. Уравнения математической биологии. -М.: Высш. школа, 1995. -301с.
2. Самко С.Г., Килбас А.А., Маричев О.И. Интегралы и производные дробного порядка и некоторые их приложения. Минск. Наука и техника. 1987, 702 с.
3. Репин О. А., Кумыкова С.К. Нелокальная задача для уравнения Бицадзе-Лыкова. Известия вузов. Математика 2010. №3, с.28-35.

**СВЯЗНОСТИ, ГЕОДЕЗИЧЕСКИЕ И ИХ ПРИЛОЖЕНИЯ**

Лекции Эли Картана по интегральным инвариантам положили начало тому, что можно назвать аналитической механикой, в этих лекциях впервые появились внутренние формулировки уравнений динамики, работы А. Лихнеровича, Ф. Галисо и Ж. Клейна показали, что дифференциальная геометрия является фундаментом классической механики. Геометрические методы широко применяются как в классических, так и в квантовых полевых моделях. Связности – важнейший физический объект, к которому приводит геометрическая формулировка теории поля. Например, в калибровочных моделях фундаментальных взаимодействий это связности на главных расслоениях, интерпретируемые как калибровочные поля – переносчики взаимодействий, характеризуемых той или иной группой симметрий. В работе описываются связности и геодезические на трехмерных псевдоримановых однородных пространствах.

Пусть  $M$  – дифференцируемое многообразие, на котором транзитивно действует группа  $\bar{G}$ ,  $G = \bar{G}_x$  – стабилизатор произвольной точки  $x \in M$ . Проблема классификации однородных пространств  $(M, \bar{G})$  равносильна классификации пар групп Ли  $(\bar{G}, G)$ . Используя линеаризацию, эту проблему можно свести к классификации пар алгебр Ли  $(\bar{g}, g)$  с точностью до эквивалентности пар. Отображение  $\rho: g \rightarrow gl(\bar{g}/g)$ ,  $x \mapsto ad|_{\bar{g}/g} x$  называется *изотропным представлением* подалгебры  $g$ . Пара  $(\bar{g}, g)$  называется *изотропно-точной*, если точно изотропное представление подалгебры  $g$ . (Псевдо)риманово однородное пространство задается тройкой  $(\bar{G}, M, \rho)$ , где  $\bar{G}$  – связная группа Ли,  $M$  является связным гладким многообразием, а  $\rho$  – инвариантная (псевдо)риманова метрика на  $M$ . Инвариантные метрики  $\rho$  находятся во взаимно-однозначном соответствии с инвариантными симметрическими невырожденными билинейными формами  $B$  на  $g$ -модуле  $\bar{g}/g$  [1]. Поскольку каждая инвариантная псевдориманова метрика определяет инвариантную аффинную связность,  $g$ -модуль  $\bar{g}/g$  точен. Все такие пары найдены в [2], дальнейшая нумерация пар соответствует приведенной там. Ограничимся случаем с ненулевым стабилизатором, остальные псевдоримановы однородные пространства только трехмерные группы Ли с инвариантной метрикой. Билинейная форма  $B$  является инвариантной на  $g$ -модуле  $\bar{g}/g$ . Проверим выполнение этого условия для всех пар и выберем допускающие (псевдо)риманову метрику. Далее опишем такие формы с точностью до индуцированного действия  $Aut(\bar{g}, g)$ . Получим следующий результат:

**Теорема.** Трехмерное локально псевдориманово естественно редуцируемое однородное пространство эквивалентно одному и только одному из следующих: римановы:

.3.1

	$e_1$	$u_1$	$u_2$	$u_3$
$e_1$	0	$-u_2$	$u_1$	0
$u_1$	$u_2$	0	0	0
$u_2$	$-u_1$	0	0	0
$u_3$	0	0	0	0

.5.1

	$e_1$	$e_2$	$e_3$	$u_1$	$u_2$	$u_3$
$e_1$	0	$e_3$	$-e_2$	$-u_3$	0	$u_1$
$e_2$	$-e_3$	0	$e_1$	$-u_2$	$u_1$	0
$e_3$	$e_2$	$-e_1$	0	0	$-u_3$	$u_2$
$u_1$	$u_3$	$u_2$	0	0	0	0
$u_2$	0	$-u_1$	$u_3$	0	0	0
$u_3$	$-u_1$	0	$-u_2$	0	0	0

псевдоримановы:

3.4.1

	$e_1$	$e_2$	$e_3$	$u_1$	$u_2$	$u_3$
$e_1$	0	$e_2$	$-e_3$	$u_1$	0	$-u_3$
$e_2$	$-e_2$	0	$e_1$	0	$u_1$	$u_2$
$e_3$	$e_3$	$-e_1$	0	$u_2$	$u_3$	0
$u_1$	$-u_1$	0	$-u_2$	0	0	0
$u_2$	0	$-u_1$	$-u_3$	0	0	0
$u_3$	$u_3$	$-u_2$	0	0	0	0

1.8.1.

	$e_1$	$u_1$	$u_2$	$u_3$
$e_1$	0	0	$u_1$	$u_2$
$u_1$	0	0	0	0
$u_2$	$-u_1$	0	0	0
$u_3$	$-u_2$	0	0	0

1.1.1

	$e_1$	$u_1$	$u_2$	$u_3$
$e_1$	0	$u_1$	$-u_2$	0
$u_1$	$-u_1$	0	0	0
$u_2$	$u_2$	0	0	0
$u_3$	0	0	0	0

Здесь  $e_i$  – базис  $g$ ,  $u_i$  – дополнительный к  $g$  в  $\bar{g}$  ( $i=1, 2, 3$ ).

$B$	Номер	$B$	Номер	$B$	Номер	$B$	Номер
$\begin{matrix} \epsilon_1 & 0 & 0 \\ 0 & \epsilon_1 & 0 \\ 0 & 0 & \epsilon_2 \end{matrix}$	$\epsilon_1, \epsilon_2 = \pm 1, 1.3.1$	$\begin{matrix} \epsilon & 0 & 0 \\ 0 & \epsilon & 0 \\ 0 & 0 & \epsilon \end{matrix}$	$\epsilon = \pm 1, 3.5.1$	$\begin{matrix} 0 & 0 & 1 \\ 0 & -1 & 0 \\ 1 & 0 & 0 \end{matrix}$	$\pm 1.8.1, 3.4.1$	$\begin{matrix} 0 & 1 & 0 \\ 1 & 0 & 0 \\ 0 & 0 & a \end{matrix}$	$a = \pm 1, 1.1.1$

Аффинной связностью на паре  $(\bar{g}, g)$  называется такое отображение

$$\Lambda : \bar{g} \rightarrow gl(V), \text{ где } V = \bar{g} / g,$$

что его ограничение на  $g$  есть изотропное представление подалгебры, а все отображение является  $g$ -инвариантным. Инвариантные аффинные связности на однородном пространстве  $(M, \bar{G})$  находятся во взаимно однозначном соответствии со связностями на паре  $(\bar{g}, g)$ . Поскольку тензоры кривизны и кручения инвариантны относительно действия группы  $G$ , они однозначно определяются тензорами на касательном пространстве к

многообразию. Дифференцируемый путь на  $M$  называется геодезической, если его касательное поле параллельно. Геодезические локально минимизируют длину дифференцируемых путей.

Найденные связности могут быть использованы для решения различных геометрических задач, также существуют способы отождествления геодезических псевдоримановых многообразий с траекториями консервативных и неконсервативных динамических систем, что открывает широкие возможности для приложения результатов исследования в физике и механике.

#### Литература:

1. Kobayashi, S. Foundations of Differential Geometry/ S. Kobayashi, K. Nomizu // New–York–London, v. I, 1963; v. II, 1969.
2. Komrakov, B. Three–dimensional isotropically–faithful homogeneous spaces./ B. Komrakov, A. T Chourioumov, N. Mozhey et al. v. I–III, Preprints Univ. Oslo, no. 35–37, (1993).

Ольга Лончакова  
(Чита, Россия)

### РАСШИРЕНИЕ ЧИСЛА

Из теории интегральности в качестве основы для развития форммеждисциплинарности можно выделить математический инструментарий. Так, интегральность обладает мировоззренческими и эволюционными свойствами и рассматривает в динамике систему явлений, принципов, событий. «Без сомнения, движение вперед в области математики обусловлено возникновением потребностей..., носящих практический характер. Но раз возникшее, оно неизбежно приобретает внутренний размах и выходит за границы непосредственной полезности [1, с. 20].

При рассмотрении понятия «интегральность» автор применяет метод сравнения, проводит небольшой анализ носителей однокоренных терминов – «интегральность – интеграл». И так рассмотрим.

Слово «интеграл» впервые ввел Я. Бернулли 1690 году, оно происходит *integer*, что обозначает целый. Но, следуя смысловым традициям транскрипции, понятие интеграла авторнесколько расширяет: [ин] – иной (другая полярность), [инт] – множество, [гра] – однокоренное грань, граница. В результате выражение «интеграл», приближается к определению – иные, множественные грани целого, иная граница целого или наличие – выделение осевых симметрий. Транскрипцию «интегральность» связана с предыдущей формализацией слова [интеграл] и [ность] – нести. Таким образом, составлено выражение «интегральность» в виде системного множества, обладающего свойствами целостности, полярности и структурной равновесности аналогов по осевым симметриям, которые определяются в соответствии с выбранными граничными условиями. Это понятие является социальным по определению и неоднородным по смыслу. «Объект мышления становится гораздо понятней по мере накопления различных перспектив, в которых его можно рассматривать» [3, с. 116].

Интегральность и возможности интегрального исчисления связаны с представлением о числе как об «объекте, над которым можно производить арифметические операции» [4, с. 58]. Но, первично не поэлементное значение, а понятия равенства, траекторий действия над числом как «критерия сравнения новых чисел между собой и с ранее известными» [2, с. 8] величинами. Как создается интегральный образ расширения числа в зависимости от развития человека и общества? Какие принципы преобладают при этом движении.

Первой интегральной компонентой расширения числа при осознании математической действительности можно назвать восприятие человеком дискретного значения предмета или явления в количественно-счетном варианте.

В качестве второй компоненты в статье рассматривается осмысление сознанием всевозможных форм окружающих объектов. При этом выборка может быть составлена путем нахождения связей между произвольными единицами измерения – метр, дюйм, сотка, удельный вес и т.д. Наблюдается отказ от представления одинаковости всех факторов описания объекта, отбираются наиболее полные и необходимые свойства формы его конфигурации.

Таким образом, автор отмечает, что существует наличие перехода от позиционной комплементарности (стремление замкнутой системы к внутреннему поэлементному соответствию параметров при заданной граничности) к общей (введение внешних условий для взаимных переходов зависимых переменных и коэффициентов, и функций, расширяющих числа).

Вторая компонента расширения числа характеризуется установлением разнообразных связей – узлов, выявлением все более общих классов возможных преобразований, упрощением синтезированного описания. В самом деле, вопрос о предмете и совершенствовании аппарата исследования – «это вопросы о том, что и как изучать...В исследовательской практике мы постоянно сталкиваемся с необходимостью пересечения границ предметной зоны» [5, с. 12]. Можно предположить, что первым двум состояниям – интегральным компонентам свойственен принцип дискретности, при этом происходит формирование информационного ядра будущего события.

Третьей интегральной компонентой расширения числа можно назвать динамику изменения во времени двух первых составляющих. Характер этого явления:

a. Воспроизведение событий в отношении численных матриц-ядер, привязанных к временной оси. В данном случае при проектировании модели рассматривают фазы построения: формализацию, решение задачи и интерпретацию, получают соответствующую реализацию: составление функции, описывающей условие задачи, и придание этому результату содержательный смысл.

b. Различныескоростиинтерпретацийсобытий.

Выделяемвидыскорости:

- минимальная (при начальных стадиях получения знаний),
- ускоренная (при наличии практического опыта или соответствующих средств обработки получаемой информации),
- мгновенная (при неосознанно принятых событиях и действиях на уровне образа – такое знание обычно принимается на уровне личных и внешних данных человека, культуры поведения, предметов искусства и т.д.).

Математическим примером повышения скорости интерпретации события может являться рассмотрение производной. На практике удобно поменять исследуемую функцию на линейную в пределах некоторой точки,

провести к ней касательную и в окрестности точки отмечать не значения самой функции, а значения построенной – линейной. Так, скорость является производной пути во времени (аргумент – время), теплоемкость – производной от количества тепла (аргумент – температура) и. т.д. Можно наблюдать уплотнение (сжатие) или расширение числа – события во времени в зависимости от приложения внешнего усилия или силы.

с. В качестве определяющего фактора, непосредственно влияющего на характер динамики расширения числа необходимо назвать формирование траектории движения – кинематики, как выделение граничности пути и длительности действия события.

Таким образом, в исследовании устанавливаются два принципа интегрального расширения числа: статичности-дискретности и динамики – кинематики. В пределах свойств работы (как область приложения усилий) этими принципами математика заменяет численно-количественную интегральную компоненту на аксиоматически воспринимаемые выражения функций (изменение формы конфигурации). Рассуждения подводят к интегральному переходу от дискретно оформленного компонентного поля к его выражению в виде бесконечной функции, стремящейся к пределу, формирующейся под влиянием внешних и внутренних факторов (теплового потока, света, климата, орудий производства – сил, человека и т.д.). Переход поля от события к событию происходит по фазной траектории в зависимости от его отношения к внешней или внутренней системе. Главным критерием динамики численных состояний объектов является плотность временного потока, как формы состояний видов коммуникаций.

Можно сделать вывод, что интегральность является формой развития математического аппарата и как вид общественно-математического образа отражает дуалистический генотип построения динамики отношений человек – социум. «Интегральность латентна, пока...повседневный ход общественного развития обеспечивает... нормальную деятельность целостного организма и каждого взаимодействующего в нем компонента. Но деградация даже одного элемента или внешняя угроза...формам государственно-политической организации сразу же отражаются на самочувствии целого, задевая национальную связь и выводя ее из латентного состояния в явное. Национальное беспокойство, возбуждение – вот внешний признак актуализации национальной связи, явно дающий о себе знать в межнациональных конфликтах»[5, с. 65].

#### Литература:

1. Курант Р., Роббинс Г. Что такое математика? 3-е изд., испр. и доп. – М.: МЦНМО, 2001. -418 с.
2. Методика преподавания математики в средней школе: Частная методика: Учебное пособие для студентов пед. Институтов по физико-математической специальности// А.Я. Блох, Г.В. Дорофеев и др. – М.: Просвещение, 1987. – 302 с.
3. Сорокин П. Преступление и кара, подвиг и награда. Социологический этюд об основных формах общественного поведения и морали – СПб., 1999. – 458 с.
4. Хичин А.Я. Педагогические статьи – М.: Учпедгиз. 1956. – 58 с.
5. Ядов В.А. Стратегия социологического исследования. Описание, объяснение, понимание социальной реальности – М.: Добросвет. Кн. дом «Университет», 1998. – 340 с.

Наталія Павлюк  
(Біла Церква, Україна)

### ПРИКЛАДНИЙ ТА ТЕОРЕТИЧНИЙ НАПРЯМКИ РОЗВИТКУ МАТЕМАТИКИ

Створення в середині ХХ ст. електронно-обчислювальних машин по всій значимості можна зрівняти із будь-яким самим видатним відкриттям людства. І якщо звичайні машини, механізми полегшують, розширюють фізичні можливості людини, то ЕОМ є інтелектуальними їх помічниками. Широке застосування математичних методів на базі ЕОМ привело до появи нових ефективних методів пізнання законів реального світу та їх використання в практичній діяльності, а саме математичне моделювання та прикладна математика, які є визначальними факторами науково-технічного прогресу, що сприяють прискоренню розвитку передових галузей народного господарства.

Математичне моделювання широко використовується в хімії, біології, медицині, психології, лінгвістиці і т.д.

Але, на превеликий жаль, на думку деяких математиків, займатися прикладними задачами менш престижно, ніж «чистою» математикою.

З цього приводу Ф. Клейн писав: «Нажаль все ще зустрічаються університетські викладачі, які не знаходять достатньо зневажливих слів на адресу будь-якого заняття прикладними задачами» [1]. З високомірністю, яка проявляється в таких поглядах, треба боротися найрішучішим чином. Різке практичне досягнення, відноситься воно до теоретичної чи до прикладної області, варто цінити однаково високо, даючи можливість займатися тими речами, до яких він відчуває найбільший потяг. Тоді кожен проявить себе тим більше різностороннім, чим більшим числом талантів він володіє: великі генії, як Архімед, Ньютон, Гаусс, завжди охоплювали рівномірно і теорію, і практику.

Приведу ще слова Р.Куранта: «Насправді між «чистою» і прикладною математикою неможливо провести чітку межу. Тому в математиці не повинно бути поділу на касту верховних жерців, які поклоняються непогрішимій математичній красі і які захоплені тільки своїми здібностями, і на робітників, які їх обслуговують. Подібна «кастовість» - в кращому випадку симптом людської обмеженості».

В.В.Новожилов пише: «Нажаль, теоретик до сих пір нерідко розглядає «прикладника» як математика другого сорту, як ученого, який не здатний працювати гранично строго, розмінюється на частинні моменти, що нівелює строгі математичні доведення, твердження. Легко виявляючи у «прикладників» промахи в строгості роздумів, теоретик часто лишається байдужим до їх основного достоїнства – вмінню з достатньою для практичних цілей точністю вирішувати такі актуальні задачі, які він сам строгими методами вирішити не може».

В цих цитатах достатньо яскраво висвітлена психологічна сторона питання. Але залежно від цього треба підкреслити, що нині все частіше признається об'єктивне існування прикладної математики. Однак і за подібним визнанням ховаються різні точки зору.

Так, деякі вважають, що прикладна математика – «ширпотребна», в поганому сенсі, частина математики, яка існує у вигляді логічно недопрацьованого і недосконалого (можливо, через низьку математичну культуру спеціалістів цієї області) набору деяких прийомів, рецептів і правил. Вказані недоліки прикладної математики мають бути поборені, в результаті чого ця «недоматематика» підніметься до нормального математичного рівня.

Думається, що ця наївна, але поширена точка зору, якщо вона не є проявом снобізму, заснована на важкому нерозумінні істинної ситуації. Насправді, як з цієї точки зору можна пояснити те, що фізики, інженери-

теоретики і інші спеціалісти, серед яких, безперечно, є багато розумних людей, використовуючи математику, наполегливо ухилиються від строгої дедуктивної мови? І хоча в інститутах їх систематично навчають цій мові, вони надають перевагу переучуватися, переходячи на мову прикладної математики і перебудовуючи весь образ математичного міркування. В дійсності така перебудова часом нагадує ломку, так як при цьому відкидається багато «чистих» визначень, теорем і прийомів, на які категорично наполягає чисто дедуктивний спосіб міркування. На мою думку, така перебудова цілком природна і єдине пояснення її полягає в тому, що вона необхідна.

Друга точка зору ототожнює прикладну математику з обчислювальною і машинною математикою. Ця точка зору представляється вузькою і такою, яка створює односторонню орієнтацію.

Математичне вирішення прикладних задач володіє серйозною специфікою. Перш за все, тут принципово не можна досягнути у доведеннях того ж рівня, що в чисто математичних дослідженнях, хоча б тому, що математична модель реального об'єкта може описувати лише існуючі в тому чи іншому сенсі риси цього об'єкта, але ніколи не претендує і не повинна претендувати на його повний опис. З іншої сторони, до вирішень прикладних задач виставляються такі вимоги, які в чисто математичних дослідженнях вважаються другорядними: прикладна задача повинна бути вирішена не тільки правильно, але і своєчасно, економно по затрачених зусиллях, вирішення повинно бути доступним для існуючих обчислювальних засобів і доступним для фактичного використання, точність рішення повинна відповідати задачі і тому подібне.

Найкраще виконання всіх цих, часом суперечливих одне одному, вимог умовно назвали оптимальністю вирішення (по відношенню до прикладних задач), хоча на даному етапі розвитку науки єдину функцію мети було б важко вказати. Виходячи з того, було запропоноване визначення прикладної математики як науки про оптимальні, грубо кажучи, практично сприйнятні методах вирішення математичних задач, які виникають поза математикою. Таким чином, прикладна математика – це математика, опосередкована практикою, це наче складова дисципліна подібна біохімії чи теплотехніки.

Розвиток цієї дисципліни визначається як розширенням кола сфери застосування, так і вимірюванням конкретного змісту поняття оптимального вирішення задач; конкретно цей зміст суттєво змінився під впливом сучасних вичислювальних засобів. Розуміється, що якщо ми шукаємо оптимальне вирішення, то це не означає, що ми повинні відкидати вирішення, які приблизно відповідають вимогам оптимальності. Значна частина реальних вирішень, якими ми користуємося, якраз і є вирішенням, в даний момент в якійсь мірі задовольняюче ці вимоги.

По даному випадку можна нагадати відомий афоризм: «Чиста математика робить те, що можна, так, як потрібно, а прикладна – те, що потрібно, так, як можна».

Представляється привабливою і точка зору, висловлена Л.В.Овсянниковим: «Прикладна математика – це наука про математичні моделі; найбільш докладніше можна сказати – про будову, дослідження, інтерпретації і оптимізації математичних моделей».

Це визначення, яке виділяє об'єкт науки, на мій погляд, не суперечить попередньому, який має більш функціональний характер. Таким чином, якщо проводити аналогію – в цілому, досить далеку – між математикою і мовою, то чиста і прикладна математика будуть нагадувати граматику і семантику відповідно.

Дискусії про те, чи утворює прикладна математика самостійну науку, представляються дещо схоластичними через багато значимості виразу «самостійна наука». Можливо, що більш правильно говорити не про науку, а про окремі аспекти математики, виникаючим при її застосуваннях, так сказати, про результат своєрідного проектування математики на цивілізацію; важливо, що при такому проектуванні математика набуває якісно нові риси. Це проектування, ці риси і визначають прикладну математику.

Приведу на закінчення яскраві слова Р.Куранта, які говорять про відмінності підходу до проблем чистої і прикладної математики: «Одна і та ж математична проблема може бути вирішена по-різному; прихильник строгого математичного підходу потребує безкомпромісної досконалості. Він не допускає ніяких прогалин в логіці міркування і в вирішенні поставлених задач, а досягнутий результат, на його думку, повинен бути вершиною нерозривного ланцюжка бездоганних роздумів. І якщо прихильник такого підходу зустрічається з труднощами, які йому здаються непереборними, то він швидше намагається переформулювати задачу або навіть поставити іншу, споріднену їй, складнощі якої він може побороти. Існує і інший обхідний шлях: спочатку визначити те, що вважалося «вирішення проблеми»[3]; в дійсності подібна процедура іноді являє собою досить загальноприйнятий попередній крок до правильного вирішення початкової задачі. В дослідженнях прикладного характеру все виглядає по-іншому. Перш за все, поставлену задачу неможна з такою легкістю видозмінити або обійти. Тут потрібне інше; дати правильну і надійну з загальнолюдської точки зору відповідь. В випадку необхідності математик може піти на компроміс: він має бути готовим внести здогадки в ланцюжок розмірковувань, а також допустити відому похибку в числових значеннях. Однак навіть задачі в основному практичного направлення, наприклад про течії, з ударними хвилями, можуть потребувати фундаментального математичного дослідження, щоб встановити, чи коректно поставлена така задача. В прикладних дослідженнях можуть знадобитись і докази чисто математичних теорем існування, оскільки впевненість в тому, що є вирішення, може гарантувати достовірність використовуваної математичної моделі. І, нарешті, в прикладній математиці домінує апроксимація (приближення) – без них неможливо обійтись при переносі реальних, фізичних процесів на математичні моделі. Відношення до реальності, переробленої в абстрактні математичні моделі, і оцінка точності відповідностей, які досягаються, потребують інтуїтивних навиків, які вдосконалюються досвідом. Часто необхідно якимось переробити початкову математичну проблему, яка виявляється занадто важкою для вирішення сучасними методами. Це частково пояснює характер інтелектуального ризику і задоволення, яке випробовують математики, які працюють з інженерами і природовипробовувачами над вирішенням реальних задач, які виникають звідусіль, куди проникає людина в своєму намаганні до пізнання природи і управління нею.

Ще Галілей сказав, що книга природи написана на мові математики. Математику слід назвати не мовою науки, а її граматику, в якій словами є символи, фразами – формули, а літературним твором – наукові теорії.

У людини поряд із конкретним (образним) мисленням закладена потреба абстрактного мислення, і математика є найвищою формою задоволення цих потреб.

І якщо «чистий» математик категорично виключає можливість застосувати при доведеннях тверджень нематематичного характеру, то прикладний математик вважає допустимим користування, для досягнення мети, будь-якими методами, які накопичені в процесі практичної діяльності людини.

На мою думку, «прикладна математика» наука, яка використовує досягнення математики в різних сферах людської діяльності (не обов'язково математичних), використовуючи для обґрунтування правильності своїх дій і нематематичні засоби.

**Література:**

1. Мишкіс А.Д. Що таке прикладна математика? Вісник вищої школи, 1997, №2. 2. Налімов В.В. Логічні основи прикладної математики. -М.: Видавництво МГУ, 1979
2. Блехман І.І., Мишкіс А.Д., Пановко Я.Г. Прикладна математика: логіка, особливості підходів. -Київ.: Наукова думка, 1996.
3. Математика наших днів. -М.: Знання, 1999-2010.
4. Тихонов А.Н., Костомаров Д.П. Лекції з прикладної математики. -М.: Наука, 2005

**Фармонов Шерзодбек, Жумаев Жавлонбек  
(Фергана, Узбекистан)**

**ОБ ОДНОЙ ЗАДАЧЕ НА СОБСТВЕННЫЕ ЗНАЧЕНИЯ**

Несмотря на то, что спектральная теория дифференциальных операторов имеет длинную историю, исследование спектральных задач для уравнений смешанного типа начато с 80-х годов прошлого века. Первые фундаментальные результаты по этому направлению получены Т.Ш.Кальменовым, Е.И.Моисеевым, и С.М.Поноваревым. Последние годы Е.И.Моисеевым, М.С.Салахитдиновым, К.Б.Сабитовым, А.К.Уриновым и их учениками поставлены и исследованы многочленные спектральные задачи для различных уравнений смешанного типа и полученные ими результаты применены к построению решений краевых задач для соответствующих уравнений (см. Например, 1,2,3). Но до настоящего времени малоизученными остаются спектральные задачи для уравнений смешанного типа с характеристической линией изменения типа.

В данной работе найдены собственные значения и собственные функции одной спектральной задачи с нелокальными краевыми условиями для уравнения

$$xu_{xx} + yu_{yy} + \alpha u_x + \alpha u_y + \text{sign}(x+y)\lambda u = 0 \quad 0 < \alpha = \text{const} < (1/2) \quad (1)$$

Пусть  $\Omega$  - конечная односвязная область плоскости  $xOy$ , ограниченная отрезками

$$\overline{AB} = \{(x, y) : x + y = 1, x \geq 0, y \geq 0\}, \quad \overline{BA^*} = \{(x, y) : x = 0, -1 \leq x \leq 1\} \text{ и другой}$$

$$A^*A = \{(x, y) : \sqrt{x} + \sqrt{-y} = 1, x > 0, y < 0\}, \text{ а } \Omega_0 = \Omega \cap \{(x, y) : x > 0, y > 0\},$$

$$\Omega_1 = \Omega \cap \{(x, y) : x + y > 0, x > 0, y < 0\}, \quad \Omega_2 = \Omega \cap \{(x, y) : x + y < 0, x > 0, y < 0\}.$$

Задача  $A_\lambda$ . Найти значения параметра  $\lambda$  и соответствующие им нетривиальные в области  $\overline{\Omega}$  функции

$u(x, y) \in C(\overline{\Omega}) \cap C^2\{\Omega \setminus [y(x+y) = 0]\}$ , удовлетворяющие уравнению (1) в области

$\Omega \setminus [y(x+y) = 0]$  и условиям  $u(x, y) = 0, (x, y) \in \overline{AB}$ ;

$$u(0, y) + k_1 u(0, -y) = 0, \quad 0 \leq y \leq 1 \quad (2)$$

$$\lim_{x \rightarrow +0} x^\alpha u_x(x, y) + k_2 \lim_{x \rightarrow +0} x^\alpha u_x(x, -y) = 0 \quad 0 < y < 1 \quad (3)$$

$$u\left[x, -(1-\sqrt{x})^2\right] = u\left[(1-\sqrt{x})^2, -x\right], \quad (1/4) \leq x \leq 1 \quad (4)$$

$$\lim_{y \rightarrow -0} (-y)^\alpha u_y(x, y) = -\lim_{y \rightarrow +0} y^\alpha u_y(x, y), \quad 0 < x < 1 \quad (5)$$

где  $k_1$  и  $k_2$  заданные действительные числа, причем  $k_1^2 + k_2^2 \neq 0$

Отметим, что условия (2)-(4) являются условиями типа условия Франкля.

Докажем, что поставленная задача имеет счетное число собственных значений и собственные функции. С

этой целью, считая  $\lambda \neq 0$ , в области  $\Omega_0$  сделаем замену переменных  $\sqrt{x} = r \cos \varphi, \sqrt{y} = r \sin \varphi$ ,

$0 \leq r \leq 1, 0 \leq \varphi \leq (\pi/2)$ . Затем, из уравнения (1), разделяя переменные по формуле

$u(x, y) = R(r)\Phi(\varphi)$  получим

$$r^2 R''(r) + (1 + 4\beta)rR'(r) + (4\lambda r^2 - \mu)R(r) = 0 \quad 0 < r < 1 \quad (6)$$

$$\Phi''(\varphi) + 2\beta(\text{ctg}\varphi - \text{tg}\varphi)\Phi'(\varphi) + \mu\Phi(\varphi) = 0 \quad 0 < \varphi < (\pi/2) \quad (7)$$

где  $\beta = \alpha - (1/2)$ , а  $\mu$  - константа разделения.

Пользуясь общими решениями уравнения (6) и (7) находим, что нетривиальные и непрерывные в области

$\overline{\Omega_0}$  решения уравнения (1) имеют вид.

$$u(x, y) = r^{-2\beta} J_{\omega} \left( 2r\sqrt{\lambda} \right) \left\{ c_1 F \left[ \beta - \omega/2, \beta + \omega/2, \left( \frac{1}{2} \right) + \beta; \sin^2 \varphi \right] + \right. \\ \left. + c_2 \left( \sin^2 \varphi \right)^{(1/2)-\beta} F \left[ (1-\omega)/2, (1+\omega)/2, (2/3) - \beta; \sin^2 \varphi \right] \right\}$$

Здесь  $c_1, c_2 = const; \omega = \sqrt{4\beta^2 + \mu}, \operatorname{Re} \omega > 2\beta, J_{\omega}(z)$ -функция Бесселя первого рода,

$F(a, b, c; z)$ - гипергеометрическая функция Гаусса.

Из формулы (8) следует, что

$$\left\{ \begin{array}{l} u(x, +0) = c_1 \cdot x^{-\beta} J_{\omega} \left( \sqrt{4\lambda x} \right), 0 \leq x \leq 1 \\ u(+0, y) = [x_1(\omega)c_1 + x_2(\omega)c_2] \cdot y^{-\beta} J_{\omega} \left( \sqrt{4\lambda y} \right), 0 \leq y \leq 1 \\ \lim_{y \rightarrow +0} y^{\alpha} u_y(x, y) = [(1/2) - \beta] c_2 \cdot x^{-1/2} J_{\omega} \left( \sqrt{4\lambda x} \right), 0 < x < 1 \\ \lim_{x \rightarrow +0} x^{\alpha} u_x(x, y) = -[x_3(\omega)c_1 + x_4(\omega)c_2] \cdot y^{-1/2} J_{\omega} \left( \sqrt{4\lambda y} \right), 0 < y < 1 \end{array} \right. \quad (9)$$

$$\text{где } x_1(\omega) = \tilde{A} \begin{bmatrix} (1/2) + \beta(1/2) - \beta \\ (1+\omega)/2\alpha(1-\omega)/2 \end{bmatrix}, x_2(\omega) = \tilde{A} \begin{bmatrix} (1/2) - \beta, (3/2) - \beta \\ 1 - \beta + (\omega/2), 1 - \beta - (\omega/2) \end{bmatrix} \\ x_3(\omega) = \tilde{A} \begin{bmatrix} (1/2) + \beta, (1/2) + \beta \\ \beta + (\omega/2), \beta - (\omega/2) \end{bmatrix}, x_4(\omega) = [(1/2) - \beta] x_1(\omega) \quad \tilde{A}(z) \text{-гамма функцию}$$

Далее, в области  $\Omega_1$  введем в рассмотрение функцию

$$W(x, y) = u(x, y) - u[x_1(x, y), y_1(x, y)] \quad (x, y) \in \Omega_1. \quad (10)$$

где  $x_1(x, y) = -y, y_1(x, y) = -x \quad (x, y) \in \bar{\Omega}_1$ , то  $(x_2, y_2) \in \bar{\Omega}_2$ ,

принимая во внимание это и (1),(4),  $\lim_{x+y \rightarrow -0} u(x, y) = \lim_{x+y \rightarrow +0} u(x, y)$ , относительно  $W(x)$  получим

следующую задачу Гурса:

$$\left\{ \begin{array}{l} W(x, y) \in C(\bar{\Omega}_1) \cap C^2(\Omega_1), |y|^{2\beta} W_y(x, y) \in C[\Omega_1 \cup \{(x, 0): 0 < x < 1\}]; \\ x W_{xx} + y W_{yy} + \alpha W_x + \alpha W_y + \lambda W = 0, (x, y) \in \Omega_1; \\ W(x, -x) = 0, 0 \leq x \leq (1/4); W[x, -(1-\sqrt{x})^2] = 0, (1/4 \leq x \leq 1) \end{array} \right.$$

Одним из решений той задачи является функция  $W(x, y) \equiv 0, (x, y) \in \bar{\Omega}_1$ . Отсюда в силу обозначения (10), следуют равенства

$$u(t, -0) = u(+0, -t), 0 \leq t \leq 1; \lim_{y \rightarrow -0} (-y)^{\alpha} u_y(t, y) = -\lim_{x \rightarrow +0} x^{\alpha} u_x(x, -t), 0 < t < 1 \quad (11)$$

Принимая во внимание равенства (11) и условий (2),(3),(5), находим

$$\left. \begin{array}{l} u(0, t) + k_1 u(t, 0) = 0, 0 \leq t \leq 1 \\ \lim_{x \rightarrow +0} x^{\alpha} u_x(x, t) + k_2 \lim_{y \rightarrow +0} y^{\alpha} u_y(t, y) = 0, 0 < t < 1 \end{array} \right\} \quad (12)$$

Подставляя (9) в равенства (12) получим однородную систему линейных уравнений относительно  $C_1$  и  $C_2$

$$\left\{ \begin{array}{l} [x_1(\omega) + k_1] c_1 + x_2(\omega) c_2 = 0 \\ x_3(\omega) c_1 + [x_4(\omega) - [(1/2) - \beta] k_2] c_2 = 0 \end{array} \right. \quad (13)$$

Это система имеет нетривиальное решение, если ее основной определитель равен нулю. Приравняв нулю ее основной определитель, получим равенства

$$\left[ x_1(\omega) + k_1 \right] \left[ x_4(\omega) - \left[ (1/2) - \beta \right] k_2 \right] = x_2(\omega) x_3(\omega)$$

Откуда в силу выражения для  $x_j(\omega)$ ,  $j = \overline{1, 4}$ , следует уравнение относительно  $\omega$ :

$$\cos(\pi\omega/2) = \left[ (1 - k_1 k_2) / (k_2 - k_1) \right] \cos(\beta\pi), k_1 \neq k_2 \quad (14)$$

Находим решения уравнения (14), удовлетворяющие условию  $\operatorname{Re} \omega > 2\beta$

Рассмотрим некоторые частные случаи:

1. Пусть  $k_1 = 0, k_2 = 1$ . Тогда числа  $\omega_n^{(j)} = 4n - (-1)^j 2\beta, n \in N, j = \overline{1, 2}$  являются решениями уравнения (14) удовлетворяющими условию  $\operatorname{Re} \omega > 2\beta$ . Подставив  $\omega_n^{(j)} = \omega$  в систему (13) находим ее нетривиальные решения  $c_1 = -x_3(\omega)c_2, \forall c_2 \in R / \{0\}$  при  $\omega = \omega_n^{(1)}$  и  $c_1 = 0, \forall c_2 \in R / \{0\}$  при  $\omega = \omega_n^{(2)}$ . Аналогично находим, что
2. Если  $k_2 = 0, k_1 = -1$ , то  $\omega_n^{(j)} = 4n - 2 - (-1)^j 2\beta, n \in N, j = \overline{1, 2}$ , а  $c_1 = x_2(\omega)c_2, \forall c_2 \in R / \{0\}$  при  $\omega = \omega_n^{(1)}$  и  $c_1 = 0, \forall c_2 \in R / \{0\}$  при  $\omega = \omega_n^{(2)}, n \in N$ .
3. Если  $k_1 = 1, k_2 = 0$ , то  $\omega_n^{(j)} = 4n - 2 - (-1)^j 2\beta, n \in N, j = \overline{1, 2}$ , а  $\forall c_1 \in R / \{0\}, \forall c_2 = 0$  при  $\omega = \omega_n^{(1)}$  и  $c_1 = \left[ x_4(\omega) / x_3(\omega) \right] c_2, \forall c_2 \in R / \{0\}$  при  $\omega = \omega_n^{(2)}, n \in N$
4. Если  $k_1 = -1, k_2 = 0$  то  $\omega_n^{(j)} = 4n - (-1)^j 2\beta, n \in N, j = \overline{1, 2}$  а  $\forall c_1 \in R / \{0\}, c_2 = 0$  при  $\omega = \omega_n^{(1)}$  и  $c_1 = -\left[ x_4(\omega) / x_3(\omega) \right] c_2, \forall c_2 \in R / \{0\}$  при  $\omega = \omega_n^{(2)}, n \in N$
5. Если  $k_1 = -1, k_2 = 1$  то  $\omega_n^{(j)} = 4n - (-1)^j 2\beta, n \in N, j = \overline{1, 2}$  а  $\forall c_1 \in R / \{0\}, c_2 = 0$  при  $\omega = \omega_n^{(1)}$  и  $c_1 = 0, \forall c_1 \in R / \{0\}$  при  $\omega = \omega_n^{(2)}, n \in N$
6. Если  $k_1 = 1, k_2 = -1$ , то  $\omega_n^{(j)} = 4n - 2 - (-1)^j 2\beta, n \in N, j = \overline{1, 2}$ , а  $\forall c_1 \in R / \{0\}, c_2 = 0$  при  $\omega = \omega_n^{(1)}$  и  $c_1 = 0, \forall c_1 \in R / \{0\}$  при  $\omega = \omega_n^{(2)}, n \in N$

Теперь, подставляя в формулу (8)  $\omega = \omega_n^{(1)}$  и удовлетворяя полученную функцию условию  $u(x, y)|_{\overline{AB}} = 0$  получим уравнение  $J_{\omega_n^{(j)}}(2\sqrt{\lambda}) = 0, (n \in N, j = \overline{1, 2})$ . Так как  $\omega_n^{(j)} > -1$ , то то уравнение для  $\forall n \in N$  и  $j = \overline{1, 2}$ , имеет счетное число действительных корней. Обозначая его  $m$ -

положительный корень через  $\theta_{n,m}^{(j)}$  находим собственные значения  $\lambda_{n,m}^{(j)} = \left[ \theta_{n,m}^{(j)} \right]^2 / 4, j = \overline{1, 2}, n, m \in N$  задачи  $A_\lambda$ .

Далее, подставляя в формулу (8)  $\omega = \omega_n^{(j)}, \lambda_{n,m}^{(j)} = \left[ \theta_{n,m}^{(j)} \right]^2 / 4$ , находим собственные функции задачи  $A_\lambda$  в области  $\Omega_0$  соответствующие собственным значениям  $\lambda_{n,m}^{(j)}$ :

$$u_{n,m}^{(j)}(x, y) = r^{-2\beta} J_{\omega_n^{(j)}} \left[ \theta_{n,m}^{(j)} r \right] \left\{ c_1 \left( \omega_n^{(j)} \right) F \left[ \beta - \frac{\omega_n^{(j)}}{2}, \beta + \frac{\omega_n^{(j)}}{2}, \frac{1}{2} + \beta; \sin^2 \varphi \right] + c_2 \left( \omega_n^{(j)} \right) (\sin^2 \varphi)^{(1/2) - \beta} F \left[ \frac{1 - \omega_n^{(j)}}{2}, \frac{1 + \omega_n^{(j)}}{2}, \frac{3}{2} - \beta; \sin^2 \varphi \right] \right\}, n, m \in N, j = \overline{1, 2}. \quad (15)$$

где под  $c_1 \left( \omega_n^{(j)} \right)$  и  $c_2 \left( \omega_n^{(j)} \right)$  понимаются значения  $c_1$  и  $c_2$  соответствующие  $\omega_n^{(j)}$



Теперь, с помощью формулы (15) и равенств (9),(5), находим  $u_{n,m}^{(j)}(x,0), 0 \leq x \leq 1;$   
 $u_{n,m}^{(j)}(y,0), 0 \leq y \leq 1; \lim_{y \rightarrow -0} (-y)^\alpha u_y^{(j)}(x,y), 0 < x < 1; \lim_{x \rightarrow +0} x^\alpha u_x^{(j)}(x,y), 0 < y < 1$  а затем из (11) -  
 $-u_{n,m}^{(j)}(y,0), -1 \leq y \leq 0; \lim_{x \rightarrow +0} x^\alpha u_x^{(j)}(x,y), -1 < y < 0 \quad j = \overline{1,2,n}, m \in N.$

После этого собственные функции задачи  $A_\lambda$  в областях  $\Omega_1$  и  $\Omega_2$  определяются как решение видоизмененной задачи Коши для уравнения (1) при  $\lambda = \lambda_{n,m}^{(j)} [4].$

В задач  $A_\lambda$  условие  $u(x,y)|_{\overline{AB}} = 0$  можно заменить  $(u_x + u_y)|_{\overline{AB}} = 0.$

#### Литература:

1. Моисеев Е.И. Дифференц. уравнения 1989.Т.25,№1.С.170-172.
2. Салахитдинов М.С. Уринов.А.К.// К спектральной теории уравнений смешанного типа Т.МUMTOZ SO`Z 2010-356.с.
3. Сабитов К.Б. Бибакова С.Л // Мат.заметки.2003.Т.74,выпуск 1.С. 76-87
4. Эргашев Т.Г.//узбекский матем . жур 2009. №1.

**СЕКЦИЯ: МИСТЕЦТВО**

**Назгуль Аужанова**  
(Талдыкорган, Казахстан)

**ИЗ ИСТОРИИ ВАЛЬСОВОЙ МУЗЫКИ В РОССИИ**

В русской вокальной лирике уже в 20-30-е годы прошлого столетия устанавливается традиция использовать вальс для характеристики женского образа.

Это как бы женский портрет, нарисованный на блестящем и поэтическом фоне бала, праздника, маскарада. В русской литературе таких примеров очень много. Достаточно напомнить эпизоды из «Евгения Онегина» А.С. Пушкина, из «Маскарада» М.Ю. Лермонтова, из романов Льва Толстого [4, с.126].

В этом произведении М.И. Глинка переосмыслил жанр вальса. Поднявшись над бытовым вальсом, композитор создал лирико-романтическую поэму о людях своего времени, об их чувствах и переживаниях. Некоторые исследователи находят в этом произведении якобы «портретное» сходство с возлюбленной М.И. Глинки – Катюшей Керн.

Музыкальная форма «Вальса-фантазии» неповторимо индивидуальна. Побочные части вальса разрастаются в самостоятельные мелодические эпизоды, по их игривой искрящийся ритм неизменно сменяет одна и та же печальная главная тема. Как неотступная мысль, она возвращается снова и снова, доминируя над всем произведением и придавая ему черты какого-то осеннего очарования [4, с.201].

Влияние «Вальса-фантазии», всего строя его художественных образов ощущается в лирических сторонах многообразного симфонизма П.И. Чайковского. Вальсовость поэтических образов П.И. Чайковского складывалась в процессе глубокого развития традиций «Вальса-фантазии» как вершины глинкинского лирического симфонизма и лучшего, что было создано в этой области другими русскими композиторами первой половины XIX века [3, с.834].

Академик Б.В. Асафьев в одной из своих работ справедливо отмечает, что «...Чайковский любил часто пользоваться формулой вальса и претворял ее с изумительной гибкостью, легкостью и остроумием, насыщая различнейшим «содержанием» [5, с.238].

В этих «формулах вальса», композитор сумел передать не только разнообразные душевные состояния, но и индивидуальные черты, которые связаны с национальными корнями его музыкального мышления.

С помощью вальса П.И. Чайковский передавал самые разнообразные настроения: и беззаботное веселье, и праздничную радость, и тихую задумчивость, и юмор, и задор, и глубокую грусть.

В этих произведениях очень искренно переданы и наивный детский восторг, и «первые грезы о счастье ином». Вальсовый ритм здесь является выражением поэтических представлений о заманчивой красоте еще непознанной жизни. В «Подснежнике» с удивительной тонкостью передано весеннее Настроение, какое-то радостное и трепетное ожидание счастья, которое охватывает человека, когда он вдыхает запах весеннего воздуха. Любовь к природе здесь выражена средствами «городской» музыки вальса для того, чтобы передать чувства людей, живущих в городе и лишенных возможности постоянно общаться с природой.

Вальсы и вальсообразные движения являются опорными точками его балетов. Это обычно моменты светлой лирики, выражение торжествующей красоты, мощи и чувственного обаяния жизни.

Ритм вальса обладает свойствами мягковолнистого, как бы «парящего» движения. У П.И. Чайковского эти свойства получили широкое эмоциональное истолкование: вальс у него становится выражением освобожденного чувства, романтически «парящей» души. Вместе с тем «вальсовость» (как признак бытового жанра) придает этому высокому полету чувств земную теплоту и лиричность.

Хочется подчеркнуть роль вальса в формировании самого популярного жанра музыки – массовой песни.

Жанровые признаки вальса только во второй половине 30-х годов стали проникать в массовую лирическую песню. До этого времени в быту пользовались популярностью вальсовые песенки городской окраины, созданные еще до революции – «Прощайте, ласковые взоры», «Бывали дни веселые», «Кочегар», «Златые горы», «Мой костер» и другие. Они пелись в свое время под аккомпанемент гитары или гармоники [6].

«Возрождение» вальса в песне началось с вальсовой песенки. Эта жанровая разновидность отличается от вальса как балетного танца простотой формы и наличием лирического сюжета.

Особо следует подчеркнуть роль вальса в музыке. Вальс можно назвать самым популярным танцем нашей молодежи. Именно поэтому многие русские композиторы отдали большую дань этому жанру и создали много интересных образцов вальсовой музыки. Здесь можно отметить многочисленные эстрадных вальсы И.О. Дунаевского, Крюкова, А. Цфасмана, Е.Л. Шварца, С.Н. Кнушевицкого, А. Хачатуряна, Д.Б. Кабалевского, И.А. Слонова и других русских композиторов.

Они часто звучат по радио и хорошо известны.

Вначале вальсовая песенка зазвучала в кино в качестве песни рабочей заставы – «Крутится, вертится шар голубой», из кинофильма «Юность Максима», «Тучи над городом встали» из кинофильма «Человек с ружьем».

Затем появилось несколько лирических песен в этом жанре, сразу получивших широкую популярность – «Парень кудрявый», «Чайка» Г.С. Милютина, «Синий платочек» Гольда и Петербургского, «Песня о Москве» Т.Н. Хренникова и некоторые другие песни из кинофильма «Свинарка и пастух». В них возродились не только типичные темы и сюжеты старой вальсовой песенки (разлука, письмо с приветом любимому, подарок в знак верности), но и характерный для нее музыкальный язык [5, с.57].

Обращение к вальсовой песенке городской окраины обогатило русскую лирическую песню, дало ей новые средства воплощения образов простых людей, привлекательных бесхитростностью и задушевностью своих лирических чувств.

Успехи, достигнутые в песенной лирике 30-х годов, подготовили ее расцвет в годы Великой Отечественной войны.

В этот трудный для нашей страны период количество лирических песен вальсообразного характера увеличилось во много раз. По популярности в быту жанр вальсовой песенки занял одно из самых первых мест.

Русские композиторы в годы войны стремились переосмыслить старый жанр, очистить его от излишней сентиментальности и развить его в соответствии с изменившимся характером героя песен.

Центральное место в песенной лирике Великой Отечественной войны заняла тема любви людей к Родине. Первым композитором, которому удалось ярко воплотить эту тему в лирической песне-вальсе, был В.П.Соловьев-Седой. В конце июня 1941 года он написал замечательную песню «Играй, мой баян». Герой этой песни – простой паренек из рабочего поселка. Он показан в тот момент, когда «вражья стая над нами, как туча взвилась» и «застава дорогая за Родину поднялась». В этот момент его сердце наполняет горячее чувство любви к Родине. Притом патриотизм героя высказывается не в авторском призыве или торжественной клятве, а в сердечном лирическом обращении к друзьям:

Играй, мой баян, и скажи всем друзьям,  
Отважным и смелым в бою,  
Что, как подругу,  
Мы Родину любим свою.

Перед композитором стояла задача создать такой музыкальный образ героя песни, чтобы слушатели действительно поверили, что любовь к Родине является для него глубоким личным чувством, нежным, чистыми сильным, достойным горячо любимой подруги.

Подобный герой, выросший в рабочем поселке или в колхозном селе, скромный и отважный, сердечным и жизнерадостным появился в советском искусстве перед самой войной.

Скромный и потому незаметный в повседневной жизни, этот новый герой в годы военных испытаний раскрыл свои замечательные душевные качества. Под именем Антоши Рыбкина, Пети Огонькова, Фомы Смыслова он появлялся на страницах различных литературных произведений, в кино, во фронтовых газетах, на плакатах и рисунках.

В.П.Соловьев-Седой общую характеристику этого героя дает через жанр лирической песенки-вальса того типа, какой сложился на городской окраине, – с наивно-простодушной мелодикой и гармошечным или гитарным сопровождением.

С помощью чистой и задушевной вальсовой мелодии композитор сумел естественно и просто раскрыть большую тему любви к Родине. При этом ему удалось убедительно обрисовать героя песни и создать первый образ простого человека в лирике военных лет [2, с.1].

Правда, следует отметить, что эта разновидность была слишком определенно связана с мирными образами (праздника, гулянья и т. п.), поэтому она в годы войны была меньше распространена, чем вальсовая песенка.

Массовая песня постепенно сближается с романсом, концертной или эстрадной песней. И в этом сближении ритм вальса оказывает нашим композиторам неоценимую помощь.

Играй, мой баян, и скажи всем друзьям,  
Отважным и смелым в бою,  
Что, как подругу,  
Мы Родину любим свою.

В годы Отечественной войны появилась и другая разновидность песни-вальса, сохранившая прямую связь с бальным танцем, более сложная и развитая по форме. Эта песня предоставила возможность более развернутого выражения лирического чувства, и в этом ее положительное значение для песенной лирики военного периода. Примером может служить песня М.И.Блантера «В лесу прифронтовом», «Казахский вальс» Л.Хамиди и многие другие. Правда, следует отметить, что эта разновидность была слишком определенно связана с мирными образами (праздника, гулянья и т. п.), поэтому она в годы войны была меньше распространена, чем вальсовая песенка.

В последнее время границы песенного искусства еще более расширились, появилось большое количество песен, написанных специально для исполнения самодельными коллективами или певцами с концертной эстрады для массового слушателя. Массовая песня постепенно сближается с романсом, концертной или эстрадной песней. И в этом сближении ритм вальса оказывает нашим композиторам неоценимую помощь. Можно назвать много замечательных песен-вальсов, созданных советскими композиторами после войны: «Севастопольский вальс» К.Листова, «Школьный вальс» И.О. Дунаевского, «Весенний карнавал» А. Хачатуряна, «Сосны шумят» Ю.Слонова, «Вальс на льду» Зары Левиной, вальсы Феркельмана, Г.Носова, Ф.Г.Волкова, Компанейца, В.П.Соловьева-Седого и многих других композиторов. Все они свидетельствуют о том, что ритм вальса живет и процветает в музыке [1, с.46].

Необходимо отдельно выделить вальсы из балетов, отметить выдающуюся роль в этой области Р.М. Глиэра, А. Хачатуряна и ряда других композиторов и, резюмировать, что этот жанр музыкального искусства отличается необычайной жизненной силой.

Каждая эпоха, каждая страна вносит в него свои характерные черты, старается обогатить его и сделать более разнообразным, и именно поэтому жанр вальса бессмертен. Он всегда будет оставаться одним из любимейших танцев человечества и всегда будет служить композиторам неиссякаемым источником художественного вдохновения.

#### Литература:

1. Аужанова Н.Б. Методические рекомендации по организации и проведению вечера вальса. – Алматы: ГРЮБ, 1981. – 74 с.
2. Тарасов В. В мире вальса. /Статья к музыкальному сборнику, фирма «Мелодия», 1989.
3. Детская энциклопедия. Т. IV, VII, 2- изд. – М.: Просвещение, 1965, 1966. – 921 с.
4. Друскин М. Очерки по истории танцевальной музыки. – Л: Музыка, 1980. – 202 с.
5. Милан Кундера. Вальс на прощание. – Прага: Изд-во «Азбука-классика», 2002. – 288 с.

Назгуль Аужанова  
(Талдыкорган, Казахстан)

#### ИЗ ИСТОРИИ РАЗВИТИЯ ВАЛЬСА В РОССИИ

По своей популярности, по своему распространению и по длительности существования, вальс превосходит все другие бальные танцы. Уже в конце 18 века во многих европейских странах наблюдается повальное увлечение

вальсом. Одна из немецких газет в 1794 году писала, что «вальс распространяется подобно эпидемии насморка» [7, с.34].

В XIX веке вальс распространился по всей Европе, приняв в каждой стране особую национальную окраску. Внимательный слух музыканта сразу отличит венские вальсы от французских вальсов Л.Делиба, от известного «Грустного вальса» финского композитора Я.Сибелиуса.

Вальс насчитывает около 200 лет своей жизни. За это время многое в нем изменилось и обогатилось. Мы постараемся в настоящей лекции проследить в общих чертах как развивался вальс с начала своего существования, и какие характерные черты внесли в этот жанр различные страны и композиторы.

Особенно яркое и многообразное художественное выражение вальс получил в России [5, с.57].

С начала XIX века вальс становится в России излюбленным бытовым танцем, органически связанным с молодой русской музыкальной культурой. Русские вальсы с их своеобразной, подлинно народной «распевной» мелодикой – самобытное национальное явление, возникшее на родной почве. В высшей степени характерно создание русскими композиторами вальсообразных произведений на основе пятидольного размера специфически русского (например, вторая часть 6-й симфонии П.И.Чайковского).

Восприятие вальса русскими слушателями было многообразно и далеко от пустой развлекательности. В этом плане очень характерны обработки и простые подтекстовки вальса в русской вокальной музыке.

В начале 30-х годов нередко встречались стихотворения, написанные на мелодии бетховенских вальсов, тогда весьма популярных у русских любителей музыки. Вот отрывок из одного такого стихотворения Н.Станкевича:

Я в жизни утратой утрату сменял–

Унылую песню мне дух напевал;

И в сумраке ночи на песню печали

Знакомые тени ко мне прилетали.

Напрасно теперь в отдаленном краю

Веселые, старые песни поют

Нет! Жизнь обнажилась! Нет, бездна зияет – Ужасную песню мне дух напевает.

Как видно хотя бы из этого примера, вальс в русском искусстве не только модный танец, но и поэтическая картина [4, с.41].

В творчестве русских композиторов салонный танец часто становился средством тончайшей психологической характеристики.

В мелодиях русских вальсов, рисующих пленительный девичий образ, мы чувствуем и смутные сожаления, и ту радость молодости, о которой Пушкин писал:

Однообразный и безумный,

Как вихорь жизни молодой,

Кружится вальса вихорь шумный,

Чета мелькает за четой.

Вальс как средство портретной характеристики в русской музыке встречается уже в творчестве А.А.Алябьева, применяющего этот прием тоньше и психологичнее, чем другие авторы бытового романса. Примером может служить вокальная обработка вальса Галленберга, на музыку которого А.А.Алябьев положил стихотворение А.С.Пушкина «Увы, зачем она блистает». Изящный лирический вальс здесь очень удачно выбран для характеристики хрупкого образа женщины, блистающей «минутной, нежною красой» [2, с.2].

Самые различные воплощения получил ритм вальса в русской бытовой лирике: появляются нового типа городские народные песни–широкого дыхания, с ясной, пластической задушевной мелодикой. Кто не знает, например, песни «Вот мчится тройка удалая»? Ритм вальса придает ей особую прелесть.

В стиле «русских песен» с вальсообразным гитарным аккомпанементом написано множество произведений А.Л.Гурилева. Можно назвать такие его песни-вальсы, как «Вьется ласточка сизокрылая», «Домик-крошечка», «Не шуми ты, рожь», «Грусть девушки» и ряд других [6, с.113].

Песня-вальс А.Л.Гурилева «Однозвучно гремит колокольчик» надолго пережила свою эпоху и до сих пор не утратила своего художественного значения как одно из самых искренних произведений, связанных с образами русской природы.

Немало прекрасных страниц в творчестве Михаила Ивановича Глинки связано с ритмом вальса. Можно назвать его романсы–серенады «В крови горит огонь желанья», «Я здесь, Инезилья», популярный вальс из оперы «Иван Сусанин», несколько мелких фортепьянных пьес, но, конечно, в первую очередь следует говорить о знаменитом его «Вальсе-фантазии» [3, с.738].

Нам содержание «Вальса-фантазии» представляется более широким и обобщенным. В нем воплощен лирический образ женственного характера, сложившийся в глинкинскую эпоху. Нежность и поэтическое обаяние сочетаются в нем с пламенной энергией.

От «Вальса-фантазии» М.И. Глинки, как и от других его лирико-танцевальных произведений, тянутся нити к балетной музыке П.И. Чайковского, А.К. Глазунова. Очень видное место занимает вальс в творчестве Петра Ильича Чайковского. С ритмом вальса у Чайковского связаны едва ли не самые поэтические страницы балетов, фортепьянных пьес, опер, симфонических произведений.

На основе вальсовой ритмики Чайковский создал ряд настоящих шедевров русского искусства. Достаточно вспомнить его вальсы из балетов «Лебединое озеро», «Спящая красавица» и «Щелкунчик», из оперы «Евгений Онегин», из Серенады для струнного оркестра. П.И. Чайковский окончательно утверждает вальс в качестве самостоятельной части крупного симфонического произведения (например, в 3-й, 5-й и 6-й симфониях).

Вальсообразный облик имеют многие из его лирических тем в инструментальных и вокальных произведениях.

Поэзия вальса у П.И. Чайковского получает многообразное истолкование – от лирики уютно-«домашних» пьес типа «Сентиментального вальса» до высокой романтики вальсов из Пятой и Шестой симфоний. По тонкому замечанию Б.В. Асафьева «в творчестве П.И. Чайковского вальс перестает быть вальсом жанра. Он становится вальсом характера, вальсом мысли, вальсом образа...».

Если мы обратимся к многочисленным фортепьянным вальсам П.И. Чайковского, то здесь можно проследить эволюцию этого жанра в творчестве композитора – от виртуозно-салонного стиля к гениальной простоте и искренности, т. е. к тому, что придает особое обаяние и прелесть многим его вальсам, например –

«Сентиментальному». Мелодия этого вальса, с ее подчеркнута чувствительным характером и декламационной выразительностью, является поэтизацией песенно-романсовой лирики.

Правда, П.И. Чайковский иногда возвращается к салонному стилю («Вальс-безделушка», «Вальс-шутка» и др.), но это уже не пышные, эстрадного типа пьесы, как-то было в его раннем творчестве, а изящные миниатюры, написанные в своеобразном шутовском тоне, созданные, быть может, в минуту отдыха от серьезных творческих дум.

Особое очарование вальсам П.И. Чайковского придает национальный колорит. О многих его вальсах можно сказать, что они «поют», так сильно в них вокальное, песенное начало, свойственное русской музыке.

И, несмотря на то, что западноевропейская «формула вальса» заняла в эпоху П.И. Чайковского большое место в русском музыкальном быту, мы особенно ярко чувствуем, как этот иноземный та мен привился на нашей почве и у П.И. Чайковского стал русским танцем. Вероятно, так и понимал свои вальсы П.И. Чайковский, иначе он бы не стал в форме вальса писать пьесу «Декабрь» из своего фортепьянного цикла «Времена года». Ведь, в самом деле, что может быть общего между старомодным немецким вальсом и картинкой русских святок? Но композитор берет эпиграфом стихи В.А. Жуковского

«Раз в крещенский вечерок  
Девушки гадали:  
За ворота башмачок,  
Сняв с ноги, бросали...»

и пишет на эту тему именно вальс. В этом вальсе, полном наивной прелести, замечательно раскрывается умение П.И. Чайковского радоваться жизни, передавать праздничное настроение. В прерывистости мелодии, в замедлениях в конце фраз, в самом движении, перебивающем размеренный танцевальный ритм, чувствуется какое-то восторженное замирание сердца, детская радость и вера в праздничные чудеса, которые, быть может, и произойдут в этот «крещенский вечерок», когда за окном танцуют в воздухе снежинки, а на душе так весело и беззаботно.

Вальсовый ритм, вошедший в бытовую музыку русского города, в русский романс и даже в популярную тогда цыганскую песню, для П.И. Чайковского стал одной из любимых «интонаций» – в широком смысле этого понятия, – его подлинно демократической музыкальной речи.

Вальсовостью пронизаны пьесы-воспоминания П.И. Чайковского о путешествиях по Италии («Итальянская песенка», «Шарманщик пост» из «Детского альбома»).

С вальсовым ритмом связаны пьесы П.И. Чайковского, проникнутые радостными светлыми настроениями. Таковы пьески «Новая кукла» и «Сладкие грезы» из «Детского альбома», «Подснежник» из цикла «Времена года».

Обновление и развитие традиционных форм бытового танца особенно отчетливо проявилось в балетных вальсах П.И. Чайковского.

Наиболее ярко лирико-романтическая сторона музыки П.И. Чайковского раскрывается в его «больших» вальсах из «Лебединого озера» (здесь 2 таких вальса – в I и 3-м действиях), из «Спящей красавицы» («Вальс поселянок») и особенно – в «Вальсе цветов» из балета «Щелкунчик», который приобрел масштабы целой поэмы вальсовой лирики [8].

Впечатляющая художественная сила вальсов П.И. Чайковского заключается, прежде всего, в их мелодиях, которые, как писал один из критиков, «одна другой пластичнее, певучее и увлекательнее льются как из рога изобилия» (Г. Ларош).

Беглое рассмотрение вальсов П.И. Чайковского было бы неполным, если бы мы не остановились на жемчужинке его вокальной лирики – романсе «Средь шумного бала». Этот романс, продолжая линию «танцевальной лирики», вместе с тем близок по замыслу романсу М.И.Глинки «Я помню чудное мгновенье». Сходство чувствуется даже в образах текста, как бы развивающего пушкинское противопоставление «мимолетного видения» – «тревогам шумной суеты».

В конце 19 в. тема мечты и тоски о счастье, тема несбывшихся надежд все острее стала звучать в русском искусстве. В творчестве П.И. Чайковского она наряду с темой страстного порыва к счастью, звучит как одна из основных. И, конечно, романс «Средь шумного бала» – это не просто зарисовка сценки на балу. С помощью мягкого ритма меланхолического вальса композитор своеобразно передал здесь волнующую его тему.

В соответствии с этим поэтическим портретом П.И. Чайковский очень далеко отходит от традиционной трактовки вальса. Танцевальный ритм как будто намечен пунктиром в легких аккордах сопровождения, он теряет свою ощутимость, это не столько вальс, сколько воспоминание о вальсе.

Линию поэтизации вальса после Чайковского продолжает А.К. Глазунов. Стихия танца пронизывает все его творчество. А.К. Глазунов является автором трех балетов («Раймонда», «Времена года», «Барышня-служанка»). Многие номера в этих балетах связаны с вальсовым ритмом. Красота и неиссякаемый оптимизм музыки А.К. Глазунова раскрываются в них с большой полнотой. А.К. Глазунов довел до совершенства форму русского концертного вальса. Его вальсы часто исполняются на наших концертных эстрадах, внося в быт и отдых советских людей красоту и жизнерадостность, наполняя их чувством любви к своей прекрасной родине и ее национальной культуре.

Можно назвать много замечательных песен-вальсов, созданных композиторами после войны: «Севастопольский вальс» К.Листова, «Школьный вальс» И.О. Дунаевского, «Весенний карнавал» А. Хачатуряна, «Сосны шумят» Ю. Слонова, «Вальс на льду» Зары Левиной, вальсы Феркельмана, Г. Носова, Ф.Г. Волкова, Компанейца, В.П. Соловьева-Седого, «Казахский вальс» Л. Хамиди и многих других композиторов. Все они свидетельствуют о том, что ритм вальса живет и процветает в музыке.

Можно назвать еще вальсы из балетов, отметить выдающуюся роль в этой области Р.М.Глиэра, А.Хачатуряна и ряда других советских композиторов. Каждая эпоха, каждая страна вносит в него свои характерные черты, старается обогатить его и сделать более разнообразным, и именно поэтому жанр вальса бессмертен. [1, с.43]. Он всегда будет оставаться одним из любимейших танцев человечества и всегда будет служить композиторам неиссякаемым источником художественного вдохновения.

#### Литература:

1. Аужанова Н.Б. Методические рекомендации по организации и проведению вечера вальса. – Алматы: ГРЮБ, 1981. – 74 с.
2. Тарасов В. В мире вальса. /Статья к музыкальному сборнику, фирма «Мелодия», 1989.

3. Детская энциклопедия. Т. IV, VII, 2- изд. – М.: Просвещение, 1965, 1966. – 921 с.
4. Друскин М. Очерки по истории танцевальной музыки. – Л.: Музыка, 1980. – 202 с.
5. Ивановский Н. П. Бальный танец XVI-XIX веков. – Л.-М.: Музыка, 1978. – 178 с.
6. Милан Кундера. Вальс на прощание. – Прага: Изд-во «Азбука-классика», 2002. – 288 с.
7. Vom Wiener Walzer zur Wiener Operette. – Hamburg., 1964.

**Тетяна Вільховченко, Олена Філімонова**  
(Україна, Луганськ)

### ДІЯЛЬНІСТЬ ВИДАТНОГО ЕСТРАДНОГО ДУЕТУ Г. РЕДЕЛЬ ТА М. ХРУСТАЛЬОВА

Історія вітчизняної культури першої половини ХХ століття в наші дні приваблює особливо пильну увагу культурологів і мистецтвознавців різних спеціальностей. Це пояснюється наданою самою історією можливістю, звільняючись від ідеологічних стереотипів недавнього минулого і у той же час не піддаючись новітнім поверхово публіцистичним схемам, об'єктивно і всебічно вивчити закономірності, історико-культурні процеси. Розвиток естради, один із самих масових видів мистецтва, що безпосередньо віддзеркалює дійсність, дає історіку та мистецтвознавцю унікальний матеріал для рішення наукових завдань, гостро затребуваних нашим часом.

У нашій роботі ми спиралися на малочисельні роботи з історії розвитку мистецтва танцю на естраді. Найбільш значущою та серйозною працею у цій галузі можна назвати роботу Н. Шереметьєвської "Танець на естраді".

Мета нашої публікації – розглянути історичну долю та творчу діяльність видатного естрадного дуету Г. Редель та М. Хрустальова.

Ганна Аркадіївна Редель ( 1908 – 2003) та Михайло Михайлович Хрустальов ( 1905 – 1976) провідні представники танцювально-акробатичного жанру першої половини минулого століття. Їх спільний шлях на сцені розпочався лише в 1928 році. До цього часу у творчу біографію кожного вже були записані перші сторінки, які привернули увагу як любителів балету так і рецензентів.

Обидва танцюриста прийшли на естраду не самоучками і навіть не за сімейною традицією, як багато з перших радянських танцюристів. Якщо Михайло Хрустальов спочатку і коливався, чому віддати перевагу – кінокар'єрі або мистецтву танцю, – і вчився одночасно і у Гікі, і в студії Камерного театру, і в студії Віри Майя, то Ганна Редель із дитячих років палко бажала стати танцівницею.

Її акторська доля склалася таким чином, що сценічна практика передувала рокам серйозного навчання. Одинадцятирічною дівчинкою вона почала займатися в Ялті з балериною Великого театру Маргаритою Фроман, яка перебувала там у тривожний час громадянської війни.

Витончену тоненьку Аню відразу стали називати "маленькою Павловою" через чарівну форму її ніг: з подовженою мускулатурою, тонкими щиколотками і дійсно "павловській" ступнею із величезним підйомом.

Редель стала брати участь у концертах Фроман, виконуючи разом з іншими ученицями легкі дитячі номери. Коли ж учителька задумала почати гастрольну поїздку по країнах Причорномор'я, вона запросила поїхати разом з нею найбільш здатних, у тому числі і Редель.

Зарубіжна преса часто відзначала виступи Ані Редель. А після одного з концертів у хорватському місті Загребі, де в той час гастролювала трупа Художнього театру на чолі зі Станіславським, Костянтин Сергійович захотів познайомитися з талановитою дівчинкою і довго розмовляв з нею.

Його зацікавили акторські здатності маленької танцівниці. Він навіть запитав, чи не думає вона стати акторкою, але, почувши, що дівчинка прагне присвятити себе танцю, порадив повертатися до Москви і пройти справжню балетну школу.

У Москві Редель вступила на хореографічне відділення Театрального технікуму імені Луначарського. Михайло Хрустальов займався там же на пластичному відділенні, яким керувала Віра Майя.

Зі стін технікуму Редель і Хрустальов вийшли добре підготовленими в різних танцювальних жанрах. Вередливість, кумедність і несподіванка ексцентричної пластики захоплювала молоду танцівницю, і вона почала працювати на естраді саме в ексцентричному репертуарі. У той час її номери ставили Л. Лукін, Н. Форехтер і Н. Глан. У них Редель вчилася акторської виразності та чіткості пластичної форми.

Її першими партнерами були випускники Театрального технікуму Павло Вірський і Микола Холфін, хоча найбільше вона танцювала з Емілем Меєм, якому було властиве відчуття гротескової форми. Але незабаром вони зрозуміли, що їм не слід разом працювати. Збережені аматорські знімки зайвий раз переконують у тому, як важливо на естраді вдале співвідношення фігур партнерів. Поруч із низькорослим і трохи сутулим Емілем Меєм Ганна Редель не виглядала мініатюрною і витонченою. До того ж, погано володіючи мистецтвом підтримки, він обмежував її можливості.

Спільна робота Ганни і Михайла в якості дуету розпочалася з творчого вечора Ірини Дубовської, який відбувся 29 травня 1928 року. Ними було представлено три номери, які заслуговували уваги, не дивлячись на негативну критику рецензентів. Серед них – "Теніс", "Ковзанярі" на музику Р. Брандсбурга та "Акробатичний вальс" на музику Г. Стотгардта і Р. Фримля. Під час репетицій їм працювалося легко усі три номери були готові дуже швидко. "Теніс" та "Ковзанярі" відкривали тему спорту, яка в подальшому стане однією з головних у творчості новонародженого дуету.

Особлива роль у творчій долі дуету належить "Акробатичному вальсу". У цьому номері Редель і Хрустальову вдалося все – від повільної експозиції, коли вони виходили на середину сцени, до фінальної пози. Танець розкривав прозорий ранок кохання: ніжну довірливість у танці Редель, мужественність і бережливість у танці Хрустальова.

Подальший рік пройшов у постійних роз'їздах: Ленінград, Москва, Харків, Тбілісі, Євпаторія та інші міста відвідали з гастрольями А. Редель та М. Хрустальов.

В августі 1929 року в Євпаторії відбувся їх перший сольний концерт. У програму були включені відомий "Акробатичний вальс" Сотгардта і Фримля, який завершував програму вечора, а також "Країна лотосу", "Вальс" Годовського, "Сувенір" на музику Ф. Дрдла – дует на пунтах, в якому обидва партнери блиснули класичною школою танцю; ексцентричний танець "Лолліта" на музику Ю. Малютіна, талановито поставлений Н. Глан. Народний артист СРСР Б. Петкер писав про естрадну пару: " на естраді вони не тільки приймали всякі ефектні пози і сплітали свої

тіла у витонченій скульптурній композиції – вони створювали новий, свій естрадний танець. Відринувши модну тоді салонність, ...вони в чіткість і строгість академічного балету внесли жіночу іскрометність, поривчастість, чарівне зачарування. Чоловіча партія їх танцю не просто складалася з по-новому виконаних підтримок, – ні, прекрасний мужній лицар благоговійно піднімав на п'єдестал справжню жіночу красу” [2, с. 151].

До виняткового успіху сольного концерту в Євпаторії Редель і Хрустальов поставилися досить тверезо. Невтоленна спрага вдосконалювання, сила і енергія молодості, у яких вони, здавалося, не знали межі, наповнювали їхньою вірою в майбутнє, дозволяли йти вперед без суєти, не обганяючи і без того стрімкий біг подій, не піддаючись спокусі першого великого успіху. Тому пройшло ще два роки, перш ніж вони дали згоду на свій концерт у Москві.

Два роки – значний строк у житті артиста. За цей час вони побували в десятках міст країни, де їх знали і з нетерпінням чекали. Накопичувався досвід, зростала майстерність, розширювався їхній репертуар.

Тепер танцюристи були готові до першого сольного концерту в столиці. Він відбувся 19 липня 1931 року в літньому театрі на Сокольничніському колі. У програму було включено сім номерів – кращі з репертуари дуету: “Цирк”, “Ексцентричний танець”, “Прелюд” на музику К. Лядова, “Сувенір”, “Авіа-танець”, “Акробатичний вальс” Стотгардта і Фримля, “Вальс”, заключний номер програми.

Після цього виступу Редель і Хрустальову запропонували гастрольні поїздки по Союзу із сольними концертами. За організацію гастролей взявся відомий тоді адміністратор Я. Толчинський, який славився вмінням робити рекламу. Графік гастролей, був складений дуже щільно: Сімферополь, Харків, Краматорськ, Таганрог, Владикавказ, Сизрань, Самара, Чапаєвськ, Москва, Ялта та інші. Успіх гастролей був приголомшуючим. Зали, переповнені публікою, гриміли від оплесків. У ті роки ще не було телебачення, яке здатне починаючого виконавця зробити знаменитим за один вечір. Популярність естрадного артиста тих років росла пропорційно гастрольним кілометрам. І життя Ганни Редель і Михайла Хрустальова протікало на колесах, у постійних зборах дорожніх речей, у пропасних підготовках до вечірнього виступу, у постійній фізичній і душевній напрузі. Після повернення з поїздок напруга не спадала – наступала пора репетицій, підготовки нових номерів. Популярність зобов'язувала, незважаючи на напружений графік гастролей, продовжувати роботу над новими номерами. І протягом декількох років ними був створений такий репертуар, яким цілком можна було б оснастити не один, а кілька танцювальних дуетів.

У березні 1934 року в Театрі імені Є. Вахтангова відбувся творчий звіт А. Редель і М. Хрустальова. Ними був показаний майже весь їхній репертуар. У рецензіях на концерт, у численних оглядах і статтях автори не без підстави затверджували, що серед виконавців акробатичних танців дует займає чи не перше місце. На відміну від більшості акробатичних танцівників, у яких танець служить лише незначним довеском до акробатики, Редель і Хрустальову вдалося знайти золоту середину між цими елементами обраного ними танцювального стилю: акробатика в їхніх постановках “не заглушає танець, а збагачує його новими рухами, не використаними класичним балетом. Не задовольняючись формальною віртуозністю, Редель і Хрустальов шукають для своїх танців зміст. Їхній шлях – від чистого танцю до танцю сюжетного”[3].

У гастрольних поїздках Редель і Хрустальов продовжували вивчати своїх глядачів, осягаючи те особливе “відчуття залу”, яке диктує, що включити в сьогоднішній концерт, і велить станцювати номер сьогодні так, а не інакше. Не дивно, що їхній танець підкоряв однаково і знавців і масового глядача. Концертні й філармонічні організації намагалися роздобути на концерти або хоча б на окремі виступи кращу естрадну пару країни, гастролі якої ставали подією в культурному житті кожного міста.

5 листопада 1947 року Ганні Редель і Михайлу Хрустальову було привласнене звання заслужених артистів РСФРР. Цей дует був побудований на комбінації досить різних творчих індивідуальностей: іскрометний, як несподіваний спалах блискавки, темперамент Редель і кантиленний, схильний до мрійності характер Хрустальова. Але кожний з них відкрив у партнерові гнучкість і глибину, які майже відлуння, народжували відгук одного на душевний порив іншого. Взаємно доповнюючи і збагачуючи один одного, ними був створений дует рідкої пластичної гармонії, надзвичайно широкого емоційного діапазону, що не вичерпав свої можливості за більш ніж тридцять років свого життя в танці. Танцювальна гармонія дуету будувалася на зоровому контрасті: легка, витончена партнерка і скульптурна монументальність партнера. Зовнішній контраст акцентував внутрішню їхню погодженість. Єдине розуміння сучасної танцювальної лексики базувалося на високому професіоналізмі та різнобічній культурі виконавців. Це були танцівники нового, сучасного типу. З народженням цього дуету на естраді ствердився еталон, по якому і понині звіряють свою майстерність покоління естрадних танцівників.

#### Література:

1. Концерт Руслановой. – «Рабочий путь», 1928, 4 дек.
2. Петкер Б. Это мой мир / Б.Я. Петкер – М. : «Искусство», 1968. – 344 с.
3. Ивинг В. Бодрое искусство (Танцы Анны Редель и Михаила Хрусталева). – «Сов. искусство», 1933, 26 мая.
4. Шереметьевская Н. Танец на эстраде / Наталья Евгеньевна Шереметьевская – М.: Искусство, 1985. – 416 с.
5. Серова С.А. Анна Редель и Михаил Хрусталева / Светлана Андреевна Серова – М.: Искусство, 1981. – 200 с.

**Аліна Наконечна**  
(Київ, Україна)

### ІСТОРІЯ СТАНОВЛЕННЯ ДИЗАЙНУ

Історія становлення дизайну як професії мала свій початок більше ста років тому. Саме в той час в Англії виник рух «за зв'язок мистецтва і ремесел», який очолив У. Морис. Згодом цей рух знайшов своє відображення в художній культурі США, Фінляндії та Швеції. Саме тоді були сформовані основні положення теорії та принципи дизайну, які вплинули на напрямки дизайну наступних років.

У відповідності з іншою точкою зору виникнення дизайну відносять до початку ХХ сторіччя, коли художники зайняли ведуче місце в ряді галузей промисловості і отримали можливість формувати фірмовий стиль підприємств і впливати на товарну політику випуску товарів. Початком історії дизайну вважається 1907 рік, коли художник, архітектор, дизайнер Петер Беренс почав роботу в компанії «Allgemeine Elektrizital Gesellschaft». Попередні ж десятиліття були лише періодом теоретичної підготовки майбутнього практичного дизайну.

Відповідно до третьої точки зору щодо історії виникнення дизайну про професію дизайнера можна казати тільки після появи перших дипломованих спеціалістів. Це відбулося в 1920 році, коли у деяких країнах світу були

створені перші учбові заклади, які готували художників – мастерів вищої кваліфікації для промисловості, а також інструкторів і керівників для професійно-технічної освіти. Цей напрямок дизайну вважається європейським «академічним». Поступово в Англії, Німеччині, Австро-Угорщині, Скандинавських та деяких інших європейських країнах почали формуватися такі художньо-промислові школи, де перейшли від малювання античних голів та копіювання орнаментів до нових засад навчання: роботі з формою і кольором на ґрунті загальних закономірностей, що зустрічаються в природі.

У м. Веймар (Німеччина) у 1919 році була заснована Вища школа будівництва і художнього конструювання – Баухаус – від німецького «Дім будівництва» – так звалось у Німеччині середньовічне спільне житло будвельників соборів та інших великих споруд [1, с. 18]. Її педагоги – архітектор Вальтер Гропіус (директор Баухаусу з 1919 до 1928 року), художник, математик та вчений-природознавець Йоганнес Іттен, скульптор Гергард Маркс та інші – розробляли естетику функціоналізму, принципи сучасного формоутворення в архітектурі і дизайні, займались формуванням матеріально-побутового середовища засобами пластичного мистецтва.

В 1925 році школу було переведено у Дессау, а у 1933 році вона була закрита нацистами. Ця школа підготувала десятки потенційних дизайнерів високого класу, а її викладачі, що емігрували здійснили величезний вплив на розвиток дизайну в США.

Йозеф Альберс – випускник Баухаусу – викладав у Блек-Маунтін Коледжі у Північній Кароліні, Вальтера Гропіуса і Марселя Брера – випускника школи – запросили до Гарвардського університету, Ласло Могой-Надь заснував у Чикаго школу дизайну, що стала відомою під назвою Нью-Баухаусу [1, с. 18-19]. Таким чином, Баухаус дав великі імпульси до подальшого розвитку дизайнерської освіти не тільки в Німеччині, а й по всьому світі.

Існує ще одна версія виникнення дизайну, коли його відносять до періоду кризи 1929 року, і він описується як американський феномен. З початком кризи 1929 року американський дизайн стає реальною комерційною силою, набуваючи, в повному значенні цього слова, масового характеру. Поступово виникає професійна «індустрія дизайну», яка була фактично імпортована з Європи після другої світової війни.

Дві найважливіші характеристики дизайну в загальному сучасному уявленні – масовий (у сучасному значенні) характер і реальна комерційна значимість – дійсно з'являються вперше в США в епоху великої кризи. Це вже комерційний дизайн, що, насамперед, є способом збільшення попиту на промислову продукцію та засобом завоювання споживача. Ці його якості відмічались і підкреслювались піонерами американського дизайну Уолтером Тігом, Реймондом Лоуном та іншими, що зробили значний внесок у формування такого характерного для американського дизайну явища, як стайлінг – дизайнерське розроблення зовнішнього вигляду виробу [2, с. 10], яке не пов'язане із зміною його функцій і не стосується його технічних або експлуатаційних характеристик.

Таким чином, в 1930-ті роки дизайн реально входить у життя – торгівлю, виробництво, побут. Цей період приходиться на той час, коли западні країни виходять з Великої економічної депресії, і дизайн стає дієвим фактором збуту промислових товарів.

В останній третині ХХ століття дизайн перетворився на глобальне явище постіндустріального суспільства, котре охоплює нові сфери проектної практики. У 50-ті роки, після другої світової війни почалася масова підготовка дипломованих дизайнерів. Окрім Німеччини, де наступницею Баухаусу була Ульмська школа, викладанню дизайну стали надавати все більшої уваги у Великій Британії, США, Франції, країнах Північної Європи.

Найяскравішим явищем 50-60-х років у галузі дизайнерської педагогіки було Вище училище дизайну в Ульмі. Воно було створене в 1953 році за програмою, яку запропонував учень Баухауса Макс Білль. «Ми дивимось на мистецтво як на найвищу форму прояву життя, – писав він, – і прагнемо надати життю вишуканості твору мистецтва. Ми хочемо поборювати огидне за допомогою красивого, доброго, практичного» [1, с. 20].

Після того, як Макс Білль залишив посаду керівника училища в 1957 році, на передній край освіти вийшло знауковлення дизайну, з'явилися такі предмети, як методологія, теорія науки та операційний аналіз, був узятий твердий курс на оцінку творчої оформлювальної діяльності згідно з раціоналізованими критеріями науковості. Крім того, вдалося чіткіше сформулювати завдання та окреслити сферу застосування корпоративного дизайну і підтвердити його важливість для сучасного суспільства.

В 1957 році була створена Міжнародна рада організацій індустріального дизайну, яка сприяла розвитку художнього конструювання у всьому світі, розумінню соціальних цілей і задач дизайну, підвищенню професійного рівня художників-конструкторів. В 1969 році на Генеральній асамблеї цієї ради в Лондоні було визначено поняття «дизайну» як творчої діяльності, метою якої є формування гармонійного предметного середовища, яке найбільш повно задовольняє матеріальні і духовні потреби людини.

Для 70-х – початку 80-х років характерною була нова концепція американського дизайну. Її основна сутність полягала в проектуванні не об'єкту як такого, а ефекту, який може бути досягнутий з його допомогою. Особлива увага приділяється використанню ергономічних параметрів, за допомогою яких досягається достатня безпека та оптимальний комфорт. У зв'язку зі складністю об'єктів і взаємозв'язків їхніх елементів у проектуванні використовується системний підхід.

На межі ХХ століття багато художників, які спостерігали за швидкою зміною предметного середовища під впливом технічного прогресу і зміни способу життя людей, почали шукати дизайнерські основи вже не у еволюційних формах минулого, а в народженні нового часу, у формально невпорядкованому інженерному формоутворенні, нестильовому промисловому будівництві і відносились до них як до нової природи, оточуючої людину.

Поява нових видів транспорту, залізниць і портів, великих територій заводів і фабрик почала сприйматися як нове джерело краси, як прояв раціоналізму в художньому мисленні і проектної діяльності людей взагалі. Впровадження нової техніки у всі галузі людської діяльності поставило художників перед необхідністю вирішення різноманітних технічних та естетичних задач в галузі машинобудування, станкобудування, приладобудування, транспорту тощо.

Таким чином, задачі дизайну не обмежувалися лише відображенням зовнішнього вигляду предметів, а включали всебічну проробку структурних зв'язків між предметами, щоб надати середовищу необхідної функціональної і композиційної єдності.

90-ті роки ХХ століття, що характеризувалися переходом до ринкових відносин призвели до зміни вимог споживачів до товарів, які вони бажають придбати. Ринок покупок «за необхідністю» перейшов у ринок «емоційних покупок». Виходячи з цього перед дизайнерами стала задача залучити споживачів до товару, змотивувати його покупку, покращити емоційний стан споживача, що можна було зробити за



рахунок оригінального дизайну як самого товару, так і упаковки. Така сама задача є основною і для дизайнерів сьогодення.

**Література:**

1. Даниленко В.Я. Дизайн: підручник для студ ВНЗ, які навчаються за спец. «Дизайн» / В.Я. Даниленко. – Х.: Вид-во ХДАДМ, 2003. – 320 с.
2. Дизайн і ергономіка. Терміни та визначення: ДСТУ 3899-99. – [Чинний від 21.08.1999]. –К.: Держстандарт України, 1999. – 33 с.

**СЕКЦІЯ: ПЕДАГОГІКА**

**Nadezda Kobzeva**  
(Tomsk, Russia)

**ACQUAINTANCE RUSSIAN TRADITIONS BY FOREIGN ENGINEERING STUDENTS**

Beyond all doubt, Russian higher engineering education becomes competitive among the world engineering education. One of the priorities of the international development of the Russian educational system is the training of the specialists for the other countries. Russia offers a foreign student the possibility of getting a quality higher education in the leading Universities of Russia, whose degrees are recognized all over the world. Foreign students studying in Russia have got an excellent possibility to get not only a high-quality education but also acquaint themselves with rich Russians customs and traditions.

Tomsk polytechnic university (TPU) has the opportunity to study foreign young people, who wish to meet the Russian peers, to learn the Russian tradition, culture, combine with the science of engineering. Tomsk is the Russian city situated in the southeast of the West Siberian plain. Tomsk arose in 1604 as the Russian fortress on the bank of the river Tom. The Tomsk region provides a remarkable combination of rich natural resources, developed science and industry, a highly educated labor force, and old cultural traditions. Tomsk is one of the oldest scientific and higher education centers in Russia. There are 6 higher educational institutes, including 3 universities (State, Polytechnic and Siberian Medical), 12 scientific research institutes, 20 colleges and 3 scientific centers (the Siberian divisions of the Russian Academy of Sciences, Russian Academy of Medical Sciences, and Russian Academy of education).

Tomsk polytechnic university is the oldest technical university in Russia east of the Urals. Nowadays university has a status of National research Tomsk polytechnic university and occupies the second place among the technical universities in Russia. It has about 240 Programmes from Bachelor to Ph.D. level in Russian and English: Geology and Oil and Gas Industry, Oil and Gas Processing; Computer Science and Engineering; Material Science and Nanotechnologies; Electronics, Optical Engineering; Mechanical Engineering; Electrical Power Engineering; Production of Inorganic Matter; Production of Polymers, Biotechnology; Environment Protection; Economics, Accounting, Management, Public Relations, Advertising; Social and Cultural Service and Tourism, Linguistics. Moreover, the university offers Double Degree Programmes: Technischen Universitat Munchen (Germany), Technischen Universitat Berlin (Germany), Universitat des Saarlandes (Germany), Jilin University (China), Heriot-Watt University (UK), etc.

This paper aims to trace the relationship between concepts: Education and Traditions. How the national tradition and culture of country can help foreign students to learn technical and humanities sciences. So we have next challenges: to learn Russian tradition, which celebrated in Tomsk; to conduct surveys among foreign students, to check their knowledge about Russia and national holidays; to analyze the responses; to draw a conclusion.

The author devised the following questionnaire and asked 40 foreign students to answer the questions. Consequently the author got, for example, the following results:

- 1) How long you do live in Tomsk? a) over a year 62 %; b) several months 15%; c) over two years 19%; d) over four years 14%.
- 2) When was TPU established? a) 1986 – 7%; b) 1889 – 36%; c) 1956 – 17%; d) 1896 – 40 %;
- 3) With whom first-year students have a meeting on the 1<sup>st</sup> of September? a) Bachelors 0%; b) Rector 4%; c) Institute dean 96%; d) Hostel authorities 5%.
- 4) Why do students celebrate “Tatyana’s Day”? This holiday means: a) the end of the session 67%; b) the middle of Siberian winter 7%; c) outdoor parties and firework 3%; d) the day of the student’s spirit 23%.
- 5) Which TPU tradition do you like most of all? a) initiation into students 63%; b) sports contest among university hostels 17%; c) rector reception of A-students 7%; d) festival of students creation 13%;
- 6) In which TPU contest would you like to participate? a) initiation into students 30%; b) sports contest 20%; c) the day of TPU 27% d) rector reception of A-students 23%.
- 7) Does university life and studying at TPU change your attitude to Russia? a) yes, surely 89%; b) I don’t think so 14%; c) It’s a very difficult question for me 4%.

Thereby, the answers clearly justify that while studying in TPU foreign students get not only academic knowledge, skills and abilities, but also find out the country and the city where they study. Assuredly, this knowledge helps them understand students’ traditions, make friends and their stay at TPU unforgettable, provides an opportunity to become broad-minded global engineers.

**Marina Kuimova**  
(Tomsk, Russia)

**PRACTICAL ADVICE FOR WRITING A LETTER OF RECOMMENDATION AT EFL CLASSES**

*A “good job” can be both practically attractive  
while still not good enough to devote your entire life to  
Alain de Botton*

It is a well-known fact that writing is an essential part of doing business and good writing skills are incredibly important. There are a lot of different kinds of business letters: letter of application, letter of recommendation, letter of resignation, letter of complaint, thanks you letter, etc. All of them are written according to a certain format using standard phrases and for a particular reason.

Thus in this paper we are going to give some practical advice how to write a letter of recommendation which can be used at English as a foreign language classes (EFL).

Undoubtedly, the best place for the interview and employment will be given to a candidate whose letter is written in accordance with a strict format, general structure, genre and vocabulary.

In general, it is wise to keep to the following rules. A business letter should be:

- short (avoid needless, not relevant personal information like race, marital status, political views, etc.);

• simple (proper vocabulary, short sentences, clear paragraphs. However, slang, jokes, casual language should be avoided);

- strong (precise subject matter, concrete words, vivid and well-grounded examples);
- sincere (friendly and frank) [2, 3, 4].

A business letter should have:

- introduction (the reason for writing);
- details (what you would like to accomplish);
- conclusion / next steps (what you would like to happen in the future) [1, 2, 4, 5].

On the whole, writing a reference letter we can use the following format:

Date

1) salutation:

- Dear Name of Employer (if written to a specific employer);
- "To Whom It May Concern" (if written to an unknown person).

2) confirm dates, the person's job title, performance:

- It is my pleasure to recommend Clark Butler for employment with your organization;
- I highly recommend Name Surname as a candidate for employment;
- I confirm that I have known (name) for (number) years;
- Clark was employed by Company Name as a / an ... from year – year;
- In his position as ..., Clarke was employed in our company from year – year;
- I have been consistently impressed with Clark's attitude and productivity during ... .

3) person's responsibilities, qualification, skills; single out any exceptional qualities that the candidate has:

- Clark did an excellent job in the position of ...;
- Clark has excellent communication skills. In addition, he is extremely organized, reliable and ...;
- Clark can work independently and is able to ...;
- Clark is flexible and willing to work on any project that is assigned to him;
- Clark is highly charismatic and has a terrific on air presence. More importantly, he thinks critically, ...;
- Clark is dependable, trustworthy ...;
- Clark is not only good humored and friendly, but also is good at ...;
- Clark has also been effective in his efforts to ...;
- I feel confident in saying that he is capable of ...;
- All in all, I think Clark Butler has a very bright future, and I am sure that he would benefit from ...;
- Clark would be an asset to any employer and I recommend him for any endeavor he chooses to pursue;
- I am confident that he will devote himself to a position with your organization with a high degree of diligence;
- I highly recommend him to any future employer.

4) offer to provide more information:

- I am happy to provide further information if required;
- Please let me know if you have need for additional information;
- If you have any further questions with regard to his background or qualifications, please do not hesitate to call me;

- If you have any further questions about Clark, please feel free to call me.

5) appropriate end:

Yours sincerely (when you are writing to a named recipient);

Yours faithfully (when you do not know who will receive the letter).

Name

Title

Company

Address

Contract information (phone, e-mail).

Broadly speaking, a business letter first communicates with its reader. Thus writing this letter is a very responsible and serious step. While teaching how to write a recommendation letter at EFL classes, a lecturer should pay a special attention to its objective, format and proper style.

#### References:

1. Beare K. Guide to Basic Business Letters. The Basics [http://esl.about.com/cs/onthejobenglish/a/a\\_basbletter.htm](http://esl.about.com/cs/onthejobenglish/a/a_basbletter.htm) (accessed March 13, 2013).
2. Bond A. 300+ Successful Business Letters for All Occasions. New York: Barron's Educational Series, 2005. 361 p.
3. Business letter writing guide. [http://word-mart.com/html/business\\_letter\\_writing\\_guide.html](http://word-mart.com/html/business_letter_writing_guide.html) (accessed March 13, 2013).
4. Geffner A.B. How to Write Better Business Letters. New York: Barron's Educational Series, 2007. 192 p.
5. Poe R.W. The McGraw-Hill Handbook of Business Letters. New York: McGraw Hill, 2005. 224 p.

Рима Абдуалиева  
(Талдықорган, Қазақстан)

#### ДИДАКТИКАЛЫҚ МАТЕРИАЛДАРДЫ ЖАСАУДЫҢ ТЕОРИЯЛЫҚ НЕГІЗІ

Егеменді еліміздің өсіп келе жатқан ұрпағын тәлімді, ойлы да іскер, жігерлі де батыл, өзіне-өзі сенімді, интеллектуалдық деңгейі жоғары, дүниетанымы дұрыс дамыған азамат етіп тәрбиелеуде дидактиканың алатын орны ерекше.

Дидактика (гр. *didaktikos* – тәлімді) – білім беру, оқыту, тәрбиелеу теориясы; педагогиканың үйренушілерге білімді, машық пен дағдыны меңгерту және тәрбиелеу заңдылықтарын зерттейтін, әр кезеңде берілетін білім

мазмұнының көлемі мен құрылымын айқындайтын, білім берудің әдістері мен ұйымдық формаларын жетілдіру жолдарын ғылыми негіздеумен айналысатын саласы [1, 52 б].

Дидактика ежелгі Грекияда жас ұрпақта «оқыту-үйрету» тәжірибесінің негізінде пайда болды. Қайта өрлеу дәуірінде жалпы мәдениеттің, ғылымның дамуына, оқыту жүйесі мен тәлім-тәрбие ісін жаңаша құру міндетіне байланысты, педагогика ғылымының негізгі саласы болып қалыптасты. Алғашқы рет бұл сөз неміс педагогы Вольфганг Ратке (1571-1635) шығармаларында қолданылып, оқыту өнері менін аңдатқан. Ал Я.А.Коменский дидактиканы «баршаны барлық нәрсеге үйретудің әмбебап өнері» деп түсіндірген. XIX ғасырдың басында неміс педагогы И.Гербарт дидактиканы тәрбиелеп оқытудың өз алдына тұтас және қайшылықсыз теориясы ретінде таныған. «Дидактика» термині XVII ғасырда чех ғалымы Я.А.Коменский өзінің «Ұлы дидактика» (1657) деген зерттеуінде алғаш рет пайдаланды. Ол білім берудің мазмұнын, дидактикалық принциптер мен көрнекілікті, дәйектілікті және табиғатпен сәйкес келуді негіздеп, сабақ өткізу жүйесін ұйымдастыруды ғылыми тұрғыдан тұжырымдап берді. Коменскийдің дидактикалық идеялары XVIII–XIX ғасырлардағы швейцариялық педагог И.Г.Песталоцийдің, неміс ғалымы Ф.А.Дистервегтің, Ресейде К.Д.Ушинскийдің еңбектерінде одан әрі дамытылды. И.Г.Песталоций пәндерді көрнекілік арқылы оқыту тиімді екендігін дәлелдеген.

Қазақстанда дидактикалық ой философиялық, әлеуметтік, этникалық, әдеби шығармалар арқылы дамыды. Жүсіп Баласағұни, Ахмет Іүгінеки, Сүлеймен Бақырғани, т.б. дидактикалық дастандарында бала тәрбиесіне, оқу-білімнің маңызына, адамгершілік негіздеріне жан-жақты тоқталған.

Қазақ әдебиеті тарихында «*жыраулық поэзия*» деп аталатын Асан Қайғыдан Бұқар жырау шығармаларына дейінгі ауызша жыр-толғаулар ұлттық дидактикада ойдың терең қазынасы болып табылады. Отандық педагогика ғылымы тарихында таза ағартушылық қызметпен айналысып, тәрбие мен оқу-ағарту ісін дамытуға кәсіби теориялық тұжырымдамаларымен ат салысқан ғалым – Ы.Алтынсарин. Оның мақалалары мен хаттарында, «*Қырғыз (қазақ) хрестоматиясы*», «*Қырғыздарды (қазақтарды) орыс тіліне оқыту ісіне алғашқы басшылық*», т.б. кітаптарында сол замандағы дидактика мәселелері әр қырынан сөз болады. XX ғасырдың басында балаларды оқыту, тәрбиелеу мәселелері А.Байтұрсынұлы, Ж.Аймауытов, М.Дулатов, М.Жұмабаев, т.б. кітаптарында жан-жақты талқыланды. Әсіресе, Байтұрсынұлының сол замандағы әлемдік дидактика ғылымындағы оқыту әдістерін талдаған мақалалары, әдістемелік «*Баяншы*» кітабы отандық кәсіби дидактика ғылымының дамуына негіз қалады. Кейін оқыту теориясымен айналысқан педагог ғалымдар (Қ.Жұбанов, Т.Тәжібаев, Р.Г.Лемберг, Н.Көшекбаев, т.б.) әлемдік дидактиканың заңдылықтары мен принциптерін отандық оқу-ағарту ісіне қатысты тұжырымдап, тәжірибеге енгізді.

Қазіргі заманғы дидактика ғылымы білім беру теориясы болып табылады. Оның зерттеу пәні – оқытудың мақсаты, мазмұны, заңдылықтары мен принциптері. Дидактика өзінің алдына қойған мақсаттарына жету үшін белгілі бір дидактикалық принциптерге негізделеді. Дидактикалық принциптер оқу-тәрбие жұмыстарының заңды жүйесін көрсетеді, оқыту ісінде табысқа жетудің қажетті шарты болып табылады. Олар бір-бірімен тығыз байланысты құрылған [2, 25 б, 3,92 б, 4,128 б].

Оқу процесіндегі дидактиканың мәні. Оқу процесі әр текті және табиғаты жағынан әртүрлі көптеген жағдаяттардың мың санды байланыстары мен қатынастарын қамтиды. Ғасырымыздың басында оқу ұғымы енді осы процесі құрайтын екі бірлікті – оқыту қызметі мен оқып-үйренуді қамтитын болды. Оқыту – оқу материалын игеруге ынталандырушы оқытушылардың қызметін, ал оқып-үйренуді ұсынылған білімдерді игеруге бағытталған білімгерлер іс-әрекетін танытады. Бүгінгі түсінім тұрғысынан оқу келесі белгілерімен сипатталады: 1) екі тараптылық; 2) оқытушы мен оқып-үйренушінің бірлескен ескен іс-әрекеті; 3) басқару оқытушы тарапынан; 4) жоспарлы ұйымдасу және басқару; 5) біртұтастық және бірлік; 6) білімгерлердің жас ерекшелік даму заңдылықтарына сәйкестік; 7) білімгерлердің дамуы мен тәрбиесіне жетекшілік.

Оқу және білімдену проблемалары педагогиканың дидактика деп аталатын бөлімінде зерттеледі. Олар: нені үйрету және қалай үйрету проблемасын шешу: қазіргі заман педагогикасы бұларға қоса - қашан, қай жерде, кімді және не үшін оқу қажет деген мәселелерді қарқынды зерттеуде. Дидактиканың негізгі категорияларын танытушы келесі ұғымдар белгіленген: оқыту, оқып-үйрену, оқу, білімдену, білім, ептілік, дағды, сонымен бірге оқу мақсаты, мазмұны, ұйымдастырылуы, түрлері, формалары, әдіс-тәсілдері мен құрал-жабдықтары, нәтижесі. Дидактикалық жүйе және оның технологиясы да осы категориялық ұғымдар тұрғысынан танылуы тиіс. Осыдан қысқа да, ауқымды анықтама келіп шығады: дидактика – бұл оқу және білімдену, олардың мақсаттары, мазмұны, әдістері, құрал-жабдықтары, ұйымдастырылуы мен нәтижелері жөніндегі ғылым [5, 156 б].

Дидактикалық жүйелер уақыт талабына сай өзгеріп отырады. Мысалы, И.Гербарттың (1776-1841) дидактикасы кейін дәстүрлі оқыту түріне айналды. Онда Я.А.Коменский (1592-1670) дидактикасының, сол сияқты ертедегі догматикалық және схоластикалық жүйелердің элементтер болды. Д.Дьюи (1859-1952) дидактикасы дәстүрлі дидактика негізінде пайда болды. Сол сияқты қазіргі бағдарламалық немесе компьютерлік оқытулар да бұрынғы жүйелер жасаған негізге сүйенеді.

Адамның дүние туралы түсінігі алғашында анық емес, оны реттейтін оқыту арқылы жиналатын білім қоры, өйткені ол ақыл – ой жұмысын туғызады. Бірақ білімді бере беру жеткіліксіз, ақылдық қуатын арттыру керек. Ол үшін түрлі жаттығулар, балаға сөйлеу, ойлау, сұрақ - жауап тәсілдері қолданылған. Мұғалім сабақ үстінде оқушылардың дүниетанымының, білімге құштарлығының, қисынды ойлауларының азаматтық тұрғыдан қалыптасуы – тәрбиелеуге өте көп көңіл бөлуі қажет. Осыған орай, сабақтың бірден бір белсенді өтуіне себепші, оқушылардың өз деңгейін көрсетуге ықпал ететін құралдың бірі- тақырыптың мазмұнына сәйкес жасалған дидактикалық материал болып табылады.

Дидактикалық материал – сыныпта немесе үйде өздігінен жұмыс істеу үшін оқушыларға таратылатын немесе бүкіл сынып алдында мұғалімнің көрсететін көрнекі оқу құралының ерекше үлгісі (көп жағдайда карталар, кестелер, мәтіндері, цифрлары және суреттері бар карточкалар, реактивтер және т.б.). Дидактикалық материалдар – үлестірмелі материалдар, әр баланың қабілетіне қарай, өткен тақырыпты үлгере алмайтын оқушыларға қосымша үлестірмелі материалдар, аралас сабақ материалы, үй тапсырмалары, ұзартылған күн тобының тапсырмалары, бақылау жұмыстары, сыныптар бойынша тест тапсырмалары (тақырыптық, тоқсандық, жарты жылдық, жылдық), дидактикалық ойындар болып бөлінеді.

Дидактикалық материалдарға өзіндік жұмыс тек оқыту сипатында жаңа өтілген материалдарды пысықтауға және бекітуге арналып беріледі. Ол тапсырмалар оқушылардың біліктіліктерін, дағдыларын қалыптастыруға көмектесуге және олардың білімдерін тексеруге бағытталады. Дидактикалық материалдар ретінде дидактикалық ойындарды қолдану оқушылар үшін өздерін еркін сезінуге, ізденімпаздық, тапқырлық қасиеттерін көрсетуге ұмтылдырады [6, 5 б]. Ойын үстінде бала қуаныш пен реніш сезімдерін сезінеді. Дидактикалық ойындардың сапалылығы: олардың сабақтың әр кезеңіндегі орны мен міндетін, мақсатын дәл анықтауға, оны қолданудың

теориясы мен практикасын мұғалімнің жетік меңгеруіне, шеберлік танытуына, ойынға қажетті материалдарды алдын-ала дайындап алуына, ойын үрдісіне оқушыларды белсенді қатыстыруына байланысты болады.

Қорыта айтқанда, дидактикалық материалдар оқушылар мен білімгерлерді өз бетінше жұмыс істеуге дағдыландырады, олардың ойлау қабілеттерін, ізденімпаздылығын арттырады, сөз қорын молайтуға көмектеседі, олардың пәнге деген қызығушылықтарын арттырады, бағдарламалық материалдарды қажет деңгейде меңгеруге ықпал етеді.

#### Пайдаланылған әдебиет

1. Орысша-қазақша түсіндірме сөздік: Педагогика / О 74 Жалпы редакциясын басқарған э.ғ.д., профессор Е.Арын - Павлодар: «ЭКО» ҒӨФ. 2006. - 482 б.
2. «Қазақ Энциклопедиясы», 5-том
3. Орысша-қазақша түсіндірме сөздік: Ғылымтану. Жалпы редакциясын басқарған э.ғ.д., профессор Е.Арын - Павлодар: ҒӨФ «ЭКО», 2006. - 430 б.
4. Биекенов К., Садырова М. Әлеуметтанудың түсіндірме сөздігі. — Алматы: Сөздік-Словарь, 2007. — 344 бет.
5. <http://magistr.kz/referat/show/6675/54/1>
6. Дидактикалық ойындар А.В.Фаркоф Айрис-Пресс 2007. – 288 б.

#### Научный руководитель:

к.п.н., доцент кафедры ИТ и МПИ Жетысуского государственного университета имени И. Жансугурова  
Алдабергенова Айгуль Онолбековна.

**Айгерим Бабашева, Толкын Сламбекова**  
(Семей, Қазақстан)

### ҚАЗАҚСТАН РЕСПУБЛИКАСЫ ЖАСТАР САЯСАТЫНЫҢ ЖҮЗЕГЕ АСЫРЫЛУ ТӘЖІРИБЕСІНЕН

2004 жылы «Қазақстан Республикасындағы мемлекеттік жастар саясаты туралы» заң қабылданып, жастар жеке әлеуметтік-демографиялық топ ретінде бөлінді, оларға белгілі бір әлеуметтік құқықтар мен мемлекеттік кепілдіктер берілсе [1], «Жастар – келешегіміздің негізі ретінде өз білімімен, жасампаз еңбегімен және күш-жігерімен өз болашағын құрудың жаңа мүмкіндіктерін алу қажет. Ол XXI ғасырда Жаңа Қазақстанның – дамыған, бәсекеге қабілетті және әлемдегі сыйлы мемлекетті қалыптастыруды белсенді жалғасытыруы қажет. Мемлекеттік жастар саясатының 2020 жылға дейінгі тұжырымдамасының миссиясы осында жатыр» - делінген Мемлекеттік жастар саясатының 2020 жылға дейінгі тұжырымдамасында [2].

Ел президенті Н.Ә.Назарбаев 2012 жылғы 14 желтоқсандағы Қазақстан халқына Жолдауында: «Сөзімді, әсіресе, жастарымызға арнағым келеді. Бүгін мен жариялаған Жаңа саяси және экономикалық бағыт сіздерге жақсы білім беруді, яғни бұдан да лайықтырақ болашақ сыйлауды көздейді. Мен сіздерге – жаңа буын қазақстандықтарға сенім артамын. Сіздер Жаңа бағыттың қозғаушы күшіне айналуға тиіссіздер» - деп бүгінгі жастарға үлкен сенім білдірген [3].

Міне, осы қабылданған заңдарға сай қазіргі таңда елімізде қандай жұмыстар жасалып, нендей жетістіктерді бағындырып жатырмыз деген сұрақ туындайды. Ал біз өз кезегімізде өзіміздің білім нәрін сусындап, тәлім алып жатқан білім ордамыз яғни, Семей мемлекеттік педагогикалық институты жайлы, ондағы білім беру жүйесі және студенттерге арналған бағдарламалар, жалпы институт студенттерінің белсенді өмірі, Елбасымыздың салиқалы саясатының біздің ордамызда қалай жүзеге асып жатқаны жайлы айтпақпыз.

Семей мемлекеттік педагогикалық институты ғасырға жуық тарихы бар Республикадағы алдыңғы қатарлы оқу орындарының бірі. Соған орай институт студенттерінің басым көпшілігі өз қатарының алды, жаңалыққа жаны құмар, қаланың белсенді жастары.

Институтта жастардың инициативалары бойынша студенттік өзін өзі басқару ұйымы - *Жастар ісі жөніндегі комитеті* (ЖІЖК) жұмыс атқарады. Комитет - институт студенттерінің білім алу мен кәсіби біліктіліктерін қалыптастыру мен шыңдау процесіндегі құқығын және олардың қоғамдық өміріндегі маңызды мәселелерді шешуде белсене араласуын қамтамасыз ететін *студенттік ұйым*.

Болашақ мамандар үшін оқу орнымыздағы бұл ұйымның маңызы өте жоғары. Жастар ісі жөніндегі комитет жастар саясатын қолдап, жүзеге асырудың жолдарын қарастырумен, институтта, факультетте, топта білім беру мен тәрбие процесінің жүйелі түрде жүзеге асуын, студенттер ұжымында шығармашылықтың қалыптасуын, студенттердің ғылыми-зерттеу жұмыстарын ұйымдастыру, бағыт бойынша байқаулар мен сайыстар ұйымдастыру, институттағы қоғамдық ұйымдардың жұмысын қадағалау, жастар мәселелерін уақытылы шешумен айналысады.

Жастар ісі жөніндегі комитетінің басты ерекшелігі мен артықшылығы оның институт көлемінде жұмыс атқаратын барлық студенттік ұйымдарды бір арнаға жұмылдыруында. Оқу жылы барысында Жастар ісі жөніндегі комитетінің басшылығымен: «Жастар – жаңа қоғам көшбасшысы», «Студенттік көктем» атты студенттік апталықтар ұйымдастырылуында. Апталық аясында: КВН ойындары бойынша «Ректор кубогы», Халықаралық студенттер күніне орай спорттық ойындар жарысы, «New Art» жас таланттар конкурсы, «Фристайл» би байқауы, «Parasat CUP» пікір-сайыс турнирлері оқу орнымыздың студенттеріне қайталанбас мүмкіндіктер сыйлап, өздерінің бойларындағы таланттың ашылуына, жұртшылыққа шығып пікірлерін ортаға салуға үйретіп, сонымен бірге, болашақ мамандығына қажетті дағды, біліктерді игеруіне септігін тигізеді.

*Жастар ісі жөніндегі комитет құрылымында:* Комитетті басқарудағы барлық әрекеттерді жүзеге асырып, жұмысының атқарылуын қадағалайтын төраға, қоғамдық өмірге белсене араласып, студенттерді белсенділікке шақыру факультеттің негізгі міндеттерінің бірі болғандықтан, институттың әр факультетінде кіші декандары мен Республикалық деңгейде жұмыс атқаратын жастар қоғамдық бірлестіктердің өкілдіктері жұмыс атқарады. Жастар ісі жөніндегі комитеттің студенттерге арнаулы ұйымдастырылатын шараның негізгі демеушілері *«Студенттік кәсіподақ ұйымы»*.

«Нұр Отан» ХДП (Халық Демократиялық партиясы) *«Жас Отан» жастар қанаты*, *«Қазақстан студенттер Альянсы»* сияқты ұйымдар тек институт көлемінде емес, студенттердің жан-жақты қала студенттерімен тығыз қарым-қатынасқа түсіп, қалалық тіпті Республикалық көлемде белсенділік танытуға деген үлкен мүмкіндік ашатын үлкен ұйымдар. «Нұр Отан» ХДП *«Жас Отан» жастар қанаты* ұйымының маңыздылығын

қалалық, институттық дәрежеде дәстүрлі түрде ұйымдастырылатын шаралардан байқауға болады. «Нұр Отан» ХДП «Жас Отан» жастар қанаты ұйымының маңызыдылығын қалалық, институттық дәрежеде дәстүрлі түрде ұйымдастырылатын шаралардан байқауға болады. Бұл ұйым жастар бағдарламалары мен жобаларын құрушы, Қазақстан республикасының жастар саясаты туралы заңға өзгерістер енгізудің бастамашылары. Сондай-ақ Республикалық 900-ден астам шаралардың ұйымдастырушылары. Айта кететін жайт, Жасотандықтар саны күн сайын арта түсуде, қазіргі күннің өзінде 160 мыңнан белсенді жастары бар. Елбасымыздың Н.Ә.Назарбаев айтқандай: «Жас Отан – жастар саясатының түп қазығы болуы керек». Жас Отанның қайсар жастары әрдайым осы сөздерді ұран етіп, еліміздің болашағын бірге қалауға шақырады. Мысалы: өзекті мәселелерге орай ұйымдастырылған дөңгелек үстелдер, «Қазақ вальсының королі», «Қазақша би кеші», «Біз болашақ үшін», «Спорттық ойындар», «Қыз сыны», т.б шаралар, студенттерді салауатты өмір салтына, еңбекқорлыққа, белсенділікке қалай шақырса, соншалықты Отансүйгіштік пен патриоттыққа да баулиды.

Сондай-ақ, маңызыдылығы мен ролі еш кем емес, институтта *студенттік омбудсмен*, «Жатақхана кеңесі»; «Парасат» *дебат клубы* студенттерді төзімділікке, көшбасшылық, ораторлық қабілетін шыңдауға баулитын ерікті қоғамдық ұйымдардың бірі.

Шығармашыл, орынды әзілімен көзге түскен студенттермен жұмыс атқаратын Семей мемлекеттік педагогикалық институтының көңілді тапқырлар клубының (КТК) жұмысын ерекше атап өткіміз келеді. Институттың «Серілер» атты көңілді тапқырлар клубының командасы Республикалық ойындардың жүлделі орындарының иегерлері, Республикалық премьер лигада өнер көрсетуші топтардың бірі. Клуб жұмысына қатыса отырып студенттерде шығармашылық, коммуникативтік мәдениеттілік, іскерлік және т.б. болашақ педагогқа қажетті сапалар қалыптаспақ.

Студенттердің демалыс уақытында қоғамға да, өзіне де пайдалы іспен айналысуға шақыратын ерікті студенттер ұйымы «*Студенттердің қауіпсіздігін қамтамасыз ету ұйымы*»; «*Студенттік құрылыс және еңбек отрядтары*». «Студенттік құрылыс және еңбек отрядтары» студенттерді еңбексүйгіштікке, төзімділікке, адалдыққа, жауапкершілікке тәрбиелейді. Жастар ісі жөніндегі комитетіндегі атқарылып жатқан шараларды қалалық баспасөз беттеріне, сонымен қатар институт мақала жазу арқылы студенттерді ғана емес, қоғамды Семей мемлекеттік педагогикалық институтының шаңырағында ұйымдастырылып жатқан шаралармен таныстырып отыратын *Баспасөз клубы* жұмыс атқарады.

Жаппай елімізде іске асырылып жатқан «*Жасыл ел*», «*Дипломмен ауылға*», «*Жастар практикасы*» және тағы басқа ірі жобалар біздің шаңырағымызды да іске асырылуда. Бұл жобалардың тиімділігі, әр студенттің еңбек жолына бастама жасауға көмек көрсетуде, жазғы демалыс уақытын тиімді пайдалануына жағдай жасауда, студенттердің ең негізгі деген мәселелеріне жауап беруінде. Мысалы институтымызда Студенттік құрылыс және еңбек отрядтары (СҚЕО) қаламыздың жаз мезгіліндегі тазалығы мен жасылдануына, және салынып жатқан ғимараттардың құрылысына көмек көрсетіп, Қарттар үйлеріне ақсақалды ата-әжелерімізге қол ұшын береді.

Жаппай елімізде іске асырылып жатқан «*Жасыл ел*», «*Дипломмен ауылға*», «*Жастар практикасы*» және тағы басқа ірі жобалар біздің шаңырағымызда да іске асырылуда. Бұл жобалардың тиімділігі, әр студенттің еңбек жолына бастама жасауға көмек көрсетуде, жазғы демалыс уақытын тиімді пайдалануына жағдай жасауда, студенттердің ең негізгі деген мәселелеріне жауап беруінде.

Аталған ұйымдар студенттердің қайталанбас шақтарын есте қалаларлық түсті бояуларға бояп, өз құқықтарын толыққанды жүзеге асыруына көмегін тигізіп, Жастар саясатының 2020 – жылға арналған тұжырымдамасының мақсатына қол жеткізуге бір қадам болса да жақындата түсуде. Сондай-ақ, Семей мемлекеттік педагогикалық институты қарамағында ұйымдастырылған Жастар комитетінің болашақ мамандардың кәсіби іскерліктерінің, қабілеттерінің, шеберліктерінің қалыптасуына да ықпалы шексіз екендігін байқаймыз. Яғни, ерқайсымыздың елін шексіз сүйетін табысты, толыққанды, бәсекеге қабілетті маман-тұлға ретінде қалыптасуымызда студенттік ұйымның ролі зор.

#### Әдебиеттер:

1. «Қазақстан Республикасындағы мемлекеттік жастар саясаты туралы» заң. Астана, 27.07.2007.
2. Мемлекеттік жастар саясатының 2020 жылға дейінгі тұжырымдамасы. Астана, 2013.
3. «Қазақстан-2050» стратегиясы – қалыптасқан мемлекеттің жаңа саяси бағыты. Қазақстан Республикасының Президенті – Елбасы Н.Ә. Назарбаевтың Қазақстан халқына Жолдауы «Қазақстан-2050» Стратегиясы қалыптасқан мемлекеттің жаңа саяси бағыты. Астана, 2012

#### Научный руководитель:

кандидат педагогических наук, доцент кафедры Семипалатинский государственный педагогический институт педагогики Сламбекова Толкын Сламкуловна.

Талгат Байдильдинов, Игорь Скоромный  
(Талдықорган, Казахстан)

#### ПРАКТИЧЕСКАЯ РЕАЛИЗАЦИЯ ИСПОЛЬЗОВАНИЯ МУЛЬТИМЕДИЙНЫХ СРЕДСТВ В УЧЕБНЫЙ ПРОЦЕСС ТАЛДЫКОРГАНСКОГО ПОЛИТЕХНИЧЕСКОГО КОЛЛЕДЖА НА ПРИМЕРЕ ДИСЦИПЛИНЫ «ИНФОРМАТИКА»

В условиях формирования информационной культуры личности, важным фактором, влияющим на качество обучения, становится использование технологий мультимедиа в учебном процессе [1.с.40]. Широкое внедрение мультимедийных средств обучения в учебные процессы учреждений среднего профессионального образования ставит перед преподавателем новые организационные задачи, а к студентам предъявляет повышенные развивающие требования. Поэтому одним из важнейших мероприятий по организации высокотехнологического учебного процесса является создание и использование электронных учебных курсов (ЭУК) – это динамически активных комплексов учебно-методических материалов в электронном виде, доступных из информационной сети образовательного учреждения, предоставляющие студентам возможность самостоятельно изучать дисциплины и прохождения ими всех предусмотренных рабочим планом видов учебной нагрузки.

Одной из форм организации ЭУК является внедрение в учебный процесс электронных учебно-методических комплексов (ЭУМК). Электронный учебно-методический комплекс позволяет унифицировать и оптимизировать процесс обучения, консолидировать в одном средстве все необходимые материалы для обучения студентов, качественно управлять учебным процессом. Основная цель создания электронных учебно-методических комплексов (ЭУМК) - предоставить студенту полный комплект учебно-методических материалов для самостоятельного изучения дисциплины. При этом задачами преподавателя являются: оказание консультационных услуг, текущая и итоговая оценка знаний. Текущая оценка знаний проводится с использованием тестов, а также по результатам выполнения заданий, если это предусмотрено программой обучения [2.с.339].

Учебно-методический комплекс «Электронный учебник» Талдыкорганского политехнического колледжа представляет собой сетевое компьютерное приложение, реализованное на основе операционной системы Linux (Mandriva 2009), языка программирования PHP, сервера Apache и базы данных MySQL. Интерфейсом для работы с учебным комплексом является Internet Explorer (и другие совместимые браузеры) для Windows, а также Mozilla Firefox для Unix-систем.

Если работа происходит из Интернета, то для входа на домашнюю страницу в адресной строке своего браузера необходимо набрать IP-адрес сервера: 89.218.254.246. На странице запроса должен появиться выпадающий список.

После выбора категории пользователей будет предложена возможность авторизации (ввода логина и пароля). После авторизации станет доступной домашняя страница (рис. 1).



Рис. 1. Домашняя страница учебно-методического комплекса

Для перехода к изучению дисциплин достаточно щелкнуть по надписи **«Специализации и циклы»**. После чего можно перейти к нужному материалу по выбранной дисциплине. Например, в разделе **«Специализации и циклы»** выбираем цикл «Общепрофессиональные дисциплины», перед нами откроется перечень дисциплин указанного цикла (рис. 2), далее выбираем нужную нам дисциплину «Информатика», после чего отобразится содержание этой дисциплины, то есть перечень тем (рис. 3).

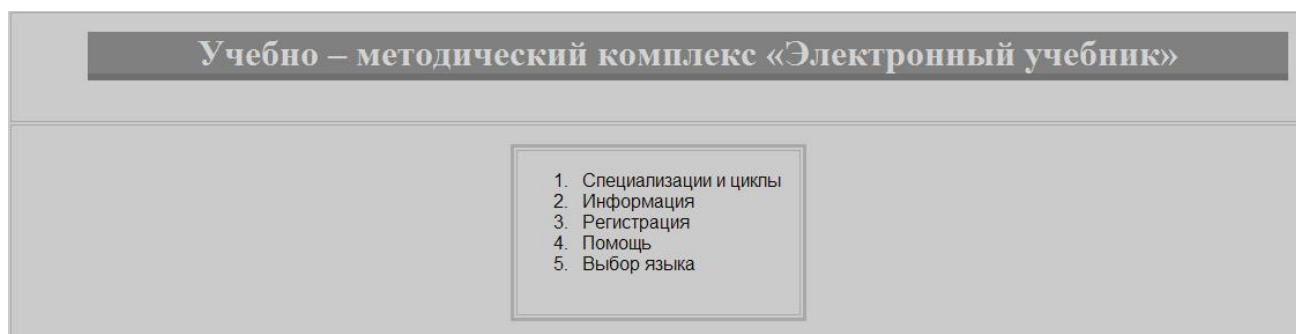

Рис. 2. Раздел «Специализации и циклы» УМК

Содержание дисциплины "Информатика"	
1.	<a href="#">Информация и информатика</a>
2.	<a href="#">Представление информации. Информационные процессы в обществе</a>
3.	<a href="#">Базовая аппаратная конфигурация</a>
4.	<a href="#">Внутреннее устройство системного блока</a>
5.	<a href="#">Периферийные устройства PC</a>
6.	<a href="#">ОС Windows. Основные понятия и функции</a>
7.	<a href="#">Практическая работа №1. Настройка параметров ОС Windows</a>
8.	<a href="#">Стандартные приложения Windows</a>
9.	<a href="#">Практическая работа №2. Настройка управления Windows XP</a>
10.	<a href="#">Основные понятия ОС Linux. Основные объекты и приемы управления</a>
11.	<a href="#">Файловая система ОС Linux. Основные понятия файловой системы ОС Linux</a>
12.	<a href="#">Общие сведения о текстовом процессоре MS Word</a>
13.	<a href="#">Практическая работа №3. Создание и форматирование документов в Microsoft Word</a>
14.	<a href="#">Графические возможности текстового процессора Microsoft Word</a>
15.	<a href="#">Практическая работа №4. Создание и редактирование графических объектов</a>
16.	<a href="#">Практическая работа №5. Работа с таблицами, ввод формул. Создание диаграмм</a>
17.	<a href="#">Общие сведения о Microsoft Excel</a>
18.	<a href="#">Практическая работа №6. Создание электронных таблиц</a>
19.	<a href="#">Применение электронных таблиц для расчетов</a>
20.	<a href="#">Формулы в электронной таблице</a>
21.	<a href="#">Практическая работа №7. Построение графиков и диаграмм</a>
22.	<a href="#">Таблица Microsoft Excel как основное понятие базы данных</a>
23.	<a href="#">Практическая работа №8. Создание таблиц в MS Excel</a>
24.	<a href="#">СУБД Access. Общие сведения</a>
25.	<a href="#">Практическая работа №9. Создание базы данных в СУБД Access</a>
26.	<a href="#">Связывание таблиц и поддержка целостности данных</a>
27.	<a href="#">Практическая работа №10. Создание запросов в Access</a>
28.	<a href="#">Основные понятия Power Point</a>
29.	<a href="#">Практическая работа №11. Представление презентации с помощью Power Point</a>
30.	<a href="#">Виды компьютерной графики</a>
31.	<a href="#">Назначение и основные возможности графического редактора</a>
32.	<a href="#">Практическая работа №12. Выполнение и редактирование рисунков</a>
33.	<a href="#">Построение графических объектов с помощью инструментов и фильтров</a>
34.	<a href="#">Понятие компьютерной сети, ее назначение. Классификация компьютерных сетей</a>
35.	<a href="#">Назначение, характеристика, структура и состав сети Internet</a>
36.	<a href="#">Практическая работа №13. Организация работы пользователя в сети Internet</a>

Рис. 3. Содержание дисциплины «Информатика»

Для того чтобы ознакомиться с учебным материалом, необходимо перейти щелчком по нужной теме. В качестве примера использования мультимедийных средств возьмём тему №24 «СУБД Access. Общие сведения». Внизу страницы находятся ссылки, щелкнув по которым, можно скачать и просмотреть мультимедийную презентацию в разных форматах (рис. 4).

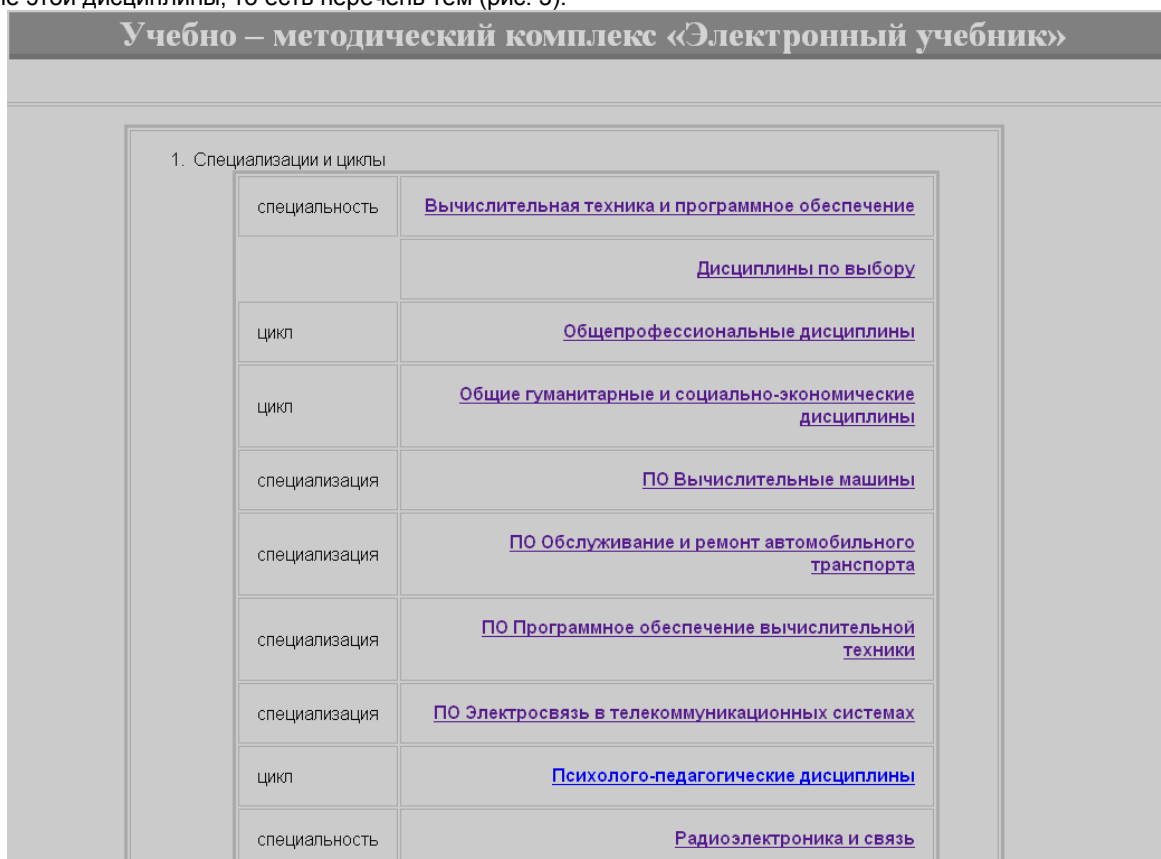

Рис. 4. Ссылки на мультимедийные презентации в УМК

Еще один пример использования мультимедийного средства, как видеоурок, можно найти в теме №27 «Практическая работа №10. Создание запросов в Access»: в ней также, внизу страницы, находятся ссылки на видеоурок и тоже в разных форматах, и для удобства просмотра, там же находится ссылка для скачивания медиаплеера, с помощью которого можно корректно просмотреть данный видеоурок (рис. 5).

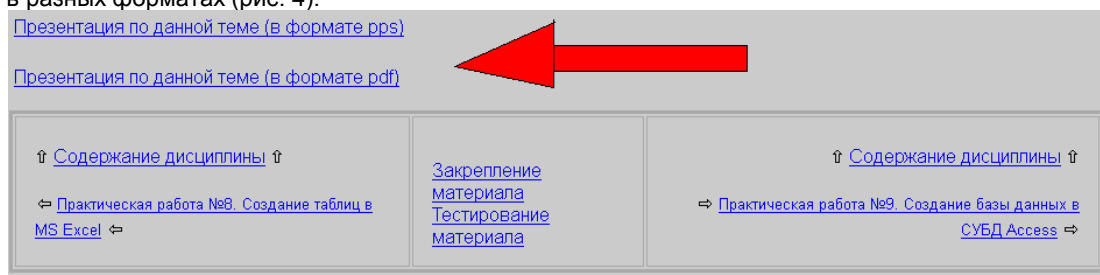

Рис. 5. Ссылки на видеоурок в УМК

На каждой странице имеется интерфейс навигации, с помощью которого можно перемещаться по страницам учебника. Внизу страницы также можно найти меню дополнительного материала, тестирования и выбора вариантов индивидуальных заданий. Если работа производится из Интернета, то в авторизации уже нет необходимости. Если – в локальной сети, то необходимо будет ввести логин и пароль в предлагаемом окне.

Закрепление отличается от тестирования тем, что тестирование производится на оценку, которая фиксируется в базе данных, и подтвердить свой выбор в этом случае можно только дважды: первый раз – квалифицируется как сдача теста, вторичное тестирование – передача.

В случае закрепления материала такое подтверждение можно производить многократно. Оценка также выставляется, но в базе данных не фиксируется.

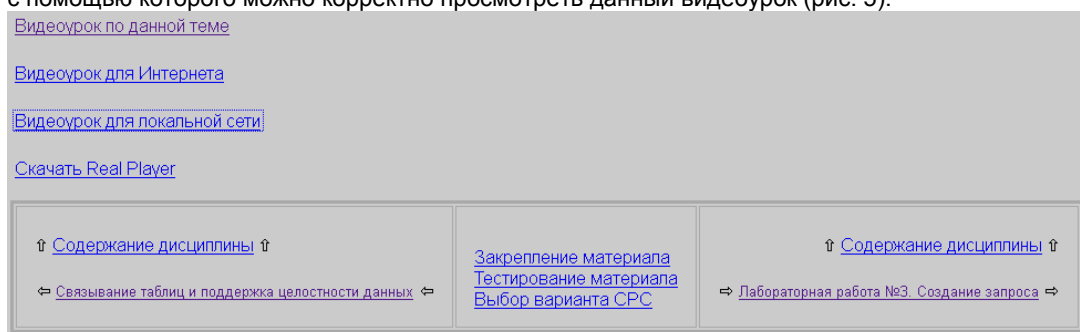
В разделе «Информация» УМК студент может получить следующие сведения:

**Сводная ведомость**

В сводной ведомости можно узнать оценки, полученные студентами по той или иной теме выбранной дисциплины.



При переходе по ссылке «Студент», для которой требуется авторизация, можно выбрать следующие направления работы:

Итоги сдачи тестов и СРС

Для получения информации об итогах сдачи тестов и СРС перейти по ссылке «Итоги сдачи тестов и СРС». В появившемся окне нужно выбрать интересующую дисциплину. И в новом окне просмотреть итоги своей работы.

Сдача СРС

Для сдачи СРС перейти по ссылке «Сдача СРС». В появившемся окне нужно выбрать интересующую дисциплину. Далее выбрать тему. После этого нужно выбрать файл СРС для сдачи на сервер.

Для отправки на сервер необходимо файл заархивировать стандартным архиватором – WinRAR. Максимальный размер архива – 3Мб.

При переходе по ссылке «Преподаватель», для которой требуется авторизация, можно выбрать следующие направления работы:

Проверка СРС

Перейти по ссылке «Проверка СРС». В открывшемся окне сначала выбрать нужную группу, затем – дисциплину. В сводной ведомости отобразятся данные в следующем формате:

$a(b)/c$ , где

- **a** – оценка за сдачу теста;
- **b** – оценка за пересдачу теста;
- **c** – информация о СРС.

Значение параметра **c** может быть следующим:

- *работа не проверена* (работа сдана, но еще не проверена преподавателем);
- *работа не оценена* (работа сдана, проверена преподавателем, но по разным причинам не оценена. У студента есть возможность пересдать работу. При этом преподаватель должен сопроводить свою оценку комментарием);
- *работа пересдана* (студент исправил ошибки и пересдал работу);
- *работа переоценена* (преподаватель может исправить выставленную оценку, как в большую, так и в меньшую сторону).

Выставление оценок СРС

Перейти по ссылке «Выставление оценок СРС». В открывшемся окне последовательно выбрать группу, студента, дисциплину и тему, по которой оценивается сданная СРС. При этом после выбора студента будут доступны только те дисциплины, а в них только те темы, по которым были сданы СРС выбранным студентом. После выбора всех необходимых параметров появится ссылка, в которой они будут перечислены. При переходе по этой ссылке в следующем окне нужно будет выбрать оценку. Оценку необходимо сопроводить комментарием, который создается заранее в виде текстового файла. При необходимости это может быть файл MSWord или даже группа файлов. Но необходимо помнить, что все пересылаемые данные нужно архивировать в WinRAR. После выбора оценки выбирается файл комментария. После этого нажатием кнопки «Отправить» оценка и файл комментария отсылаются в базу данных.

Качество и степень освоения учебного материала, как показывает практика, при использовании мультимедийных средств УМК существенно возрастают. Применяемые в рамках дистанционного обучения мультимедийные средства позволяют наглядно и эффективно представлять информацию обучающимся. При подборе и использовании мультимедийных технологий преподаватель учитывает своеобразие и особенности конкретной учебной дисциплины, предусматривает специфику изучаемой науки, ее понятийного аппарата, особенности методов исследования ее закономерностей. Мультимедийные технологии органически вписываются в учебный процесс. Включаясь с учебный процесс с использованием мультимедийных технологий, студент становится субъектом взаимодействия и сотрудничества с преподавателем, что положительно сказывается на повышении его самооценки как субъекта образовательной деятельности.

#### Литература:

1. Азизова Л.Н., Везилов Т.Г. Модель формирования готовности студентов политехнического колледжа к использованию мультимедийных технологий// Экономические и гуманитарные исследования регионов. – 2011. - №2.
2. Азизова Л.Н., Везилов Т.Г. Мультимедийный учебно-методический комплекс как средство формирования готовности студентов политехнического колледжа к использованию технологий мультимедиа. Новые информационные технологии в образовании: материалы междунар. науч.-практ. конф., Екатеринбург, 13 – 16 марта 2012 г. // ФГАОУ ВПО «Рос. гос. проф.-пед. ун-т». Екатеринбург, 2012. 538 с.

Елена Безлуцкая  
(Херсон, Украина)

### РОЛЬ И ЗАДАНИЯ ГУМАНИТАРНЫХ ДИСЦИПЛИН В СТРУКТУРЕ ПРОФЕССИОНАЛЬНОЙ ПОДГОТОВКИ КУРСАНТОВ МОРСКОЙ АКАДЕМИИ

Ретроспективный анализ развития морского образования свидетельствует, что подготовка высококлассных специалистов морского транспорта осуществляется на основе общеобразовательных и специальных дисциплин, адекватных по содержанию требованиям времени, состоянию науки, техники и современному уровню кораблестроения.

Специфическое место в морском вузе занимают гуманитарные дисциплины.

Изучение гуманитарных дисциплин направлено на повышение общего уровня культуры, расширение мировоззренческого кругозора будущих моряков. Гуманитарная подготовка курсантов морских учебных заведений выступает как базовая по отношению к профессиональной подготовке, так как способствует развитию личности, приобретению необходимых качеств интеллекта, формированию культурной толерантности и общечеловеческой этики.

Опыт мирового образования показывает, что развитию качеств личности способствуют именно гуманитарные дисциплины.

В Херсонской государственной морской академии (ХДМА) гуманитарную подготовку курсантов обеспечивают пять кафедр: «Гуманитарных дисциплин», «Английского языка в судовождении», «Английского языка в судовой энергетике», «Экономики и морского права», «Физического воспитания».

Место кафедр гуманитарного цикла в системе подразделений академии определяется их профилем. Концептуальная ориентация кафедр – подготовка специалиста морской отрасли, обладающего гуманитарными знаниями, которые позволяют формировать гуманитарное сознание и мировоззрение, успешно решать профессиональные задачи, развивать способности, видеть общественные результаты своей профессиональной деятельности, повышать общую культуру личности.

Цикл общих гуманитарных дисциплин отраслевого стандарта высшего морского образования составляют: «История Украины», «История украинской культуры», «Философия», «Украинский язык (по профессиональному направлению)», «Политология», «Английский язык (по профессиональному направлению)», «Физическое воспитание».

Кроме того, в учебный план ХДМА внесены дисциплины гуманитарного цикла по выбору: «Психология», «Социология», «История мореплавания», «География судовождения», «Религиоведение», «Правоведение» и ряд других.

Дисциплины гуманитарной направленности реализуют важные функции образовательного и воспитательного характера:

- развитие: личностных качеств, творческой индивидуальности, ценностных ориентаций, эстетического вкуса и гармонии.

- обучение: культуре жизни, правилам взаимоотношений с людьми и природой, правильному отношению к своему здоровью и здоровью других, минимально необходимым юридическим знаниям, знаниям в области экономики, политики и социологии.

- помощь в приобретении: общекультурного и профессионального роста личности [6].

Они позволяют формировать такие компетенции специалиста как: письменная и устная коммуникация на родном языке, способность к критике и самокритике, способность работать в команде (в т.ч., междисциплинарной), навыки межличностных отношений, способность общаться со специалистами из других областей, принятие различий и мультикультурности, способность работать в международной среде, знание иностранного языка, способность к организации и планированию, принятие решений, способность адаптироваться к новым ситуациям, лидерство, разработка и управление проектами, инициативность и предпринимательский дух, забота о качестве, стремление к успеху [2].

Проблема обеспечения содержательной целостности процесса изучения гуманитарных дисциплин в ХДМА решается благодаря четкому определению роли каждой из них в будущей профессиональной деятельности курсанта.

Так, к примеру, целью дисциплины «История Украины» является формирование понимания сущности исторических преобразований, происходящих в современной Украине с позиции исторического опыта, а также чувства патриотизма, исторического, научно обоснованного сознания.

Место и роль данной дисциплины определяются как ее познавательно-образовательной, воспитательной, так и прагматично-практической функциями, возможностями использования исторического опыта сегодня, а также моделирование его проявлений в будущем. Однако на исторических занятиях нужно учиться, не копировать механически опыт, а упорядочивая его в целях объяснения практики современности.

Целью курса «История украинской культуры» является раскрытие основных этапов эволюции культурных форм бытия и познания человека и общества, формирование духовно развитой личности, высококультурного специалиста, который отвечает всем требованиям социально-экономического прогресса.

В процессе изучения дисциплины возможно формирование таких компетенций: мыслить культурологическими категориями; высказывать и обосновывать свое отношение к событиям социокультурной жизни, использовать знания по истории и теории культуры при осмыслении современных проблем культурного развития, делать сравнительно-исторический анализ культурных эпох объяснять и оценивать факты социокультурной жизни с гуманистических позиций [3, с. 56].

Формирование мировоззрения личности и ее совершенствование – является основной целью дисциплины «Философия».

По результатам изучения дисциплины курсант должен уметь: выделять основные методологические подходы к определению сущности, содержания и характера философских учений; уметь пользоваться категориальным аппаратом философии; анализировать явления духовной жизни; усвоить специфику философского постижения действительности; аргументировано формулировать собственную мировоззренческую позицию; применять полученные знания при анализе актуальных проблем современности; трансформировать философские знания на проблемы теории и практики современного мореплавания, анализировать социально-экономические проблемы бытия.

Основной целью изучения дисциплины «Политология» является формирование системы знаний по вопросам современной политической системы общества, политического сознания и демократической политической культуры, необходимых навыков политической деятельности. Среди основных задач политологии можно выделить следующие: подготовка курсантов к участию в общественно-политической жизни, т.е. политическая социализация курсантской молодежи; приобретение навыков и умений практического применения теоретических, прикладных и инструментальных компонентов политического знания, анализ международной политической жизни, геополитического положения и политических процессов в Украине, ее места, статуса и ответственности в современном политическом мире.

Изучение курса «Украинский язык (по профессиональному направлению)» способствует всестороннему развитию личности как культурно образованного человека с развитыми духовными потребностями. Это повышает актуальность преподавания курса «Украинский язык (по профессиональному направлению)», как нормативной дисциплины, позволяет получить глубокие знания о содержании и формах языковой среды.

Целью преподавания дисциплины является повышение общего языкового уровня курсантов, улучшение их орфографической и пунктуационной грамотности, ознакомление с особенностями профессиональной речи, его практическим применением специалистами в профессиональной сфере деятельности.

Курсант по результатам изучения дисциплины должен уметь: давать определения основных понятий; различать стили украинского литературного языка в зависимости от использования языковых средств и ситуации общения; определять типы документов по классификационным признакам; правильно оформлять реквизиты профессиональной документации; соблюдать все виды норм украинского литературного языка в устной и письменной профессиональной речи; редактировать тексты официально-делового стиля; пользоваться научными словарями и словарями по профилю; готовить и использовать документацию на государственном языке.

Дисциплина «Английский язык (по профессиональному направлению)» в комплексе с другими специальными предметами имеет большое значение и занимает одно из основных мест в образовательно-профессиональной подготовке бакалавров морского флота, является неотъемлемой частью общей проблемы подготовки высококвалифицированных специалистов для морского флота Украины.

Изучение предмета базируется на принципах межпредметных связей, взаимосвязанных видов речевой деятельности, теории поэтапного контекстного обучения. Предусмотрено обучение соответствующим алгоритмам в ситуациях, имитирующих профессионально-трудовые отношения.

Главная цель обучения английскому языку – обеспечить практическое владение языком выпускниками морского учебного заведения. Поставленная цель предполагает решение конкретных задач.

В ХДМА успешно реализуется проект «Коммуникативный подход к преподаванию английского языка по профессиональному направлению», рекомендованный Международной морской организацией в Модельном курсе 3.17. Конечная цель коммуникативного подхода – развитие коммуникативной компетенции студентов. Активно общаясь на английском языке, студенты развивают как свои коммуникативные умения и стратегии, так и знания самого языка.

Цель предмета «Физическое воспитание» – подготовка курсантов к высокопроизводительному труду, пропаганда физической культуры и спорта, ориентация курсантов на здоровый образ жизни, укрепление здоровья средствами физической культуры и спорта, а также формирование знаний, умений и навыков для дальнейшего использования в профессиональной деятельности.

Специфической особенностью организации занятий по физической подготовке курсантов являются: комплексный подход к подготовке будущих специалистов морской отрасли; целенаправленное развитие профессионально важных физических качеств, умений и навыков необходимых курсантам в будущей профессиональной деятельности.

Подводя итоги выше сказанного, роль и значение дисциплин гуманитарного цикла в морском учебном заведении заключается в:

- формировании у курсантов гражданской позиции, патриотизма, офицерской достоинства, ответственности за судьбу государства и общества;
- изучении героического прошлого украинского народа и этапов формирования суверенной независимой Украины;
- изучении культуры как общественного явления, которая объясняет многочисленные процессы духовной и социальной жизни человека;
- изучении основных отраслей философского знания, форм бытия и путей познания мира;
- изучении политической жизни общества в его различных проявлениях;
- формировании навыков письменного и устного делового общения как на родном та и на иностранном языке;
- формировании всесторонне и гармонично развитой личности с высокой степенью готовности к социально-профессиональной деятельности;
- проведении научной, учебно-методической и воспитательной работы согласно с образовательными стандартами.

Таким образом, гуманитарные дисциплины являются неременным условием современного, разностороннего высшего морского образования, которое призвано готовить не только нужных обществу квалифицированных профессионалов по техническим специальностям, но и творчески мыслящих, всесторонне развитых и культурных людей.

#### Литература:

1. Балл Г.О. Гуманістичні засади педагогічної діяльності / Балл Георгій Олексійович. – К. : Педагогіка і психологія, 1994. – С. 3-4.
2. Бодрова Е.В. Определяющий фактор повышения эффективности гуманитарной подготовки в высшей школе – его профессиональная ориентация. [http://www.mosgu.ru/nauchnaya/publications/2007/professor.ru/Bodrova\\_EV/](http://www.mosgu.ru/nauchnaya/publications/2007/professor.ru/Bodrova_EV/)
3. Компетентнісний підхід у сучасній освіті: світовий досвід та українські перспективи: Бібліотека з освітньої політики / [Бібік Н.М., Ващенко Л.С., Локшина О.І., Овчарук О.В., Пометун О.І. та ін.] ; [під заг. ред. О.В. Овчарук]. – К. : «К.І.С.», 2004. – 112 с.
4. Хуторской А. Ключевые компетенции как компонент личностно-ориентированной парадигмы образования / А. Хуторской // Народное образование. – 2003. – № 2. – С. 58–64.
5. Шевченко О.П. Структура процесу вивчення гуманітарних дисциплін у технічному вузі // Вісник Житомирського державного університету. – Випуск 46. /Педагогічні науки/. – С. 188 – 122.
6. Кондрашкина С.И. Факультет общих гуманитарных и социально-экономических дисциплин Череповецкого государственного университета. Общая информация. <http://www.chsu.ru/pages/faculty/fogised/FOGiSED.htm>

**Анна Вельш**  
(Томск, Россия)

#### АКТУАЛЬНОСТЬ ПОДГОТОВКИ СПЕЦИАЛИСТОВ ПО НАПРАВЛЕНИЮ 022000 ЭКОЛОГИЯ И ПРИРОДОПОЛЬЗОВАНИЕ

Мониторинг окружающей среды – актуальная проблема, к решению которой призывают не только производственная практика и реальное состояние среды, но и потребности современного высшего профессионального образования, призванного адекватно и своевременно реагировать на социально-экономические

преобразования в обществе. Чтобы специалист был способен осуществлять мониторинг, он должен получить соответствующую квалификацию. В настоящее время подготовку таких специалистов осуществляет направление 022000 Экология и природопользование, и соответствующий федеральный государственный образовательный стандарт высшего профессионального образования последнего поколения предоставляет возможность сочетать фундаментальную подготовку и образовательную маневренность в вузах.

Известно, что специалисты в этой области должны приобрести не только знания, умения и навыки, необходимые для профессии, но и развить, воспитать в себе новые профессионально-значимые качества, что свидетельствует о сформированности профессиональной компетенции. Высшее профессиональное образование четко выдвигает задачи по формированию широкого спектра профессиональных компетенций. При этом в качестве одного из условий успешности образовательного процесса по достижению указанной цели является интеграция учебных дисциплин, спецкурсов и разнообразных практик.

Инновационные процессы в образовании побуждают педагогов высшей школы выявлять новый потенциал каждого учебного курса и обеспечивать пути его актуализации в образовательной деятельности. В частности, в связи с тем, что многие вузы России стали обладателями статуса «национальный исследовательский университет», в вузах возникают задачи по определению новых путей, способов, методов обучения студентов, обновлению содержания обучения, сочетанию в его рамках традиционных и инновационных технологий.

Один из инновационных процессов в образовании – переход вузов на уровневую систему высшего профессионального образования – положил начало направлению 022000 Экология и природопользование, которое рассчитано на подготовку бакалавров и магистров, при этом для бакалавриата в рамках данного направления выделяют профили подготовки, а для магистратуры – программы магистерской подготовки. Анализ профилей по данному направлению в вузах России в вопросе подготовки бакалавриата показал, что самыми распространенными среди них являются профили Геозкология и Природопользование. В числе списка магистерских программ наиболее востребованными в нашей стране являются программы Экологическая экспертиза и Экологический мониторинг. Не смотря на то, что геозкология как специальность уже не существует, геозкология как направление не теряет своей актуальности и продолжает быть востребованной в современной экологической ситуации. Соответственно, и знания по данной дисциплине не теряют значение для студентов данного направления подготовки.

Все это говорит о важности роли подготовки специалиста в области экологии и природопользования в современном профессиональном образовании. Подтверждением актуальности научных знаний в области экологии и рационального природопользования является резкое обострение экологической обстановки, наблюдаемое на рубеже тысячелетий, и осознание человечеством разрушающего влияния негативных экологических воздействий на природу и общество, что закономерно влечет за собой необходимость анализа ситуации, выявление последствий негативного воздействия, прогнозирование перспектив. Это в конечном итоге влияет на пересмотр экономического, социального и морально-нравственного характера последствий данного воздействия.

Добавим, что в связи с популярным в нашей стране явлением экологизации, которое распространяется на разнообразные сферы цивилизационного развития: производство, политику, науку, образование, возникла объективная потребность общества и государства в экологическом просвещении граждан, профессиональном обучении достаточно широкого круга специалистов экологического профиля. Поэтому перед высшей школой выдвигаются новые задачи в связи с постановкой вопроса об экологическом образовании, в том числе задачи обучения людей, способных осуществлять постоянный мониторинг экологической ситуации в стране в целом и в ее отдельных регионах.

Вместе с тем социально-экономический характер прогнозируемых последствий требует не только узкопрофессионального экологического образования, но и вовлечения в сферу этой науки более широкого круга специалистов экологического профиля, а также обычных граждан, осознающих необходимость ответственного отношения к окружающей среде.

Подводя итоги вышесказанного, отметим, что не смотря на актуальность направления подготовки Экология и природопользования, назревает вопрос необходимости совершенствовать процесс обучения студентов, который обусловлен не только современной экологической ситуацией и потребностями ее мониторинга, но и перспективами, которые представляет исследовательский статус университета.

#### **Литература:**

1. Вельш А.В. Экология и мониторинг окружающей среды: роль учебной геозкологической практики в обучении студентов геозкологов // Энергетика: экология, надежность, безопасность: Труды XII Всероссийского студенческого научно-технического семинара – Томск, 20-23 апреля 2010. – Томск: ТПУ, 2010. – с. 198-201.

**Валентина Горленко  
(Гомель, Беларусь)**

### **СОДЕРЖАТЕЛЬНО-ПРОЦЕССУАЛЬНЫЕ И МЕТОДИЧЕСКИЕ УСЛОВИЯ СТАНОВЛЕНИЯ СОЦИАЛЬНОЙ КОМПЕТЕНТНОСТИ СТУДЕНТОВ**

Студенчество – отдельная социокультурная группа, особенности которой обусловлены соответствующим общественным положением личности: новый социальный статус, многообразие социальных ролей и связанных с ними определенных прав и обязанностей, обеспечивающих приобретение профессионально значимых характеристик личности, активность включения в различные социальные связи, общественную практику, которые регулируют ее взаимоотношения с обществом. «Особенность студентов как определенной группы молодежи, – подчеркивает Л.Г. Пак, – состоит в том, что, находясь в процессе своего социального становления, они с самого начала учебы характеризуются принадлежностью к одной из социально-профессиональных групп, которые существенно различаются как по направленности профессиональных интересов, содержанию, структуре организации, так и по будущему статусу «специалиста с образованием» [1, с. 165].

Развитие и формирование социальной компетентности студенческой молодежи в период профессиональной подготовки осуществляются посредством содержательно-деятельностного взаимодействия ее субъектов, освоения многообразия спектра социальных ролей за счет значительного расширения круга социальных связей, формирования «культуры жизнеспособности» (А.С. Запесоцкий), т. е. готовности жить и работать в быстро

меняющемся социуме [2]. А.И. Кравченко считает, что период студенчества – это особая стадия становления социальной компетентности, так как период профессиональной подготовки характеризуется расширением диапазона социальных знаний, норм и способов социального взаимодействия, накоплением социального опыта, профессиональных навыков и умений, обеспечивающих, с одной стороны, активизацию субъектной позиции обучающихся в освоении и преобразовании норм человеческого общежития, а с другой – траекторию успешной дальнейшей жизнедеятельности будущих специалистов в социуме [3].

В настоящее время образование столкнулось с трудной и неоднозначно решаемой задачей определения содержания и процессуальных основ формирования как общей, так и социальной компетентности личности. Учитывая особенности социальной компетентности студентов педагогического профиля, ее многоаспектность, взаимозависимость профессиональной и социальной компетентности специалиста в области педагогической деятельности, можно спроектировать модель формирования социальной компетентности студентов, позволяющую обеспечить поэтапность их самоуправляемой деятельности.

В своем исследовании мы обращаем внимание на два важнейших аспекта становления социальной компетентности студентов. Первый из них представляет своеобразную модель содержательно-процессуальных основ развития социальной компетентности студентов. Второй аспект связан с методическим обеспечением процесса становления социальной компетентности студентов. В целом данная модель основывается на компетентностном и личностно ориентированном подходах. Рассмотрим более подробно два отмеченных выше аспекта становления социальной компетентности студентов.

1. *Содержательно-процессуальный аспект становления социальной компетентности студенческой молодежи.* Его можно представить как взаимосвязанную систему целевого, мотивационного, деятельностного и оценочно-результативного этапов.

*Целевой этап.* Решает комплекс педагогических задач, направленных на формирование социальной компетентности студентов. К этим задачам относятся: изменения содержания образования в соответствии с новыми требованиями социума, включение компетентностного подхода в методологию обучения, на его основе модернизация учебно-методических материалов по всем дисциплинам. Создается модель специалиста по каждой специальности с перечнем компетентностей и оценка профессионально значимых характеристик студентов, включая модель социальных качеств, разрабатывается общая программа развития студенческого самоуправления.

*Мотивационный этап.* Цель данного этапа – формирование организаторской компетентности у студенческого актива, стимулирование самопознания студентов в различных социальных ситуациях, мотивации участия студенческой молодежи во внеучебной деятельности, определение способа адекватного поведения в различных ситуациях. Эффективными формами и методами этапа являются социально-психологические тренинги, «круглые столы», конференции, защита проектов, «мозговой штурм».

*Деятельностный этап.* На этом этапе происходит углубление сотрудничества преподавателей и студентов, приобретение студентами опыта социально активной деятельности, самоутверждение в творческих делах, формирование социальных компетенций. Эффективность достижения поставленных целей во многом зависит от используемых педагогических средств. Целесообразно применение педагогических средств, стимулирующих в рамках студенческого самоуправления активную позицию гражданина и социального деятеля: клубы, школы, форумы, участие в научных конференциях, консультации по планированию карьеры, «круглые столы», отчеты, защиты социальных проектов, встречи с выпускниками и т. д.

*Оценочно-результативный этап.* Включает изучение эффективности педагогического процесса по формированию социальной компетентности студентов педагогических специальностей, определение уровня сформированности у них исследуемых качеств: анализ и самоанализ, оценку поведенческих стратегий, оценку коммуникативного минимума, изучение соответствия подготовки выпускника требованиям социума, всех заказчиков образовательного процесса, в том числе самих выпускников, определение карьерных ориентаций личности, проектирование карьеры. Составляется диагностическая программа, согласно которой измеряются осуществленные программы, а также лично-индивидуальные достижения. Намечаются пути совершенствования, перспектива дальнейшего развития студенческого самоуправления и инициативы.

Реализация данной модели позволяет удовлетворить потребности студентов в самореализации, стремлении к самоутверждению, самосовершенствованию, в самостоятельных индивидуальных и коллективных действиях, развитии навыков социального взаимодействия, анализа и прогнозирования собственных действий в разных социальных ситуациях за счет разнообразных форм социализации для решения индивидуальных задач формирования личности, психологического, лично-ориентированного сопровождения студента.

2. *Методический аспект обеспечения процесса формирования социальной компетентности студентов.* Исходными в решении проблемы методического обеспечения формирования социальной компетентности студентов являются три подхода к организации образовательно-воспитательного процесса в вузе: компетентностный (А.А. Вербицкий, Э.Ф. Зеер, И.А. Зимняя, А.В. Хуторской, В.Д. Шадриков и др.); деятельностный (Б.Г. Ананьев, Л.С. Выготский, А.Н. Леонтьев, С.Л. Рубинштейн и др.), лично-ориентированный (Е.В. Бондаревская, Э.Ф. Зеер, В.В. Сериков, С.И. Осипова, А.П. Тряпицына, И.С. Якиманская и др.).

Указанные подходы позволяют в целом раскрыть видение внутренних и внешних связей формирования социальной компетентности студентов и методического обеспечения данного процесса. В нем можно выделить следующие этапы. *Информационный* – получение студентами знаний о социальной компетентности; формирование умения получать самостоятельно новое знание о себе и других людях; оценивать его; структурировать и преобразовывать это знание. *Организационный* – осознание нового знания как социально значимого посредством разработанных, созданных и решенных социально-педагогических ситуаций. *Деятельностный* – интериоризация полученного знания, которая достигалась в совместной деятельности студентов в условиях включения их в разнообразные виды внеучебной работы [4, с. 12].

Выделение информационного этапа формирования социальной компетентности обуславливается *первым* методическим условием – обогащением знания студентов о социальной компетентности с целью углубления понимания ими сущности социальной компетентности. Осуществление первого условия предполагает использование социально-педагогического спецкурса, включающего в себя лекционный материал и семинарские занятия. Данная педагогическая форма призвана ориентировать студентов не только на новое знание о социальной компетентности, но и на владение методами его получения.

Реализация *второго* методического условия – организация позитивного взаимодействия студентов – достигается посредством разработки, создания и решения социально-педагогических ситуаций, ориентирующих на

диалоговое общение, результатом которого является осознание полученных знаний о социальной компетентности. Разработка социально-педагогических ситуаций направлена на обеспечение реализации позитивного взаимодействия студентов, которое выражается в уважительном отношении к другому человеку и принятии его и его точки зрения; признании субъективности другого человека.

*Третье* методическое условие – активизация опыта социально компетентного поведения студентов посредством включения студентов в различные виды внеучебной деятельности призвано обеспечить интериоризацию полученного и осознанного как социально значимого знания, т. е. проявление социальной компетентности в совместной деятельности и взаимодействии. Опираясь на базовые (гуманистические) принципы личностно ориентированного образования, важнейшим типом отношений, обладающим наибольшим позитивным потенциалом для всех участников взаимодействия, можно определить «помогающие» отношения.

Данный тип отношений, характеризующийся правдивостью, искренностью, полным принятием другого человека, тонкой эмпатией, обеспечивает проявление позитивного отношения не только к другому, но и к себе. Интегративной формой социально-педагогической деятельности (познавательной, ценностно-ориентированной, практически-преобразующей, творческой, рекреационной), дающей наибольшие возможности для формирования, закрепления и проявления позитивного отношения к себе и другому, социально компетентного поведения, можно назвать студенческую научно-исследовательскую лабораторию. В нашем опыте она получила название «Социально-педагогический проект» («СП-проект»).

Практическая социально-полезная деятельность в рамках студенческой лаборатории представлена следующими социально-воспитательными мероприятиями: а) проведение в учреждениях города и области мероприятий по профилактике отклоняющегося поведения учащихся, психолого-педагогическому просвещению родителей, формированию нравственной, политической, правовой, информационной культуры личности, здорового образа жизни, навыков общения и взаимодействия; б) участие в волонтерских акциях; в) проведение концертов и утренников в учреждениях образования и социально-педагогических учреждениях; г) выпуск факультетской газеты (в нашем опыте – газеты «Инсайт»); д) ежегодные выпуски сборников научных статей студентов, раскрывающих социально-педагогические проблемы (в нашем опыте – сборник «Профессионализм социального педагога: проблемы и пути совершенствования»); е) оформление фотоальбома о деятельности участников студенческой лаборатории и повышении уровня их социальной компетентности; ж) проведение студенческих предметных олимпиад и тематических недель (в нашем опыте – «Неделя социальной педагогики») и др. [5; 6].

Таким образом, можно отметить, что студенческий возраст содержит значительные резервы для естественного включения молодежи в социализирующие ситуации познания, общения, творчества, освоения новых видов деятельности, новых отношений и новых социальных пространств, обеспечивая полноту раскрытия социальной компетентности в контексте внеучебной деятельности. Комплекс содержательно-процессуальных и педагогических условий реализации методического обеспечения становления социальной компетентности студентов предполагает субъективное включение в решение различных проблем социальных отношений, повышение мотивации студентов, психолого-педагогическую поддержку студентов в сочетании с индивидуальной помощью, обеспечение динамики формирования социальной компетентности на основе компетентностного, деятельностного и личностно ориентированного подходов.

#### **Литература:**

1. Пак, Л.Г. Социализация студенческой молодежи в социокультурном контексте / Л.Г. Пак // Социально-гуманитарные знания. – 2008. – № 4. – С. 163–169.
2. Запесоцкий, А.С. Философия и социология культуры / А.С. Запесоцкий. – СПб.: Санкт-Петербургский гуманитар. ун-т профсоюзов, 2011. – 816 с.
3. Кравченко, А.И. Социология: общий курс: учеб. пособие для вузов / А.И. Кравченко. – М.: ПЕРСЭ; Логос, 2002. – 640 с.
4. Ляхова, Н.В. Педагогическое обеспечение формирования социальной компетентности студентов педагогического вуза: автореф. ... дис. канд. пед. наук: 13.00.01 / Н. В. Ляхова; Краснояр. гос. пед. ун-т им. В.П. Астафьева. – Красноярск, 2008. – 24 с.
5. Селиванова, Л.И. Предметная олимпиада как форма становления социальной компетентности студенческой молодежи / Л.И. Селиванова, Т. Г. Шатюк // Сацыяльна-педагагічная работа. – 2012. – № 9. – С. 54–60.
6. Горленко, В.П. Студенческая печать как форма становления социальной компетентности личности / В.П. Горленко, Н.Н. Зенько // Сацыяльна-педагагічная работа. – 2012. – № 10. – С. 17–21.

**Лаззат Дюсембаева  
(Астана, Казахстан)**

#### **КОМПОЗИЦИЯ ЗАДАНИЙ В ТЕСТОВОЙ ФОРМЕ**

Композиция – это творческая деятельность, умело соединяющая содержание и форму интересующего предмета. «Там...где создание формы, - писал Гегель, - является ... настоящей задачей, вместе с успехами изображения незаметно и неявно движется вперед также и содержание... форма и содержание идут в своем совершенствовании рука об руку» [1, 362. с]. По аналогии с этим, композиция заданий в тестовой форме представляет педагогическую деятельность по созданию эффективных и технологичных заданий, одинаково пригодных для контроля и обучения. Хорошо сделанное задание в тестовой форме - это всегда лучшее, на текущий момент, содержание и наилучшая форма; и то, и другое - результат, появляющийся вследствие осознания важности их взаимосвязи.

Успех в композиции, как и в искусстве, зависит не только от оригинальности идеи и сюжета, но и от мастерского владения формой. Понятие «форма» интерпретируется близко к смыслу греческого слова «морфе», что переводится как прекрасный вид, красивая внешность, идея, смысл. Со времён Аристотеля форма понимается как идеальный принцип расположения или организации элементов. Другое истолкование выдвинул И. Кант, согласно которому форма определяется как принцип упорядочения[2, с. 595].

Эти две идеи - организации и упорядочения, плюс идея существования содержания в каких-либо формах, легли в основу определения композиции как способа организации, упорядочения и существования задания в

тестовой форме. Соединившись с содержанием, форма придает заданию конкретный облик, или иначе, содержание принимает определенную форму. Важную роль формы подчеркивал Гегель в своих лекциях по эстетике: по его словам, форма есть «внутреннее определение содержания. А потому произведение, которому недостает надлежащей формы, не есть истинное произведение искусства» [3, с.368].

*Педагогическое задание* является средством интеллектуального развития, образования и обучения. Результат интеллектуального развития - способности понимать, рассуждать, логически аргументировать, находить закономерности в явлениях, изменения в наблюдаемых объектах, критически оценивать мышление и деятельность. Результат образования и обучения – знания, умения, навыки, представления. Взятые вместе, они образуют, как сейчас говорят, различные компетенции, или компетентности.

Педагогическое задание активизирует процесс собственной познавательной деятельности учащихся, повышает качество знаний учащихся и студентов, а также повышает эффективность педагогического труда. Для гарантированного роста знаний нужны тысячи заданий, желательно таких, которые бы соответствовали требованиям образовательных технологий. Как писал видный украинский учёный Г.С.Костюк, понять новый учебный объект - значит решить какую-то, пусть маленькую, познавательную задачу [4, с. 73]. Эта идея позже оформилась в виде задачного подхода к организации учебного процесса [5, с.184].

Как сказали бы логики, понятие «педагогическое задание» можно считать родовым, так как оно даёт начало все остальным видам заданий тестовой и нетестовой формы. Большинство учебных заданий сейчас пока существует в нетестовой форме: в основном это вопросы, задачи и упражнения. В зарубежном образовании доля заданий в тестовой форме существенно выше, что объясняется используемыми там теориями, методиками и технологиями.

Педагогические задания полезно разделить также на обучающие и на контролирующие. Большая часть заданий может использоваться для обучения и для контроля. Самая лучшая часть заданий используется для самообучения и самоконтроля, сопровождается указаниями к решению, а также точными и полными ответами. Это связано с тем, что они понимаемы учащимися, а потому при их решении не требуется дополнительная помощь педагога.

Критерий понимаемости смысла заданий важен для всех заданий, но особенно для *тестовых заданий*. Это те задания, которые отвечают не только педагогическим требованиям, но также логическим и математико-статистическим, что и придаёт им тестобразующие свойства. В условиях ограниченного времени на тестирование – а это примерно 1-3 минуты на решение каждого по-настоящему тестового задания – полная и быстрая понимаемость смысла задания, с первого, как говорится, взгляда, является важным критерием его возможности быть включённым в тест. Некоторые задания хорошо подготовленными испытуемыми могут решаться за секунды.

Примерное число заданий в педагогическом тесте желательно иметь не менее тридцати. Это связано с обоснованностью вывода. Применяемые сейчас повсеместно трудно понимаемые громоздкие задачи и сложные вопросы, требующие много времени для решения, в настоящем тесте не могут применяться. Полезно помнить, что на проведение настоящего педагогического теста целесообразно выделять не более 40 минут. Для автора этой статьи информация о времени проводимого тестирования является одним из решающих критериев при экспертизе теста. Существует чёткая связь: чем больше времени, сверх упомянутых 40 минут, затрачивается на контроль, тем ниже оказывается качество заданий и теста в целом.

Успех в создании новых технологичных педагогических заданий обеспечивают оригинальность мышления, знания, воля, мастерство исполнения, терпение, способность преодолевать возникающие трудности. Плюс внимание к мелочам, без которых хорошее учебное задание не создать. Как говорил Микельанжело Буанаротти, от мелочей зависит совершенство, а совершенство - это уже не мелочь.

*Краткость* заданий в тестовой форме обеспечивается тщательным подбором слов, символов, графиков, позволяющих минимумом средств добиваться максимума ясности смыслового содержания задания. Исключаются повторы, малопонятные, редко употребляемые, а также неизвестные для учащихся символы, иностранные слова, затрудняющие восприятие смысла. Для достижения краткости задания лучше спрашивать о чем-нибудь одном. Краткость является следствием преимуществ логической формы высказывания. Для достижения краткости задания лучше спрашивать о чем-нибудь одном.

В образовательных технологиях самым узким местом оказалось неумение делать задания, без которых нельзя сейчас ни объективно проверить знания, ни создать современную автоматизированную контрольно-обучающую программу, ни наладить такую форму организации учебного процесса, как дистанционное обучение. В идеальном случае учебная программа, каждый ее модуль сопровождаются заданиями в тестовой форме. Однако путь к достижению этого идеала лежит через трудности создания качественных тестовых заданий. Технологичность заданий обеспечивается правильностью формы заданий и корректностью содержания заданий. С точки зрения содержания, тестовое задание оценивается по конкретности и абстрактности, глубине, обобщенности, полноте и точности содержания.

Технологическое преимущество заданий тестовой формы проявляется в их соответствии требованиям автоматизации рутинных компонентов контроля знаний. Задания становятся технологичными, если их содержание точно и быстро понимается испытуемыми, и если форма заданий способствует процессу компьютеризации тестирования. Именно использование автоматизированного обучения и контроля на основе достижений новой педагогики, педагогических измерений, психологии, кибернетики и компьютерной техники, взятое в разумном соотношении, образует основу того, что сейчас называют педагогической технологией.

Композиция заданий в тестовой форме объединяет возможности тестовой формы и содержания учебных дисциплин. Хотя искусство разработки имеет тысячелетнюю историю, наше время привнесло в него новый импульс, связанный с развитием образовательных технологий. Огромная часть имеющихся заданий оказалась несовместимой ни с этими технологиями, ни с современными формами организации учебного процесса, особенно в той части, которая называется самостоятельная работа учащихся. Здесь мы по-прежнему имеем дело с большим числом трудоёмких задач, на выполнение которых у заметной части учащихся не хватает ни времени, ни мотивации, ни сил, ни желания. Таким образом, одним из факторов низкой эффективности учебного процесса стал недостаток культуры создания новых педагогических заданий, отвечающих требованиям времени. Главный предмет композиции заданий - творческое соединение их формы и содержания. Как писал Герберт Спенсер, хорошее содержание всегда должно быть в хорошей форме.

Цель композиции - создание таких педагогических заданий, которые можно использовать в автоматизированных системах контроля и самоконтроля. В учебном процессе основная цель композиции - создание

новых заданий в тестовой форме, помогающих учащимся проверить свою подготовленность, а, кроме того, обучаться и развиваться, в процессе выполнения самостоятельной учебной работы, посредством использования образовательных технологий. Успешная композиция обладает свойствами эстетичности, эффективности, устойчивости и полезности.

#### Литература:

1. Гегель Г. Лекции по эстетике // Соч., т.13, кн.2.- М.: Соцэкгиз, 1940.- 362с.
2. Философский энциклопедический словарь. – М.: Сов. энциклопедия, 1983. С. 595.
3. Гегель, Г. Энциклопедия философских наук. //Соч.Т.1.,С. 138. Логика. 1929. – 368с.
4. Костюк Г.С. Избранные психологические труды. М. 1988. с. 73.
5. Балл Г.А. Теория учебных задач. М. Педагогика 1990. -184с.

Надежда Зенько  
(Гомель, Беларусь)

### СТИМУЛИРОВАНИЕ СОЦИАЛЬНОЙ АКТИВНОСТИ СТУДЕНЧЕСКОЙ МОЛОДЕЖИ В КОМПЕТЕНТНО-ФОРМИРУЮЩЕЙ СРЕДЕ УЧРЕЖДЕНИЙ ВЫСШЕГО ОБРАЗОВАНИЯ

Одной из важнейших стратегических задач современной школы является формирование разнообразной, нравственно зрелой, творческой личности обучающихся [1, с.24]. Данная цель обуславливает потребность общества в социально активной, компетентной личности, способной давать самостоятельную и адекватную оценку своим действиям и поступкам в ситуациях межличностных взаимоотношений.

Социальная активность личности изучается на разных уровнях. Разрабатываются ее методологический аспект (К. А. Абульханова-Славская, Г.С. Арефьева, А.П. Петров); социальный аспект (А.С. Капто, Т.С. Лапина); психологический аспект (Б.Ф. Ломов, В.Г. Маралов); педагогический аспект (Т.Н. Мальковская, В.Ш. Масленникова, В.А. Слостенин).

В научной литературе существует неоднозначность в определении понятия «социальная активность». Различная трактовка порождена сложностью самого понятия, в частности, разнообразием проявления его форм и вариантов. Анализ философской, психолого-педагогической литературы позволил рассмотреть изучаемое явление с позиций разных наук. С позиции философии – это понятие, «отображающее характер функционирования индивидов и социальных групп в обществе» [2].

В педагогическом словаре Г.М. Коджаспировой активность личности представляет собой «деятельностное отношение личности к миру, способность производить общественно-значимые преобразования материальной и духовной среды на основе освоения исторического опыта человечества» [3, с. 14]. Социально-педагогический словарь трактует социальную активность как «интегративную характеристику внутренних возможностей субъекта в осуществлении деятельности, направленной на поддержание и развитие социальной целостности» [4, с. 8].

Социальная активность молодых людей – это составная часть воспитания, объективно закономерное явление жизни общества, целостный процесс становления личности, взаимосвязанные стороны которого – обучение и развитие – включены в определенную систему отношений и напрямую связаны с социальной компетентностью. Так, И.А. Зимняя рассматривает компетентность как «актуальное, проявляющееся в деятельности личностное качество» [5, с. 10]. Таким образом, подчеркивается, что только в процессе активного и значимого познания себя и социума личность может вырабатывать свой индивидуальный способ бытия, позволяющий ей раскрыть свой потенциал. Умение молодого человека быть активным в обществе, свободно выражать свои знания, мнения и желания; быть готовым выслушивать замечания; способным слушать, воспринимать события и динамику процесса в группе; быстро адаптироваться, налаживать контакты, высказывать критику адекватно ситуации говорит о его социальной компетентности.

Для развития социальной активности, как важной характеристики социальной компетентности, необходим ряд педагогических условий.

1) Обеспечение принятия человеком социальной активности как ценности значимой для человека, обращенной к нему, способной удовлетворить его потребности.

2) Наличие активной воспитательной среды, как пространства взаимодействия, характеризующееся особым психологическим климатом, атмосферой доверия, принятия каждого человека таким, какой он есть.

3) Наличие творческой среды для самореализации. В результате самореализации в творческой деятельности студент приобретает и овладевает актуальными социально-педагогическими и психологическими навыками, раскрывает и воплощает практические субъективные качества собственной личности, овладевает методами рефлексии и анализа.

4) Наличие ситуаций эмоционального переживания: достигнутый успех или неудача, переживаемые коллективом, обладают способностью создавать запас активности человека для последующей деятельности.

5) Развитие социальной активности будет проходить более интенсивно, если личность сможет увидеть реальный промежуточный результат своей деятельности, оценить вклад в общее дело.

Готовность действовать в интересах социальной общности, инициировать общественно-значимую, политическую и экономическую деятельность – это приоритетные направления развития современной студенческой молодежи в воспитательной работе. В соответствии с этим, одной из основных задач вуза становится поиск инновационных форм работы со студентами по стимулированию и развитию их социальной активности и, как следствие, формирование социальной компетентности. Одним из таковых может стать студенческая печать и тематическая неделя. Рассмотрим их более подробно.

Отличительной чертой студенческой газеты как средства массовой информации является то, что она обеспечивает межличностное общение участников педагогического процесса и предназначена для стимулирования механизмов взаимодействия с разнообразными социально-педагогическими фактами и явлениями [6, с. 18]. С целью выявления предпочтений и особенностей влияния периодической печати на личностное развитие был проведен опрос студентов 1–4 курсов специальности «Социальная педагогика. Практическая психология» учреждения образования «Гомельский государственный университет имени Франциска Скорины». Всего было опрошено 87 человек в возрасте от 17 до 23 лет, из них 83 – женского пола, 4 – мужского.



Анализируя содержание читаемой современными студентами периодики, можно сделать вывод, что самой востребованной является психолого-педагогическая литература (69 %), т. е. профессиональная, что составляет примерно 26 % от общего количества выборов. Также будущего социального педагога, привлекает литература юмористического (54 %), художественного (54 %) и развлекательного характера (44,8 %). Наименьший интерес вызывают медицинские, исторические, спортивные и экономические информационные ресурсы.

Несмотря на возрастающее значение электронных средств массовой информации, не следует преуменьшать роль печатных изданий. Результаты опроса показывают, что 50,6 % студентов читают в сутки от 1 до 3 часов, что на 19,6 % больше от количества проводящих это же время за компьютером и телевизором (31 %). Меньше 1 часа в сутки «перед телевизором» и «за книгой» проводит 61 % и 46 % соответственно. Только 3,4 % испытуемых тратят на чтение свыше 3 часов.

В ходе анализа результатов исследования было установлено, что формирование профессиональной и социальной компетентности обусловлено, прежде всего, книжными изданиями (85,1 %) и всемирной сетью Интернет (63,2 %). Наименьший коэффициент влияния, по мнению студентов, принадлежит газетам и телевидению – 23 % и 24,1 % соответственно. Радио (46 %) и журналы (44,8 %) занимают средние позиции по степени влияния на формирование социальной компетентности.

Еще одной формой организации учебного процесса студентов является тематическая неделя. *Тематическая неделя* – это совокупность взаимосвязанных между собой и взаимодополняющих друг друга мероприятий, акций, игр, коллективных творческих дел, которые проводятся в течение недели, подчинены одной общей теме или идее и предполагают вовлеченность всех или большинства участников педагогического процесса. В школе уже давно стали традиционными недели русского или белорусского языка и литературы, физики и математики, истории и географии.

Постепенно в практику работы школы входит тематическая неделя социально-педагогической и психологической службы, основная цель которой – привлечение внимания педагогов, родителей и детей к проблеме сохранения собственного психологического и физического здоровья, информирование об актуальных вопросах жизнедеятельности, создание положительного эмоционального микроклимата. Практика подготовки специалистов показывает особую важность не только научно-методической разработки такой интерактивной формы учебно-воспитательного взаимодействия, но и формирования готовности к организации этой деятельности в школе, повышения интереса к выбранной профессии.

Тематическую неделю можно рассматривать не только как систему взаимосвязанных между собой мероприятий, но и как образовательную технологию, раскрывающую методику проведения и отвечающую всем основным требованиям: концептуальности, системности, управляемости, воспроизводимости и действенности [5, с. 12–15]. Выбор темы недели, акций и мероприятий, их содержательное наполнение полностью зависит от задумки организатора и тех целей, которые он ставит перед собой и хочет достичь. Рассмотрим опыт проведения тематической недели на примере недели социальной педагогики «Мы за здоровый образ жизни» для студентов специальности «Социальная педагогика. Практическая психология» факультета психологии и педагогики УО «Гомельский государственный университет им. Ф. Скорины».

В процессе организации и планирования необходимо основываться на ряде принципов.

1. *Принцип целостности и завершенности.* Этот принцип означает, что «неделя» должна иметь временной и логически очерченный начало и конец, основную идею и девиз. Основной идеей послужило содействие профессиональному росту, формирование стойкого критического отношения к аморальному поведению, развитие социальной активности. Девиз недели звучал следующим образом: «Психологии и педагогики факультет – вредным привычкам зона-запрет».

2. *Принцип логичности.* Данный принцип реализуется через определенно заданную тему, связанную с общей идеей, структурированную и понятную программу дня, цитату, стендовый материал. Так, например, нами были предложены такие тематические дни как «Социальный педагог – нужная профессия», «Социальный педагог за здоровый образ жизни», «Социальный педагог против алкоголя и табака» и др.

3. *Принцип «фигуры и фона».* Фигура – это одно или два центральных мероприятия, а фон – сквозные формы работы, сопровождающие основное мероприятие и задающие общий эмоциональный настрой. Например, акции, информационный стенд служат фоном для главного социально-педагогического мероприятия дня – выступление агитационной бригады «Мы за здоровый образ жизни».

4. *Принцип масштабности.* Проводимые мероприятия и акции, по возможности, должны охватывать весь факультет и не препятствовать учебному процессу. В таком ракурсе были проведены викторины «Что мы знаем про алкоголь», «О правах ребенка», общефакультетская игра «Следопыты», благотворительная акция «Протяни руку помощи», большая психологическая игра «Винни Пух и все-все-все» и др.

5. *Принцип соревновательности.* Он побуждает студентов к состязательности, инициативности, развивая такие качества как целеустремленность, активность, ответственность. Полезным будет включить в программу недели разработку исследовательских проектов, интеллектуальных игр, поисковых операций. Например, нами был организован конкурс исследовательских социально-педагогических проектов по актуальным темам «Все в силах наших», конкурс буклетов «Молодому специалисту посвящаем».

6. *Принцип обратной связи.* Это важный принцип получения информации о том, что происходит: какие эмоции, впечатления, предложения и замечания возникают у участников событий, с каким настроением они приходят и уходят. Всю это можно узнать через социально-педагогические и психологические акции: «Интерактивная почта» дала возможность получить информацию о том, какие вопросы профессионального, личностного и социального плана беспокоят студенческую молодежь; «Радуга настроений» позволила проследить особенности изменения настроения и эмоционального самочувствия на протяжении всей недели.

Опора на указанные принципы и их учет окажет значительную научно-методическую помощь в планировании и подготовке тематической недели. Следует также отметить, что результат работы во многом будет зависеть от активности самих студентов.

Таким образом, стимулирование социальной активности личности студенческой молодежи предполагает определение и учет потенциала внеучебной воспитательной деятельности учреждения образования. Эта деятельность реализуется через ряд условий, соблюсти которые можно только через поиск и внедрение инновационных интерактивных форм организации учебного процесса: студенческую печать и тематическую неделю.

**Литература:**

1. Кодекс Республики Беларусь об образовании : 13 января 2011 г. №243-З. – Минск : Амалфея, 2011. – 496 с.
2. Социальная активность [Электронный ресурс] / Философский словарь. – Режим доступа : <http://www.edudic.ru/fil/1160/#> – Дата доступа : 10.09.2012.
3. Коджаспирова, Г.М. Словарь по педагогике / Г.М. Коджаспирова, А.Ю. Коджаспиров. – М. : ИКЦ «МарТ»; Ростов н/Д : Издательский центр «МарТ», 2005. – 448 с.
4. Словарь социального педагога и социального работника / под ред. И.И. Калачевой, Я.Л. Коломинского, А.И. Левко. 2-е изд. – Минск : БелЭн, 2003. – 256 с.
5. Современные образовательные технологии : учебное пособие / коллектив авторов ; под ред. Н.В. Бордовской. – 3-е изд., стер. – М. : КНОРУС, 2013. – 432 с.
6. Зенько, Н.Н. Студенческая печать как форма становления социальной компетентности личности / Н.Н. Зенько, В.П. Горленко // Сацыяльна-педагагічная работа. – 2012. – № 10. – С. 17–21.

**Научный руководитель:**

доктор педагогических наук Кадол Федор Владимирович.

**Зауре Канапьянова**  
(Талдыкорган, Канахстан)

**ОҚЫТУДЫҢ ДӘСТҮРЛІ ЖӘНЕ ИННОВАЦИЯЛЫҚ ТЕХНОЛОГИЯЛАРЫНЫҢ ЕРЕКШЕЛІКТЕРІ**

Дәстүрлі оқыту технологиялары екі негізгі әдісті қолданады:

1. Оқытудың түсіндірмелі – көрнекі әдістері, яғни, мұғалім оқу материалын көрнекі әдістерді қолдана отырып түсіндіреді. Оған лекция, әңгіме, тәжірибелер көрсету, экскурсия т.б. жатады. Студенттің қызметі ақпарат алуға, есте сақтауға бағытталады.

2. Репродуктивтік әдіс (қайта жаңғырту) – оқытушы студенттердің білімді игеруі және қайталап айтып беруі үшін тапсырмалар құрастырады. Студент сұрақтарға жауап береді, есеп шығарады т.б. Бұл екі әдістің де мәні – белгілі білімдерді студенттерге дайындап беру процесі. Дәстүрлі оқытудың көптеген кемшіліктері де бар, мысалы:

- материалды оқып-үйренудің орташа, жалпылама темпі;
- студенттер игеретін білімдердің көлемі де бірыңғай, орташа;
- студенттердің мұғалім арқылы білімді дайын күйінде алуы өз бетімен жұмыс істеу дағдыларының қалыптасуына кедергі жасайды;

• студенттің жаңа білімді игергендігі туралы мұғалімде еш ақпарат болмайды;

- студенттің жадысына күш түсуі.

Осы айтылғандардың салдарынан (жаттау немесе есте сақтау әдістері) студенттер болашақта керек дағдыларды игермей қалулары мүмкін (өзіндік шешім табу үшін керекті материалдарды іздестіру, дербес шешімдер қабылдау т.б.). Осылайша, дәстүрлі оқыту әдістерінде оқу үрдісінде студентке қойылатын талаптар мен нақты кәсіби қызметке қажетті талаптар арасындағы алшақтықтар айқын байқалады [1, 26 б.].

**Бағдарламалап оқыту технологиясы**

Дәстүрлі оқытудың кейбір кемшін жақтарын бағдарламалап (жоспарлап) оқыту технологиясы толтырады. Бұл технология 20-ғ. 60-шы жылдары педагогика, психология, кибернетика ғылымдарының тоғысында пайда болды. Оның негізіне оқыту туралы үш ұғым – 1) оқыту – басқару процесі ретінде;

2) ақпараттық процесс; 3) жекелендірілген процесс ретінде алынған.

**Бағдарламалап (жоспарлап) оқыту** – оқыту бағдарламасына

негізделген. Бұл бағдарламада 1) оқу материалының өзі; 2) оны меңгерудегі оқушының іс-әрекеті; 3) меңгеруді бақылау формасы қатаң жүйеге келтірілген. Оқу материалы бірнеше шағын бөліктерге бөлінеді, әр бөлік логикалық тұрғыдан аяқталған. Студент бір бөлікті меңгергеннен кейін бірнеше вариантта құрастырылған бақылау сұрақтарына жауап береді. Жауап дұрыс берілсе, тапсырманың келесі бөліміне көшіріледі, дұрыс берілмесе материал қайталанып беріледі. Жоспарлап оқытудың негізін салушы АҚШ ғалымы Скиннер бұл технологияның негізін екі талапқа сай құрған:

1. жай бақылаудан өзін-өзі бақылауға көшу;
2. педагогикалық жүйені оқушының өз бетімен білім алуына бейімдеу.

Бұл әдіс *бір бағытты* деп аталады. Келесі әдістің авторы да – американдық ғалым Краудер. Әдіс – *көптармақты* деп аталады. Бұл бағдарламада студент қойылған мақсатқа өз жеке басы ерекшеліктерін сай түрлі жолдармен жетеді. Студент бақылау сұрақтарына берген жауаптарына сәйкес не келесі бөлімге, немесе сол бөлімнің тағы бір тармағына (вариантына) көшеді. Тармақтар бірнешеу болуы мүмкін. Белгілі бір тармақты немесе бұтақты өткеннен соң студент бағдарламаның негізгі діңіне қайтып оралады. Дайындық деңгейіне, табиғи қабілетіне қарай тек діңмен жұмыс жасайтын студенттер де болады, ал әлсіздері тармақтарға ауысып отырады. Бірақ барлық жағдайда да нәтиже біреу – студенттер берілген білім көлемін толық меңгеріп шығады [2, 58 б.].

Үшінші әдіс – *бейімдендірілген* (адаптациялық) деп аталады. Мұнда студенттің қиынырақ немесе жеңілірек тармақтарға ауысуына мүмкіндіктер қарастырылған. Қай тармаққа көшетіні студенттің алдыңғы жауаптары мен жіберген қателіктеріне байланысты. Студенттің жеке тұлғалық ерекшеліктеріне қарай ақпаратты беру тәсілдері, күрделілік деңгейі, сұрақтардың қасиеттері өзгертіліп отырады.

Жоспарлап оқытудың негізгі *принциптері* мен *жетістік* жақтары:

1. оқу материалының мөлшерленіп берілуі;
2. студенттердің өздігінен белсенді жұмыстануы;
3. студенттердің материалды меңгеру деңгейінің үнемі бақылауда болуы;
4. оқыту типінің және оқу материалдары көлемінің жеке бас ерекшеліктеріне сәйкестігі;
5. оқытудың автоматтандырылған техникалық жүйелерін қолдану мүмкіндігі.

Жоспарлап оқытудың шығуы оқытуда техникалық құралдарды қолдануға және оларды жетілдіре түсінуге жағдай жасады. Жоспарлап оқытудың басты міндеті – автоматтандырылған дағдыларды және мықты білім мен біліктерді қалыптастыру.

Аталған оқыту арнайы оқыту бағдарламалар көмегімен іске асады. Сондықтан да ол бағдарламалар оқыту жүйесінің құрылуына байланысты бір тармақты (Скинер), көптармақты (Краудер) және адаптивтік (Ресей ғалымдары) оқыту бағдарламалары деп бөлінеді [3, 72 б.].

Үшінші әдістің негізінде оқыту бағдарламасының блоктық түріне чехия ғалымдары ұсынған болатын (варшавалық бағдарлама деп аталып кеткен). Оның мынандай ерекшеліктері бар;

Краудер мен Скинер жасаған оқу бағдарламалары оқушыларға тек есте сақтау үшін қажет материалдарды баяндауды қажет етеді, сондықтан ол негізінде оқушылардың тақырыпты қалай меңгергенің бақылау ретінде кең қолданылады;

Бұл бағдарламалардың түзілу принципі бихевиористік сұлба CR (стимул-реакция) негізінде жасалғандықтан оқушылардың өз бетінше жұмыс істеу қабілеттерін кең дамытпайды. Мұндай кемшіліктерді блоктық әдіспен жасалған оқыту бағдарламалары жоя алады. Сондықтан осы әдіспен оқытудың принциптеріне тоқталайық. Төменгі сұлбада көрсетілгендей оқу бағдарламасының негізгі компоненті проблемалық блок болып табылады. Ол оқушылардың интеллектуалдық жұмысын ұйымдастырып, тәжірбиелік іс-әрекетке бағыттайды.

Мұндай іс-әрекеттердің арқасында оқушылар ойлау қабілетінің бірнеше операцияларын іске асырады: жалпы қорытындылау, дәлелдеу түсіндіру, тексеру т.с.с. Бағдарламаның басқа компоненттері болса әр түрлі блоктар ретінде берілген: ақпараттық (А), мәтіндік ақпарат (МА), мәтіндік – проблемалық (МП), коррекциялық түсінік (КТ), коррекциялық-проблемалық (КП) блоктар.

Ақпараттық (А) блоктың негізгі мақсаты, атында көрсетілгендей, белгілі бір жүйеге келтірілген ақпаратты беру. Ол тармақты немесе көптармақты, тіптен дәстүрлі түрде берілуі мүмкін. МА блогының мақсаты А блогында берілген білім мен білікті оқушының қалай меңгергенін тексеріп, оқушылардың әр қарай П немесе МП блоктарына, олардың білім деңгейлеріне қарай бағыттау. Оқушылар П блогына МП блоктарына, олардың білім деңгейлеріне қарай, бағыттау. Оқушылар П блогына өту үшін, олар міндетті түрде А блогындағы материалды толық меңгерулері тиіс.

Егер оқушы  $C_1, C_2, C_3, C_4 \dots C_n$  секілді түсініктердің біреуін меңгере алмай қалса, ол тиісті коррекциялық блокқа ауыса алады. Оның меңгергенін немесе меңгере алмағаны МП болғандығы тест көмегімен анықталады. Мысалы, егер оқушы А блогындағы бір ғана түсінікті ( $C_2$ ). Меңгере алмады делік, онда КТ блогы арқылы оқушыға тек  $C_2$  ғана байланысты түсінік беріледі [3, 93 б.].

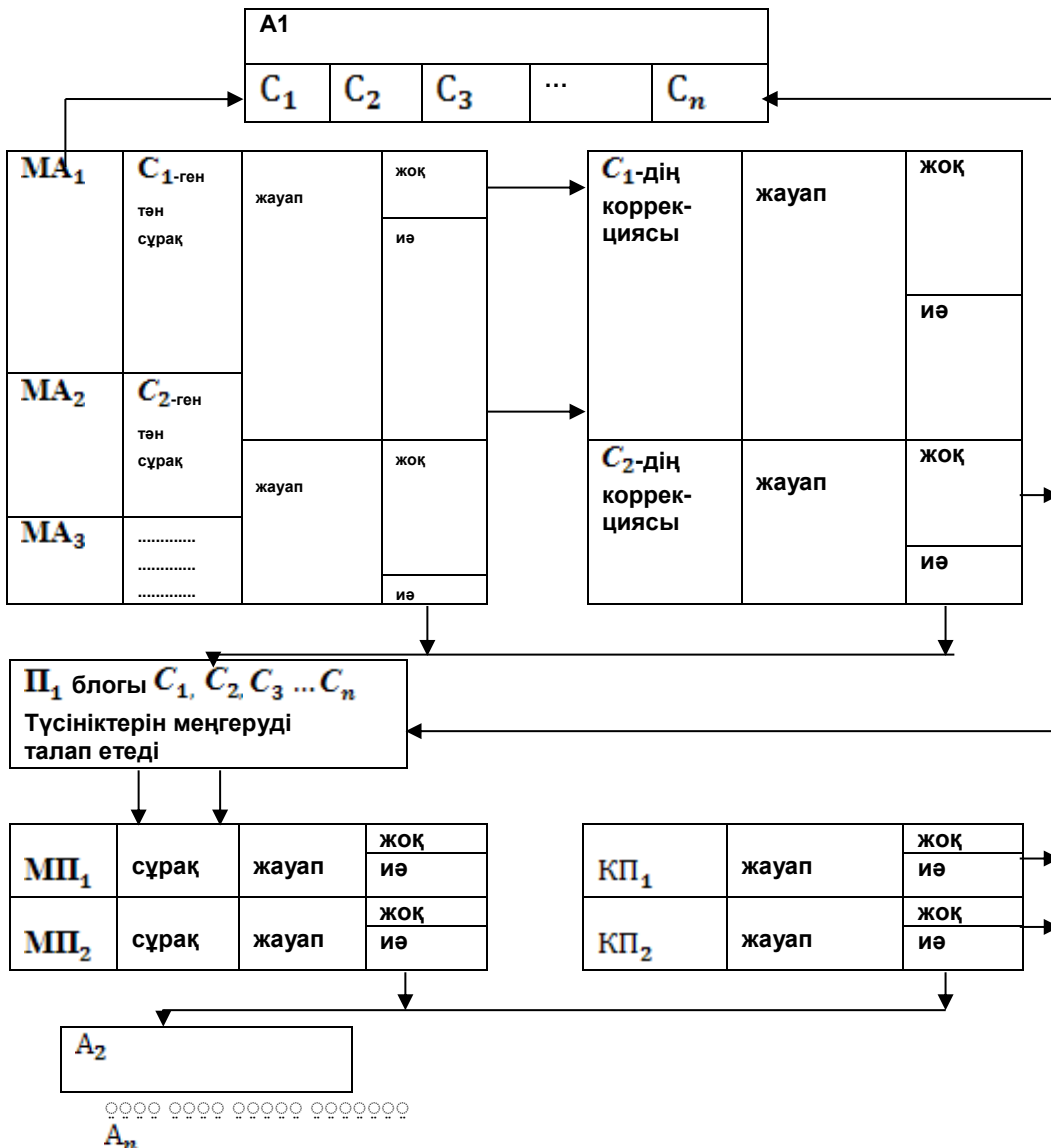

**Блоктық бағдарлама сұлбасы***Бағдарламалап (жоспарлап) оқытуды компьютер көмегімен жүргізу*

Бағдарлама оқытудың екі әдісі бар: машина көмегімен және дәстүрлік әдіспен.

Дәстүрлік әдісті қолданғанда оқыту бағдарламалары, оның құрамындағы блок материалдары мен тест сұрақтары баспа қағаз түрінде беріледі. Кеңес дәуірінде компьютердің әлі дами қоймаған кезде соңғы әдіс көп қолданылады.

Бүгінгі күні бағдарламалап оқыту компьютер көмегімен жүзеге асырылып отыр. Енді осы жүйені қарастыралық. Шын мәнісінде бұл оқыту жүйесін компьютермен жүргізу өте тиімді, себебі оның көмегімен оқушының кез келген сұраққа берген жауабы тез арада өңделіп, нәтижесі электронды түрде басталып шығады.

Оқу үрдісінің дидактикалық мүмкіншіліктері де кең ашылады. Жоғарыда көрсетілген блоктық бағдарламалап оқытудың сұлбасы компьютер көмегімен мына принципте жүзеге асырылады [4, 56 б.].

**Әдебиеттер тізімі:**

1. Методика преподавания информатики: Учебное пособие для студентов педвузов/ М.П. Лапчик и др. Москва «Академия». 2001.-624с.
2. Софронова Н.В. Теория и методика обучения информатике. Учебное пособие. М.: Высш.шк., 2004,-223с.ил.
3. Халықова К.З. Информатиканы оқыту әдістемесі. Алматы. Білім, 2000 ж.
4. Халықова К.З., Абдулкерімова Г.А. Педагогикалық информатика. Білім беруді ақпараттандыру: Оқулық. – Алматы: Абай атындағы ҚазҰПУ, 2007. -274 бет.

**Юрій Караван  
(Львів, Україна)**

**СТАН ТА ПРОБЛЕМИ ЕКОЛОГІЧНОЇ ОСВІТИ**

Виховання раціонального ставлення до природи необхідно розглядати як компонент різнобічного розвитку особистості і лише із цих позицій аналізувати всю проблематику екологічної освіти. Важливого значення при цьому набуває аналіз питань відбору наукового матеріалу в змісті навчальних предметів, способів та технічних можливостей його передачі. Мова йде не про механічне розширення екологічних знань, а про вміння поєднувати нові знання із системою тих знань, які є в наявності та використовуються на практиці. Необхідність орієнтації у великому потоці інформації посилює значущість методологічної підготовки фахівців. Це має забезпечити свободу вибору екологічних знань, зняти обмеженість спеціалізації та професіоналізації.

Освіта включає в себе засвоєння фундаментальних екологічних знань, а також способів теоретичної та практичної діяльності. Для цього необхідно змінювати логіку навчальних програм. При цьому немає потреби збільшувати обсяг знань, необхідних для засвоєння, оскільки це призводить до перевантажень, а необхідне концептуальне викладення навчального матеріалу. Цей підхід дає можливість вичленувати фундаментальні знання та навчити робити з них висновки, які можна буде використовувати практично. Фундаменталізація екологічної освіти та виховання є умовою її пластичності, використання творчого підходу до розгляду та вирішення екологічних проблем.

Екологічна освіта – це сукупність наступних компонентів: екологічні знання – екологічне мислення – екологічний світогляд – екологічна етика – екологічна культура. Основними стратегічними напрямками розвитку екологічної освіти є: розробка наукових основ неперервної екологічної освіти на основі Національної доктрини розвитку освіти у XXI столітті, здобутків української та зарубіжної педагогічної практики за участю провідних вчених і практиків освітньої галузі, Міністерства екології та природних ресурсів України, громадських екологічних організацій; поступове поетапне реформування екологічної освіти та виховання особистості на наукових і духовних принципах з урахуванням національних традицій, надбань та світового досвіду; формування покоління з новою екологічною культурою, новим екологічним світоглядом на принципах гуманізму, екологізації мислення, міждисциплінарної інтеграції, історизму та системності з метою збереження і відновлення природи України та її біологічного різноманіття; розвитку міжнародних зв'язків і співробітництва у галузі екологічної освіти і науки, охорони довкілля, раціонального використання природних ресурсів, збереження біосфери і цивілізації.

Вища екологічна освіта спрямована, з одного боку, на завершення формування екологічної культури фахівців за різним фахом, і, з іншого боку, вона забезпечує підготовку спеціалістів із профільною вищою екологічною освітою чотирьох рівнів (початкова, базова і два рівні повної вищої екологічної освіти), які відрізняються за ступенем глибини, ґрунтовності й специфікою підготовки спеціалістів.

Вихідним положенням вищої екологічної освіти є продовження базової середньої освіти на наступному, більш високому рівні з метою формування у студентів високої екологічної культури, глибоких екологічних знань та біосферного світогляду, підготовка бакалаврів, спеціалістів і магістрів у всіх сферах екологічної, практичної, управлінської, освітньої та наукової діяльності.

При врахуванні екологічної складової в процесі викладання фахових дисциплін необхідно враховувати специфіку кожної спеціальності.

Для фізико-математичних та технологічних спеціальностей екологічна освіта студентів повинна мати чітко виражений міждисциплінарний характер і базуватися на використанні можливостей точних наук фізико-математичного циклу для пізнання законів природи та можливих наслідків при їх порушенні людиною. З'ясовується роль цих дисциплін у вирішенні екологічних проблем.

При підготовці майбутніх істориків акцент робиться на вивченні еволюції уявлень про взаємовідносини суспільства і природи, на розгляді етики цих взаємовідносин, проблем переходу до нового періоду в житті цивілізацій, міжнародного співробітництва в галузі захисту навколишнього середовища, загальних принципів екополітики. Студентам даної спеціальності рекомендується поглибити вивчення матеріалу про становлення в історичному плані екології як науки, про її сучасні досягнення. Студенти мають досконало знати також в історичній послідовності надзвичайні екологічні події, їх наслідки і передбачати можливість повторних варіантів.

При підготовці соціальних психологів екологія вивчається з позицій суспільствознавчої дисципліни і екологічні проблеми для них є психологічним явищем. Показується залежність соціальних процесів від умов природного середовища, скерованість соціоприродних відносин на гармонізацію взаємовідносин між суспільством і

природою. Нинішня кризова екологічна ситуація психологами визначається як стан екопсихологічної деформації свідомості людини. Він пов'язаний з відсутністю позитивних екологічних установок і ціннісних орієнтацій у повсякденній поведінці. У свідомості людей сформована домінанта екологічної безвиході, приреченості. Виховання націлене на розвиток екологічної свідомості і екологічного мислення через аналітико-синтетичну навчальну діяльність та емоційно-чуттєві сфери людини. Майбутні соціальні психологи мають відігравати значну роль у інформаційному і прогностичному відношенні. Розглядаються питання взаємодії людини і природи, і найголовніше – можливі шляхи виходу із екологічної кризи, і в першу чергу природоохоронні заходи.

Для філологічних спеціальностей екологічне навчання базується на образах природи, проблемах духовної екології в спадщині класиків української літератури, творах сучасних письменників і публіцистів, діалогу власної культури і навколишньої природи, своєї картини світу і картини світу інших людей. Уявлення про національну картину світу неможливе без знання особливостей оточуючого світу. Враховуються ментальні особливості українського народу, специфіка сприйняття природи попередніми поколіннями впродовж віків. Це береться за основу при формуванні екологічно цінних поглядів студентів.

Підготовка спеціалістів економістів зосереджується на аналізі еколого-економічних суперечностей в житті суспільства та проблемах переходу від пріоритету економічної ефективності до екорозвитку, розглядаються еколого-економічні проблеми суспільних відносин у ринковій економіці. Економіка будь-якої країни базується на використанні природних ресурсів, а тому для студентів економічних спеціальностей до максимуму необхідно збільшити матеріал про значення, використання, виснаження і охорону природних ресурсів.

Майбутні юристи вивчають питання взаємодії людини і природи, правові відносини, закріплення необхідних юридичних знань з метою вирішення конкретних питань захисту екологічних прав людини, забезпечення правопорядку в процесі реалізації екологічної політики держави.

Фундаментальну екологічну освіту повинні отримувати майбутні біологи, географи, хіміки, екологи, валеологи.

Проблема освіти, її смислового боку, гостро постає в кризові періоди розвитку суспільства, коли виникають питання: куди та яким шляхом іти далі. За умов руйнування сфер самореалізації та самоствердження особистості освіта залишається чи не єдиним соціальним інститутом, який може підтримувати пошуки власної ідентичності, допомагає людині не втратити себе.

Потреба регулювання екологічних процесів у глобальному та регіональному масштабах зумовлює необхідність кардинальної зміни існуючої структури освіти та виховання, які не в змозі подолати протиріччя, що склалися між наявним та належним рівнем екологічних знань. Ці кардинальні рішення можливі лише в тих випадках, якщо вони будуть базуватися на науково обґрунтованих цілях, інтеграції наукового знання та суспільної практики. У цьому має полягати сутність соціально-філософського підходу до проблем екологічної освіти та екологічного виховання, однією із сторін якого є розробка концепції безперервної екологічної освіти та виховання.

На сучасному етапі розвитку екологічної освіти на перше місце виходить особистість з її духовним світом та психологією. Як частина цілого світу людина сама є планетарною у своєму природному, соціальному, біологічному та духовному вимірах. Без збереження системного зв'язку індивіда, суспільства та світу, цілісного бачення буття екологічна освіта, методики та педагогічні інновації мають суб'єктивний, волюнтаристський характер, руйнуючи, а не створюючи особистість, суспільство, світобудову.

Подолання глобальних проблем, які стоять зараз перед людством, потребує нового мислення, яким має стати ноосферне мислення. Саме формування ноосферного мислення необхідно сприймати як основний пріоритет безперервної екологічної освіти. Враховуючи етнокультурну компоненту, сучасна екологічна освіта має базуватися на таких методологічних принципах: інактивоване пізнання та інтеграція знань; світоглядний плюралізм; гуманістична та моральна спрямованість.

**Татьяна Кулемзина, Евгений Моргун,  
Константин Шокарев, Светлана Красножон  
(Донецк, Украина)**

#### **АСПЕКТЫ ПРЕПОДАВАНИЯ ИСТОРИИ ФИТОТЕРАПИИ УКРАИНЫ В ВЫСШЕЙ МЕДИЦИНСКОЙ ШКОЛЕ**

В последнее десятилетие траволечение интенсивно развивается. Это древнее направление в медицине все больше привлекает внимание как практикующих врачей, так и ученых. Терапия природными средствами должна занимать достойное место в клинической практике. В первую очередь это касается системы высших медицинских учебных заведений и заведений последиplomного образования III-IV уровней аккредитации МЗ Украины, в частности Донецкого Национального медицинского университета им. М. Горького. Цель обучения фитотерапии - приобретение навыков по использованию лекарственных растений для патогенетически обоснованного комплексного лечения и профилактики заболеваний.

В глубину столетий уходят корни отечественной фитотерапии. Первые письменные источники указывают на использование трав у восточных славян в X-XII веках. Во многом этому способствовало введение христианства на Руси, благодаря чему началось распространение латинской и греческой письменности, в том числе и сведений о различных способах лечения травами. Но гораздо раньше, задолго до появления письма, на Руси лечили многие болезни при помощи зелья. Об этом свидетельствуют раскопки ряда городищ. Археологи обнаружили остатки зверобоя и льна, которые, как полагают, имели лекарственное назначение. По описанию Геродота (V век до н. э.), у скифов было распространено окуривание травами, а Плиний Старший писал, что скифские лекарства использовались в Греции и Италии.

Следует подчеркнуть, что в государстве Антов, предшественнике Киевской Руси, а до этого у скифов, обитавших в северном Причерноморье от Днепра до Дона (VII век до нашей эры — I век нашей эры), в лечебной практике с успехом употреблялось много растений. Скифия славилась своими многочисленными травами. Гиппократ, побывав в свое время в Скифии, писал о прекрасных лекарствах из скифского корня (ревень), понтийской абсинтии (полынь), ирного корня (аир) и др. Феофраст неоднократно упоминает в своих трудах скифскую траву, которая широко применялась для лечения ран. Скифы разводили лекарственные растения в огородах, садах, как это было позднее в Киевской и Московской Руси. Опыт скифов по лечению травами через

антов был передан и использован лекарями-профессионалами и народом Киевской Руси. Этими профессионалами вначале были волхвы — люди, обслуживавшие потребности народа в языческом культе. Волхвы были знатоками лекарственных трав, или «зелий», и в летописях их часто называют «зелийниками».

Издавна народная медицина с ее травами, кореньями служила простым людям. Услуги знахарей, ведунов, «лечцов» были единственным видом медицинской помощи в то время. Вот почему травознания пользовались и доверием, и почитанием у народных масс. С принятием христианства на Руси церковь ополчилась не только против своих идейных противников - волхвов и язычества, но и против носителей народных знаний о врачевании, гигиене, акушерстве. Церковники стали жестоко преследовать народную медицину. Уже в древнейших списках устава князя Владимира в перечне наиболее тяжких преступлений, подсудных церковным судам, на первом месте стоят «ведьство» и «зелейничество», а несколько ниже - «зелие», которое стоит даже впереди «еретичества». «Звездочтение, вльшвление (магия), врачевание» в то время оставались почти равнозначными понятиями. Наша история помнит немало случаев жестокой казни знахарей. Многие хроники, начиная с XI века, пестрят сообщениями о сожжении еретиков, ведьм, чародеев. Пылали на Руси костры, на которых сжигали знахарей и «вещих жонок».

Но в XI-XII вв. место знахаря занимает лечец, или врач. Врачи были, как правило, из монахов. Крепнут политические и культурные связи Киевской Руси с Византией как православной канонической митрополией. Образованные монахи уже могли пользоваться медицинской литературой на греческом языке «Асклипово и Галина» (от Асклепия и Галена). Известны и переводы на старославянском, например, «Галинове на Иппократе» - комментарий Галена к трудам Гиппократу.

В V-X веках в Киевскую Русь стали постепенно проникать сведения о лекарственных травах и их лечебном применении из других стран, главным образом из Византии, откуда в Киев приглашали различных специалистов, в том числе и врачей. О широком использовании растений для лечения в Древней Руси свидетельствует замечательный памятник русской культуры XI века «Изборник Великого князя Святослава Ярославовича». Переведенный в X веке с греческого на болгарский язык в Болгарии, а в 1073 году переписанный на Руси для Киевского князя Святослава, сына Ярослава Мудрого, этот компилятивный сборник наряду с другими медицинскими знаниями приводит описание ряда лекарственных растений, применявшихся в то время на Руси.

На Руси стали создаваться травники и лечебники. Не случайно в Киево-Печерском патерике отмечалось, что «лечец приготовляет зелия на потребная врачевания, на кийдже недуг». Врачи X-XI вв. применяли лекарственные средства медицины восточных славян. Лекарственные средства готовилось в форме порошков, отваров, мазей, нередко назначались ванны с настоями из различных трав. Во времена правления Владимира Мономаха распространению лекарственных растений в Древней Руси способствовал приглашенный в Киев греческий врач Иоанн Смер (1053–1125). В 1130 г. внучкой Владимира Мономаха – Евпраксии Мстиславовны – был написан трактат «Мази», который состоит из пяти частей и включает 29 глав. Первые три части содержат гигиенические советы и указания, а две последние – описание некоторых болезней и средств их лечения. В пяти главах четвертой части приведены рецепты для лечения различных наружных болезней: «О болезнях рта», «На паршивость головы». В пятой части – две главы: «О болезнях желудка», «О болезнях сердца». Эта рукопись явилась первым в Европе крупным обобщением данных, касающихся клинической и профессиональной медицины, автором которой была женщина.

В летописях упоминаются «лечцы» из среды монахов, пользовавшиеся средствами народной медицины, - Демьян Целебник и Агапит – «врач безмездный», лечивший в Киеве в XII в. Агапит излечил киевского князя Владимира и отлично знал, «каким зельем лечится какой недуг». В XI в. в Киевской Руси при крупных монастырях создаются «шпитали». В летописях упоминаются Ефрем Переяславский, открывший в XII в. лечебницу в Переяславле, Григорий Премудрый, Ипат Целебник и др. Все эти врачеватели лечили травами и лекарствами собственного изготовления. Слава об их лечении долго сохранялась в народной памяти. Они успешно конкурировали с врачами-иностранцами при Киевском дворе – выходцами из Византии, Грузии, Сирии, Армении.

Появляются первые книги, в которых описываются различные болезни человека. В частности, армянским врачом Григорисом написана книга «Анализ природы человека и его недугов», в которой приводится перечень паразитарных, инфекционных и других заболеваний. Автор подробно останавливается на клинической картине, лечении болезней, в том числе и средствами растительного происхождения.

В XVI – XVIII вв. на Руси появилось множество вертоградов, лечебников и травников. Часть из них русского происхождения, а часть – переводные произведения. В основном это были переводы с итальянского, немецкого, польского языков. Одним из них является травник Фалимиржа «О травах и их действии». При сравнении этой работы с отечественными рукописными травниками и лечебниками было найдено много общего.

Появление в XVI в. переводных и отечественных источников литературы по медицине (травников, вертоградов) с описанием действия лекарственных трав, прием в штат Аптекарского приказа сборщиков трав (XVII в.), организация в XVIII в. в соответствии с реформами Петра I «аптекарских огородов» при аптеках способствовали развитию отечественной фитотерапии. На Полтавщине, в Лубнах, возник один из крупнейших на Украине аптекарский огород.

Началом печатной традиции украинского траволечения следует считать труды первых врачей конца XVIII столетия: Кавунника Элланского на латинском языке и отдельные работы на немецком языке – Гнидича (Лейпциг, 1778).

В XVIII веке профессии врача и ботаника часто совмещались. Передовые русские ученые положительно оценивали народный опыт траволечения и считали необходимым использовать для лечения растения, в первую очередь отечественные. Один из основателей отечественной школы фитотерапевтов, научного акушерства, русской ботанической и медицинской терминологии, автор энциклопедического труда о лекарственных растениях Н. М. Амбодик-Максимович (1744-1812 г., уроженец села Веприк, Полтавщина) так писал о зеленых целителях: «Врачебное употребление растений не только врачам, но и любопытным лицам известно, ибо премногие наилучшие, безопаснейшие и самые действенные лекарства, равно как и самая лучшая и здоровая пища, из растений приготавливаются». Он – автор ряда медицинских словарей, ставших руководством для многих поколений врачей, «Врачебного веществословия» (1783-1788). Этот ученый был активным пропагандистом распространения в народе научных знаний, выступал против знахарства и отсталости в медицине. В заключение своего «Веществословия» он писал: «Я смело могу сказать, что если бы все врачи и лекари тщательно и прилежно повторными опытами испытали силу и действие растений, в своем отечестве прозябающих, то едва ли бы они имели нужду в выписывании новых, из чужих стран вывозимых, дорогих, но иногда вовсе бездейственных

лекарственных веществ". Не будет преувеличением сказать, что эти слова не потеряли своего значения и в наши дни.

Вплоть до конца XIX века целебные растения были одним из основных средств официальной медицины. Народные же методы лечения травами существовали практически на том же уровне, что и много столетий назад. Ученые медики, химики, фармацевты, используя современные для их времени методы и способы исследований, изучили свойства горичвета весеннего, ландыша майского, девясила высокого, мяты перечной и других растений, ввели их в лечебную практику. Развитие лекарствоведения не прекращалось даже в связи с большими успехами химии и полученными искусственным путем многими эффективными лекарствами. Большой вклад в развитие фитотерапии, фармакогнозии внесли украинские ученые В. П. Образцов, А.И.Черкес, Г. Е. Батрак, И.С. Чекман.

Среди продолжателей традиций украинской фитотерапии XX века следует отметить ценные труды М. А. и И.А. Носалей, А.П. Попова, В.В. Кархута, Ф.И. Мамчура, Н.И. Соломченко. Авторы статьи считают себя учениками Н.И. Соломченко, с которым связывали долгие годы совместной работы.

Н.И. Соломченко в течение многих лет изучал лекарственную флору Донбасса, обнаружил во многих районах около 250 видов дикорастущих лекарственных растений, в том числе 62 вида особенно ценных. Из них 35 видов входят в Фармакопею страны. Более 200 видов растений применяется в народной медицине, часть из которых он успел испытать при лечении различных заболеваний. За истекшие тысячелетия применения народной фитотерапии подтвердились целебные свойства многих растений. В результате народного опыта нам осталась богатейшая сокровищница народных знаний о лечебных свойствах лекарственных растений и их лечебном применении.

Современный зарубежный и отечественный опыт свидетельствует, что фитотерапия является на сегодня одним из перспективных направлений в медицине. Использование опыта, накопленного народной медициной Украине на протяжении многих веков, научное его переосмысление, углубление внимания научной и медицинской общественности к решению современных проблем ее является залогом дальнейшего развития фитотерапии в Украине.

#### Литература:

1. Губергріц О.Я., Соломченко М.І. Лікарські рослини Донбасу./ О.Я.Губергріц., М.І. Соломченко М.І. - Донецьк: Донбасс,1966 - 295 с.
2. Соколов С.Я., Замотаев И.П. Справочник по лекарственным растениям./ С.Я. Соколов, И.П. Замотаев – М.: Медицина, 1984 - 464 с.
3. Солодовниченко Н.М., Журавльов М.С., Ковальов В.М.. Лікарська рослинна сировина та фітопрепарати./ Н.М. Солодовниченко, М.С. Журавльов, В.М. Ковальов – Харків: вид-во НФАУ, Золоті сторінки, 2001- 408 с.
4. Попов А.В. Лекарственные растения в народной медицине. / А.В. Попов– К.: Здоров'я, 1968- 315 с.
5. Миколишин Л.І. Фітотерапія хвороб органів дихання і туберкульозу./ Л.І. Миколишин -Л.: Каменяр,1999-156 с.
6. Болтарович З. Українська народна медицина/ З. Болтарович.-Київ:АБРИС,1994-319 с.

Юрій Лещук  
(Бережани, Україна)

### ПЕДАГОГІЧНА ПРОБЛЕМА ПІД ЧАС ФОРМУВАННЯ ТЕХНОЛОГІЧНОЇ КОМПЕТЕНТНОСТІ МАЙБУТНІХ БАКАЛАВРІВ

Відповідно до Державного стандарту професійно-технічної освіти, основу теоретичного навчання, що забезпечує професійну підготовку учнів за професією (групою професій), складає вивчення загально-технічних і спеціальних предметів.

Загально технічний цикл навчання – це забезпечення сукупністю предметів навчального плану що забезпечують вивчення наукових основ техніки й технології міжгалузевого характеру. Цей цикл покликаний, насамперед, вирішувати завдання технічної освіти в рамках професії виробничої сфери при програмуванні задач, технічних та технологічних систем для забезпечення студентів агротехнічного закладу освіти інформаційною компетентністю

Інформаційна компетентність є однією з ключових рис, котрими повинна володіти особистість, здатна успішно адаптуватися до постійно мінливих умов життєдіяльності. Проблема формування інформаційної компетентності вирішується на державно правовому рівні і має своє відображення Законі України «Про освіту» [2], в «Концепції формування інформаційного суспільства». Розвиток інформаційної компетентності ґрунтується на ідеї безперервності освіти, рушійною силою якого є усвідомлення необхідності студентами переходу на наступний щабель подолання невідповідності між рівнями освоєння теоретичних знань і практичних компетентностей. Принцип безперервності заснований на ідеї забезпечення руху студента від незнання до повного освоєння знань, самонавчання, формуванню компетенцій. Формування інформаційної компетентності у фахівця нерозривно пов'язане з необхідністю розвитку у нього та інших видів компетенцій.

В цілому, розвиток інформаційної компетентності ґрунтується на:

- адаптивності;
- динамічності;
- відкритості.

Проблеми розвитку інформаційної компетентності студентів обумовлена наступними протиріччями між:

1. інтенсивним потоком накопичення інформації, швидким темпом амортизації знань в сучасному інформаційному світі і обмеженими можливостями їх засвоєння особистістю з недостатнім рівнем сформованої інформаційної компетентності;

2. збільшеними вимогами суспільства до рівня підготовки фахівців, використання інформаційної технології та рівнем інформаційної компетентності випускників аграрних вузів;

3. однією з цілей сучасної освіти, пов'язаної з необхідністю підвищення рівня інформаційної компетентності в процесі навчання у вузі і з недостатньою розробленістю теоретичних і методичних аспектів її розвитку.

В числі основних цілей позначена підготовка високоосвічених особистостей і висококваліфікований них фахівців, здатних до професійного росту та професійної мобільності в умовах інформатизації суспільства і розвитку

наукоємних технологій [1]. В наш час розвиток інформаційних технологій представляє користувачам нові можливості, що тягне за собою розвиток інформаційної компетентності в системі вищої освіти, в тому числі і освіти у аграрних закладах України.

Засоби інформатики і нові інформаційні технології все ширше проникають в економіку, науку, освіту, культуру, політику, а також в області сільського господарства. У зв'язку з цим головними завданнями при формуванні інформаційних компетенцій студентів у аграрному вузі встановлюються наступні кроки: підготувати студентів до життя в інформаційному суспільстві, сформувати у них уміння користуватися інформацією в різних її видах, володіти способами спілкування за допомогою комп'ютерних, інформаційних технологій, усвідомлювати наслідки впливу на людину засобів інформації. Провідним компонентом кінцевої моделі випускника аграрного вузу є інформаційна компетентність.

Поетапний розвиток інформаційної компетентності у студентів, можливо, забезпечити за допомогою проектування і впровадження спеціальної моделі інформаційної компетентності, що включає розвиток основних особистісних характеристик і професійних навичок учнів.

Інформаційна компетентність передбачає вільну орієнтацію в інформаційних потоках:

- самостійне одержання, обробку і використання суб'єктом інформації з допомогою комп'ютерів, телекомунікацій та інших засобів зв'язку;
- використання інформаційних технологій при вирішенні задач, які він (суб'єкт) ставить для досягнення мети своєї діяльності.

Інформаційна компетентність поряд з формуванням здатності до вільної орієнтації в інформаційних потоках передбачає, зокрема, вільне володіння вербальними і невербальними засобами спілкування з іншими людьми за допомогою сучасних засобів інформатики. Вирішенню цих завдань сприяє вивчення курсу технічної творчості, як одного із засобів формування інформаційної компетентності у студента вищого агротехнічного закладу освіти України.

Дуже важливим є усвідомлення майбутнім спеціалістом (фахівцем аграрної сфери) ролі об'єктно-орієнтованого програмування в процесі формування інформаційної компетентності. По-перше, вивчення об'єктно-орієнтованого програмування (ООП) виробляють навички оперування з програмуванням технологічних систем. По-друге, ООП займає провідне місце при розробці прикладного програмного забезпечення всіх сфер діяльності, і випускник, який отримує аграрну спеціальність, повинен мати уявлення про сучасні технології та підходи до аграрного виробництва під час вибору своєї майбутньої професії. По-третє, ООП може служити основою для створення автоматизованого робочого місця з метою зменшення фізичної роботи та покращення її виконання для забезпечення ефективного результату.

Отже реалізація можливостей курсу спеціальних дисциплін напрямку «Процеси, машини та обладнання в АПК» буде педагогічно доцільна (виправдана) і призведе до підвищення рівня інформаційної компетентності студентів вищих аграрних закладів освіти України, якщо:

1. підготовку майбутніх фахівців проводити з використанням проблемно-діяльнісного підходу до навчання засобами програмування технічних систем;
2. доповнити методичне забезпечення спеціального курсу комплексом навчальних функціональних завдань, розроблених з урахуванням професійно-орієнтованих вимог і забезпечують формування компонентів інформаційної компетентності.

Реалізація компетентного підходу в професійній освіті буде сприяти досягненню його основної мети - підготовці кваліфікованого спеціаліста (фахівця) відповідного рівня і профілю, конкурентоздатного на ринку праці, вільно володіє своєю професією й орієнтованого в суміжних областях діяльності, здатного до ефективної роботи за фахом на рівні світових стандартів, готового до постійного професійного росту та вдосконалення, соціальної та професійної мобільності.

#### Література:

1. Завьялов А.Н. Формирование информационной компетентности у будущих специалистов в области новых информационных технологий // Международный конгресс конференций «Информационные технологии в образовании». XIII Международная конференция, «Информационные технологии в образовании»: Сборник трудов участников конференции. Часть III. (16 – 20 ноября, 2003 г.). М.: Просвещение, 2003. С. 34 – 35.
2. Соколова І. Професійна компетентність вчителя: проблема структури та змісту // Неперервна професійна освіта: теорія і практика – 2004. – Випуск 1. – С. 17

**Науковий керівник:**

доктор педагогічних наук, професор Бендера Іван Миколайович

**Лариса Макарова**  
(Гомель, Республіка Беларусь)

### ОСНОВНЫЕ НАПРАВЛЕНИЯ И ФОРМЫ РАБОТЫ СОЦИАЛЬНОГО ПЕДАГОГА ПО ОРГАНИЗАЦИИ ДОСУГОВОЙ ДЕЯТЕЛЬНОСТИ ПОДРОСТКОВ

В последнее время появился целый ряд работ, посвященных педагогической организации свободного времени подростков (Н.И. Бочарова, Ю.Н. Григоренко, У.Ю. Кострцова, Б.В. Куприянов, Е.И. Ромашкова, М.Е. Сысоева, С.А. Шмаков и др.). Однако большинство исследований в этой области носит сугубо прикладной характер, не дает целостного представления об организации систематической работы с подростками в сфере досуга и зачастую переводит данную проблему из плоскости педагогической деятельности в социокультурную.

К видам внеурочной деятельности, которые можно осуществить в школе, методисты относят: познавательную, ценностно-ориентированную, общественную, эстетическую и досуговую [1, с. 47]. Все они тесно связаны с учебным процессом, с содержанием обучения и воспитания в школе и служат достижением определенных целей.

**Досуговая деятельность подростков** – это осознанная активная деятельность подростка, направленная на удовлетворение потребностей в познании собственной личности и окружающего мира, осуществляемая в



условиях непосредственно и опосредованно свободного от учебы времени, выполняющая воспитательную, развивающую, образующую, интегрирующую, стабилизирующую и компенсирующую функции. В силу этого она предоставляет подростку возможность для самовыражения в различных видах социокультурного творчества, свободного выбора вида занятий, позиции, характера самой деятельности, способствует его развитию, обогащению жизненного опыта. Досуговая деятельность означает всесторонне развивающий отдых, свободное общение, игры на любую тематику, походы.

Самой распространённой формой проведения досуга у подростков является общение со сверстниками. Оно служит важным каналом информации; видом межличностных отношений, способствующим выработке необходимых навыков социального взаимодействия, умению подчиняться коллективной дисциплине и в то же время отстаивать свои права; видом эмоционального контакта, поскольку сознание групповой принадлежности, солидарности, товарищеской взаимопомощи даёт подростку чувство благополучия и устойчивости (Т.В. Драгунова, И.С. Кон, Д.Б. Эльконин и др.). Общение выступает как деятельность, где подросток может реализовать себя.

Создавая необходимые условия для самовоспитания, самообразования и самореализации личности, досуговая деятельность является для подростка специфической средой, важной как для его творческого развития, социализации, становления жизненного опыта, так и для повышения уровня самооценки, улучшения межличностных отношений в коллективе сверстников.

Система внеурочной организации досуга обеспечивается комплексностью, тесной взаимосвязью целенаправленных воспитательных воздействий с самовоспитанием подростка, педагогически оправданной требовательности к подросткам, с гуманизмом, уважением к личности каждого ученика, опорой, прежде всего на положительные качества личности, обязанности необходимо с заинтересованностью в деятельности. Ей свойственно сочетание управления и самоуправления. Система деятельности самого социального педагога служит обеспечению целенаправленной взаимосвязи и полноценного развития различных элементов системы внеурочной организации досуговой деятельности.

Основной задачей работы социального педагога в области организации досуга подростков является создание системы внеурочной воспитательной работы с учащимися. В рамках своих функциональных обязанностей социальный педагог осуществляет: планирование и организация воспитательной деятельности, оказание помощи классным руководителям, организация работы школьного самоуправления, консультирование классных руководителей, разработка и реализация методических разработок классных часов, сценариев, праздников и других школьных мероприятий. Организация досуга подростков направлена в первую очередь на создание условий для успешной социализации, укрепления их здоровья, профилактику асоциального поведения, организация отдыха в разнообразной и увлекательной деятельности.

Одним из основных субъектов воспитательной работы школы в организации досуговой деятельности является социальный педагог. «Именно социальный педагог ближе всех должностных лиц организационной и воспитательной работы находится к подростковому коллективу, а в идеале – возглавляет его, поэтому он может эффективнее организовывать досуг и учить этому подростков, так как социальный педагог призван сплотить подростковый коллектив, организовать многообразную, общественно полезную деятельность учащихся» [2, с. 49-51].

Социальный педагог организует и направляет досугово-воспитательную деятельность подростков во внеурочное время, решая при этом ряд задач: утверждение личности человека, как абсолютной ценности; создание программ по культурно-досуговой деятельности учащихся; обеспечение новых подходов к организации воспитательного процесса; систему структурного, гуманистического, культурологического, организационно-деятельностного, личностно-ориентированного, комплексного и других; организация деятельности коллектива, работы с органами самоуправления; выявления уровня занятости подростка внеурочное время [3].

В ходе решения этих задач социальный педагог руководит работой учащихся по художественному, спортивному, техническому, профилактическому и другим направлениям; координирует работу педагогов, ведущих занятия по тому или иному направлению, помогает им в решении методических, организационных, воспитательных проблем; содействует выявлению и развитию талантов школьников, создает условия для проявления новых творческих объединений, отвечающих интересам детей (Б.С. Ерасов, Т.И. Нестеренко и др.).

Организуя досуг подростков, социальный педагог опирается на ряд принципов: преемственности, массовости, последовательности, непрерывности (В.Т. Кондрашенко, А.В. Мудрик и др.). Принцип преемственности предполагает создание и развитие умений организовать свой досуг, помогающий формировать сплоченный коллектив, обеспечивает стабильности и возможность совершенствования различных видов деятельности. Принцип массовости предусматривает вовлечение всех и каждого подростка во внеурочную деятельность. Принцип последовательности обеспечивает единую логику в организации работы, ее плановость, исключает появление случайных мероприятий, предусматривает усложнение содержания. Принцип непрерывности предполагает правильное чередование напряженностей и спадов в работе, равномерность ее времени, ее насыщенность ее во времени, ее насыщенность.

Содержание системы внеурочной досуговой деятельности включает в себя единство умственной, нравственной, трудовой, эстетической, физической работы учащихся, разнообразные виды деятельности общешкольного, классных и других коллективов. Это содержание реализуется благодаря включению подростков в разнообразные формы досуговой деятельности.

Досуговую деятельность подростков можно классифицировать по следующим группам: отдых, развлечения, праздники, самообразование, творчество, общение (Э.В. Соколов, С.А. Шмаков и др.). Отдых способствует восстановлению физических и духовных сил подростков. Пассивный отдых снимает напряжение расслаблением, созерцанием природы, размышлением и т.п. Активный отдых представляет собой физическую и культурную деятельность (физкультура, туризм, чтение, слушание музыки и т.п.). Развлечения (просмотр кинофильмов, посещение театров, концертов, музеев, экскурсии, путешествия и т.п.) имеют компенсационный характер и обеспечивают подростку смену впечатлений. Праздники сочетают в себе отдых и развлечения, позволяют учащемуся ощутить эмоциональный подъём. Самообразование (чтение, лекции, диспуты, семинары и пр.) приобщает подростков к ценностям культуры и сочетает в себе приобретение знаний с развлечениями. Творчество обеспечивает наиболее высокий уровень досуговой деятельности. Реализовать потребность подростка в общении со сверстниками позволяет кружковая работа, клубные объединения, праздники, дискотеки и др. Подростковый досуг осуществляется, прежде всего, в семье, а также в специальных учреждениях (библиотеки, музеи, клубы, дома творчества, спортивные секции, любительские объединения по интересам и др.).

Анализ научно-методической литературы позволил нам выделить основные формы работы социального педагога по организации досуговой деятельности подростков:

**Словесно-логические формы**, основным средством воздействия в которых служит убеждение словом, вызывающие ответные реакции у детей. К такому типу форм относятся беседы на профилактические темы: классные часы; собрания; мероприятия, проводимые социальным педагогом, с целью обмена информацией, обсуждение проблем с подростками. Классный час является наиболее распространенной формой работы и может проводиться в форме классного собрания, воспитательного часа, экскурсии или тематической лекции. Он позволяет организовать общение одновременно со всеми учащимися класса, осуществлять наблюдение за их реакцией на предлагаемую информацию, выяснить их мнение по проблеме.

**Образно-художественные формы** объединяли в себе мероприятия, где главным средством воздействия является совместное переживание подростками сильных, глубоких эмоций: классные часы, игры-экскурсии, занятия с элементами тренинга и др. Благодаря художественным образам, социальный педагог настраивает учащихся на восприятие материала, вызывает у подростков заинтересованность.

**Трудовые формы внеурочной работы** включают в себя воздействие на подростков в ходе совместной работы, вовлечение их в трудовую деятельность, направленную на принесение пользы обществу. К таким формам работы относятся, прежде всего, мероприятия по оказанию помощи ветеранам ВОВ, больным, нуждающимся, трудовые десанты и т.п.

Особое внимание уделяется **психологическим формам** организации досуговой деятельности подростков, способствующим формированию сплоченности ученического коллектива и личностному развитию подростков (лекции, беседы, дискуссии, занятия с элементами психологического тренинга и др.).

Лекция обычно представляет собой монолог социального педагога по ряду выделенных вопросов, последовательное рассмотрение которых составляет у подростков представление о проблеме. Она предполагает анализ большого объема информации и высокий уровень его теоретического обобщения.

Беседа состоит в диалоге социального педагога с подростками (или с одним из них). В беседе могут разъясняться нормы и правила поведения, формироваться представления о главных жизненных ценностях, вырабатываться собственные взгляды и суждения учащихся. Для беседы необходимо заранее выбрать тему настолько актуальную, чтобы у детей была собственная внутренняя потребность обсуждать ее.

Дискуссия (диспут) предполагает спор, столкновение точек зрения, взглядов, мнений и оценок, отстаивание своих убеждений. Она требует глубокой специальной подготовки участников: выбирается очень острая тема, определяется авторитетный и эрудированный ведущий, разрабатываются вопросы, которые побуждали бы участников спорить. Сам спор и подготовка к нему забирают огромную интеллектуальную и эмоциональную энергию участников. Дискуссии необходимы, поскольку в них отстаивается собственное мнение.

Групповые тренинги содействуют развитию рефлексии, навыков групповой работы, креативного стиля мышления, а также формированию положительной групповой динамики и благоприятного социально-психологического климата. На занятиях происходит усвоение и закрепление ценностей (норм) коллектива, как неотъемлемой составляющей класса.

**Игровые формы работы** предполагают использование социальным педагогом на занятиях с подростками познавательных, соревновательных, конкурсных игры. Они направлены на развитие у подростков сплоченности, чувства толерантности.

Таким образом, организуя досуг подростков, социальный педагог осуществляет работу по ряду основных направлений: планирование и организация воспитательной деятельности, оказание помощи классным руководителям, организация работы школьного самоуправления, консультирование классных руководителей, разработка и реализация методических разработок классных часов, сценариев, праздников и других школьных мероприятий. При этом он опирается на принципы преемственности, массовости, последовательности, непрерывности и использует следующие формы работы с учащимися: словесно-логические, образно-художественные, трудовые, игровые и психологические. Организация досуга подростков направлена в первую очередь на создание условий для успешной социализации, укрепления их здоровья, профилактику асоциального поведения, организация отдыха в разнообразной и увлекательной деятельности.

#### Литература:

1. Горячко О.В. Технологичность культурно-досуговой деятельности / О.В. Горячко // Сацыяльна-педагагічная работа. – 2012. – № 3. – С. 47–49.
2. Аниськова Л.П. Культурно-досуговая деятельность в социализации личности подростка / Л.П. Аниськова // Сацыяльна-педагагічная работа. – 2010. – № 12. – С. 49-51.
3. Методические рекомендации по организации досуговой деятельности подростков // Сацыяльна-педагагічная работа. – 2008. – №6. – С. 21–23.

**Научный руководитель:** Гапанович-Кайдалова Е. В.,  
доцент кафедры социально-гуманитарных дисциплин ИПК и ПК  
УО «ГТУ им. Ф. Скорины», кандидат психол. наук, доцент.

**Наталья Максимчикова**  
(Гомель, Республика Беларусь)

### СОЦИАЛЬНО-ПЕДАГОГИЧЕСКАЯ АДАПТАЦИЯ МЛАДШИХ ПОДРОСТКОВ К ОБУЧЕНИЮ В СРЕДНЕЙ ШКОЛЕ

Важной задачей социального педагога является помощь учащимся в адаптации к условиям школьной жизни. Переход из начальной школы в среднюю – это один из переломных моментов в жизни школьника, сопряженный с большой психологической нагрузкой. Изменившиеся условия учения предъявляют более высокие требования и к интеллектуальному и личностному развитию учеников, к степени сформированности у них определенных учебных знаний, учебных действий, к уровню развития произвольности, способности к саморегуляции и т. п.

Однако этот уровень развития учащихся далеко не одинаков: у одних он соответствует условиям успешности их дальнейшего обучения, у других едва достигает допустимого предела. Поэтому данный переходный период может сопровождаться появлением разного рода трудностей, возникающих не только у школьников, но и у их педагогов. Для предупреждения возможных негативных явлений необходимо проведение специальной работы по социально-педагогической адаптации учащихся.

В справочной литературе социальная адаптация определяется как «активное приспособление человека к условиям социальной среды (среде жизнедеятельности) путем усвоения и принятия целей, ценностей, норм и стилей поведения, принятых в обществе» [6].

В социально-педагогических исследованиях социальная адаптация рассматривается как: процесс приспособления индивида к условиям социальной среды (М.А. Галагузова); активное приспособление человека к условиям социальной среды, благодаря которому создаются наиболее благоприятные условия для самопроявления и естественного усвоения, принятия целей, ценностей, норм и стилей поведения, принятых в обществе (Л.В. Мардахаев); процесс активного взаимодействия ребенка со средой, стремление к установлению состояния гармонии личности и среды, способность к преодолению проблемных ситуаций (О.М. Никулина, Л.Н. Сморова).

Социальная адаптация ребенка рассматривается также как «процесс и результат согласования индивидуальных возможностей и состояния ребенка с окружающим миром, приспособления его к изменившейся среде, новым условиям жизнедеятельности, структуре отношения в определенных социально-психологических общностях, установления соответствия поведения принятым в них нормам и правилам» [3, с. 81]. Так, адаптация ребенка к школе представляет собой приспособление его к условиям обучения и успешное овладение школьной программой с учетом индивидуальных возможностей.

Результатом адаптации выступает адаптированность, под которой в социальной педагогике система качеств личности, обеспечивающих успешность последующей жизнедеятельности. Адаптивная ситуация ориентирована на восстановление значимых связей и отношений ребенка в микросоциуме. Она является важнейшим механизмом социализации.

О.М. Никулина и Л.Н. Сморова выделяют в качестве компонентов адаптации следующие: когнитивный (ощущения, восприятие, представление, память, мышление, воображение и т.д.); эмоциональный (чувства, эмоциональные состояния: беспокойство, озабоченность, сочувствие, осуждение, тревога и т.д.); поведенческий (целенаправленная деятельность человека в социальной практике) [4].

Адаптационный процесс складывается из нескольких стадий: начальной, стадий терпимости, аккомодации и ассимиляции [2]. На начальной стадии индивид начинает осознавать, почему что-то не получается, почему социальная активность не приносит удовлетворения. Значит, надо вести себя по-другому, принять другую систему ценностей, усвоить новые социальные роли и пр. Однако психологически личность еще чувствует себя некомфортно. На следующей стадии, стадии терпимости, личность, находясь в малой группе, проявляет терпимость, делает уступки. Однако человек не только осознает, почему активность не обеспечивает успех, но и пытается вести себя по-новому, проявляя толерантность и придерживаясь новых социальных правил. На стадии аккомодации индивид признает и принимает основные новые ценности группы или социальной микросреды. На стадии ассимиляции системы ценностей личности, группы и микросреды совпадают. Успех адаптационных процессов зависит от того, на какой стадии находится адаптант.

Социальная адаптация – не только приспособление к новым условиям, но и способность человека создавать их для комфортной жизнедеятельности. Социальное развитие человека происходит постоянно. Каждый акт общения людей между собой, каждое восприятие что-то добавляет к их опыту, и человек становится иным. Социальную адаптацию необходимо рассматривать в контексте духовных потребностей, ценностей личности и социализации как средства усвоения норм социальной жизни. Каждый человек в общении с другими усваивает культурные и духовные ценности. Именно поэтому возможности адаптации человека неразрывно связаны с содержанием его деятельности. Как социальное существо человек постоянно нуждается в человеческих контактах. Социальную адаптацию характеризуют сопереживание и удовлетворение потребностей в общении. Она передает из поколения в поколение людей убеждения, этнические нормы и эстетические вкусы.

Социально-педагогическая адаптация как вид социальной адаптации представляет собой сложный, непрерывный, этапный, многоуровневый, управляемый процесс взаимодействия личности и социальной среды, состоящий в осознанном активном приспособлении личности к изменяющимся социальным условиям, в усвоении и реализации социальных норм и ценностей, во взаимной интеграции личности со средой.

На основе учета типологических характеристик возрастных особенностей развития личности учащихся в онтогенезе, в период обучения их в школе можно выделить четыре этапа социальной адаптации учащихся:

- 1) адаптация к школьной жизни (1–4 классы);
- 2) освоение индивидуальных средств адаптации (5–7 классы);
- 3) социальная адаптация в пространстве школы (8–10 классы);
- 4) интеграция в открытое социальное пространство (11 класс).

На социальную адаптацию учащихся в общеобразовательной средней школе влияют факторы и условия их жизнедеятельности и организации социальной адаптации в школе. Так, И. Р. Перережко выделяет 2 группы факторов:

– общие факторы – мега-, макро-, мезо- и микрофакторы, определяющие качество жизни, возможности и границы реализации человеком его потенциала в условиях образования, понимаемого как механизм и фактор развития человеческого ресурса, социальной адаптации и социализации личности человека;

– специфические факторы – совокупность социальных компонентов, межличностных связей и отношений участников педагогического процесса, составляющих социально-педагогическую среду школы [5, с. 3].

Макро- и микроусловиями организации социальной адаптации, детерминируемыми социальным компонентом социально-педагогической среды являются следующие: макроусловия – особенности ее социальной организации, характер общения субъектов; микроусловия – возрастные, половые, этнические особенности в соответствии с характеристиками социальной адаптации на разных этапах развития личности учащегося в онтогенезе.

Для того чтобы адаптационный период протекал у учащихся эффективно, можно предусмотреть следующие этапы его организации:

1. Разработка педагогами и психологом школы программы адаптации учащихся.

2. Принятие каждым классным руководителем идеи адаптационного периода и осознание его смысла, необходимости подготовки.

3. Составление классным руководителем программы адаптационного периода с учетом возможностей учителей и детей на основе базовой программы.

4. Создание директором школы, его заместителями организационных условий, обеспечивающих адаптационный период для детей (приказ по школе, изменение расписания, предоставление кабинетов для работы и т.п.).

5. Привлечение других специалистов (учителей физкультуры, руководителей театральных кружков) для помощи ученикам в их адаптации к средней школе [1].

Примерная программа адаптационного периода для учеников, начинающих обучение в средней школе, включает следующие моменты:

1) Логика развития адаптационного периода пятиклассников в средней школе предполагает значительную долю их самостоятельной, специально организованной творческой деятельности. Поскольку референтной группой для данного возраста является группа сверстников, то подросткам важно предоставить возможность все нормы и правила на новом этапе школьной жизни выработать самим на основе конкретного опыта «здесь и сейчас».

2) Работу целесообразно организовать по принципу тренинговой группы, но так, чтобы у ребят была возможность работать как со всем классом, так и в микрогруппах с постоянно меняющимся составом. Продолжительность работы группы – в течение четырех дней по 1–1,5 часа.

3) Первый этап адаптационного периода пятиклассников посвящен знакомству учеников друг с другом. Ребята делятся тем, что они больше всего любят и ценят в других людях и в себе, чем им нравится заниматься, как они чувствуют себя в школе и пр. На этом этапе ребята ищут нечто общее между собой и уникальное, непохожее, своеобразное – в каждом.

4) Очень важно с первых минут в классе создать доброжелательную атмосферу, способствующую продуктивному решению практических задач сообща и принятию индивидуальных особенностей каждого. Так как для младшего подросткового возраста характерны потребности в самореализации и самоутверждении, то ряд заданий целесообразно предложить в форме драматизации и творческой дискуссии-поиска. На этом этапе целесообразно партнерское участие основных преподавателей-предметников и классного руководителя, которые на равных с ребятами рассказывали бы о себе, своей жизни, своих увлечениях.

5) Во втором этапе адаптационного периода ребятам надо предоставить возможность взаимодействовать в больших и малых группах сменного состава и выработать собственные правила, облегчающие действия сообща. Например, разработать дифференцированные правила для различных видов взаимодействия – интеллектуального, творческого, трудового и др.

В сентябре проводится также психолого-педагогический семинар с классными руководителями и учителями-предметниками, работающими в 5-х классах, по проблемам, связанным с особенностями младших подростков, формированием коллективов с учетом полученных диагностических данных.

В сентябре-октябре классные руководители, педагоги-предметники наблюдают за поведением и учебной деятельностью детей.

Учитывая, что процесс адаптации детей к среднему звену школы длится обычно два месяца, психологическую оценку его эффективности следует начинать не ранее начала ноября.

Таким образом, социально-педагогическая адаптация как вид социальной адаптации представляет собой сложный, непрерывный, этапный, многоуровневый, управляемый процесс взаимодействия личности и социальной среды, состоящий в осознанном активном приспособлении личности к изменяющимся социальным условиям, в усвоении и реализации социальных норм и ценностей, во взаимной интеграции личности со средой. Она предполагает постепенное овладение учеником необходимыми умениями, которые позволят подростку отвечать требованиям и ожиданиям, предъявляемым к нему в условиях школьного обучения. При работе с подростками, начинающими обучение в средней школе, в ходе адаптационного периода следует уделять внимание организации их самостоятельной творческой деятельности, группового взаимодействия со всем классом и в микрогруппах с постоянно меняющимся составом, созданию доброжелательной атмосферы, способствующей продуктивному решению практических задач сообща и принятию индивидуальных особенностей каждого подростка.

#### Литература:

1. Адаптация учащихся 5-х классов к процессу обучения в средней школе / Центр образования № 422 «Перово». – Режим доступа: <http://www.school422.ru>. – Дата доступа: 15.12.2012.
2. Казанская В.Г. Подросток: социальная адаптация / В.Г. Казанская. – Режим доступа: [http://fictionbook.ru/author/valentina\\_kazanskaya/podrostok\\_socialnaya\\_adaptaciya\\_kniga\\_dl/read\\_online.html](http://fictionbook.ru/author/valentina_kazanskaya/podrostok_socialnaya_adaptaciya_kniga_dl/read_online.html). – Дата доступа: 15.12.2012.
3. Мардахаев Л.В. Социальная педагогика / Л.В. Мардахаев. – М.: Гардарики, 2005. – 269 с.
4. Никулина О.М. Социальная педагогика / О.М. Никулина, Л.Н. Смотрова. – М.: Высшее образование, 2008. – 256 с.
5. Перережко И.Р. Организационно-педагогические условия социальной адаптации учащихся в практике общеобразовательной средней школы: автореферат диссертации... / И. Р. Перережко. – Мн.: БГПУ им. М. Танка, 2007. – 22 с.
6. Словарь терминов по общей и социальной педагогике [Электронный ресурс]. – Режим доступа: <http://www.smolsoc.ru>. – Дата доступа: 06.02.2013.

**Научный руководитель:** Гапанович-Кайдалова Е. В.,  
доцент кафедры социально-гуманитарных дисциплин ИПК и ПК  
УО «ГГУ им. Ф. Скорины», кандидат психол. наук, доцент.

С.Б. Насипова  
(Қызылорда, Қазақстан)

### ЖЕКЕ ТҰЛҒАҒА БАҒЫТТАЛҒАН ОҚЫТУ ТЕХНОЛОГИЯЛАРЫ ЖҮЙЕЛЕРІНІҢ ЕРЕКШЕЛІКТЕРІ

Қазіргі таңдағы үздіксіз көп деңгейлі кәсіби білім берудің басым бағыттарының бірі – тұлғаға бағытталған педагогикалық іс – әрекеттің сапасын қамтамасыз ету. Осы іс - әрекетке баса назар аударудың өзіндік себептері бар. Олар:

- еліміздің, қоғамның динамикалық дамуы, бүгінгі өзгермелі заманға лайық өмір сүре алатын тұлғаны қалыптастыруды талап етуде;
- бүгінгі мектеп оқушыларының іс - әрекетке бейімдігі, еркіндігі тәуелсіз болуы, педагогтарға білімденушілермен қарым – қатынаста жаңа тәсілдермен әдістерді қолдануды қажет етуде;
- бүгінгі мектептегі балалар мен үлкендер арасындағы қарым – қатынастың адамгершілік, демократиялық жағынан басым болуы қажеттіліктерінен туындап отыр.

Білім беру үдерісінің субъектісін тұлға деп қаратсақ, онда дербес әрекет ететін субъект ретіндегі нақты жеке адам болмысының қайталанбас, ерекше әдісі, адамның қоғамдық өмірінің дара нысаны. Тұлғаның мәні нақты индивидтің өзіндік ерекшелігінде, оның әлеуметтік жүйе шеңберіндегі өзімен - өзі болу қабілетінде ашылады. Табиғи таланттардың, туа біткен ерекшеліктерінің маңызды рөлін тұлға дамуында әлеуметтік факторлар жаңаша түрде көрсетеді. Дара өмірдің тіршілік ету әдісі дегеніміз – адам өмірінің жалпы көрінісі, адамның бірегей және бесаспап қасиеттерінің бірлігі тұтас жүйе; адамдардың арасындағы өзінің ұстаным орнын еркін және жауапкершілікпен анықтайтын, қоғамның өкілі ретіндегі адам. Қоршаған ортамен қоғамдық және адами қарым – қатынастар жүйесімен, мәдениетпен өзара әрекеттестікте қалыптасады. Адам тұлға болып туа қалмайды, әлеуметтану процесінде тұлға болып шығады деген ғалымдардың тұжырымын қолдай отырып, білім мен тәрбие беру үдерісінде өздігінен үздіксіз дамуға қабілетті тұлғаны қалыптастыру кәсіби білімдендіру үдерісінің ізгілендірілуіне орай кәсіби педагогиканың негізгі басымдықтарына айналды. Кәсіби педагогиканың басым бағыттарында болашақ маманның тұлғалық болмысын дамытуға оқыту технологиялар жүйесінің қолданыс аясы кеңейіп, практикалық маңызы айқындалды. Себебі педагогикалық технологияда педагогикалық жобасы ретінде объектілерді, процестерді және олардың өзара әрекет ету жағдайларын ажыратады, яғни педагогикалық технология кең мағынасында бүкіл білім беру жүйесінің тұжырымдамасын, стратегиясын білдіреді. Кәсіби білім беру жүйесін ұйымдастырудың негізі ұжымдық оқыту тәсілі болып табылады. Ұжымдық оқыту тәсілі – оқытуды білімденушілердің бір – бірін оқыта алатын динамикалық жұптарда қарым қатынас жасауы арқылы іске асырылатындай етіп ұйымдастырумен сипатталады. Білімденушілердің оқу қызметін ұйымдастырудың ұжымдық формасы білімдену үдерісіне бірге қатысушылардың өзара ықпалдастығын, өзара жауапкершілігін білдіреді.

Г.Ю. Ксенева ұжымдық оқыту тәсілінің төмендегідей негізгі басымдық белгілерін атап көрсетеді.

- қисынды ойлау және түсіну дағдыларын жетілдіреді;
- сөйлесу барысында ойлау қызметінің дағдылары дамытылады, жадының жұмысы іске қосылады;
- өркім өзін еркін сезініп, өзіне тән жеке қарқынмен жұмыс жасайды;
- ұжымдық еңбек нәтижесі үшін жауапкершілігі артады.;
- жеке тұлғаның өзін лайықты бағалауы қалыптасады;
- ақпаратты ұжымда талқылау материалды неғұрлым берік меңгеруді қамтамасыз етеді[115].

Ұжымдық жұмыстың төмендегідей белгілері білім беру үдерісінде толыққанды айқындалды, олар:

- ортақ мақсаттың болуы;
- жұмыстың, ондағы функциялар мен міндеттердің бөлінуі;
- білім беру процесіне қатысушылар арасында ынтымақтастық және өзара жолдастық көмек;

Білім беру үдерісінде оқытушы білімденушілердің жеке тұлғалық даралық болмысын дамытуға «барлығы әрқайсысын жеке және әрқайсысы барлығын оқытады» деген қағидасын педагогикалық жағдай жасау мақсатында жүзеге асырады. Ұжымдық жұмыстың жеке тұлғалық бағыты саралап оқыту қажеттіліктерімен айқындалады.

Саралап оқыту оқу ісін білімденушілердің бейімділіктерін, мүдделері мен байқалған қабілеттерін ескере отырып, бірақ олардың жалпы даярлығының базалық деңгейін төмендетпей ұйымдастырудың тиімді нысаны.

Саралап оқыту адамның қажеттіліктерімен мүдделерін қанағаттандыру үшін жағдай жасау арқылы оның біршама дамуына бағдар ұстай отырып, оқу процесін ізгілендіреді.

Әлеуметтік тұрғыдан алғанда, саралап оқытудың мақсаты қоғамның шығармашылық интеллектуалдық, кәсіптік әлеуетін қалыптастыруға, қоғамның әрбір мүшесінің мүмкіндіктерін барынша толық пайдалануға ұмтылуға мақсаткерлікпен әсер ету.

Психологиялық тұрғыдан алғанда, саралап оқытудың мақсаты – әрбір адам басқа адамды дамытудың шарты және құралы болатын, «оқушы – мұғалім» жүйесіндегі субъект – субъектілік қатынастарға көшуге қолайлы жағдай жасау. Бұл қатынастардың негізінде мұғаліммен білімденушілердің өзін – өзі дамытуын қамтамасыз ететін бірлескен нәтижелі іс – әрекеті жатыр.

Дидактикалық тұрғыдан алғанда, саралап оқытудың мақсаты – тұлғаны білімденушілердің жеке қабілеттерін ескере отырып ұйымдастырылатын оқыту әдістерінің, нысандары мен құралдарының жиынтығын іске асыру арқылы әрбір білімденушінің қызығушылығы мен қабілеттерін дамыту, қасиеттерін ашу үшін оңтайлы жағдай туғызу. Бұл мақсатқа жетудің маңызды құралы білімденушілерге таңдау мүмкіндігін беру болып табылады.

Әдістемелік тұрғыдан алғанда, саралап оқытудың мақсаты – мектептің пісіп жетілген проблемаларын оқытуды сырттай және іштей саралауға негізделген жаңа әдістемелік жүйе жасау арқылы білім стандарттарын (міндетті талаптар) сақтай отырып шешу.

Саралаудың қажеттілігі тұлғаның мүдделерімен және құқықтарымен бірлесетін (әлеуметтік психологиялық) және әлеуметтік педагогикалық алғыштар қоғам қажеттіліктерімен туындайды, сол сияқты педагогикалық процестің (педагогикалық алғы шарттың) сапасын жақсартуға тікелей ұмтылудан келіп шығады.

Білім берудің жоғары деңгейі әрбір адам меңгеруге тиісті ақпараттардың айтарлықтай көлемімен, интеллектуалдық практикалық біліктердің көптігімен, оның бойында қалыптасқан құндылықтар жүйесі мен тығыз байланысты. Ақпараттың қазіргі дүниеде жедел өсуі білім берудің міндетті базалық жағдайында белгілі бір салада мамандануға қажеттілікті туғыза отырып, оны әрбір адамның толық көлемінде меңгеруге мүмкіндік бермейді.

Бұрын көсетілгендей, саралап оқыту адамдардың жекелеген топтарына қатысы жөнінен жеке тісілді іске асыруға бағытталған. Саралап оқыту, бір жағынан алғанда жалпы білім беруді кеңейтумен және тереңдетумен, екінші жағынан – кәсібилендіру элементтерімен ұштастырылады.

Саралап оқыту жағдайында аса маңызды проблема – жоғары білікті мамандар проблемасы туындайды.

Саралап оқытуды ұйымдастырудағы тағы бір проблема білімденушілердің саралау алдындағы дайындығымен байланысты. Бұл проблеманың бір қыры белгілі бір жасқа дейін бірқатар жалпы оқу дағдыларын меңгеруге, шығармашылық қызмет тәжірибесі, терең базалық білімі болуға тиісті білімденушілерді әрі қарай білім алуға даярлау қажеттігі болып табылады.

Сонымен білім беру үдерісінде саралап оқытуды ұйымдастыруға байланысты қаралған кейбір мәселелердің өзі саралау проблемасының күрделілігін, көп қырлылығын көрсетеді.

Бұл технологиялардың идеологиясын зерттеу, проблемалық әдістерді кеңінен пайдалануды, жобамен жұмыс істеу кезінде бірлескен немесе жеке іс- әрекет арқылы алынған білімдерді қолдануды, өзіндік сыни ойлауды ғана емес, мәдени қарым - қатынас деңгейін де дамытуды, мұның бәрі өмірде табысқа жетуді және күрделі өмір жағдайларынан абыроймен шығуды қамтамасыз етеді.

#### Қолданылған әдебиеттер:

1. Б. А. Голуб Основы общей дидактики. – М. Просвещение, 1996.
2. В.П. Беспалько Слагаемые педагогической технологии. М.: Педагогика, 1989.
3. Управление образовательными системами. Т.И. Шамова, Т.М. Давыденко, Г. Н. Шибанова; под. ред. Т.И. Шамовой. – М.: Издательский центр «Академия», 2005.
4. Новые педагогические и информационные технологии в системе образования. Е.С. Полат, М.Ю. Бухаркина, М.В. Моисеева, А.Е. Петров. – М.: Издательский центр «Академия», 2002.
5. Якиманская И.С. Личностно – ориентированное обучение в современной школе. – М., 1996.
6. Якиманская И.С. Личностно – ориентированное образование. – М., 2000.
7. Сериков В.В. Личностно – ориентированное образование: Феномен, концепция, технология // педагогическое образование для XXI века: Материалы международной научно – практической конференции. – М., 1994.
8. Бершадский М.Е., Гузев В.В. Дидактические и психологические основания образовательной технологии. – М.: Центр «Пед. поиск», 2002.
9. Басова Н.В. Педагогика и практическая психология. – Ростов н/д: «Феникс», 2000.
10. Садыков Т.С., Әбілқасымова А.Е. 12 жылдық білім беру методологиясы. Оқу құралы. – Алматы, 2004.
11. Жанпейісова М.М. Модульдік оқыту технологиясы дамыта оқыту құралы ретінде.

**Асель Оразбаева**  
(Талдықорған, Қазақстан)

#### КЕҢІСТІКТЕГІ КОМПЬЮТЕРЛІК ГРАФИКАНЫҢ МҮМКІНДІКТЕРІН ҚОЛДАНЫП ГЕОМЕТРИЯЛЫҚ ҰҒЫМДАРДЫ ОҚЫТУ

Адам баласы қалыптасып, сана сезімі жетілгеннен кейін, әр нәрсенің мөлшерін білу, өлшеп-пішу қажеттілігі туындайды. Яғни, біз өзіміздің еркімізден тыс, геометрия әлеміне еніп, оның бар заңдылықтары мен нақты қағидаларына мойын ұсынуымызға тура келеді. Қазір барлық нәрсенің арнаулы өлшеуі бар, өлшеусіз өмір жоқ. Өлшеудің және өлшеуіштің қажеттілігі тіпті ерте кезде туды. Адамзат ең алдымен өзінің өмір сүріп жатқан жерінің өлшемін білу керек болды. Осы қажеттіліктің негізінде геометрия пәні пайда болды. Әрине, жаңа пәнмен бірге оның ұғымдары, белгілі бір қағидалары қалыптаса бастады.

Қоғамдағы қазіргі кездегі қайта құрулар, экономиканы дамытудағы жаңа стратегиялық бағдарлар, қоғамның ашықтығы, оның жедел ақпараттануы мен қарқынды дамуы білім беруге қойылған талаптарды түбегейлі өзгертті. Озық технологиялары мен автоматтандырылған ақпараттары дамыған қазіргі заманымызда геометрия өзінің маңыздылығын арттыра түскені ақиқат. Қоғамның қай саласын алсаңыз да бұл пәнді меңгеруді талап ететін тұстары көп. Сондықтан, мектеп курсына берілетін геометрия пәнін дамытуды, оған жаңаша көзқараспен қарап қазіргі оқушылар санасына жақынырақ келетін жолдарды іздеуді қазіргі қоғамның өзі талап етіп отыр. Осы замандағы мектепте математикалық білім беруде геометрия үлкен және маңызды роль атқарады. Геометрияның ерекшелігі тек математика бөліктерін арасында емес, сондай-ақ, басқа да ғылымдар арасында байқалады. Ол ең қатал логиканың өзін көзге елестетумен байланыстыра алады.

Мектеп пәндерінің ішінде оқушылардың логикасын дамытуға негізгі мүмкіндік беретін пән геометрия. Орыс ғалымы В.Г. Чичигин геометрияны оқыту әдістемесінің міндеті әрбір жаңа геометриялық ұғымның анықтамасын және олардың қасиеттерін тұжырымдағанда геометрия курсының логикалық мазмұнын ашатындай болу керек екендігін ескертеді. Мектеп практикасы көрсеткендей геометрияның ұғымдық аппаратын қалыптастыру үнемі толықтыруды қажет ететін әдістеме екені даусыз.

Ұғым - өте күрделі логикалық және гносеологиялық категория. Ол біріншіден, жоғары материяның жемісі; екіншіден, ол шындық дүниесін бейнелейді; үшіншіден, жалпылау құралы; төртіншіден, ұғымның қалыптасуы сөзбен, жазумен және белгілеулермен тығыз байланысты болады. Сонымен ұғым – ойлаудың жоғарғы түрі, шындық дүниесін сипаттайтын «қару» болып табылады.

Оқыту үрдісінде математикалық ұғымдардың пайда болуы мен құрылымы, олардың материалдық дүниенің заттарымен, құбылыстарымен байланыстарын ашу – мұғалімнің бірден бір міндеті. Мұғалім бұл күрделі методологиялық мәселені шешу нәтижесінде оқушылардың ғылыми дүние танымын қалыптастырады. Математика ақиқат (шындық) дүниенің белгілі бір жағы болып табылатын мөлшерлік қатынастар және кеңістіктік формалар, абстрактілі объектілер мен олар туралы ұғымдарды зерттейтін ғылым екендігін түсінуге мүмкіндік береді [1, 326].

Өлшемі жоқ нүкте, қалыңдығы жоқ сызық, т.б. алғашқы геометриялық ұғымдар математикалық ұғымдар пайда болатын абстракцияның бір түрі - идеализация абстракциясы негізінде келіп шыққан. Жер бетінде әр жаққа тартылған жіп немесе сым темір, дәптер бетіндегі сызық және тағы басқаларды біз бір класқа біріктіріп қана қоймаймыз, санамызда идеалды «сызық» ұғымының бейнесін жасаймыз. Сонымен, «сызық» сөзі заттарды белгілі бір класқа жатқызумен бірге, ол ортақ қасиеттерді идеализациялап тұр.

Идеализациялау абстракциясы бойынша көптеген математикалық ұғымдар куб, тікбұрышты параллелепипед, шар және т.б. пайда болады [2, 18б].

Оқушылар мен студенттерге оқу пәндерінің ішінде геометрия пәнін оқып-үйрену көптеген жағдайларда қиындық туғызатыны белгілі. Өйткені, геометрияның ұғымдық аппараттарын оқып-үйретуде оқытудың дәстүрлі әдістері қолданылады. Оқып-үйренушілер өтілген материалды абстрактілі түрде ғана елестеді, визуалды түрде көру мүмкіндігі болмайды. Сондықтан, қазіргі жаңа ақпараттық технологиялар дамыған заманда геометрияның ұғымдық аппараттарын компьютерлік технологияның мүмкіндіктерін қолданып оқыту арқылы білім деңгейін арттыру қажеттілігі мен оны қолдану әдістерінің жасалмауының арасында қарама-қайшылық туындап отыр.

Осы қарама-қайшылықты шешуге жасалған бір қадам ретінде геометриялық ұғымдарды қалыптастыруда компьютерлік технологияларды, оның ішінде 3d max бағдарламасын қолдануды ұсынамыз.

Әрине, компьютердің мүмкіндіктерін пайдаланып математиканың білім сапасын арттыруды Н.В. Апатов, Б.С. Гершунский, Е.И. Машбиц, Ж.А. Караев, Е.Ы. Бидайбеков, А.Ө. Байдыбекова, Л.А. Смағұлова, И.Ж. Есенғабылов, Э.А. Абдыкеримов, А.О. Алдабергенова, Н.Н. Керімбаев, Р.С. Шуақбаева және т.б. ғалымдар еңбектерінің нысаны етіп алған.

Оқытудың және балалардың ой-өрісін дамытудың жаңа технологияларын жобалаудың психологиялық тұжырымдамасы 1989 жылы В.В. Давыдов пен В.В. Рубцовтың жетекшілігімен жасалды [3, 58б]. Бұл зерттеушілердің пікірінше, басқа құралдарға қарағанда компьютерлік құралдар интеллектуалдық серіктес ретінде және оқушылардың таным процесіне қатыса алады.

Жоғарыда атап өткеніміздей, геометриялық ұғымдарды қалыптастыруда 3D Max бағдарламасы таптырмас құрал болар еді. Себебі, дәстүрлі түрде көзге елестетуді дамыту қазіргі заман талабына сай келмейді, сондықтан жаңа әдіс-тәсілдерді қолдану қажет. Осындай жаңа әдіс-тәсіл ретінде геометрия пәнін компьютерлік графикамен, оның ішінде 3D Max бағдарламасының көмегімен оқытуға болады. 3D Max бағдарламасы қазіргі таңда алдыңғы қатардағы дамып келе жатқан, мүмкіндігі өте ауқымды бағдарламалардың бірі. Бұл бағдарлама үш өлшемді компьютерлік графика тобына кіреді немесе оны 3d графика (3 dimensionat – үш өлшемді) деп те атайды. 3d Max бағдарламасында қарапайымдылық объектісі үш өлшемді денелер сияқты бірден құрылады (тек, бір «типтік емес» қарапайымдылық үш өлшемді бола алмайды: Plane объектісі – жазықтық). Қарапайымдылықтың геометриялық пішіні бірінші кезекте қоршаған әлемнің қолдан жасалған объектілерін, үй фрагменттері мен архитектуралық салуда құрылыс конструкцияларының элементтерін, жиһаз бөлшектерін, механизмдер мен машиналарды және тағы да басқаларын модельдеу үшін қатал түрде қолданылады. Сондықтан, қарапайымдылық тек жеке түрде ғана емес, сонымен бірге объект құрамы құрылымының күрделірек элементар бөлігі болып табылады (compound objects) [4, 12 б].

Геометрия курсы осы бағдарламаның көмегімен оқыту несімен тиімді, соған жауап беріп көрейік:

1. 3D Max бағдарламасы үш өлшемді компьютерлік графика тобына кіретіндіктен, бүкіләлемдік координаталар жүйесіне сәйкес үш өлшемді кеңістікті бейнелейді. Яғни, фигура бүкіләлемдік координаталар жүйесінде қалай орналасады, соны көре аламыз.

2. Бағдарлама төрт терезеден тұрады. Негізгі терезеде біз фигураларды орналастырып, белгілі бір іс-әрекеттер атқарамыз (перспектива терезесі – жұмыс аймағы), ал қалған үш терезе жобалау терезесі деп аталады. Жобалау терезелерінде қандай да бір геометриялық фигураларды жоғарыдан, оң жағынан және сол жағынан алғандағы жобасын көре аламыз.

3. Бұл бағдарламаның тағы да бір қолайлылығы – дайын геометриялық қарапайымдылықтардың (фигуралардың) орналасқандығында. Стандартты қарапайымдылықтарға келесі 10 түрлі объект кіреді. Олар: Box, Cone, Sphere, GeoSphere, Cylinder, Tube, Torus, Pyramid, Teapot, Plane.

4. Бағдарламаның мүмкіндігі өте ауқымды болғандықтан геометриялық фигуралардың қасиеттерін кез-келген жағдайда өзгертіп, өзімізге керекті қалыпқа келтіре аламыз. Тағы да бір айта кететін жай, осының бәрі оқушының көз алдында жасалынады, яғни, тақтаға сызып түсіндіргенге қарағанда үш өлшемді кеңістіктен фигураның өзін көру оқушының материалды жылдам қабылдауына септігін тигізеді.

5. Бағдарламамен геометрия пәнін оқыту оқушының геометрия пәніне және 3d Max бағдарламасына деген қызығушылығын арттырады. Ал оқушының қызығушылығын арттырып, сабақты тартымды етіп өткізу – әр мұғалімнің міндеті.

Осындай әдіс-тәсілдерді қолданып геометрия курсы түсіндіру өте тиімді болар еді, себебі қазіргі оқушылардың сана-сезімі қазіргі заман талабына сай қалыптасқан. Яғни, олар электронды технологияларға, әсіресе компьютерге өте жақын. Геометрия курсының кеңістік ұғымын компьютерлік графиканың оның ішінде 3d графиканың көмегімен қалыптастыру нәтижесінде біз осы пәнге деген қызығушылықты дамытып, қазіргі қоғамдағы геометрияның маңызын арттыра түсетін едік.

3D Max бағдарламасы кез-келген керекті объектінің моделін және сплайндік моделін құруды, натюрморттарды визуалдау арқылы түс беруді, берілген объектіні хромдауды және олардың көлеңкесін шығаруды, лазерлік сәуле түсіруді, үзінділер мен кадрларды қозғалту арқылы анимациялауды, динамикалық эффектілер көмегімен судың толқыны мен желдің бағыттарын жасауды, адамның келбеті мен шаштарын «Hair and Fur» эффектісімен жүзеге асыруды және тағы да басқа да көптеген мысалдарды құруға мүмкіндік береді.

Бастапқы модель дегеніміз анықталған жағдайда объектіні алмастыратын қандай да бір көмекші объект. Сондықтан, табиғат заңдарының әмбебаптығы, модельдеудің жалпылығы, және біздің білімімізді модель түрінде бейнелеудің мүмкіндіктері сәйкессіз болды. Уақыт өте келе нақты объектілер жасанды сызбалардың, суреттердің, карталардың модельдік ерекшеліктері арқылы сипаттала бастады.

Мысалы, геометрия сабағында сфера тақырыбын өту барысында 3D Max бағдарламасының көмегімен оның моделін беруге болады (1-сурет).

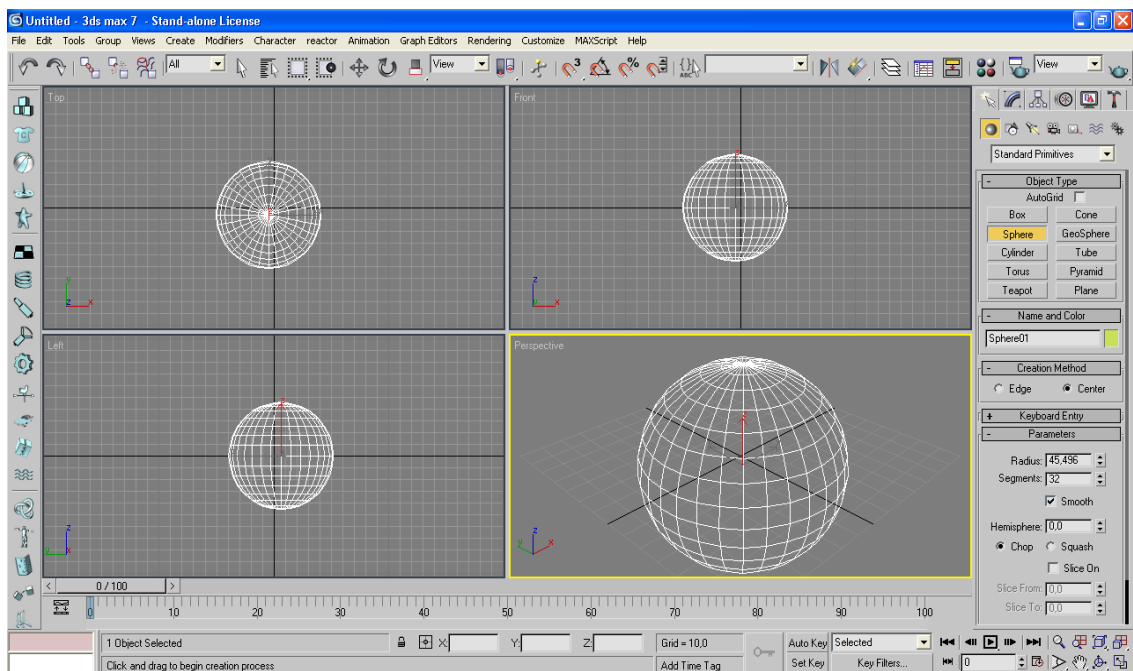

1-сурет. 3D Мах бағдарламасындағы сфера моделі

Сонымен қатар, сфераның анықтамасын бере отырып, анықтаманың шынайы екендігін оқушылар визуалды түрде көріп, жарты шеңбер өз диаметрін айналғанда шығатын фигура сфера екендігіне нақты көздерін жеткізе алады (2-сурет).

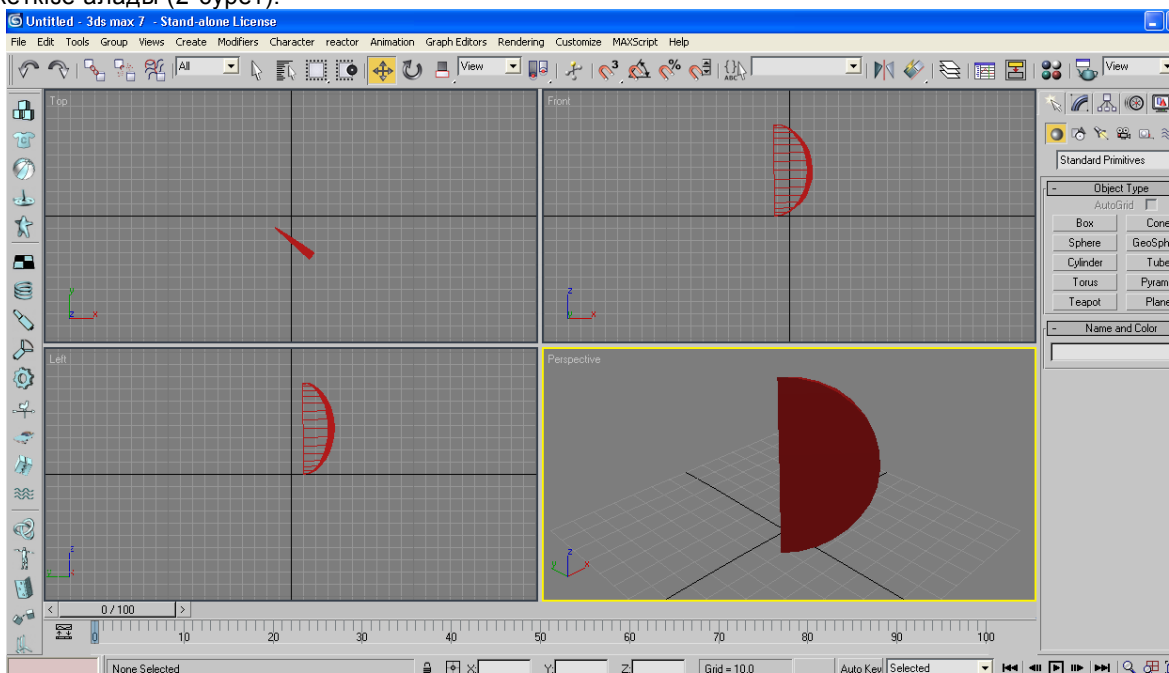

2-сурет. Жарты шеңбер өз диаметрін айналғанда шығатын сфера пішіні

Жоғары математика пәнінде геометриялық фигураларды 3D Мах бағдарламасы арқылы көрсету нәтижесінде тек сапалы білім ғана емес, әртүрлі техникалық, медициналық мәселелерді шешуге қолдануға болады.

#### Қолданылған әдебиеттер:

1. Әбілқасымова А.Е., Көбесов А., Рахымбек Д., Кенеш Ә. Математиканы оқытудың теориясы мен өдістемесі. Алматы: Білім, 1998, 208 б.
2. Каплунович И.Я. Формирование структуры пространственного мышления учащихся при решении математических задач. Диссертация на соискание ученой степени кандидата педагогических наук. -Л., 1981. - 397 с.
3. Давыдов В.В., Рубцов В.В., Волков Б.С., Володарский М.И. Психология обучения. Учебное пособие. Под ред. проф. В.В.Давыдова. -М., 1988. -68 с.
4. Murdock K.L. / МэрдокК. - 3ds Max® 2012 Bible— 917 с.

#### Научный руководитель:

к.п.н., доцент кафедры ИТ и МПИ Жетысуского государственного университета имени И. Жансугурова, Алдабергенова Айгүль Онолбековна



Владимир Пегов, Анна Пегова  
(Смоленск, Россия)

## СОВРЕМЕННОЕ МОЛОДОЕ ПОКОЛЕНИЕ И ПРОБЛЕМА ПОДГОТОВКИ СПЕЦИАЛИСТОВ ПО ФИЗИЧЕСКОМУ ВОСПИТАНИЮ

Осуществление любой идеи в области воспитания и образования в качестве исходной предпосылки требует людей, способных эту идею воплотить. Естественно, когда разговор заходит о профессионалах, которые должны быть **носителями** (а не только пропагандистами) здорового стиля жизни и разнообразных культур двигательной активности, то необходимо реально оценить нынешнюю ситуацию с подготовкой будущих специалистов по физическому воспитанию.

Если в советские времена у молодых людей, поступающих в физкультурные вузы, с одной стороны, был достаточно богатый собственный двигательный опыт, а, с другой стороны, так называемые вредные привычки среди них были всё-таки распространены в минимальной степени, то за последние 20 лет уже российской истории ситуация с детьми, подростками и молодыми людьми в некоторых аспектах их жизни изменилась достаточно радикально. Например, факт появления новых видов зависимостей (от наркотической до «технологических»: компьютерные игры, веб-сёрфинг, интернет-зависимость и проч.).

Уже теоретический анализ исторической динамики двигательного опыта детей, подростков и молодых людей, с одной стороны, и негативных зависимостей, с другой стороны, указывает на возможную взаимосвязь между этими сторонами их жизни и реальными трудностями подготовки специалистов по физическому воспитанию.

Итак, при внимательном рассмотрении соотношения двигательного опыта детей и подростков и различного рода зависимостей в историческом аспекте получается следующая картина. Для поколения **«традиционного западного общества»** (нач. сер. XX века) были свойственны **«старые виды зависимостей»** (алкоголь, табак, опиум), которые оценивались обществом, в целом, **негативно**. Двигательный опыт молодого поколения был богат и разнообразен (и в количественном, и в качественном отношении). Достаточно указать на целую россыпь подвижных игр, в которых дети и подростки должны были проявить все свои двигательные качества и способности.

Для поколения X, **«психоделического поколения»** (60-80-е гг. XX в.) было характерно смещение акцентов в сторону **наркотической зависимости** (марихуана, героин, псилоцибин, мескалин, ЛСД). Оценка употребления данных наркотиков носило **романтизированный** (в первую очередь, через движение хиппи) и научно-экспериментальный характер (опыты учёных с психоделиками для исследования новых форм сознания [2]). Урбанистическая цивилизация с её механическими средствами передвижения привела к возникновению эффекта **гиподинамии**. Западное человечество стало в буквальном смысле «просиживать» свою жизнь.

Для поколения Y, **«цифрового поколения»** [3] (сер. 80-х гг. XX в. и до нашего времени) свойственны новые виды т. н. **«технологических»** зависимостей (компьютерная, от компьютерных игр, интернет-зависимость, информационная зависимость, веб-сёрфинг [4] и проч.), исследование которых находится ещё на начальной стадии. Общественная оценка варьирует в диапазоне от крайне отрицательной до наделяния этих видов зависимостей функцией воспитания «человека будущего». Двигательный опыт и двигательная активность у достаточно большого количества детей, подростков и молодых людей или вообще свелась к нулю, или стала **«виртуальной»**.

Так по данным профессора P. Struk [5] если в 1979 г. 22% немецких детей больше не играли на улице, то в 1995 – уже 55%. К тому же 60% первоклассников обнаруживают нарушения осанки, 35% – излишний вес, 40% имеют слабое кровообращение, 38% не могут надлежащим образом координировать движения рук и ног и более 50% имеют проблемы в координации при беге, прыжках и плавании.

Если к «старым» зависимостям, как указывалось выше, было выработано или резко негативное отношение (например, к «тяжёлым» наркотикам), или они были осуждены образом «окультурены» при общем их осуждении (например, т. н. «культурное питьё»), то к «новым» зависимостям (интернет-зависимость, клуббинг, адреналиновая зависимость, зависимость от компьютерных игр и проч.) многие взрослые (родители и педагоги) оказались просто не готовы.

В практическом смысле это означает, что степень включённости нынешних детей, подростков и молодых людей в технологическую продукцию, гаджеты и проч. достигла такого уровня, что это качественным образом сказывается на всех аспектах их становления: телесном, социально-психологическом, духовном. Совершенно очевидно, что это затрагивает и вопрос формирования здорового образа жизни у будущих специалистов по физическому воспитанию, как носителей здорового образа жизни.

Поэтому ситуацию с формированием здорового образа жизни в исследовательском смысле как раз интересно рассмотреть на примере студентов вуза физической культуры, которые, с одной стороны, по устоявшимся представлениям должны в большей степени тяготеть к здоровым проявлением жизненной активности [1], но, с другой стороны, также относятся к **«цифровому поколению»**.

Наше исследование было посвящено изучению того, каким образом данное обстоятельство проявляется в судьбе нынешних студентов вуза физической культуры (студенты СГАФКСТ, 160 человек (возраст 18-27 лет)). Испытуемые должны были ответить на 6 анкет, которые затрагивали достаточно широкий диапазон вопросов (от представлений о проблеме зависимостей через оценку собственных способностей и компетентностей, в том числе, и двигательных, до реалий пребывания в «виртуальном мире»). Данные анкеты позволили выделить различные группы испытуемых, и далее с помощью однофакторного дисперсионного комплекса ANOVA определялась их специфика по интересующим нас показателям. Для выявления возможных причинно-следственных взаимосвязей применялась пошаговая множественная линейная регрессия с последовательным уменьшением независимых переменных.

В самом общем смысле мы получили следующую картину. **12,50%** испытуемых в ситуации, когда им предлагали попробовать наркотики, эту пробу осуществили. Ещё больший процент – **24,38%** – отметили, что в их жизни были периоды, когда они злоупотребляли алкоголем, наркотиками или любыми другими веществами, изменяющими состояние сознания. При этом, что характерно, уже практически треть опрошенных (**31,3%**) имели периоды, когда они «с головой» уходили в компьютерные игры. Вполне очевидно (и это подтверждается дисперсионным анализом), что здесь преобладают, во-первых, мужчины. Во-вторых, это чаще всего одни те же испытуемые – и «пробовавшие», и «зависающие», и с «изменённым состоянием сознания». Понятно, что трудно

ожидать от таких людей ориентации на здоровый образ жизни, который предполагается у будущих специалистов по физическому воспитанию.

Так, та группа испытуемых, которая «злоупотребляла алкоголем, наркотиками или любыми другими веществами, изменяющими состояние сознания» («злоупотреблявшие») на вопрос анкеты «21. Если Вы употребляете наркотики, то чего Вы опасаетесь больше всего (Если не употребляете, то чего бы Вы опасались больше всего)?» значимо реже выбирала ответ «Проблем со здоровьем и ранней смерти от болезней» ( $F=5,29$ ,  $p<0,05$ ). Это указывает на то, что их действительно проблема потери здоровья при «пробах наркотиков» или «зависании на компьютерах» волнует в меньшей степени.

Вполне объяснимо, что и при ответе на вопрос «30. Как Вы думаете, что удерживает людей от пробы наркотиков?» они также статистически значимо реже выбирали ответ «Страх за своё здоровье» ( $F=3,39$ ,  $p<0,05$ ). В меньшей степени как существенную для своей нынешней жизни они оценили способность *быть ответственным за своё собственное здоровье* ( $F=3,71$ ,  $p<0,05$ ).

Дальнейший анализ показал ещё ряд интересных закономерностей, касающихся уже *двигательного опыта* двух групп испытуемых («злоупотреблявших» и «незлоупотреблявших»). Совершенно очевидно, что здоровый образ жизни не возможно рассматривать вне характера двигательной активности молодых людей.

В вопросе «Оцените у себя развитие двигательных качеств и способностей (по 10-бальной шкале)» выявились следующие различия. У «злоупотреблявших» в меньшей степени, по их собственной оценке, развиты такие двигательные качества и способности как: *ловкость* ( $F=5,22$ ,  $p<0,05$ ); *гибкость* ( $F=8,21$ ,  $p<0,01$ ); *выносливость* ( $F=4,67$ ,  $p<0,05$ ); *координация* ( $F=6,27$ ,  $p<0,01$ ). Интересно, что различия в развитии таких двигательных качеств и способностей как сила, чувство равновесия, быстрота, пластичность не были выявлены. Известно, также, что именно выносливость напрямую связана со степенью проявленности у человека жизненных сил (жизненной энергии).

В вопросе «По сравнению с другими людьми Вашего возраста и пола насколько Вы физически активны» у «злоупотреблявших» ниже показатель (по 10-бальной шкале), чем у «незлоупотреблявших» ( $F=5,01$ ,  $p<0,05$ ).

В вопросе «Оцените Вашу двигательную активность в разные периоды Вашей жизни» в младшем школьном возрасте «злоупотреблявшие» были более активны, чем «незлоупотреблявшие» ( $F=2,76$ ,  $p<0,05$ ), но в возрасте 18-21 года и на данный момент их жизни они в меньшей степени физически активны ( $F=9,29$ ,  $p<0,01$  и  $F=5,00$ ,  $p<0,05$ , соответственно). При этом «злоупотреблявшие» больше времени проводят за компьютерными играми категории «Шутеры» («стрелялки») ( $F=4,33$ ,  $p<0,05$ ). Школьным физическим воспитанием в большей степени удовлетворены «злоупотреблявшие» ( $F=3,92$ ,  $p<0,05$ ), чем «незлоупотреблявшие».

Таким образом, в ответах испытуемых присутствует и очевидная закономерность, и определённая парадоксальность. Настоящий более богатый двигательный опыт делает молодых людей устойчивее как к «старым», так и к «новым» видам зависимостей. А вот большая активность в младшем школьном возрасте и удовлетворённость школьным физическим воспитанием этой устойчивости почему-то не обеспечивают.

Укажем на ещё одну интересную взаимосвязь, которая выявилась результате регрессионного анализа, когда зависимой переменной выступала принадлежность к группе «геймеров», а в качестве независимых показателей данные двигательной активности.

$$\text{«Геймеры»} = 0,903 - 0,070 \times I.11. - 0,041 \times I.13.6., \text{ где}$$

«Геймеры» – испытуемые, которые проводят 1-3 часа в день за компьютерной игрой.

I.11. – показатель оценки школьного физического воспитания.

I.13.6. – показатель оценки обязанности конкретным учителям своим физическим развитием.

Данное уравнение говорит о том, что испытуемые, которые до 3-х часов в день проводят за компьютерными играми, в меньшей степени удовлетворены школьным физическим воспитанием. Они также в меньшей степени чувствуют себя обязанными своим физическим развитием конкретным школьным учителям. Можно осторожно предположить, что недостаточность двигательной активности и двигательного опыта в школьные годы сделала свой значимый вклад в то, что двадцатилетние молодые люди в данный момент предпочитают «виртуальную» активность реальной.

#### Литература:

1. Гендин, А.М. Студенты о здоровом образе жизни: желаемая ситуация и реальная действительность / А.М. Гендин, М. И. Сергеев // Теория и практика физической культуры. – 2007. – №7. – С.15-19.
2. Лири, Т. Психоделический опыт / Лири Т., Метцнер Р., Олперт Р. – М.: Инициатива, Ника-Центр, 2003. – 224 с.
3. Пэлфри, Д. Дети цифровой эры / Д. Пэлфри, У. Гассер. – М.: Эксмо, 2011. – 368 с.
4. Griffiths, M. D. Gambling addiction and its treatment within the NHS: A guide for healthcare professionals / M. D. Griffiths. – London: British Medical Association, 2007. – 45 pp.
5. Struck, P. Mangel an Bewegung lässt die Sinne der Kinder Verkümmern / P. Struck // Mensch und Kleidung. – 1998. – №3. – с.24-26.

К.Т. Саканов  
(Павлодар, Казахстан)

### РОЛЬ ИНТЕРАКТИВНЫХ ТЕХНОЛОГИЙ В ПОДГОТОВКЕ СПЕЦИАЛИСТОВ ТВОРЧЕСКИХ И ТЕХНИЧЕСКИХ СПЕЦИАЛЬНОСТЕЙ

Для развития познавательных и творческих способностей студентов, формирования технического мышления можно использовать новые методы и подходы к обучению: программированный, алгоритмизация, проблемный, эвристический.

Программированное обучение рассматривается как важный путь эффективного управления посредством упорядоченного отбора информации.

Суть программированного обучения заключается в том, что учебный материал разделяется на малые дозы (шаги), по каждой из которых студент выполняет задание. Правильность выполнения его контролируется, после чего обучающийся получает разрешение перейти к изучению новой дозы материала. В случае неверного решения

студент получает разъяснение или указание еще раз изучить тему, а затем снова выполнить поставленное задание [1].

Опыт показывает, что метод программирования наиболее целесообразно использовать при формировании умений и навыков, а также при изучении конкретного материала, когда на поставленный вопрос имеется однозначный и короткий ответ (Например, при выполнении курсового проектирования). При изучении технологических дисциплин для принятия решений в большинстве случаев требуется сопоставлять многочисленные факторы и практически не удается запрограммировать весь учебный материал этих дисциплин. Серьезным недостатком программированного обучения является то, что наряду с развитием самостоятельности обучающегося, оно не стимулирует его к творчеству, удерживая в очерченных рамках заданной программы. Учительская сказанное, в практике преподавания строительных дисциплин более широко используют только программированный контроль знаний.

С программированным обучением тесно связана так называемая алгоритмизация обучения, которая обеспечивает наиболее экономичную продуктивную познавательную работу студента. К выполнению самостоятельного задания, обучающийся часто подходит путем проб и ошибок. С целью научить студента логике мышления ему дают точные указания о последовательности элементарных операций, приводящих к правильному решению задачи, обучающий алгоритм.

Примером алгоритмизации обучения студента служит использование на занятиях различных инструкционных материалов. Например, наличие различных дефектов в конструкциях: трещины, отколы, оголение арматуры и т.д. (по дисциплине «Строительные конструкции») обнаруживается обучающимся в предписанной последовательности. Определение нагрузок, назначение материалов, установление расчётных схем и усилий, расчёт сечений, выбор арматуры и многие другие задачи решаются в определенной последовательности, т.е. с использованием алгоритмов действий.

Эвристический подход к изложению нового материала основан на активной мыслительной деятельности обучающегося, построенной на сообразительности, догадке. Наиболее успешно эвристический подход используется при изложении учебного материала методом беседы.

Проблемное обучение основывается на максимальном приближении обучения к естественному процессу мышления. При этом функция мышления направлена на «открытие» новых способов действия и новых знаний, подлежащих усвоению. В процессе обучения мышление выполняет эту функцию лишь в условиях определенных ситуаций, активизирующих его. Такие ситуации называются проблемными. Главным элементом проблемной ситуации является новое, неизвестное, что должно быть открыто для правильного выполнения задания или нужного действия.

Преподаватель создает проблемную ситуацию и поясняет суть задания; студенты осознают его. Решается проблемная ситуация совместно со студентами и преподавателем при оптимальной самостоятельности обучающегося.

Проблемное построение учебного материала заставляет преподавателя использовать самые разнообразные виды самостоятельных работ студента, что стимулирует совершенствование всего учебно-воспитательного процесса. Существенным преимуществом проблемного обучения является высокая эмоциональность и активность работы студентов при решении проблемных ситуаций.

Пути создания проблемной ситуации разнообразны, и выбор одного из них зависит от характера учебного материала, степени подготовленности обучающегося и бюджета времени [2].

Рассмотрим некоторые моменты создания проблем при решении конкретных практических ситуаций и решении учебных задач.

Анализ конкретных практических ситуаций. Цель метода - научить студентов анализировать информацию, выявить ключевые проблемы, выбирать альтернативные пути решения, оценивать их, принимать оптимальное решение и формулировать программу действий. При анализе конкретных ситуаций особенно важно то, что в этом методе сочетаются индивидуальная работа студентов с проблемной ситуацией и групповым обсуждением предложений, подготовленных каждым членом группы.

Алгоритм решения проблемной ситуации представляет собой четкую программу в виде универсальной последовательности операций по анализу проблемы, формулированию противоречия и поиску решения с помощью логических, психологических и других инструментов. Применение подобного алгоритма в ходе учебного процесса вырабатывает у обучающихся своеобразный стиль мышления, в основе которого — гибкость, оригинальность, чуткость к противоречиям, умение осознанно моделировать идеальный эталон, психологически ориентируясь на его достижение и добиваясь желаемого кратчайшим путем, создает ощущение красоты интеллектуального процесса. Такой метод предлагает для развития креативного мышления как материал, содержащий реальную проблему, так и методику осознанного овладения мыслительными операциями и приемами.

Решение учебных задач. Учебная задача выступает как узловое звено, аккумулирующее все содержание процесса обучения. Наибольшей проблемностью обладают трансформированные и творческо-поисковые задачи [3].

В трансформированных задачах нужно применять известные формулы и правила в новых ситуациях; здесь эвристические шаги играют ведущую роль.

Применение рассмотренных нами интерактивных методов в образовательном процессе повышает результативность учебно-познавательной деятельности при подготовке специалистов творческих и технических специальностей.

Достоинством интерактивных технологий является развитие социально и профессионально важных качеств личности студентов.

Итак, интерактивное обучение — это личностно ориентированное взаимодействие - всех субъектов образовательного процесса в групповой совместной деятельности.

Можно утверждать, что интерактивное обучение способствует формированию ключевых компетенций и квалификации будущих специалистов творческих и технических специальностей.

#### Литература:

1. Бородачев Н.А. Расчёт и проектирование железобетонных конструкций с применением ЕСЭВМ. - Куйбышев, Куйбышевский инженерно-строительный институт, 1988.-80с.

2. Акимова Л.Д., Аммосов Н.Г. Методика преподавания строительных дисциплин. Учеб. пособие для строит, вузов. - М.: Высш. школа, 1983. - 247с;
3. Вестник Учебно-методического объединения по профессионально - педагогическому образованию. Екатеринбург: Изд-во Рос. гос. проф.- пед. ун-та, 2005. Вып. 1 (37). 168.

**Оксана Лютко**  
(Рівне, Україна)

### **«ФІЛОСОФІЯ ДЛЯ ДІТЕЙ» (Р4С) ЯК АЛЬТЕРНАТИВНА МЕТОДИКА ВИКЛАДАННЯ СУСПІЛЬНО-ГУМАНІТАРНИХ ПРЕДМЕТІВ**

Ще на початку 70-х років ХХ століття в усіх країнах світу теоретики і практики освіти зайнялися активними пошуками виходу з кризи і виробленням нових освітніх стратегій. У книзі «Шок майбутнього» Е.Тоффлер відніс завдання оновлення освіти до «стратегії виживання». Під «стратегією виживання» він розумів переорієнтацію системи освіти з традиційної моделі (передача накопиченого знання наступному поколінню) на «передбачення того, що підкине майбутнє» [4].

Ключовим поняттям в інноваційних проектах виходу з кризи середньої та вищої освіти стало поняття «мислення»; знаходження методів і засобів, які б якісно впливали на здатність міркувати. Найчастіше науковці використовують термін «критичне мислення» (critical thinking). Зустрічаються й інші словосполучення – «рефлексивна освіта», «навчання як дослідження», «інтерактивне навчання», «сократівський метод навчання» та ін.

Як би не тлумачилися ці терміни в інноваційних педагогіках, усі вони були націлені на те, щоб стати альтернативою старій інформаційній моделі освіти. Акцент у них зміщений із засвоєння учнями кількості знань на якість їх розумової діяльності та на набуття навичок самостійного мислення. Їх спільна мета – зробити інтелект пластичним перед неординарними проблемними ситуаціями майбутнього. І, звичайно, одним із важливих освітніх завдань є поєднання інтелектуальної та моральної освіченості, відповідальності.

Дж.Дьюї належить твердження про те, що фундаментальна мета освіти полягає не у тому, щоб просто надавати учням чи студентам інформацію, а у тому, щоб у них розвивати критичний спосіб мислення. Освіта орієнтована на майбутнє, яке не може бути наперед визначеним. Власне тому, першочерговим є набуття умінь і навичок мислення, що дають змогу адекватно оцінювати нові обставини й формувати стратегію подолання проблем, які можуть виникнути [2].

Сучасна психологія трактує критичне мислення як таке, що сприяє формуванню здатності людини усвідомлювати власну позицію з того чи іншого питання, уміння знаходити нові ідеї, аналізувати ідеї та події і критично оцінювати їх. Критичне мислення виступає як нестандартне, що ґрунтується на можливості бачити і оцінювати альтернативи, пріоритети, визначати достовірність і доцільність фактів, явищ, подій. Це практичне мислення, яке за допомогою теоретичних знань дає можливість ухвалити необхідні рішення [1].

Американський учений М.Ліпман (Matthew Lipman) започаткував практику навчання критичного мислення. Він пропонував переорієнтувати навчальний процес з стандартної парадигми передачі готових знань на рефлексивну парадигму критичної практики. Основна відмінність навчання у рефлексивній парадигмі полягає в тому, що клас перетворюється на спільноту дослідників, яка разом із вчителем міркує про світ, усвідомлюючи знання про нього як двозначне, невизначене та загадкове. Фокус освіти спрямований не на засвоєння інформації, а на осягнення «внутрішніх відносин» досліджуваних об'єктів [5, с.7-25].

Всесвітньовідома програма-методика «Філософія для дітей» (Philosophy for Children, P4C) М.Ліпмана спрямована на рефлексивно-мисленнєвий розвиток учнів. Мова іде не про навчання дітей філософії, а про формування у них навичок філософського міркування, що сприяє здатності критично, нелінійно мислити, аргументовано дискутувати, пристосовуватись до нових потреб ринку праці, оперувати й управляти інформацією, активно діяти, швидко приймати рішення, навчатись упродовж життя.

Діяльнісна педагогіка програми-методики «P4C» є освітньою інновацією. Вона передбачає:

- використання філософського інструментарію для розвитку навичок критичного мислення;
- навчання філософуванню, а не інформації про філософію;
- організацію занять у формі «сократівського діалогу» в співтоваристві дослідників.

Якщо мова йде про загальні поняття (не про воду чи листочок, з якими можна провести експеримент у лабораторії біології чи фізики), то можна експериментувати засобом мислення.

Класичне заняття «P4C» починається із зачитування тексту або діалогу, в якому «приховано» тему уроку або виховного заходу. М.Ліпман написав тексти для кожного вікового періоду дітей («Марк», «Кіо і Гас», «Ліза», «Елфі» та ін.), проте, вони не перекладені українською мовою та відображають риси ментальності американців. Власне тому, варто написати свій діалог або використати тексти українських письменників і педагогів, наприклад, «Хрестоматію з етики» В.Сухомлинського.

Прочитавши текст, кожен учень формулює будь-яке запитання, що записується на дошці. Після формулювання всіх запитань шляхом голосування обирається одне, над яким далі здійснюється дискусія.

У дискусії або філософському діалозі усі учасники – рівноправні партнери. Діти навчаються аргументувати думки, висувати гіпотези, розвивати поняття, виявляти різні можливості й альтернативи, формулювати запитання, приймати рішення, визнавати різні точки зору, логічно мислити. Це призводить до кращого розуміння проблем і кращої здатності судження та артикуляції, і, врешті-решт, до більшої терпимості до думок інших.

Основою діалогу є маєвтика – запропоноване Сократом мистецтво «витагувати» приховане у людині правильне знання за допомогою майстерних навідних запитань. Учитель повинен уважно відстежувати весь хід «метитування» дітей і проковувати їх до вираження власних думок. Він вчить конструювати знання і саме в цьому полягає його місія. Клас перетворюється у спільноту дослідників, у якій культивується критичне та творче мислення.

Американський фахівець з навчання та навчальних програм за методом М.Ліпмана Д.Берк зазначає, що однією з глобальних цілей «P4C» є розуміння дітьми залежності їхнього життя від власного мислення, важливим принципом якого є не випадковість, а логічність. Розмова-дискусія у певний момент досягає такого моменту критичності, коли народжується нове знання. Засадничим моментом навчання програми-методики «P4C» є те, що нове знання здобувається під час обговорення і діти самі вчать один одного, спираючись на власні знання та досвід [3].

Отже, ми змоделюємо урок-дослідження в 11 класі.

Предмет: світова література.

Тема. Проблема вибору людини у романі А.Камю «Чума».

Мета: допомогти учням з'ясувати різні можливості морального вибору людини в межовій ситуації; розвивати навички філософування; виховувати почуття відповідальності за свій моральний вибір, прагнення до самопізнання та самовдосконалення.

1. Початок діалогу. Учні зачитують проблемний текст: «Все своє життя людина стоїть перед моральним вибором. І від того, чим він диктується – особистою вигодою чи прагненням стверджувати добре, світле, справедливе, залежить моральне значення кожного людського вчинку.

Маля ще тільки починає тупотіти ніжками, а світ уже ставить перед ним вибір: дружити з тим, хто може захистити тебе, чи з тим, хто потребує твого захисту. Пристати до гурту, який знущається над беззахисною тваринкою, чи виступити проти цього гурту. Сказати, хто «автор» того негарного вчинку і, ніби стати зрадником, чи змовчати, і в своїх же очах стати боягузом, який побоявся сказати правду... Підглянути в «шпаргалку» і скласти на відмінно іспит чи одержати чесно трійку і залишитися без стипендії... Бути байдужим чи зробити вибір і зрестися щастя. Адже, коли гинуть тисячі людей, соромно бути щасливим самому...

А життя вперто, настійно, щодня, щогодини ставить перед нами проблеми вибору, і вирішувати, відповідати, розплачуватись за вчинене доводиться кожному за себе особисто. І часом досить гірко...»

Прочитавши розповідь, учні формулюють запитання та записують на дошці. Після цього шляхом голосування обирається одне запитання, над яким далі здійснюється дискусія.

2. Розвиток філософського діалогу. На цьому етапі у свідомості кожного з учасників діалогу актуалізується частина суб'єктивного досвіду, пов'язаного з досліджуваною проблемою, актуалізуються уявлення про моральні цінності в сучасному світі. Учасники діалогу узагальнюють власні уявлення щодо морального вибору в «межовій ситуації», визначають норми та засади людських взаємин, що стають основою пізнавальної позиції якого-небудь партнера по спілкуванню.

Для учасників філософського діалогу результат їх власної діяльності на другому етапі виступає як відкриття («ага!» – реакція; «зрозумів!») у формі ідеї, гіпотези, «одкровення» про можливе вирішення проблеми. І як тільки «відкриття» стало реальністю, сама ситуація сократівського діалогу як спільної інтерактивної діяльності, ставить перед людиною задачу комунікації, передачі співрозмовнику нових ідей і знань. Тепер автор гіпотези шукає засоби для екстеріоризації своїх уявлень, думок, переживань, надає їм вербальну (словесну) форму, виносить в діалогічний простір, намагається зробити надбанням усіх. Конструюючи вербальні моделі подолання філософської проблеми партнери по спілкуванню створюють власні визначення обговорюваних понять. Ці оригінальні визначення опосередковують із спільним процесом філософствування та з філософствуванням кожного суб'єкта, що пізнає.

3. Кульмінація філософського діалогу. Відбувається реалізація деструктивної майєвтики. Філософсько-світоглядна проблема відтворюється на новому, більш складному діалектичному рівні. Відповідь або відповіді, що з'явилися на другому етапі, піддаються сумніву, критиці, проблематизуються, з абсолютних перетворюються на версії. Ситуація втрачає завершеність, знову стає діалогічно відкритою, філософсько-світоглядний діалог отримує «друге дихання».

Конкретні форми деструктивної майєвтики: наведення прикладу, що спростовує точку зору співрозмовника; зміна ракурсу аналізу проблемної ситуації; створення такого контексту, в якому співрозмовник сам здатний фіксувати внутрішні протиріччя своєї позиції, звернення уваги співрозмовника на протиріччя між його позицією та реальними фактами, зміна метафізичного погляду вирішення проблеми на діалектичний підхід і т.д.

Результат застосування деструктивної майєвтики – відтворення філософсько-світоглядної проблемної ситуації, мотивація до подальших роздумів, розуміння співрозмовником підстав власної точки зору, формування здатності до рефлексії.

4. Дебрифінг. Відбувається прив'язка обговорюваних проблем до шкільної програми, введення філософських (наукових) термінів (наприклад, гуманізм, екзистенціалізм, стоїцизм, воля, теологія). Формується розуміння того, що проблеми, які порушуються в соціально-гуманітарних предметах (на відміну від математики) не містять остаточних рішень.

Отже, правомірним буде висновок, що сьогодні варто не стандартизувати методи тестування, а змінювати парадигму освіти. Вона повинна пробуджувати приховані можливості та розвивати людський потенціал. Безперечно, досвід та навчальна програма за методом М.Ліпмана становлять великий науковий і практичний інтерес, розширюють наші уявлення про багатство ідей та методик у світі; особливо тому, що вони спрямовані на розвиток мислення дитини, формування в ньому пізнавальних і етичних уявлень та установок.

#### Література:

1. Гупан Н., Помету О. Формування критичного мислення учнів у процесі навчання прав людини [Електронний ресурс] Режим доступу: [http://library.udpu.org.ua/library\\_files/psuh\\_pedagog\\_prob1\\_siisk\\_shkolu/27/visnuk\\_13.pdf](http://library.udpu.org.ua/library_files/psuh_pedagog_prob1_siisk_shkolu/27/visnuk_13.pdf) – Назва з екрану.
2. Дьюи Джон. Психологія и педагогика мышления [Електронний ресурс] Режим доступу: [http://www.pedlib.ru/Books/2/0136/2\\_0136-1.shtml](http://www.pedlib.ru/Books/2/0136/2_0136-1.shtml) – Назва з екрану.
3. Кравченко Ю. Філософія для дітей: вимога часу [Електронний ресурс] Режим доступу: [http://philosopheducation.com/images/Number/2011/17\\_Krav.pdf](http://philosopheducation.com/images/Number/2011/17_Krav.pdf) – Назва з екрану.
4. Тоффлер А. Шок майбутнього [Електронний ресурс] Режим доступу: <http://socioline.ru/book/elvin-toffler-shok-buduschego-futuroshok> – Назва з екрану.
5. Lipman M. Thinking in education /Lipman M. — Cambridge : Cambridge university press, 1991. — 188 p.

Зулфия Мамаражабова  
(Тошкент, Ўзбекистон)

### ЭШИТИШДА НУҚСОНИ БЎЛГАН ЎҚУВЧИЛАРНИ МЕҲНАТГА ЎРГАТИШ ЖАРАЁНИДА БИЛИМ, КЎНИКМА ВА МАЛАКАЛАРНИ ШАКЛЛАНТИРИШНИНГ ИЛМИЙ-НАЗАРИЙ ВА МЕТОДОЛОГИК АСОСЛАРИ

Сурдопедогогика тарихига назар ташласак, турли даврларда эшитишда нуқсонли бўлган болаларни тадқиқот объекти сифатида ўрганган педагог ва олимлар Ж. Кардано, В. И. Флери, Ж. Итар, С. Спешновлар мурожаат этилган нутқини тушуна оладиган, қисман луғат бойлигига эга бўлган, хатто содда гаплар туза оладиган болалар борлигини, агар нутқ уларга қарата баландлатилган холда айтилса, бундай болалар таълим-тарбиясининг муаммоларини ҳал этилиши мумкинлигини таъкидлаб ўтган [ 1, 17].

Р. М. Боскис эшитишда нуқсонли бўлган болалар таълим самарадорлигининг омили ушбу тоифадаги болаларнинг ривожланиш хусусиятларини тушуниш деб ҳисоблаб, Л.С. Виготскийнинг “Нуқсоннинг мураккаб тузилиши” ҳамда “Таълим – тарбия ва ривожланиш мутаносиблиги” таълимотлари, И.П. Павловнинг “Анализаторлар фаолияти бирлиги психологик таълимотларига таянади. 1925 йил эшитишда нуқсонли бўлган болалар таълими бўйича Халқаро конференцияда А. С. Выготский “Айнан меҳнат таълими ва тарбиясини қўллаш қарларни ўқитишдаги барча қийинчиликлардан чиқиб кетиш йўлидир. Асосийси, меҳнат тарбияси ҳаётга энг яхши йўл, у илк ёшдан оқ ҳаётда фаол иштирок этиш учун гаровдир. Шунинг учун у кар болани барча нарса, мулоқат, нутқ, идрок билан қуроллантиради”, – деган фикрни баён этади [ 1, 5, 7].

Л.А.Новаселов кар болаларнинг меҳнат таълимини қуйидагича таснифлайди: Қўл меҳнати (тайёрлов–4 синф) Умумтехник тайёргарлик (5–8 синф) Професионал таълим (9–12 синф). Ҳар бир босқичнинг вазифаларини кўрсатиб ўтади. Қўл меҳнати кар ўқувчиларга ҳаётий борлиқни тез ва мукамал англаш имконини беради. У боланинг шахсининг, уни интеллектуал кучи, билиш имкониятларини ривожлантиришда катта аҳамият касб этади. Меҳнат фаолиятини бажариш жараёнида кар ўқувчилар ўзини жисмоний ва ақлий кучини онгли бошқаришга ўрганади, бу уларнинг умумий фаолиги ва ишчанлигини оширади. Кар болаларнинг мактабда меҳнат дарсларнинг дидактик аҳамияти каттадир. Меҳнат дарсларига қўйиладиган талаблардан бири уни бошқа ўқув фанлари билан алоқа ўрнатишдир. Бир томондан меҳнат дарслари бошқа ўқув фанларда зарур бўладиган маълум билимларни беради, ҳамда бошқа дарсларда олинган билимларни мустаҳкамлайди, бундай алоқани ўрнатиш педагогик жараёни тўғри ва самарали ташкил этишда муҳим омилдир. Қўл меҳнати нафақат таълимий аҳмият касб этади, балки ўқувчининг шахсининг тарбиялашга ижобий таъсир кўрсатади. У қийинчиликларни бартараф этишга мажбур этади (буюмларни ясаш жараёнида), бу ирода ва қатиятликни тарбиялашга сабаб бўлади. Ўқувчиларда жамоа фаолияти, ўртоқлик ўзаро ёрдами ва интизомлик малакаларини тарбиялайди. Бунга боғлиқ холда, ўқувчи иш жараёнида “мен”ни эмас, балки “биз”ни кўра олишини кўзда тутувчи бригада билан ишлаш, жуфт бўлиб ишлаш иш турларини қўллаш лозим. Қўл меҳнати дарслари учун алоҳида хона ажратилиши мақсадга мувофиқ. Мазкур хона мавжуд бўлмаса, ўқувчилар парталарда осма доскалар ва иш қуроллари сақланадиган қутилар бўлиши керак.

Меҳнат дарси ташкилий босқичдан бошланади. Кейин ўқувчилар ўқитувчининг турли вазифаларини бажаради (“Пластинки юмшат”, “Доирани оқ қоғозга ёпиштир”). Ўтилган мавзуни такрорлашга йўналтирилган мазкур вазифаларни бажаргандан сўнг, ўқитувчи дарсда ўқувчилар нима банд бўлишини эълон қилади. Дастлаб у иш қуроллари ва материалларни мустақил ёки ўқитувчи ёрдамида танлашни сўрайди. Сўнг буюмни ясаш жараёнини ўз ҳаракатлари билан кўрсатади, ўқувчилар унинг ҳаракатларини такрорлайдилар. Ишни бажариш кетма–кетлиги доскадаги ёзувда, 2 синфдан ўқувчилар дафтарларида ўз аксини топиши керак. Бу таълимнинг кейинги йилларда ўқувчиларга кўрсатма карталари бўйича осон ишлаш имконини беради. Қўл меҳнати ўқувчилар умумтехник таълими асосланадиган элементар билим, малака ва кўникмаларни беради.

А. П. Газова кар болаларнинг меҳнат таълими психологиясини тадқиқ этган. У професионал– меҳнат таълими жараёнида руҳий фаолият таркибини, кар болаларда ҳаракат, ҳаракатни бошқариш, ўлчаш, малакаларини шакллантириш, меҳнат таълимини нутқий таъминлашни, эшитмайдиган ёшларни профорентация масалаларини таҳлил қилган. У эшитмайдиган болаларда турли касбий-меҳнат малакаларини шакллантириш динамикаси, турли символикалар, хусусан нутқий мулоқат орқали бериладиган ўқув-ишлаб –чиқариш маълумотларини идрок этиш шароити ва ўзига хос хусусиятлари ўрганган” [ 8, б. 38-39].

С. Мусаева эътирофича, меҳнат таълими ва тарбияси мақсади меҳнат севарликни тарбиялаш, меҳнатга ва меҳнат кишиларига ҳурмат, ўқувчилар хусусиятларига мос касблар билан танишишлари, дарс ва умум фойдали ишларда меҳнат кўникмаларини ривожлантириш ҳамда тежамкорлик хислатларини, ижтимоий бойликка тежамкорлик муносабати сабоқларини сингдиришдан иборат. Умуммерос аъналариимизни тиклаб, уни давом эттиришимиз эмас, меҳнат таълими дарсларида уларни бойитиб қўллаш лозим” [ 10, б. 50-55].

Меҳнат таълимининг турли босқичларида бу умумий вазифа турлича ҳал этилади. Агар 1-этапда (1–4 синфлар) ўқувчилар меҳнат саводхонлигини, 2–этапда (5–8 синфлар) Умумийтехник тайёргарликни, 3–этапда (9–12синфлар) профессионал меҳнат билимини оладилар. Меҳнат таълими умумтехник таълим босқичида умумий ўқув–тарбиянинг мақсади асосида амалга ошади. Бу меҳнатнинг дидактик имкониятлари кенгайтириш ва қўллаш учун кенг имконият яратади. Меҳнат таълими ўйин тарзида бошлаш керак. Ўқувчиларга керакли асбобларни муסיқа асосида тарқатиш лозим. Тарқатаётган бола ишни муסיқа билан бошлаб, муסיқа тугагунча тарқатиб бўлади. Ўқитувчи дарс бошлашдан олдин, ўқитувчи дарс бошлашдан олдин, ўқувчилар билан саломлашади. Навбатчи ўқитувчи ёрдамида керакли нарсаларни стол устига қўйиш лозимлиги эълон қилади. Ўқувчилар билан олдинги дарс мустаҳкамланади. янги мавзуга ўтилади.

П. П. Костенков мактабда меҳнат тарбияси жараёни, ўқувчиларда меҳнат фаолияти мотивларини тарбиялаш, ўқувчиларни меҳнати таснифи ва танлови, мактабда меҳнат фаолиятини ташкил этиш шаклларини таҳлил этган [ 11, б. 78- 79]. Унинг фикрича, меҳнат тарбиясини тадқиқ этиш меҳнат тарбияси тизимини аниқлаш ва меҳнат тайёргарлигининг янги дастурларини яратиш имконини беради. У меҳнат тарбияси шаклларида “Ғишт қандай тайёрланади?”, “Уй қандай қурилади?” мавзуларида сўхбатлар, меҳнат фахрийлари билан учрашувлар, меҳнат мавзуидаги китобларни ўқиш ва таҳлил этиш, мактаб ошхонасида ишлаш, ўйинчоқлар фабрикаси, мактаб боғи фаолияти, ўқувчилар меҳнати натижалари кўргазмаси, тайёрланган ўйинчоқлар конкурслари, нафақахўрлар, ногиронлар ва катта оилалар ёрдам бериш, шанбаликлар, синфдаги навбатчилик, мактаб жамоаси меҳнат фаолиятида иштирок этиш кабиларни киритади. Ўқувчилар бевосита ишлаб–чиқариш меҳнатида иштирок этадилар: боғчалар учун ўйинчоқлар тайёрлайдилар, кутубхона дарсликларни таъмирлайдилар, кўргазмали қуроллар ясайдилар, мақалатура ва метоллом йиғишжа иштирок этадилар, мактаб, маҳаллаларни кўкаламзорлаштиришда

катнашадилар. П. П. Костенковнинг этирофича, педогогика илмий йўл билан барча мактабларда меҳнат тарбияси учун характерли, типик хусусиятларни танлаб олиб, шу асосда дастур ишлаб чиқиши керак. Мактабда меҳнат таълими тушунчаси мазмуни жисмоний ва маънавий куч–қудрат кўринишида ўқувчи шахси сифатларини аниқлаш, тарбиялашни кўзда тутати. Педагог ўқувчи шахси сифатларини шакллантириш, айримларини бартараф этиш учун қулай шарт–шароит яратиш имконига эга бўлиши керак. Меҳнат таълимнинг режали ва мақсадга мувофиқ амалга ошиши учун махсус мактаблар учун ягона дастур ишлаб чиқиш керак. Дастурни ишлаб чиқиш мамлакатимиз ва чет эл мактаблари, ўқитувчилари тажрибасига асосланиши керак. Дастур учуи материал танлаш тамойиллари : болаларнинг ёш ривожланиш қоидаларини, халқимиз меҳнат фаолияти ва фан–техника доирасида номоён бўлаётган жамиятимиз келажаги ва миллий қадриятларимизни, меҳнат тарбиясини табиат, ишлаб-чиқариш ва бошқа шарт–шароитларини ҳисобга олиш даркор. Болаларда меҳнат мотивларини ривожлантириш–миллий онг ва ҳулқ одоб шакллантиришининг асосий йўллари билан биридик. Меҳнат мотивлари болаларда маълум фаолиятга киришиш. касбий қизиқишни шакллантириш, меҳнат интизоми, ўз-ўзини тарбиялашга ижобий таъсир кўрсатади. Меҳнат мотивлари ўқувчиларни кўп қиррали мотивлари, хусусан, ўқиш мотиви, ижтимоий фаолият билан боғлиқ. Олим шу сабабли меҳнат таълими компонентларидан бири сифатида меҳнат фаолияти мотивларини кўрсатади.

С.А.Зыков, Л.М.Быков, Т.С.Зыкова, Е.Н.Марциновская, Т.В. Нестеровичларнинг илмий-тадқиқотларида ўқувчиларни ҳар томонлама ривожлантириш, уларга таълим-тарбия бериш жараёнида меҳнат фаолияти ўрни беқиёслиги таъкидланади. [ 12, б. 28- 29]. Олимларнинг фикрича, меҳнат дарсларида ёзма нутқни ҳам қўллаш керак. Ўқувчилар янги сўзлар луғат дафтари ва ёзувлар учун дафтар тутишлари лозим. Янги сўзлар билан ишлашда плакатлар, жадваллар, кўргазмалар қуроллар, расмлар бўлиши шарт. Меҳнат дарслари болалар ҳаётида зарур малака, кўникмаларни шакллантириш ва конструкторлаш ижодиёти, қобилиятини ривожлантириш учуи кенг имкон яратади. Е.Е.Речицкая ўқувчилар жамоасидаги предмет –амалий фаолиятда эшитишда нуқсонли бўлган болаларни ўзаро мулоқати учун мотивациялашган шарт-шароит, жамоа фаолияти характерига кўра баён этиш, кўрсатма бериш, баҳолаш вазифалари юзага келади, деб кўрсатади. Меҳнат фаолияти жараёнида ўқувчилар амалга ошираётган ҳаракатлари ва ясаган буюмлари борасида ҳисобот берадилар. Меҳнат дарсларида жамоа бўлиб ишлаш муҳим аҳамият касб этади. Масалан, “Бизнинг мактаб” макетини тайёрлашда қандай материал, иш қуроллари ва болаларнинг вазифаси аниқланиб олиниши керак. Жамоа ишини ташкил этишда ҳар бир ўқувчининг индивидуал хусусиятларини ҳисобга олиш даркор. Макет тайёрлаш жараёнига ҳар бир ўқувчини жалб этиш дарс якунида ҳар бир ўқувчи ўзини бажарган иши бўйича ҳисобот бериши керак. Ўқитувчи болалар суҳбатини бошқариб, ҳатоларни тузатиб боради, уларни меҳнати натижасини баҳолайди.

Дарснинг ҳар босқичининг нутқ, таффақур ва эшитишни ривожлантириш учун кенг имкониятлар яратади. Қоғоз ва картон билан ишлаш ўқувчиларда ранг, шакл, маза сезгисини ривожлантиради, ҳаёт ва табиат гўзаллигини ҳис этишга ёрдам беради. Газмол билан ишлаб ўқувчилар тикиш, тўқиш, бичиш, кашта тикиш малакаларига эга бўладилар. Ўз-ўзига ҳизматнинг бу турлари синфдан ташқари ишларда нутқни ривожлантиришга ижобий таъсир кўрсатади. Табиий материаллар билан ишлаш болалар ижодий тасаввурини ривожлантиради. Техник моделлаштириш ишлаб-чиқариш маълумотлари, инсон ҳаётида техника роли билан таништиради. Меҳнат дарсларида ясалган буюмлар ўқиш, она тили, математика, нутқ ўстириш дарсларида фойдаланиш мумкин. Меҳнат объектларини хилма-хиллиги болаларни меҳнат фаолиятига бефарқлиги бартараф этади, ўз навбатида уларнинг нутқи ва билиш фаолиятини ривожлантириш имконини беради.

Тадқиқотларни ўрганиш ва таҳлил этиш натижасида эшитишда нуқсонли бўлган ўқувчиларни меҳнат таълими муаммоси тизимли ёндашишни талаб қиладиган ўта мураккаб, кўп қиррали ижтимоий-педогогик муаммо деган хулосага келдик.

#### Адабиётлар:

1. А.Г. Басова, С. Ф. Егоров История сурдопедагогике. – М. : Просвещение, 1984. – 295 с.
2. Н. Ш Бекмурадов. Влияние жаркого климата на работоспособность учащихся школ глухих. : Автореф. Дис. канд. пед. наук. – М. : НИИД АПН. 1989. -17 с.
3. Т. В. Варенова Теория и практика коррекционной педагогики. – Минск: ООО Асар, 2007. – 320с.
4. Воспитательная работа в школе слабослышащих. Из опыта работы сурдопедагогов. / Под ред. Л. В. Никулиной. – М. : Просвещение, 1981. –39 с.
5. А.П. Газова Психология трудового обучения глухих –М., “Педагогика”. 1999. 214. -с.
6. С.А. Зыков Методика обучения глухих детей языку. – М. : Просвещение, 1997. – 200 с.
7. С.И. Мусаева Меҳнат таълими жараёнида бошланғич синф ўқувчиларига тежамкорлик хислатларини сингдириш: Пед. фан. номз. ... дисс. – Т. : 1995. – 135 б.
8. П.П. Костенков Процесс трудового воспитания в школе. Барнаул. “Алтайское книжное издательство”. 1996. – с. 75.
9. У.Ю. Файзиева Заиф эшитувчиларни саводга тайёрлаш ва савод ўргатиш. :Пед. фан. номз. дис.... автореф. – Тошкент: ТДПИ. 1994. – 18 б.

**Євгенія Неведомська**  
(Київ, Україна)

#### ЯК ЗАБЕЗПЕЧИТИ САМОСТІЙНУ РОБОТУ СТУДЕНТІВ У СУЧАСНИХ УМОВАХ

Сучасний етап розвитку національної вищої освіти характеризується модернізацією навчального процесу в руслі вимог Болонської декларації, яка передбачає значне збільшення обсягів самостійної роботи студента (до 50-60%). З огляду на це, головним завданням вищої школи поряд із задоволенням потреб особи в інтелектуальному, культурному й моральному розвитку є оволодіння майбутнім фахівцем ефективними і раціональними методами самостійної навчальної роботи відповідно до особливостей конкретного фаху, підготовка його до участі у процесі неперервної освіти. Звідси нагальною потребою є забезпечення самостійної роботи студентів у сучасних умовах.

Аналіз психолого-педагогічної літератури показав, що проблема організації самостійної навчальної роботи у школі досить ґрунтовно висвітлена в працях учених-педагогів Є.П. Бруновт, Є.Д. Видро, Л.С. Короткової, П.І. Підкасистого.

**Самостійна робота студентів** стала предметом досліджень учених А.М. Алексюка, В.М. Вергасова, І.І. Ільєсова, В.А. Козакова, А.І. Кузьмінського.

Під **самостійною роботою студента** (СРС) ми розуміємо навчальну діяльність студента, яка планується, виконується за завданням, під методичним керівництвом і контролем викладача, але без його прямої участі.

Високо оцінюючи роль самостійної роботи у процесі навчання, відомий чеський педагог Я.А. Коменський на титульному аркуші своєї книги «Велика дидактика «написав:» Альфою та омегою нашої дидактики нехай буде пошук і відкриття засобу, за якого ті, хто вчить, менше б вчили, а учні більше б училися» [4, с. 162].

Німецький педагог А. Дістервег зазначав: «Розвиток і освіта ні одній людині не можуть бути дані або повідомлені. Усяк, хто бажає до них прилучитися, повинен досягнути цього власною діяльністю, власними силами, власним напруженням» [3, с. 162].

Як показав вітчизняний і власний досвід, у традиційній лекційно-семінарській системі навчання провідна активність залишається за викладачем ВНЗ фактично у всіх видах занять. Він виступає головним чином у ролі ретранслятора та контролера знань.

Професор А.М. Алексюк у монографії «Педагогіка вищої освіти України» сформулював труднощі, пов'язані з організацією, керівництвом і контролем самостійної роботи студентів під час аудиторних та позааудиторних занять за традиційної лекційно-семінарської системи навчання: 1) несформованість умінь та навичок самостійної роботи у деяких студентів; 2) відсутність в них бажання систематично працювати; 3) несформованість пізнавальних інтересів у частини студентів; 4) переважаність їх обов'язковими аудиторними заняттями і браком вільного часу для індивідуальної самостійної роботи [1, с. 435].

Однак оволодіння знаннями – це, насамперед, процес самостійного пізнання та наполегливої активної діяльності мозку студента. Тільки знання, здобуті власною працею, є міцними, глибокими і дієвими. Саме з метою стимулювання систематичної, ритмічної самостійної роботи студентів, підвищення об'єктивності оцінки їх навчальних досягнень, визначення рейтингу студента, запровадження здорової конкуренції між студентами у навчанні й розвитку їх творчих здібностей у вищих навчальних закладах України запроваджено кредитно-модульну систему організації навчання.

Посилення ролі самостійної роботи студентів в умовах запровадження Європейської кредитно-трансферної та акумулюючої системи (ECTS) актуалізує створення належного науково-методичного забезпечення навчального процесу. З огляду на зазначене, **мета** нашого дослідження полягає в теоретичному обґрунтуванні змісту та структури навчально-методичних посібників для самостійної роботи студентів, створенні та експериментальній перевірці ефективності їх в умовах кредитно-модульного навчання.

Відповідно до мети визначено такі дослідницькі **завдання**: 1) здійснити аналіз теорії і практики організації самостійної роботи студентів за традиційною лекційно-семінарською системою навчання; 2) теоретично обґрунтувати зміст і структуру навчально-методичних посібників для самостійної роботи студентів; 3) експериментально перевірити ефективність розроблених навчально-методичних посібників в умовах кредитно-модульного навчання.

Навчально-методичні посібники для самостійної роботи студентів повинні містити систему різноманітних навчальних завдань. Під навчальними завданнями ми розуміємо «різноманітні за змістом і обсягом види самостійної навчальної роботи, які виконуються учнями за вказівками учителя, обов'язкова складова процесу навчання й важливий засіб його активізації» [2, с. 128], а під їх системою «цілісне утворення, що складається з багатьох взаємопов'язаних елементів, де під елементом розуміють складні, ієрархічно організовані структури» [5, с. 35]. Сукупність навчальних завдань стане системою тільки тоді, коли завдання виступають у щільній єдності, створюючи такий логічний ланцюг, кожна ланка якого зв'язана з іншими ланками, і коли провідне місце серед них займають завдання на міркування.

Система розроблених нами навчальних завдань спрямована на виконання таких дидактичних функцій: навчальної, виховної, контролюючої, розвивальної. Навчальна функція системи завдань реалізована за рахунок того, що, виконуючи завдання, студенти повторюють, систематизують, уточнюють матеріал, збагачують своє уявлення про нього. Виховна функція системи завдань передбачає формування наукового світогляду студентів, відповідального ставлення до природи, мотивації здорового способу життя. Контролююча функція системи завдань полягає у встановленні рівня навчальних досягнень студентів. Розвивальна функція системи завдань виявляється в тому, що під їх впливом удосконалюються психічні процеси та особистісні можливості студентів: самостійність, увага, пам'ять, мислення.

Під час розробки змісту навчальних завдань ми дотримувались таких дидактичних вимог: 1. Науковість, що базується на відповідності даним сучасної науки. 2. Доцільність, що відповідає цілям навчання. 3. Доступність (посильність), що ґрунтується на врахуванні рівня підготовки студентів, їхніх вікових та індивідуальних особливостей. 4. Цілеспрямованість, що сприяє досягненню певних цілей – засвоєння певних знань, формування умінь і навичок. 5. Різноманітність (за характером складності: від репродуктивних до продуктивних). 6. Послідовність, яка відображається у тому, що розв'язання кожного попереднього завдання готує до розв'язання наступного, в якому враховується відпрацьований у попередніх завданнях матеріал.

Таким чином, система завдань характеризується науковістю, доцільністю, доступністю, цілеспрямованістю, різноманітністю, послідовністю. Якщо відсутня хоча б одна з перерахованих характеристик, система завдань перетворюється у їх комплекс або серію.

До кожного модуля розроблено систему завдань, основою для її створення є методичний аналіз конкретної теми, який включає такі послідовні етапи: 1) визначення ролі та місця розв'язання завдань у сукупності застосованих методів під час вивчення теми; 2) поділ навчального матеріалу на самостійні за змістом частини – елементи знань та вмінь; 3) виявлення функціональних зв'язків і відношень між елементами знань і виділення з них тих, які розкриваються у ході розв'язання відповідних завдань; 4) визначення обсягу і характеру практичних умінь та навичок, набутих студентами при розв'язанні завдань.

У побудові системи завдань закладені й методичні прийоми її застосування в навчальному процесі. Покажемо це на прикладі розробленого співробітниками нашої кафедри навчально-методичного посібника "Основи зоології безхребетних", побудованого з урахуванням завдань навчального курсу, передбачених програмою вищої педагогічної школи для студентів небіологічних спеціальностей [6].

До кожної теми модуля розроблено чотири рубрики: «Самостійна робота з інформаційними джерелами», «Самостійна робота з термінами», «Лабораторний практикум», «Перевірте свої знання».



Завдання рубрики «Самостійна робота з інформаційними джерелами» мають велике значення для формування і розвитку навичок самостійної роботи з джерелами інформації, без якої неможливе систематичне поповнення знань. Опрацювавши навчальний матеріал підручника, студент зможе виконати завдання на складання схем і таблиць. Ці завдання відіграють важливу роль у формуванні наукових понять. Адже відомо, що саме у схемах і таблицях компактно викладається великий обсяг інформації. Для того, щоб скласти схему або таблицю необхідно з навчального матеріалу виділити найсуттєвіше, що сприяє формуванню понять. Таким чином, головна ідея схем і таблиць посібника – сконцентрувати зміст навчального матеріалу навколо провідних наукових понять.

Істотну роль в формуванні наукових понять відіграє робота над засвоєнням мови науки – термінології. Однак засвоєння термінів може викликати труднощі, пов'язані, у першу чергу, з тим, що вони, як правило, грецького чи латинського походження, а без знань цих мов вони залишаються тільки словесними оболонками, які ні про що не говорять. Без спеціальної роботи терміни залишаються словами незнайомої мови і важкими для запам'ятовування. Кращому розумінню терміна сприяють знання про його походження (етимологію) і смислове значення (семантику). У рубриці «Самостійна робота з термінами» запропоновані завдання, які передбачають знання про походження (етимологію) біологічних термінів. Завдання типу "Знайди пару, якщо знаєш походження термінів" вимагають об'єднати складову частину терміна з його походженням. Як це зробити – наведено приклад у кожному завданні. Після цього випикується термін та виявляється його смислове значення, а це означає виявлення суттєвих ознак біологічних понять, виражених відповідними термінами. Завдання типу «З'єднай лінією термін з його визначенням» передбачає знання означень біологічних понять. Ці завдання подані у вигляді таблиці, складеної з двох колонок: у першій – терміни, у другій – означення. Але проти окремого терміна наведено означення іншого терміна. Завдання полягає у знаходженні правильного означення кожного терміна, поданого в таблиці. Допоможе виконати завдання цієї рубрики словник термінів, поданий у кінці посібника. Систематично виконуючи подібні завдання, студент зможе свідомо засвоїти біологічні терміни.

Для опанування наукових понять обов'язковим є виконання лабораторних і практичних робіт. Саме тому в даному посібнику в рубриці «Лабораторний практикум» вміщено інструкції до виконання практичних і лабораторних робіт. Крім того, під час виконання лабораторних робіт у студентів формуються уміння та навички, що також позитивно відбивається на формуванні та розвитку наукових понять.

У рубриці «Перевірте свої знання» подані завдання різних рівнів складності з метою письмової та усної перевірки знань. Відкриті запитання, біологічні диктанти, тестові завдання тощо спрямовані на виявлення умінь студентів самостійно порівнювати, узагальнювати, встановлювати причинно-наслідкові зв'язки. Застосування різноманітних завдань забезпечує перехід з одного виду діяльності на інший, а це стає своєрідним «відпочинком» для діянок кори головного мозку без фактичного припинення роботи.

У кінці посібника – сучасна система тварин, інформація про тварин, занесених до Червоної книги України, словник термінів, у якому подано етимологію і семантику більшості термінів.

Важливим підходом під час створення системи завдань є те, що завдання кожної рубрики не замкнуті в собі, а мають прямий вихід у інші рубрики. Це означає, що, формуючи основні елементи знань з певної теми, завдання рубрик орієнтовані на пропедевтику тих знань, які знайдуть своє втілення в інших темах. Наскрізною лінією через усю систему завдань чотирьох рубрик проходять фундаментальні біологічні поняття. Таким чином, у розроблених нами посібниках кожне поняття опрацюється в усіх рубриках. Нами експериментально доведено, що систематична робота над завданнями усіх рубрик забезпечує свідоме формування наукових понять і засвоєння відповідних термінів. Тому виключення із запропонованої системи завдань хоча б однієї рубрики призведе до порушення системи як цілісної структури, що включає й цілісний підхід у засвоєнні наукових понять.

З огляду на зазначене вище, запропоновані у посібнику навчальні завдання можна вважати системою, тому що вони: 1) включають необхідний і достатній мінімум взаємопов'язаних і взаємодіючих понять; ці поняття розкриваються в різних контекстах і наповнюються новим змістом; 2) з дидактичної точки зору забезпечують осмислення нового матеріалу і застосування знань та вмінь, прогнозують діяльність студентів під час роботи з текстом підручника, орієнтують на добір і обробку необхідного для виконання завдання матеріалу; 3) характеризуються науковістю, доцільністю, доступністю, цілеспрямованістю, різноманітністю, послідовністю; 4) дозволяють кожному студенту реалізувати себе на тому чи іншому рівні навчальної діяльності.

Досвід використання описаного навчально-методичного посібника у системі організації самостійної роботи студентів дає підстави для висновку, що він: активізує систематичну самостійну роботу студентів упродовж семестру (навчального року); сприяє формуванню глибоких та міцних знань, що забезпечує об'єктивне підвищення навчальних досягнень студентів; забезпечує повну відкритість оцінювання навчальної праці; дає змогу кожному студенту підвищити свій рейтинг шляхом поглибленого опрацювання того чи іншого модуля; розвиває самостійність, відповідальність, творчість студентів.

#### Література:

1. Алексюк А.М. Педагогіка вищої освіти України. Історія. Теорія: Підручник. – К.: Либідь, 1998. – 560 с.
2. Гончаренко С.У. Український педагогічний словник. – К.: Либідь, 1997. – 376 с.
3. Дистервег А.В. Избранные педагогические сочинения / Сост. В.А. Ротенбер / Общая редакция Е.Н. Мединского. – М.: Педагогика, 1956. – 362 с.
4. Коменський Ян Амос. Великая дидактика // Избр. соч. – Москва, 1965. – С. 162.
5. Мотылев Л.С., Скоробогатов В.А., Сударинов А.М. Концепции современного естествознания: Учебник для вузов / Под ред. д-ра филос. наук, проф. В.А. Скоробогатова. – СПб.: Изд-во "Союз", 2000. – 320 с.
6. Неведомська Є.О., Маруненко І.М., Бобрицька В.І. Основи зоології безхребетних: Навчально-методичний посібник. – Полтава: ТОВ "Поліграфічний центр "Скайтек", 2006. – 112 с. (гриф МОН України).

Яна Фруктова  
(Київ, Україна)

#### ДО ПРОБЛЕМИ ВІДБОРУ ЗМІСТУ ПРАКТИК ОРІЄНТОВАНИХ ДИСЦИПЛІН

Одна з проблем, яка на сьогодні визнана вітчизняними та зарубіжними освітянами – це необхідність подолання існуючої прірви між метою та завданнями професійної підготовки фахівців у вищих навчальних закладах,

змістом навчальних програм та методикою їх викладання, з одного боку, і реальними запитами ринку праці – з іншого.

На сьогодні державна політика у сфері вищої освіти ґрунтується поряд з іншими на принципах: сприяння сталому розвитку суспільства шляхом підготовки конкурентоспроможного людського капіталу; відкритості формування структури і обсягу освітньої та професійної підготовки фахівців з вищою освітою. При цьому ключовими напрямками державної освітньої політики мають стати: модернізація структури, змісту й організації освіти на засадах компетентнісного підходу, переорієнтації змісту освіти на цілі сталого розвитку; побудова ефективної системи національного виховання, розвитку і соціалізації молоді, зокрема за рахунок професійної реалізації її потенціалу.

Серед очікуваних результатів реалізації Національної стратегії розвитку освіти на 2012-2021 роки[4]: підвищення якості результатів навчання випускників усіх рівнів систем освіти; підвищення конкурентоспроможності української освіти за рахунок забезпечення фундаментальності і практичної спрямованості навчальних програм.

У сучасних вітчизняних нормативно-правових документах [1,3,4] якість вищої освіти розглядається як рівень здобутих особою знань, умінь, навичок, що відображає її компетентність відповідно до стандартів вищої освіти. При цьому компетентність трактується як динамічна комбінація знань, вмінь і практичних навичок, способів мислення, професійних, світоглядних і громадянських якостей, морально-етичних цінностей, яка визначає здатність особи успішно здійснювати професійну та подальшу навчальну діяльність і є результатом навчання на певному рівні вищої освіти. Усі рівні вищої освіти передбачають здобуття особою загальнокультурної та професійно орієнтованої підготовки, спеціальних умінь і знань, а також певного досвіду їх практичного застосування з метою виконання професійних завдань.

Ми не зовсім погоджуємося із положеннями статті 51 Закону України «Про вищу освіту»[1] щодо того, що практична підготовка осіб, які навчаються у вищих навчальних закладах, здійснюється лише шляхом проходження ними практики на підприємствах, в установах та організаціях або у структурних підрозділах ВНЗ. Оскільки в навчальних планах підготовки фахівці є практико орієнтовані дисципліни, мета яких сформувати професійно-значимі уміння на основі базових знань з теоретичних дисциплін, які згодом під час виробничої практики будуть трансформовані в навички професійної діяльності. Специфіка відбору змісту цих дисциплін та методика його реалізації обумовлені необхідністю передбачення формування та практичного застосування спеціальних знань і умінь з метою виконання професійних завдань.

На сьогодні науковцями, зокрема Т. Ф. Алексенком, В. М. Аніщенком, Г.О. Балом та іншими [2], окреслено загальні принципи формування змісту освіти: відповідності змісту освіти потребам суспільного розвитку, що обумовлює необхідність включення в зміст освіти не тільки знання та формування вмінь, але і фрагменти, які забезпечують відображення досвіду творчої діяльності людства і досвіду особистісного відношення до системи загальнолюдських цінностей; принцип єдності змістової і процесуальної сторін навчання, який, зокрема, передбачає єдність змісту навчальної дисципліни, а також єдність способів засвоєння змісту та їх відповідність цьому змісту.

Мета, завдання і зміст освіти не залишаються незмінними, однаковими для всіх історичних епох. Вони трансформуються відповідно до соціально-економічного і культурного рівня суспільства, стану науки і техніки, перспектив розвитку країни. Нові завдання, що поставили перед вітчизняною вищою школою визначають основні напрями оновлення змісту освіти, зокрема: деїдеологізація змісту (утвердження загальнолюдських цінностей, професійна спрямованість); встановлення міждисциплінарних зв'язків з метою посилення світоглядного компоненту навчально-виховного процесу, усунення дублювання матеріалу, реалізація принципу цілісності; індивідуалізація та диференціація (передбачення різних рівнів складності засвоєння матеріалу, варіативність навчальних завдань); забезпечення практичної та професійної спрямованості змісту освіти (проблемність навчального матеріалу); орієнтація змісту освіти на забезпечення можливостей активності, самостійності, саморозвитку та самовдосконалення особистості студента, підвищення його відповідальності за результати навчально-пізнавальної діяльності (відбір практико орієнтованих завдань для самостійної роботи, індивідуальних навчально-дослідних завдань).

Головною соціальною функцією освіти взагалі і вищої зокрема є передача від покоління до покоління досвіду, накопиченого людством. У структурі соціального досвіду, який має бути відображений у змісті освіти, науковці традиційно виокремлюють чотири основні елементи, що виконують специфічні функції у формуванні особистості: вже здобуті суспільством знання про природу, суспільство, мислення, техніку і засоби діяльності; досвід здійснення відомих способів діяльності, що виявляється в уміннях і навичках особистості, яка засвоїла цей досвід; досвід творчої, пошукової діяльності щодо вирішення нових, актуальних для суспільства проблем; досвід ставлення до оточуючого світу, до суспільства, до інших людей, до об'єктів та засобів діяльності людини. Якщо перший елемент соціального досвіду забезпечує формування цілісної наукової картини світу і озброєння фахівця методологічними підходами до пізнавальної і практичної діяльності, а отже, ці знання слугують інструментом професійної діяльності; то другий – дозволяє новим поколінням відтворювати попередній соціальний досвід і зберігати його. Щодо третього елемента, то його засвоєння забезпечує подальший розвиток культурного спадку, що неможливо без творчості. Засвоєння останнього елемента регулює відповідність діяльності людини, зокрема професійної, її потребам, цінностям, мотивам діяльності і в свою чергу розширює їх, створюючи систему емоційної, вольової, моральної, естетичної вихованості.

Усі перераховані компоненти змісту освіти взаємопов'язані і взаємозумовлені, оскільки уміння без знань неможливі; творча діяльність здійснюється на основі сформованих знань і умінь; знання про діяльність, забарвлену емоціями, передбачають поведінкові навички й уміння.

Розглянемо реалізацію окреслених вище позицій на конкретному прикладі. «Комунікаційні технології» є складовою частиною дисциплін нормативного блоку підготовки фахівців з журналістики та інформації. Її вивчення передбачає розв'язання низки завдань фундаментальної професійної підготовки фахівців вищої кваліфікації, зокрема: теоретичне та практичне оволодіння майбутніми журналістами основами комунікаційної взаємодії, розвитку особистісних якостей майбутнього комунікатора, розуміння особливостей свого професійного статусу, передумов та наслідків професійної діяльності.

Мета вивчення курсу: формування у майбутніх фахівців з журналістики та інформації соціально-комунікаційної компетентності через засвоєння знань про сучасні комунікаційні технології, їх нормативно-правових засад, розвиток і саморозвиток професійної етичної культури на рефлексивній основі, відповідальності за результати праці.

Завдання курсу: розкриття соціальної значущості комунікаційних технологій у професійній діяльності; ознайомлення майбутнього фахівця з принципами, нормами і правилами професійної комунікативної поведінки; формування моральних цінностей та відповідних якостей майбутнього фахівця; розвиток у майбутніх фахівців з журналістики та інформації комунікаційної культури на рефлексивній основі, спонукання їх до самоаналізу своїх вчинків; визначення типових помилок професійної поведінки, пов'язаних із вибором та застосуванням сучасних комунікаційних технологій; розкриття особливостей етичної поведінки фахівця у процесі розв'язання складних професійних комунікаційних ситуацій; розробка алгоритму професійної комунікаційної взаємодії фахівця з журналістики та інформації із споживачами його послуг.

У процесі вивчення курсу, на нашу думку, важливо зосередити увагу на засвоєнні знань із таких питань як професійна етика та культура комунікативної взаємодії на основі ціннісного ставлення до майбутньої професійної діяльності.

Підвищенню ефективності формування процесів оцінних вмінь сприятиме передбачене програмою виконання студентами творчих робіт, індивідуальних та групових проектів (розробка іміджу, брендінг), формування кейсів із прикладами ефективного та неефективного застосування комунікативних технологій тощо.

Під час семінарських занять, індивідуальної навчально-дослідницької та самостійної роботи студенти мають набути вміння та навички:

1. Визначати професійно важливі технології, які мають морально-етичну складову (сугестія, маніпуляція, інформаційні війни).
2. Досліджувати систему зовнішніх та внутрішніх факторів, що визначають професійну комунікативну поведінку журналіста, вибір комунікативної технології.
3. Визначати особливості проектування комунікаційного простору як професійного: символізм, міфологічність, візуальність, подійність.
4. Аналізувати та оцінювати професійну поведінку й діяльність журналістів як професійних комунікаторів, визначати ефективність застосування певної комунікаційної технології.
5. Здійснювати діагностику, самооцінку та регулювання власної професійної комунікативної поведінки та діяльності під час проходження навчальної практики.
6. Оцінювати індивідуальний ступень розвитку комунікаційних навичок.
7. Виявляти та аналізувати типові помилки професійної поведінки журналіста, що пов'язані з вибором та використанням комунікаційних технологій.
8. Виявляти, аналізувати несприятливі фактори та негативні наслідки, помилкові, афектні дії у професійній комунікаційній діяльності.

Для уяочення наведемо зміст теми та практичне завдання для самостійної роботи. Тема 5. «Інформаційні та психологічні війни» передбачає розгляд наступних питань: Інформаційна боротьба. Висвітлення кризових подій: частота, амплітуда, неоднозначність, релевантність, співпадіння. Рідкісні, неочікувані події. Композиція, персоналізація, негативація, драматичність, привабливість, розважальність події. Співвідношення події та символічної новини. Неочікувані характеристики як найбільша цінність у процесі аналізу особистості, створення її психологічного портрету. Технологія пропаганди. Автоматизм сприйняття. Збільшення довіри до інформаційного джерела. Новина як тимчасова інформаційна асиметрія. Тестування подій

Псиоператор. Вимоги до фахівця: знання мови аудиторії та її особливостей, досвід написання текстів, адміністративної роботи, спроможність роботи в групі, знання щодо виробництва графічної продукції, знання радіожурналістики, військова підготовка, психологічна підготовка, ентузіазм, громадські заходи

Моніторинг телевізійного відображення кампанії. Цензурування місця вразливості Програмування меж правильної/неправильної поведінки, автоматизм реакцій споживача, врахування національних особливостей аудиторії. Інтенсивні моделі впливу. Зниження раціональності рішення споживача. Автоматичний характер впливу. Принципи: "як всі", "двох рівнів", від малого до великого, "формування єдиної ідеології групи", тривалість впливу, низведення до дитини, перехід від однієї системи цінностей до іншої: зняття ідентичності, встановлення провини, самозрадження, тотальний конфлікт і базовий страх, м'якість та можливість, підштовхування до визнання, каналізація провини, логічне розвінчання, прогрес і гармонія, визнання та закріплення. Вимоги до побудови пропагандистських повідомлень. Різниця між аргументацією та переконанням. Розрив комунікаційних каналів. Символи ідентичності аудиторії.

Основні поняття теми: інформаційні та психологічні війни, псиоператор, цензурування, моніторинг, пропагандистські повідомлення, аргументація, переконання, моральний вибір.

У кінці вивчення теми студентам пропонується виконати наступне завдання: «У сучасному інформаційному просторі знайдіть приклади інформаційної війни, визначте її причини та наслідки, засоби ведення. Запропонуйте варіанти її уникнення.»

Підсумовуючи викладене вище, наголосимо на тому, що одним з найважливіших пріоритетів для нашої країни залишається на сьогодні виховання фахівців з творчим типом мислення та високим рівнем професійної культури, що передбачає проектування акмеологічного освітнього простору з урахуванням інноваційного розвитку науки та освіти, запитів особистості, потреб ринку праці, суспільства і держави. Якісна освіта, зокрема професійна, є необхідною умовою забезпечення сталого демократичного розвитку суспільства, консолідації усіх його інституцій, гуманізації суспільно-економічних відносин, формування ціннісних орієнтирів особистості. Потужний потенціал щодо виховання компетентних фахівців нової формації мають навчальні дисципліни за умов дотримання викладачами принципів відбору змісту професійної підготовки, усвідомлення ролі та значення кожного з його елементів та відповідної методики їх реалізації.

#### Література:

1. Закон України «Про вищу освіту» [Електронний ресурс] – Режим доступу: [http://w1.c1.rada.gov.ua/pls/zweb2/webproc4\\_1?pf3511=45512](http://w1.c1.rada.gov.ua/pls/zweb2/webproc4_1?pf3511=45512)
2. Інноваційна спрямованість змісту і технологій освіти/ Біла книга національної освіти/ Т. Ф. Алексенко, В. М. Аніщенко, Г. О. Бал та інші; за заг. ред. акад. В. Г. Кременя; НАПН України.- К.: Інформ. системи, 2010. -342 с.
3. Національна доктрина розвитку освіти в Україні.- К.: Райдуга, 2001.-54с.
4. Національна стратегія розвитку освіти в Україні на 2012-2021 роки [Електронний ресурс] – Режим доступу: <http://www.mon.gov.ua/images/files/news/12/05/4455.pdf>

## СЕКЦІЯ: ПОЛІТОЛОГІЯ

Марат Закіров  
(Луганськ, Україна)

### ПРОБЛЕМИ ДЕМОКРАТИЧНОГО РОЗВИТКУ УКРАЇНИ В СВІТЛІ ПОЛІТИЧНОЇ ТЕОРІЇ І.О. ІЛЬІНА

Практична інтеграція України в сучасне світове співтовариство розпочалося із набуттям незалежності. Одним з ключових моментів цього процесу стала докорінна зміна принципів організації влади і демократизація усіх сфер суспільного життя. Проте шлях до нової якості держави і суспільства виявився далеко не таким простим і легким. Ейфорія, викликана здійсненням політичних мрій, доволі швидко стала згасати під тиском численних соціально-економічних і політичних проблем. Ще більш яскраво українські проблеми виявляються на фоні успіхів наших сусідів, що також змушені були долати тоталітарне минуле. Виходячи з цього, постає питання про пошук причин зтяжної стагнації. Ця ситуація, на наш погляд, суттєвим чином актуалізує теорію демократії видатного російського філософа-емігранта Івана Олександровича Ільїна. Значна частина його теоретичної спадщини присвячена саме розв'язанню складних питань перехідного періоду і становлення демократичної моделі державного розвитку, яка має враховувати національні, історичні, географічні і духовні особливості конкретних країн і народів.

Російській вчений М. Мунтян зазначає, що філософ був послідовним прихильником ідеї абсолютної унікальності і неповторності кожного народу, кожної країни, її історії, душі і природи, що створюють цілісний комплекс, якому має відповідати і відповідає виключно індивідуальна державна форма і конституція. І. Ільїн, зазначає дослідник, піддає ретельному аналізу ліберальну демократію, що практикується на Заході і яку він, як і інші теоретики із демократичних країн, визначає як формальну. Саме висвітлення характерних рис і відмінностей органічної демократії на фоні головних особливостей західної, тобто формальної, моделі надає аргументам і порівнянням філософа переконливості і ґрунтовності [1, с.2].

Власний погляд на західну модель демократії І. Ільїн виклав у статті «Про формальну демократію», написаній 30 жовтня 1950 року [2]. На нашу думку, оцінка формальної демократії, яку подає у своїй роботі видатний російський філософ, є не тільки оригінальною, але і зберігає надзвичайну актуальність для сучасного етапу розвитку України. Зокрема, філософ вважав, що формальна демократія заснована на мовчазному політичному догматі: «усі формально вільні, усі формально рівні і всі борються друг з другом за владу заради власних інтересів, що прикриваються загальною користю» [2, с.116].

На думку І. Ільїна, формальна демократія надає громадянину право на: «криві і лукаві політичні шляхи, на нелояльні або зрадницькі замисли, на продаж свого голосу, на мерзенні мотиви голосування, на підпільні заговори, на непомітну зраду, на таємне «подвійне підданство» - на всі ті низькості, котрі бувають людям настільки вигідні і настільки часто їх спокушають, ... громадянину дається необмежене право таємного самообману і спокушання інших, а також непомітного самопродажу, йому забезпечується свобода нещирого, брехливого, підступного інсинуїруючого слова і двозначного, розважливого замовчування правди, йому дається свобода «вирити» брехунам і покидькам або прикидатися таким, що повірив» [2, с. 116]. Наша сучасна українська історія пістрявить реальними прикладами усіх тих вад формальної демократії, на які вказував свого часу великий російський вчений. На наш жаль, його оцінки і прогнози видалися точними, але водночас підкреслили значущість його висновків і надають нам надію, що творче використання його ідей допоможе знайти вірний шлях і, врешті-решт, подолати зазначені проблеми.

Як справжній вчений І. Ільїн не тільки ставив проблему, але і пропонував альтернативу. Він пропонує власну концепцію творчої демократії, основні положення якої він виклав у статті «Про органічне розуміння держави і демократії» [3]. «Держава - пише філософ, складається з народу і ведеться урядом, і уряд має жити для народу і черпати з нього свої життєві сили, а народ має знати і розуміти це і віддавати свої сили загальній справі. Справжня держава «демократична» у тому сенсі, що вона черпає свої кращі сили з народу і залучає його до вірної участі у своєму будівництві. Це означає, що має проходити постійний відбір цих кращих сил, і що народ має вміти вірно будувати свою державу» [3, с.117].

Російській філософ послідовно стверджує відсутність і неможливість існування універсальних рецептів: «Насправді, кожний народ у кожному епоху свого життя може і має знаходити той спосіб, котрий найбільш підходить і доцільний саме для нього. Будь-яке механічне запозичення і наслідування може дати тут тільки сумнівні або прямо згубні підсумки» [3, с.117]. Саме нерозуміння відсутності універсальних моделей розвитку породжує запитання, що час від часу лунає із вуст пересічних громадян, із вуст нібито досвідчених політиків: «Чому вдалося їм, і ніяк не виходить у нас?»

На нашу думку, відповідь на це питання слід шукати саме у теорії органічної демократії російського вченого. Як зазначає російська дослідниця теорії органічної демократії І. Ільїна Н. Ізергіна «Люди, які беруть участь у житті держави, «не просто потребують свободи і вимагають її, але вони мають бути гідні її». Справжній громадянин, згідно філософові, - той хто думає про загальне, про те, що «всім важливо і всіх об'єднує, що або одразу у всіх буде, або чого відразу у всіх не буде, і якщо - не буде, то все розвалиться...розсиплеться як пісок». [4, с.171].

Свобода, що не підкріплена відповідним вихованням, загрожує перетворитися у вакханалію, яка знівелює, зведе нанівець спочатку моральні, а потім і державницькі інститути. Призведе до виродження самої ідеї демократії як влади народу і для народу. Перетворить її в інструмент демагогів та користолобців. Особливо загрозливою ситуація складається у суспільствах, які реального досвіду свободи не мали ніколи. У цих державах особливо актуальною становиться проблема визначення способів підбору «кращих сил», але, як вже було зазначено вище, загально прийнятних рецептів у цій справі не існує. Кожен народ має відпрацювати і ввести власну, особливу і саме для нього придатну систему голосування. Підтвердженням цього є сучасна українська парламентська реальність, в якій час від часу спалахують бійки, і постійно точиться боротьба навколо самої питання організації голосування. Причому спроби вирішення проблеми на якихось загальних, запозичених методах до успіху так і не призвели, і, вочевидь, організація роботи парламенту вимагає використання унікальних і нестандартних підходів.

Політичну течію, що склалася у сучасному світі, філософ оцінює як «фанатизм формальної демократії». Фанатизм, зазначає російській вчений, тому, що ця течія перетворилася на панацею, на критерій добра і зла, у предмет сліпої відданості і присяги. Слід погодитися з думкою філософа, оскільки численні спроби знову і знову нав'язувати західну модель державного устрою, що відбувалися протягом другої половини ХХ і на початку ХХІ століть, дійсно межують із фанатичною вірою у всезагальну користь формальної демократії. Останніми прикладами можуть слугувати спроби побудувати хоча б демократичний фасад в Афганістані на початку 90-х років минулого

століття, який завершився приходом до влади талібів, а сучасний режим був принесений на багнетах військ НАТО і, здебільшого, на них і тримається; або так звана арабська весна, що замість демократії призвела лише до сепаратизму племінних вождів, економічної розрухи і різкого посилення впливу фундаменталістів.

З цього приводу доцільно згадати судження філософа: «Демократичний лад не завжди і не всюди до місця. Він має власні необхідні основи або «передумови». Якщо їх немає, то нічого, крім тривалого розкладання і загибелі, демократія не дає» [5, с.466].

В якості першої передумови демократії І. Ільїн відокремлює «мистецтво свободи», яке полягає у розумінні свободи, потреби в ній, вмінні користуватися і боротися за неї. Непідготовлений народ, що сприйме свободу як вседозволеність швидко впаде в анархію, або, не зумівши нею скористатися, віддасть за обіцянку «хліба і видовищ» будь-якому авантюристу деспоту.

Другою передумовою демократії, на думку філософа, є достатньо високий рівень правосвідомості. Відсутність здорової правосвідомості сприяє зловживанням і злочинам. Пролазливі, користюлюбні люди купують інших, продаються самі, наживаються на цьому, прикривають один одного, і все це називають «демократією».

В якості третьої передумови філософ виділяє господарську самостійність громадянина, під якою він розуміє «...не багатство, не підприємництво, і не земельну власність, а особисту здатність і суспільну можливість годувати свою родину чесною, хоча б і найманою працею» [5, с.470]. Отже, серед головних загроз демократії ми можемо побачити наявність великої маси безробітних людей, що втрачають легальні і чесні можливості для гідного існування. Причому І. Ільїн підкреслює, що демократія у такому випадку гине від достатку у країні «чорні», що відвикла від чесної праці й очікує на подачки і розваги.

Як тут не згадати багатолюдні акції, щедро оплачувані різними політичними партіями та окремими діячами? Як не згадати заклики окремих суспільних діячів і навіть політиків: «беріть гречку, а голосуйте, як бажаєте»? Як не згадати нібито стихійні мітинги і ходи на підтримку політики влади, у методах організації яких звідусіль стирчать вуха спецслужб? Саме про це попереджав видатний російській вчений, саме ці приклади політичної розпусти ми зустрічаємо і в історії, і в сучасному бутті як України, так і багатьох інших пострадянських країн.

У сучасних політиків дуже модним став вислів про надзвичайну мудрість народу, за яким вони приховують своє бажання у черговий раз його обдурити. А тим, хто дійсно у це повірив, наведемо дуже доречне зауваження філософа: «І треба бути зовсім наївним, щоб уявляти, ніби люди, котрим обманно морочили голову 30-40 років, завтра стануть «свідомими громадянами», що здатні розібратися у державній шкоді і політичній користі: варто лише проголосити «свободу» і «рівність» - і усі відразу ...зрозуміють «благо» держави» [5, с.473]. Скоріш за все, навпаки не варто ідеалізувати принаймні політичну мудрість народу, важко розраховувати на швидкі результати і свідомий вибір громадян, більша частина яких залишається у полоні старих стереотипів та ілюзій, або не має достатнього рівня освіти і, головне, політичного досвіду.

Філософ стверджує, що не варто зважати на приклади західних народів. Навіть у самих західних державах – Франції, Німеччині, Іспанії далеко і не одразу все стало добре. «Чи врятувала демократія Іспанію або згубила? Чому Німеччина, що розпочала історію власної демократії сто років тому, закінчила тоталітарним крахом? Чому демократичний режим, що розігрується за усіма правилами парламенту, ніяк не вивезе з яру сучасну Францію?» [5, с.474]. Звичайно слід враховувати, що філософ писав у перші роки по закінченні другої світової війни, але об'єктивність вимагає від нас визнання того, що і сьогодні проблем у західних демократіях не стало менше. Враховуючи наведені приклади, філософ закликає залишити звияжний тон, аргументуючи демократичним досвідом Заходу. Власний практичний досвід дозволяє І. Ільїну зазначити: «Але про демократію ми міркуємо значно вище і краще, ніж господа формальні демократи. І стверджуємо наступне: країна, що позбавлена необхідних передумов для здорової творчої демократії, не має вводити у себе цього режиму до тих пір, поки ці основні передумови не будуть створені. До тих пір введення демократичного ладу може бути тільки згубним для цієї країни» [5, с.474]. Ось такий, багато у чому невтішний висновок.

Отже, на підставі наведеного аналізу основних положень теорії демократії російського філософа І.О. Ільїна можна констатувати, що значення західної моделі демократії багато у чому завищене. Її ключовою проблемою є пріоритет зовнішніх формальних ознак над внутрішньою суттю. Формальна демократія відкриває шлях до влади авантюристам і демагогам. Вибори часто перетворюються на змагання капіталів. У свою чергу органічна демократія, що ґрунтується на високій правосвідомості народу і політичній еліті, забезпечує творче сполучення народної ініціативи і державної влади з урахуванням традицій, історії, національних і географічних особливостей кожної країни. Успішний перехід від тоталітаризму до демократії можливий лише за наявності цілої низки необхідних передумов, за відсутністю яких встановлення демократичного ладу може стати згубним для країни. Ці висновки видатного російського філософа слід враховувати під час розробки стратегії і тактики подальшого і економічного, і політичного розвитку української держави.

#### Література:

1. Мунтян М.А. Концепция творческой демократии И.А. Ильина в свете современной теории демократии [Електроний ресурс]. – Режим доступу: [http://allrus.info/main.php?ID=205907&arc\\_new=1](http://allrus.info/main.php?ID=205907&arc_new=1)
2. Ильин И.А. О формальной демократии. 30 октября 1950 года //Ильин И.А. Собрание сочинений: в 10 т. / сост., вступит. ст. и коммент. Ю.Т. Лисицы; Т. 2: [Наши задачи: статьи, 1948–1954 гг., кн. 1: Наши задачи: статьи, 1948–1951 гг.]. - Москва: Русская книга, 1993. – 496 с. - С. 116.
3. Ильин И.А. Об органическом понимании государства и демократии. 30 октября 1950 года // Ильин И.А. Собрание сочинений: в 10 т. / сост., вступит. ст. и коммент. Ю.Т. Лисицы; Т. 2: [Наши задачи: статьи, 1948–1954 гг., кн. 1: Наши задачи: статьи, 1948–1951 гг.]. – Москва: Русская книга, 1993. – 496 с. - С. 117.
4. Изергина Н.И. Теория органической демократии И.А. Ильина и проблемы социально-политической трансформации современной России: диссертация ...доктора политических наук: 23.00.01 / Изергина Нина Ивановна.- Саранск, 2009. – 376 с.
5. Ильин И.А. Предпосылки творческой демократии 15-30 мая 1951 года // Ильин И.А. Наши задачи. Статьи 1948-1954 гг.: в 2 т. Т.1. - М.: Айрис-пресс, 2008. - 527 с. – С. 466 – 474.

Галина Рогочая  
(Краснодар, Россия)

### ПОЛИТИЧЕСКИЙ МИФ В ИЗБИРАТЕЛЬНОМ ПРОЦЕССЕ.

В современном мире теория и практика политического манипулирования получили достаточно глубокую научную разработку и практическое применение. Общая технология глобального, общегосударственного манипулирования обычно основывается на попытке повлиять на человека по каналам, которые менее всего контролируются осознанно, и таким образом внедрить в массовое сознание социально-политические мифы - иллюзорные идеи, утверждающие определенные ценности и нормы и воспринимаемые преимущественно на веру, без рационального, критического осмысления. Неотъемлемым компонентом современных избирательных кампаний является мифологический ресурс, представленный набором определенных политических мифологем. Их использование, позволяет сделать электоральный процесс более управляемым и прогнозируемым. К тому же мифы обладают колоссальными возможностями для манипулирования общественным сознанием. Совокупность типологических и структурных характеристик политического мифа накладывает отпечаток на характер и особенности протекания избирательной кампании.

Избирательные мифологемы представляют собой технологический инструмент, содержащий систему средств, способов и форм решения задач избирательной кампании. Этот инструмент позволяет решить несколько задач. С одной стороны обеспечить преемственность, посредством архитипических символов политической культуры целостность и последовательность электорального процесса. С другой стороны, политический миф в избирательной кампании, представляет из себя набор технологий позволяющих кандидату добиться оптимального воздействия на избирателей для достижения целей избирательной кампании.

Политический миф как технологический продукт, явление современное. Несмотря на то, что политический миф как социокультурное явление, имеет длительную историю, его технологическое освоение и использование началось только в XX веке. Для того, чтобы политический миф функционировал в качестве технологического продукта необходимы следующие предпосылки:

Во-первых, необходимым условием и фактором конструирования и тиражирования политических мифологем является наличие в обществе коллективного массового сознания. Появление коллективного массового сознания связано с определенным этапом развития современного общества. А именно, с появлением массовой культуры и массового человека, на это указывали в своих сочинениях Г. Лебон, Ф. Ницше, Ф. Ортега-и-Гассет. [1]

Вторым фактором определяющим социальную потребность в появлении внедрении в массовое сознание политических мифологем, является политический, экономический и социокультурный кризис. Кризисные периоды развития общества чреваты сломом всех устоявшихся моделей взаимодействия как в политике и экономике, так и в других сферах социальной жизни. В периоды, когда рушатся общепринятые модели взаимодействия и устоявшиеся правила игры, происходит дезинтеграция всей системы отношений, политический миф призван структурировать институциональное пространство. В этом случае политический миф выполняет функцию адаптации общественного сознания к новой реальности, моделируя эту реальность в упрощенном виде. Благодаря ему, окружающая действительность в целом, и политическая, в частности, становятся понятными и доступными каждому. Е. Малкин и Е. Сучков пишут, что в критические и переломные моменты истории люди готовы поверить всему, что соответствует их ожиданиям. [2] И сила мифа как раз и заключается в том, что он всю сложность и многомерность бытия сводит к простым и знакомым сюжетам. Благодаря этому, миф способен овладевать сознанием и мышлением людей.

Еще одним фактором, обуславливающим появление политического мифа в кризисные периоды общественного развития, является социально психологическая потребность в появлении «Героя-спасителя». Именно на социальном архетипе героя выстраивают свои политические мифы политические технологи в избирательных кампаниях. Потребность в «Герое» проявляется как следствие общественно-политического кризиса. В периоды смуты, когда сознание большей части населения находится в состоянии фрустрации, в обществе четко ощущается потребность в политическом лидере, который смог бы стабилизировать ситуацию и вывести страну из кризиса. Еще Г. Лебон и Ж. Тард [3], оценивая поведение человека в толпе, отмечали, что ролевая функция лидера является как бы слепком с потребностей толпы. Масса выделяет из своей среды не столько самого умного, знающего, предприимчивого человека, сколько такого, который будет способен управлять ею, — во главе толпы обычно встает человек, способный воздействовать на эмоции людей, создающий мифы и утверждающий их через механизмы подражания и эмоционального заражения, толкающий толпу к действию. Точно так же и выбор избирателя существенно зависит от его подсознания. А в этой области основное знаковое поле принадлежит символам, мифам и архетипам, «своего рода формальным схемам... которые в символической форме отражают бессознательно оформленный культурный опыт человеческого рода». [4]

Это, зачастую способствует приходу к власти различных тиранов и диктаторов. История показывает, что на волне кризисных ситуаций в мире очень часто устанавливались тоталитарные режимы. Собственно, тоталитаризм и явился исторически первой формой политического строя, положившей миф в основу государственного устройства. Соответственно, в рамках тоталитаризма и возникли первые технологии по производству и распространению политических мифов. Мифы составляют фундамент всей иллюзорной картины мира, создаваемой манипуляторами. К тому же политический миф качественно меняет природу политической коммуникации. Коммуникация из убеждающей становится внушающей. Технологии, используемые внушающей коммуникацией не всегда безопасны для массового сознания. Они могут способствовать созданию депрессивных настроений в обществе, росту эсхатологических ожиданий, а зачастую и синдромов массового социального психоза.

Механизмы политической манипуляции постоянно совершенствуются, отлаживаются, чтобы в критические моменты (которые сегодня, как правило, совпадают с датами голосований по ключевым вопросам) привести к заданному результату. Один из важных элементов системы политической манипуляции — внедрение в массовое сознание нужных социально-политических мифов.

При помощи прессы, в особенности телевидения, власти ориентируют население на нужные социально-политические установки, контролируют противодействие, дают фактам «нужную» оценку, внедряют в массовое сознание определённые ценности и идеалы. Перечислим несколько распространённых мифов:

1. Отрицательный имидж демократии вообще и конкретных демократов в частности.

2. Представление о стабильности в стране и начавшемся экономическом росте. СМИ акцентируют внимание на цифрах экономического роста, источник которого — грамотное, компетентное и умелое правительство.

5. Миф о противостоянии с Западом.

При помощи создания, внедрения и постоянного поддержания социально-политических мифов власть контролирует массовое сознание, программирует оценки и поведение людей, вызывает по необходимости народное негодование или одобрение, создаёт образы «врагов» и «друзей».

Особенно обостряется проблематика мифотворчества в период избирательной кампании. Громадным потенциалом воздействия в ней обладают социокультурные мифы. Их конечной целью является побуждение к заданной социальной реакции путем формирования нужного представления о тех или иных событиях, персоне, явлениях в политической жизни.

Распад традиционных социальных и политических структур характерный для кризисных периодов общественного развития, с особой силой проявился в современной России. Для многих людей возникла психологическая потребность восстановить утраченную целостность, компенсировать потерю чувства социальной общности. В сложившейся ситуации этническая, национальная, религиозная принадлежность стала наиболее приемлемым способом компенсации утраченного чувства общности. Этнос, религия, семья это те традиционные институты, которые придают современному человеку ощущение стабильности и устойчивости, именно через эти институты человек обретает привычную систему ценностей. Это явление не является специфически российским. В современном мире сложилась парадоксальная ситуация: с одной стороны мы являемся свидетелями процессов унификации духовной культуры, глобализации, транснационализма; с другой стороны – все острые проблемы современного мира связаны, так или иначе, с национальными или религиозными вопросами. Не случайно большинство исследователей пришло к выводу, что существует определенная закономерность — политические мифы утверждаются наиболее легко в странах, где существуют кризисные ситуации, а люди не обладают достаточным уровнем политической культуры. В таких условиях усваиваются любые мифы, в том числе противоречивые, нелепые и утопичные.

В периоды, когда рушатся рационально-объяснительные модели и прогнатические конструкции происходит оживление мифотворческих способностей человеческого сознания, миф благодаря своим онтологическим характеристикам (цикличности, целостности, аксиологичности и т.д.) способствует восстановлению устойчивой социальной идентичности благодаря присущему ему от природы качеству – способности создавать целостную картину мира. Социально-политический миф в силу наличия в нем символического компонента позволяет придать политическим процессам качество духовно-нравственного измерения. Социально-политический миф тем более значим, поскольку любые общественные явления соотносены с ценностями символического содержания и чем сложнее переживаемые современным миром процессы, тем острее потребность выразить их через некие архетипические символы. Сегодня социально-политический миф может выполнить целый ряд функций: аксиологическую, коммуникативную, интегративную, компенсаторскую. Но при этом нельзя забывать, что, по выражению К.Г. Юнга, « в каждом архетипе содержится высшее и низшее, злое и доброе; поэтому он способен приводить к диаметрально противоположным результатам».

Для политиков миф - это инструментальное использование символической и смысловой реальности, обслуживающее выживание социальной общности и созданной для нее социальной утопии.

В основе каждого политического мифа лежит концепция. Основанная на мифе идеология - способ поставить архетип на службу задачам сегодняшнего дня. Сегодня воплощение мифа возможно преимущественно в политике, где есть группы людей, способных не только породить миф, но и принять его в качестве основы политической программы. Выборы особенно показательны для исследований политических манипуляций и политических мифов потому, что в период агитационных кампаний мобилируются все манипулятивные ресурсы.

Противопоставить такого рода манипулятивному воздействию можно только практику рационального выбора посредством формализованных процедур и изменение институциональной среды российского общества. Институционализация понимаемая как процесс социально-политического конструирования специфического набора норм и правил, определяющий практику деятельности и взаимодействия внутри социума, позволяет сделать социально-политическое пространство более структурированным, а следовательно и более рационально-предсказуемым.

#### Литература:

1. Лебон Г. Психология народов и масс. СПб., 1995; Ницше Ф. Рождение трагедии из духа музыки. М., 1990; Ортега-и-Гасет. Восстание масс. М., 1989.
2. Малкин Е., Сучков Е. М.: Русская панорама, 2006. – 680с
3. Лебон Г. Психология народов и масс. СПб., 1896. Психология социализма. Спб., 1908. Тард Ж. Законы подражания. М., 1892. Общественное мнение и толпа. М. 1902.
4. Ионов И.Н. Историческое бессознательное и политический миф // Современная политическая мифология. Содержание и механизмы функционирования. М., 1996. С.10.

**СЕКЦІЯ: ПРАВО****Андрій Беніцький  
(Луганськ, Україна)****ЗНАЧЕННЯ ТЕРМІНА "ЗАВІДОМІСТЬ" ПРИ КОНСТРУЮВАННІ СКЛАДУ ЗАЗДАЛЕГІДЬ НЕ ОБІЦЯНОГО ВІДМИВАННЯ ДОХОДІВ, ОДЕРЖАНИХ ЗЛОЧИННИМ ШЛЯХОМ**

Для притягнення до відповідальності суб'єкта, що заздалегідь не обіцяв вчинити діяння з доходами, одержаними злочинним шляхом, необхідно, щоб він знав про джерело їх походження. Незважаючи на те, що в ст. 209 КК термін "завідомо" не вживається, для притягнення до кримінальної відповідальності за відмивання осіб, які не брали участі в первісному злочині, необхідно встановити, що вони усвідомлювали, що їх діянням передувало скоєння предикатного злочину. Обізнаність особи щодо предикатного діяння є однією з умов притягнення за відмивання злочинних доходів. Наприклад, необхідність установлення усвідомлення суб'єктом джерела походження доходів, що відмиваються, зазначалась безпосередньо в ст. 2 Закону України від 28 листопада 2002 р. "Про запобігання та протидію легалізації (відмиванню) доходів, одержаних злочинним шляхом" в ред. 2006 р. Відповідно до цієї норми до легалізації (відмивання) доходів відносяться дії, спрямовані на приховування чи маскуванню незаконного походження коштів або іншого майна чи володіння ними, прав на такі кошти або майно, джерела їх походження, місцезнаходження, переміщення, а так само набуття, володіння або використання коштів або іншого майна, за умови усвідомлення особою, що вони були доходами (курсив наш. – А.Б.) [2].

У диспозиції ст. 209 КК в ред. 2001 р. вживалося формулювання "здобутих завідомо злочинним шляхом". Як видається, законодавець використав термін "завідомо" для характеристики суб'єктивної сторони. Знати завідомо – означає знати наперед, заздалегідь, явно [8, с. 50]. Крім того, свідоме знання особи про злочинне походження коштів або іншого майна передбачає наявність у неї усвідомлення суспільної небезпечності використання коштів або іншого майна, здобутих злочинним шляхом. Однак, Законом України № 430-IV від 16 січня 2003 року "Про внесення змін до Кримінального та Кримінально-процесуального кодексів України" зміст ст. 209 КК було змінено, термін "завідомо" було виключено [1]. Між тим, ч. 1 ст. 198 КК передбачає відповідальність за заздалегідь не обіцяне придбання, одержання, зберігання або збут майна, завідомо одержаного злочинним шляхом, за відсутності ознак легалізації (відмивання) доходів, одержаних злочинним шляхом.

Здійснюючи відмивання доходів, одержаних злочинним шляхом, особи, що брали безпосередню участь у предикатному злочині, не можуть не знати про джерело придбання грошових коштів або іншого майна. Роз'яснюючи судам, як необхідно кваліфікувати діяння суб'єктів за цих обставин, Пленум Верховного Суду України у пункті 11 своєї постанови від 15 квітня 2005 року звертає увагу на те, що особа, яка брала участь у предикатному злочині та відмиванні коштів або іншого майна, одержаних унаслідок його вчинення, повинна притягуватися до кримінальної відповідальності за сукупністю цих злочинів, оскільки вона усвідомлює, що скоєє легалізацію таких коштів (майна) [6, с. 10]. На необхідність установлення знання відмивача про предикатний злочин звертає увагу Пленум Верховного Суду України. Так, у п. 9 постанови від 15 квітня 2005 року визначено, що у випадку придбання коштів або іншого майна, одержаних унаслідок вчинення предикатного діяння, і володіння ними необхідно, щоб особа усвідомлювала, що вони одержані іншими особами злочинним шляхом. Крім того, у п. 12 постанови міститься положення, відповідно до якого при вирішенні питання про наявність ознак складу відмивання в діях особи, яка не вчиняла предикатного діяння, судам варто встановити, що особа, котра вчинила одну з дій, передбачених ч. 1 ст. 209 КК, усвідомлювала, що кошти або майно одержано іншими особами злочинним шляхом [6, с. 9].

Термін "завідомо" використовується для опису форм легалізації (відмивання) злочинних доходів законодавцями країн – учасниць СНД (РФ, Вірменії, Казахстану, Киргизстану, Таджикистану, Туркменістану). Як видається, це зумовлено тим, що при конструюванні правових норм, які встановлюють відповідальність за відмивання злочинних доходів, могли бути враховані деякі нормативно-правові акти, прийняті Міжпарламентською Асамблеєю країн – учасниць СНД. Так, наприклад, у ст. 15 (легалізація доходів, здобутих злочинним шляхом) Рекомендаційного законодавчого акта "Про боротьбу з організованою злочинністю", прийнятого постановою Міжпарламентської Асамблеї держав – учасниць СНД від 2 листопада 1996 року, сформульовано поняття легалізації. Під ним розуміється приховування або перекидання незаконних джерел і природи походження, місцезнаходження, розміщення, руху або дійсної належності коштів або іншого майна чи прав на майно, завідомо здобутих злочинним шляхом [7, с. 461–463]. Цей термін уживається в п. 2 ст. 2 Модельного закону "Про протидію легалізації ("відмиванню") доходів, отриманих незаконним шляхом", у якому сформульовано ознаки доходів, здобутих завідомо незаконним шляхом [5, с. 182].

У деяких кодексах держав – членів СНД дається роз'яснення терміна "завідомо". Так, наприклад, у ст. 4 (роз'яснення окремих термінів Кримінального кодексу) КК Білорусі під терміном "завідомість" розуміється "ознака, яка вказує, що особі, яка вчиняє злочин, відомими є юридично значущі обставини, передбачені цим Кодексом" [12]. Цей термін використовується в ст. 235 (легалізація ("відмивання") матеріальних цінностей, здобутих злочинним шляхом) та в ст. 236 (придбання або збут матеріальних цінностей, завідомо здобутих злочинним шляхом) КК Білорусі.

У країнах пострадянського простору трапляються інші конструкції ознак суб'єктивної сторони. Так, наприклад, у первісній редакції ст. 195 (легалізація коштів, здобутих злочинним шляхом) КК Латвійської Республіки передбачено відповідальність за легалізацію фінансових коштів, здобутих злочинним шляхом, або іншого майна на порушення встановлених законом вимог і за усвідомлення злочинності придбання цих коштів чи майна [11, с. 57–58]. Формулювання "усвідомлення злочинності придбання цих коштів чи майна", що вживається в цій нормі, указує на необхідність установлення поінформованості суб'єкта про джерело походження коштів, що відмиваються.

Вітчизняний законодавець, визначаючи перелік предикатних злочинів, виходить із виду й розміру покарання за них. Так, якщо для притягнення до відповідальності за ст. 198 КК України не важливо, яким повинен бути ступінь поінформованості особи про предикатний злочин, то для кваліфікації діянь за ст. 209 КК має значення усвідомлення особою, котра відмиває "брудні" кошти, того, що доходи було одержано в результаті вчинення злочину, за який може бути призначено покарання у виді позбавлення волі або штрафу понад три тисячі неоподатковуваних мінімумів доходів громадян.

Можливою є ситуація, коли суб'єкт, який здійснив фінансову операцію з коштами, здобутими в результаті вчинення злочину, за який не передбачено покарання у виді позбавлення волі або штрафу понад три тисячі



неоподатковуваних мінімумів доходів громадян, уважає, що він вчиняє злочин, передбачений ст. 209 КК. Такі діяння слід розглядати як юридичну помилку. У цьому разі суб'єкт вчинив уявний злочин, оскільки помилково вважав, що його діяння є протиправними. У тих випадках, коли суб'єкт, добросовісно помиляючись щодо законного характеру походження коштів або іншого майна, отриманих злочинним шляхом, вчиняє одне з діянь, передбачених ст. 209 КК, кримінальна відповідальність за відмивання виключається. Укладаючи, наприклад, угоду, особа не могла знати про протиправність своєї поведінки, оскільки їй не було відомо про предикатний злочин, у результаті якого було одержано доходи. Маючи неправильне уявлення про юридичні ознаки або якості предикатного злочину, суб'єкт здійснює допустиму помилку (*error juris*) щодо незлочинності діянь.

Треба зазначити, що особа, котра відмиває злочинні доходи, може не знати всіх обставин вчиненого предикатного діяння: його часу, місця тощо. Інформація про такий злочин може бути обмежена загальними відомостями про його вчинення. Так, якщо особа усвідомлює, що кошти або інше майно, які вона відмиває, отримані в результаті насильницького викрадення, то не потрібно, щоб вона знала про конкретний спосіб заволодіння майном. Відомості про предикатний злочин суб'єкт може одержати різними способами. Джерелом інформації може бути, наприклад, обстановка одержання злочинних доходів, знання про те, що притягнуто до відповідальності винних у предикатному злочині, за який їм загрожує покарання у виді позбавлення волі й т.ін.

У ряді міжнародних документів згадується про ознаки суб'єктивної сторони відмивання злочинних доходів. Так, у підпункті "с" пункту 2 статті 6 Страсбурзької конвенції 1990 р. звертається увага на те, що "обізнаність, намір чи мета, необхідні як елемент складу злочину, зазначеного в пункті 1, можуть виводитися з об'єктивних, фактичних обставин" [4, с. 304]. Схоже положення закріплено у п. 2 ст. 6 Палермської конвенції 2000 року [3], а також у п. 2 ст. 5.2.1 (кримінальний злочин, який полягає у відмиванні грошей) Типового законодавства про відмивання грошей та фінансування тероризму, підготовленого Управлінням Організації Об'єднаних Націй з наркотиків і злочинності спільно з Міжнародним валютним фондом (2003 р.) [9]. Цікаве положення закріплено у варіантах 1–3 до ч. 1 статті 5.2.1 (кримінальний злочин, який полягає у відмиванні грошей) Типового законодавства про відмивання грошей та фінансування тероризму (2005 р.), де визначено, що відповідно до такого діяння, як перетворення або передання майна, суб'єктом відмивання є будь-яка особа, якій відомо, повинно бути відомо або яка підозрює, що таке майно являє собою злочинні доходи з метою приховування або утаювання незаконного походження такого майна або сприяння будь-якій особі, що бере участь у вчиненні основного правопорушення, з метою уникнути правових наслідків його або її дій [10].

Для правильного тлумачення ознак суб'єктивної сторони відмивання злочинних доходів термін "завідомо" доцільно використовувати при конструкції форм розгляданого злочину. Для ясності розуміння суб'єктивних ознак складу відмивання необхідно знову включити термін "завідомо" у ст. 209 КК.

У зв'язку із цим редакцію диспозиції ч. 1 ст. 209 КК слід змінити, подавши її в такому вигляді: "вчинення фінансової операції чи правочину з коштами або іншим майном, завідомо одержаними внаслідок вчинення...".

Діяння, перелічені в ст. 209 КК, відносяться до формальних складів злочину. Тому психічне ставлення особи відноситься тільки до акту поведінки, а не до можливих наслідків злочину. Інтелектуальний критерій суб'єктивної сторони відмивання доходів, одержаних злочинним шляхом, має особливості. Відмивач усвідомлює характер раніше вчиненого ним або іншими особами предикатного злочину, а також усвідомлює як суспільну небезпечність, так і протиправність діянь, передбачених ст. 209 КК. Таким чином, зміст прямого умислу особи, котра відмиває злочинні доходи, складається, по-перше, з усвідомлення характеру раніше вчиненого предикатного діяння, по-друге, з усвідомлення суспільної небезпечності діянь, передбачених ст. 209 КК, по-третє, з усвідомлення протиправності таких діянь. Вольовий критерій психічного ставлення суб'єкта до своєї поведінки характеризується його бажанням вчинити діяння, передбачені ст. 209 КК.

Термін "завідомість" доцільно використовувати при формулюванні складу злочину, встановленого ст. 209 КК. Диспозицію кримінально-правової норми, яка повинна передбачати відповідальність за відмивання злочинних доходів, необхідно викласти в такій редакції: "Вчинення фінансової операції чи правочину з майном, завідомо одержаним злочинним шляхом, що передувало легалізації (відмиванню) доходів, а також використання майна, завідомо здобутого злочинним шляхом, у фінансовій, банківській або іншій господарській діяльності або цивільно-правовому обороті – караються...".

#### Література:

1. Закон України від 16 січня 2003 року № 430-IV "Про внесення змін до Кримінального та Кримінально-процесуального кодексів України" // Відомості Верховної Ради України. – 2003. – № 14. – Ст. 95.
2. Закон України від 28 листопада 2002 р. № 249-IV "Про запобігання та протидію легалізації (відмиванню) доходів, одержаних злочинним шляхом" // Відомості Верховної Ради України. – 2003. – 3 січня. – № 1. – Ст. 2 (із змінами, внесеними згідно із Законами України : № 345-IV от 24.12.2002. – ВВР. – 2003. – № 5, Ст. 48 ; № 485-IV от 06.02.2003. – ВВР. – 2003. – № 14. – Ст. 104 ; № 1726-IV от 18.05.2004. – ВВР. – 2004. – № 36 – Ст. 433 ; № 3163-IV от 01.12.2005. – ВВР. – 2006. – № 12. – Ст. 100).
3. Конвенція Організації Об'єднаних Націй проти транснаціональної організованої злочинності // Офіційний вісник України. – 2006. – 19 квітня. – № 14. – С. 340. – Ст. 1056, код акта 35837/2006.
4. Конвенція Ради Європи проти відмивання, пошук, арешт та конфіскацію доходів, одержаних злочинним шляхом (Страсбург, 1990 р.) // Офіційний вісник України. – 1998. – 16 квітня. – № 13. – Стр. 304.
5. Модельный закон "О противодействии легализации ("отмыванию") доходов, полученных незаконным путем", принятый на двенадцатом пленарном заседании Межпарламентской Ассамблеи государств – участников СНГ (постановление № 12-8 от 8 декабря 1998 года) // Болотский Б. С. Борьба с отмыванием доходов от индустрии наркоторговли в странах Содружества / Б. С. Болотский, А. Г. Волеводз, Е. В. Воронова, Б. Ф. Калачев. – М. : Юрлитинформ, 2001 – С. 181–199.
6. Постанова Пленуму Верховного Суду України від 15 квітня 2005 року № 5 "Про практику застосування судами законодавства про кримінальну відповідальність за легалізацію (відмивання) доходів, одержаних злочинним шляхом" // Вісник Верховного Суду України. – 2005. – № 5 (57). – С. 9–12.
7. Рекомендательный законодательный акт от 2 ноября 1996 года "О борьбе с организованной преступностью", принятый Постановлением Межпарламентской Ассамблеи государств – участников СНГ // Международно-правовые основы борьбы с коррупцией и отмыванием преступных доходов : Сб. документов / [сост. В. С. Овчинский]. – М. : ИНФРА, 2004. – С. 461–463.
8. Словник української мови. Тома 1–11. – Київ : "Наукова думка", 1970–1980. – Том 3. – 1972. – 744 с.

9. Типовое законодательство об отмывании денег и финансировании терроризма, подготовленное Управлением Организации Объединенных Наций по наркотикам и преступности совместно с Международным валютным фондом (2003 г.) // Сайт : "Организация Объединенных Наций". – Режим доступа до документа : [http://www.imolin.org/pdf/imolin/MLawRussian\\_IMoLIN.pdf](http://www.imolin.org/pdf/imolin/MLawRussian_IMoLIN.pdf). – Дата доступа : 10.05.2014.
10. Типовое законодательство об отмывании денег и финансировании терроризма // Управление Организации Объединенных Наций по наркотикам и преступности. – Нью-Йорк, 2005. – 1 декабря. – С. 32–33.
11. Уголовный закон Латвийской Республики // Уголовный закон. О порядке введения в действие Уголовного закона. – Рига : "Biznesa informācijas birojs", 2007. – 116 с.
12. Уголовный Кодекс Республики Беларусь [Электронный ресурс] // Сайт : "Навигатор в мире права. Эталон-Online". – Режим доступа до документа : [http://etalonline.by/?type=text&regnum=НК9900275#load\\_text\\_none\\_1](http://etalonline.by/?type=text&regnum=НК9900275#load_text_none_1). – Дата доступа : 10.05.2014.

**Микола Васюк**  
(Київ, Україна)

### ПИТАННЯ ПРИЗНАЧЕННЯ ПОКАРАННЯ НА ПІДСТАВІ УГОД (ПРО ПРИМИРЕННЯ ТА ВИЗНАННЯ ВИНУВАТОСТІ)

**Постановка проблеми.** Застосування будь-якого покарання як прояву кримінальної репресії вимагає обачного підходу, оскільки йому властива й низка негативних моментів. Тому важливим завданням є мінімізація негативних властивостей покарань, підвищення їх ефективності як необхідного засобу захисту суспільства від найбільш небезпечних посягань, підтримання законності та правопорядку.

Нині у правовій науці розвивається новий підхід до реагування на злочини – призначення покарання на підставі угоди про примирення. Його суть в контексті кримінального судочинства полягає у примиренні потерпілого з правопорушником у кримінальній справі.

**Аналіз останніх публікацій та досліджень.** Питання, що стосуються медіації (примирення потерпілого з правопорушником у кримінальній справі) у своїх працях висвітлювали такі науковці як: Ю.В. Баулін, О.М. Боброва, І.А. Войтюк, О.О. Дудоров, В.В. Землянська, В.Т. Маляренко, М.І. Хавронюк, Л.А. Хруслова та інші. Їхні дослідження внесли вагомий внесок у теорію та практику кримінального судочинства. Метою даної роботи є розкриття процедури призначення покарання на підставі угоди про примирення відповідно до нового Кримінального процесуального кодексу.

**Формулювання цілей статті.** Метою цієї статті є специфіка призначення покарання на підставі угод за новим Кримінальним процесуальним кодексом.

**Виклад основного матеріалу дослідження.** Введення інституту угод є поштовхом у процесі скорочення і спрощення кримінального процесу в цілому. Це стосується провадження у кримінальних справах, а саме положень про примирення потерпілого з підсудним. Актуальність введення цього інституту до кримінального процесу співпадає із засадами здійснення кримінального правосуддя в Україні, що ґрунтується, в першу чергу, на Конституції України, а також на новому Кримінальному процесуальному кодексу.

Інститут скороченого та спрощеного розгляду справи не є новими у Європі (Італія, Німеччина, Іспанія), а також у США. Сутність угод полягає в тому, що обвинувач та обвинувачений можуть досягти домовленості стосовно офіційного обвинувачення щодо конкретного кримінального діяння, а саме в процесі застосування певних пом'якшень при винесенні покарання. (наприклад, в Польщі участь медіатора допускається у справах про умисні злочини, що передбачають максимальне покарання у вигляді позбавлення волі до п'яти років, а також в усіх злочинах, учинених з необережності).

Каральний підхід до розв'язання проблем протидії злочинності виявився неефективним. Враховуючи тенденції до збільшення кількості зареєстрованих заяв і повідомлень про кримінальні правопорушення (з 1,8 млн у 2000 р. до 4 млн у 2013 р.) та, відповідно, кримінальних проваджень, виникає об'єктивна необхідність у застосуванні спрощеного порядку вирішення кримінально-правових конфліктів стосовно осіб, які вчинили злочини, що не становлять великої суспільної небезпеки[2]. До таких правопорушників доцільніше застосовувати механізми альтернативного (відновного) правосуддя, зокрема інститут спрощеного провадження по кримінальних проступках, можливість укладання угод про примирення та визнання винуватості, провадження у формі приватного обвинувачення те, що повинно значно зменшити навантаження на слідчих і, водночас, підвищити ефективність правосуддя (таким шляхом успішно йдуть більшість європейських країн)[1].

У квітні 2012 р. Верховною Радою України був прийнятий новий Кримінальний процесуальний кодекс, який вступив в дію 20 листопада 2012 року. В даному документі містяться для України революційно нові норми. Однією з таких норм є та, що впроваджує в Україні відновне правосуддя. В Кримінальному процесуальному кодексі окремо міститься глава 35 під назвою «Кримінальне провадження на підставі угод». Ст. 468 Кримінального процесуального кодексу передбачається укладення двох видів угод:

- про примирення між потерпілим та підозрюваним, обвинуваченим;
- угода між прокурором та підозрюваним, обвинуваченим про визнання винуватості

Вищий спеціалізований суд України (ВСС) з розгляду цивільних та кримінальних справ підготував для судів інформаційний лист від 15.11.2012 р. №223-1679/0/4-12 з деяких питань здійснення кримінального провадження на підставі угод про примирення між потерпілим та підозрюваним, обвинуваченим. В інформаційному листі ВСС звертає увагу в на те, що угода про примирення може бути укладена і з представником юридичної особи у разі заподіяння їй майнової шкоди[4].

Згідно ст. 474 Кримінального процесуального кодексу суд при розгляді кримінальної справи перевіряє угоду на відповідність вимог КПК або закону.

Кримінальним процесуальним кодексом передбачено укладання угод про примирення за ініціативою потерпілого, підозрюваного або обвинуваченого. Така угода може бути укладена у провадженні щодо кримінальних проступків, злочинів невеликої чи середньої тяжкості та у кримінальному провадженні у формі приватного обвинувачення.

У разі якщо кримінальне провадження здійснюється щодо кількох осіб, які підозрюються чи обвинувачуються у вчиненні одного або кількох кримінальних правопорушень, і згода щодо укладення угоди

досягнута не з усіма підозрюваними чи обвинуваченими, угода може бути укладена з одним (кількома) з підозрюваних чи обвинувачених. Кримінальне провадження щодо особи (осіб), з якими досягнуто згоди, підлягає виділенню в окреме провадження.

У разі якщо в кримінальному провадженні беруть участь кілька потерпілих від одного кримінального правопорушення, угода може бути укладена та затверджена лише з усіма потерпілими. У разі якщо в кримінальному провадженні беруть участь кілька потерпілих від різних кримінальних правопорушень, і згода щодо укладення угоди досягнута не з усіма потерпілими, угода може бути укладена з одним (кількома) з потерпілих.

Право ініціювання укладення таких угод належить виключно суб'єктам, які можуть укладати такі угоди. Тобто, ініціювати угоди про примирення може тільки потерпілий чи підозрюваний, обвинувачений, а угоду про визнання винуватості лише прокурор або підозрюваний, обвинувачений. Водночас, проводити домовленості стосовно угоди про примирення можуть ще захисник і представник, а також інша особа, погоджена сторонами (за винятком слідчого, прокурора або судді).

Слідчий, прокурор зобов'язані проінформувати підозрюваного та потерпілого про їхнє право на примирення, роз'яснити механізм його реалізації та не чинити перешкод в укладенні угоди про примирення.

Наслідком укладення та затвердження угоди про примирення є:

1) для підозрюваного чи обвинуваченого – обмеження права оскарження вироку згідно з положеннями статей 394 і 424 КПК та відмова від здійснення прав, передбачених пунктом 1 частини четвертої статті 474 КПК;

2) для потерпілого – обмеження права оскарження вироку згідно з положеннями статей 394 і 424 КПК та позбавлення права вимагати в подальшому притягнення особи до кримінальної відповідальності за відповідне кримінальне правопорушення і змінювати розмір вимог про відшкодування шкоди[3].

Але ні в КПК, ні в кримінальному законі не регламентований порядок визначення виду та розміру узгодженого сторонами покарання, межі його призначення тощо. На це зверталась увага фахівцями і вченими при підготовці проекту Кримінального процесуального кодексу до другого читання і висловлювались пропозиції щодо доповнення КПК і КК України нормами, в яких би визначався порядок узгодження покарання між сторонами при укладанні відповідних угод.

У згадуваному Інформаційному листі ВСС України з розгляду питання суддям надається такі рекомендації:

- угоду про примирення може бути укладено у провадженні щодо кримінальних проступків, злочинів невеликої та середньої тяжкості, а також у кримінальному провадженні у формі приватного обвинувачення;

- угоду про визнання винуватості може бути укладена до злочинів, які збігаються у вище зазначеній угоді, але при цьому мають бути враховані специфічні об'єктивні і суб'єктивні ознаки прокурором та судом при безпосередній перевірці на законність;

- після розгляду угоди суд має винести рішення про затвердження або відмовленні у затвердженні(у цьому випадку кримінальне провадження повертається прокурору).

ВСС України прийняв доповнення 05.04.2013 №223-558/0/4-13 до Інформаційного листа від 15.11.2012 № 223-1679/0/4-12 «Про деякі питання здійснення кримінального провадження на підставі угод» в якому більш чіткіше сформував саме призначення покарання на підставі угод. А саме:

- регламентований процес відшкодування збитків на підставі угоди юридичній особі приватного та публічного права;

- неповнолітній не може бути звільнений від кримінальної відповідальності на підставі угоди через те, що це належить до виключної компетенції суду;

- визначений порядок, коли було відкрито декілька кримінальних проваджень, в одному з яких було укладено угоду, а в іншому відбувався на загальних засадах, тоді застосовуються правила складання або поглинання злочинів[4].

На нашу думку, необхідно внести зміни та доповнення до чинного Кримінального кодексу – доповнити його нормами, якими має визначатись порядок призначення покарання на підставі угод, запровадити чіткі та конкретні правозастосовні орієнтири для правозастосувачів.

#### Література:

1. Исмаилов Б. И. Теоретические аспекты использования институтов ускоренного порядка рассмотрения дел и «сделок о признании вины» в правоприменительной практике зарубежных государств / Б. И. Исмаилов. – [Электронный ресурс]. – Режим доступа :[http://elib.org.ua/medecine/ua\\_readme.php](http://elib.org.ua/medecine/ua_readme.php). – Заголовок с экрана.
2. Шкелебей В. А. Угоди про примирення й визнання винуватості у кримінальному процесі України та інших країн: порівняльний аналіз / В. А. Шкелебей // Науковий вісник Національної академії внутрішніх справ. –2012. – № 6. – С. 179–188.
3. Кримінальний процесуальний кодекс України від 13 квітня 2012 року №4651а – 17 // Відомості Верховної Ради України. – 2013. – №9–10.
4. Лист Вищого спеціалізованого суду України з розгляду цивільних і кримінальних справ «Про доповнення до інформаційного листа Вищого спеціалізованого суду України з розгляду цивільних і кримінальних справ від 15.11.2012 № 223-1679/0/4-12 «Про деякі питання здійснення кримінального провадження на підставі угод» від 05.04.2013 № 223-558/0/4-13. – [Електронний ресурс]. – Режим доступу : <http://zakon4.rada.gov.ua/laws/show/v0223740-13>. – Заголовок с экрана.

#### Науковий керівник:

завідувач кафедри кримінального права та кримінології Київського національного університету імені Тараса Шевченка, кандидат юридичних наук, професор **Андрюшко Петро Петрович**.

**СЕКЦИЯ: ПСИХОЛОГИЯ****Актанова Жибек  
(Астана, Казахстан)****ОСОБЕННОСТИ ПОСТРОЕНИЯ ПСИХОЛОГИЧЕСКОГО КОНСУЛЬТИРОВАНИЯ ДЕТСКО-РОДИТЕЛЬСКИХ КОНФЛИКТОВ В СЕМЬЕ**

Семейные отношения, в которые непосредственно включён ребёнок – это детско-родительские отношения. Значимость этих отношений привлекает внимание специалистов различных школ и направлений. Именно отношения с родителями являются фундаментом всех других социальных связей ребёнка, которые ему предстоит устанавливать и создавать. Кроме того, эти отношения играют центральную роль в развитии самосознания – через них ребёнок приобретает опыт отношения не только к другим, но, прежде всего, к самому себе.

Первым научным направлением, поставившим детско-родительские отношения в центр развития личности ребенка, был, как известно, классический психоанализ. Психоанализ, стал определяющим направлением развития основных концепций детского развития, в которых ключевая роль отводится проблеме отношений между детьми и родителями (Э.Эриксон, К.Хорни и др.). Наибольшую популярность завоевала теория привязанности (Д.Боулби, М.Эйнсворт). Центральным понятием в теории привязанности является "внутренняя рабочая модель", которая представляет собой неразрывное и взаимообусловленное единство себя и другого. Ребенок познает себя через отношение к нему матери, а мать воспринимает как источник отношения к себе. Эта сложная взаимосвязь в первоначальном варианте, понималась как отношение к себе и к близкому взрослому, которое дает чувство защищенности и безопасности.[6, с. 83]

Содержание понятия «детско-родительские отношения» в психолого-педагогической литературе однозначно не определено. Во-первых, оно представляется как подструктура семейных отношений, включающая в себя взаимосвязанные, но неравнозначные отношения: родителей к ребенку – родительское (материнское и отцовское) отношение; и отношение ребенка к родителям. Во-вторых, эти отношения понимают как взаимоотношение, взаимовлияние, активное взаимодействие родителя и ребенка, в котором ярко проявляются социально-психологические закономерности межличностных отношений (Н.И. Буянов, А.Я. Варга, А.И. Захаров, О.А. Карабанова, А.Г. Лидерс, И.М. Марковская, А.С. Спиваковская, Т.В. Якимова и др.). В зарубежной психологии специфика детско-родительских отношений традиционно исследуется в рамках психоаналитического (З. Фрейд, Э. Эриксон, Д. Винникот, Э. Берн и др.), бихевиористского (Дж. Уотсон, Б. Скиннер, А. Бандура и др.) и гуманистического (Т. Гордон, К. Роджерс, Дж. Байярд, В. Сатир и др.) направлений.

Детско-родительские отношения – один из видов человеческих отношений. Но эти отношения отличаются от всех других видов межличностных отношений и, в этом смысле, они достаточно специфичны. Е.О. Смирнова, раскрывая специфику детско-родительских отношений, считает, что, во-первых, они характеризуются сильной эмоциональной значимостью как для ребенка, так и для родителя. Во-вторых, имеет место амбивалентность в отношениях родителя и ребенка. Эта двойственность выражается, например, в том, с одной стороны, родитель должен позаботиться о ребенке, а с другой – научить его заботиться о себе самому.

А.С. Спиваковская пишет о внутренней конфликтности детско-родительских отношений: взрослеющий ребенок стремится к отделению от родителей, которые всячески пытаются его удержать возле себя, при этом желая его развития и взросления. И наконец, существенная особенность детско-родительских отношений заключается в постоянном их изменении с возрастом ребенка и неизбежном отделении ребенка от родителей.

Основываясь на работах Б.Г. Ананьева и В.Н. Мясищева детско-родительские отношения можно определить как избирательную в эмоциональном и оценочном плане психологическую связь ребенка с каждым из родителей, выражающуюся в переживаниях, действиях, реакциях, связанную с возрастными психологическими особенностями детей, культурными моделями поведения, собственной жизненной историей, и определяющую особенность восприятия ребенком родителей и способ общения с ними. То есть, детско-родительские отношения рассматриваются как субъективное осознание человеком любого возраста характера отношений со своими матерью и отцом.

Э.Г. Эйдемиллер выделяет характеристики типов воспитания ребёнка: степень гиперпротекции; удовлетворённость потребностей; требования, предъявляемые ребёнку; санкции, накладываемые на него; воспитательная неуверенность родителей. На основе этих характеристик дается формальное описание стилей воспитания: потворствующая гиперпротекция, доминирующая гиперпротекция, эмоциональное отвержение, повышенная моральная ответственность и гипопротекция. А.Я.Варга выделяет типологию детско-родительских отношений: 180ринимакющее–авторитарное, отвергающее с явлениями инфантилизации, симбиотическое отношение и симбиотически–авторитарное, отличающееся от предыдущего типа наличием гиперконтроля.[2, с.97]

Основной вопрос, на который ведутся поиски, можно сформулировать следующим образом: «Какими должны быть детско-родительские отношения, чтобы они максимально способствовали развитию ребёнка и обеспечивали достижение целей его воспитания?» Основная идея психологической помощи связана с ориентацией родителей в системе знаний о закономерностях возрастного развития ребёнка, расширением репертуара воспитательных воздействий, обучением адекватным способам взаимодействия с ребёнком.

Детско-родительские отношения можно рассматривать с различных методологических позиций. Функциональный аспект позволяет анализировать это явление с точки зрения достижения полезного приспособительного результата и предполагает развитие их эффективности. Личностный аспект обращает внимание на согласованность когнитивного, эмоционального и поведенческого компонентов и предполагает формирование гармоничности в детско-родительских отношениях. Феноменологический взгляд фиксируется на ценностно-смысловом аспекте этих отношений, предполагающих достижение в них определённой зрелости.

Содержание проблем детско-родительских отношений может быть очень разнообразным, от мелких детских капризов и упрямства в дошкольном детстве до полного непонимания и очень сильных негативных чувств в подростковом и ранней юности.

В консультировании очень важно не игнорировать знания, уже имеющиеся у родителей, а добавить в них дополнительные грани, акцентировать внимание на наиболее важных аспектах, создать возможность для восприятия фактов с разных точек зрения. В целом, психолог обладает большим диапазоном возможностей

привнести нечто новое, полезное для родителей, конструктивное для развития, воспитания детей и взаимодействия с ними.

В решении проблем детско-родительских отношений важен факт прихода на консультацию второго родителя и самого ребенка (чаще всего подростка).

Если семья обращается за психологической помощью, важно определить локус ее психологических проблем:

- индивидуальные проблемы одного из членов семьи (когнитивные, эмоциональные, поведенческие нарушения, личностные расстройства ребенка или одного из родителей);
- проблемы в супружеской подсистеме;
- проблемы в детско-родительской подсистеме;
- проблемы в семейной системе в целом.

Таким образом, психологическое консультирование по вопросам детско-родительских отношений имеет ярко выраженную специфику, которая определяется предметом, целями и задачами этого процесса. Его содержанием становится психологическое сопровождение родителей в сложные периоды взаимоотношений с ребенком. Формирование продуктивного отношения к ребенку у родителя, принятие его проявлений, обретение веры в свои силы и желание преодолевать трудности, восстановление разрушенных связей и ответственности членов семьи друг перед другом.[4, с. 113]

Воспитание любовью не отрицает контроль со стороны родителей. По мнению психологов, исследующих проблемы семейного воспитания, контроль необходим ребенку, потому что вне контроля со стороны взрослых не может быть целенаправленного воспитания. Ребенок теряется в окружающем мире, среди людей, правил, вещей. Одновременно контроль вступает в противоречие с потребностью ребенка быть самостоятельным. Надо найти такие формы контроля, которые бы соответствовали возрасту ребенка и не ущемляли его самостоятельности, одновременно способствуя развитию самоконтроля.

Американские психологи предлагают взамен директивного подавляющего контроля использовать инструктивный контроль. Инструктивный контроль развивает инициативу, трудолюбие, самодисциплину.

Закончить мне бы хотелось словами Ш. Л. Амонашвили: «Плохими дети не рождаются. Ребенок рождается, чтобы узнать мир, а не злить родителей или учителя. Тело ребенка – это форма, в которой природа опредмечивает себя. Настоящая основа человека – не отдельные его качества, а образ жизни. Ребенок живет с первых минут рождения, а не готовится к жизни. Ребенок – существо социальное. Всякая личность развивается в общении. Ребенку необходимо сотрудничество. В сотрудничестве ребенок оказывается гораздо умнее, сильнее, чем при самостоятельной работе». Понимание ребенка, принятие его не только сердцем, но и умом, осознание своей ответственности за судьбу маленького человека поможет взрослым выбрать тот стиль воспитания, который принесет благо и ребенку и родителям.

#### Литература:

1. Алешина Ю.Е. Индивидуальное и семейное консультирование. М. Класс, 1998.
2. Варга А.Я. Системная семейная психотерапия. М, 2001.
3. Дружинин В.Н. Психология семьи. М.:КСП, 1996.
4. Сатир В. Как строить себя и свою семью. М., 1992.
5. Сатир В.Психотерапия семьи. СПб.: Речь, 2000.
6. Эйдемиллер Э.Г., Добряков И.В., Никольская И.М. Семейный диагноз и семейная психотерапия. Учебное пособие для врачей и психологов. СПб.: Речь, 2003.
7. Эйдемиллер Э. Г. Юстицкис В. Семейная психотерапия. С-П., 1999.

**Научный руководитель:**

к.п.н. доцент, Рыскулова Мадина Мухаметалиевна.

**Гульфаруз Калиаскарова**  
(Казахстан, Павлодар)

### ҚАЗАҚСТАНДАҒЫ ЖАСТАР СУБМӘДЕНИЕТІ

Жастар проблемасы қашанда қоғамның өзекті мәселелерінің негізі болып табылған. Әдебиетімізде жастар көп жылдар бойы жеке әлеуметтік-демографиялық топ болып қарастырылған жоқ. Тек 1960 жылдардан бастап «Жастар» түсінігіне анықтама беріле бастады, «Жастар» -жас айырмашылығы, әлеуметтік жағдайы және әлеуметтік-психологиялық ерекшелігіне тән әлеуметтік-демографиялық топ. Ал нақты жастар субмәдениетін қарастыру елімізде Кеңес одағы ыдырағаннан кейін жүзеге аса бастады, ескі жүйе құлдырап, жаңа постиндустриалды қоғамға қадам басу, яғни қалыптасқан құндылықтар мен ережелер өзгеріп, жаңа әлеуметтік қоғамға тікелей әсер еткен реформалардың қабылдануы барлық әлеуметтік топтарға, әсіресе жастар қауымына ықпалын тигізбей қоймады. Жастар субмәдениеті проблемасын анықтау үшін, ең алдымен, «жастар» деген түсінікті қарастыру керек, яғни жастардың басқа топтардан айырмашылығын, жастардың жеке қасиеттері мен құндылықтарын, жастарға тән іс-әрекет пен жас тұлғаға әсер ететін факторлармен танысу қажет. Адамның жас шағы - құндылықтар жүйесінің қалыптасуы мен әлеуметтік статусының алғышарты болып табылады. Сонымен қатар осы шақта жастарға жаңаға деген ұмтылыс, ерекше болып көріну, белсенді өмір салтын ұстану тән, сондықтан жастар арасында нормадан ауытқушылықтар, яғни әртүрлі ықпалдарға еліктеушілік, оның ішінде батысқа еліктеушілік, әртүрлі жастар субмәдениетіне ену көрініс табады. Яғни «Жастар субмәдениеті» дегеніміз жеке адам дамуының өтпелі сатысы, жастардың ресми емес қатынастары және олардың өздеріне ғана тән мақсаттарын табуы жеке субмәдениеттің қалыптасуының себебіне айналады, белгілі бір субмәдениет өкілдері киген киіммен, сөйлеу мәнерімен, жаргондары және айрықша әуестенулерімен ерекшеленеді және үлкендер әлеміне, қоғамның ережелері мен құндылықтарына деген өзіндік қарсылықты білдіретінін көрсетеді. Мұндай топтарға жастар қай жолмен келеді немесе не әсер етеді дейтін болсақ, ол жастардың тікелей психологиялық ерекшелігімен байланысты, яғни ең алдымен, ата-аналары мен мектеп тарапынан болатын бақылаулардан босауға деген ұмтылыстан, эмоцияға аса берілгіштіктен, жасөспірімдік әсірелеушіліктен, өмірге қатысты ойларының тым мінсіздігінен, адамгершілік

ұстанымдарының тұрақсыздығынан, жеке адами құндылықтарының қалыптаспауынан. Қазіргі жаһандану заманында елімізде жастардың өз орнын тауып, жеке әлеуметтік топ болып, дұрыс бағытта дамуы қиынға соғуда. Оларға нағыз өмір туралы нақты кеңестер беріп, уақытында өз өмірлік тәжірибемізбен бөлісіп, олардың бастан кешіргендеріне сыйластықпен қарауымыз қажет. Соңдықтан отбасы жағдайы, мектеп қабырғасы жастардың қалыптасуының негізі болып табылғандықтан жастармен тең дәрежедегі позициясын ұстанып, тәрбиеге көбірек көңіл бөлгені дұрыс.

Қазақстандағы ресми емес қозғалыстарға белгілі бір стильдер мен бағыттардың араласып келуі тән. Қоғамдағы біркелкіліктің болмағандығына байланысты мәдени мұралар элементтерінің де соншалықты санқырлылығы байқала түседі. Соңғы жылдары музыкалық субмәдениет (поп, рок, рэп), гедонистік субмәдениет (байкерлер, рейверлер және т.б.), спорттық субмәдениет (паркуршілер, сноубордшылар, скейтбордшылар), діни топтар (секталар) және жаңа технологияның дамуына байланысты (хакерлер, геймерлер) субмәдениет бірлестіктері айрықша даму үстінде. Готика, эмо, скинхэд, анимэ табынушылары секілді спецификалық субмәдениеттің түрлері бізде бар болғанымен басқа да шетелдермен салыстырғанда өте сирек кездеседі. Ресми емес бірлестіктер негізінен оқушылар, студенттер арасында психологиялық қалыптасу кезеңі мен әсіресе ата-ана тарапынан болатын олқылықтардың қатарласуы салдарынан орын алады.

Болашақ иесі жастар болғандықтан, ең алдымен, осы аталған субмәдениеттердің қоғамға пайдасы мен зиянын анықтамағанда, қоғамдағы рөлін бекітпегенше қарастырған мәселенің өзектілігі жойылмайды. Екіншіден, субмәдениеттер қоғамның көптеген аспектілеріне, оның ішінде қоғам тұрақтылығына тікелей әсер етеді, мысалы, радикалды бағыттағы бейформал бірлестіктер саясаттағы көзқарастарға қарсы пікірде болған жағдайда, қоғамда ертүрлі тәртіпсіздіктер, митингтер ұйымдастырып, инфрақұрылымдарды қалыптан шығаруы мүмкін, сондықтан қоғамдық орталарда саяси, әлеуметтік және басқа жағдайлар шарықтаған жағдайда субмәдениет топтарының іс-әрекетін болжау және ақпараттандырылуы үшін субмәдениеттер түрлері мен типтерін қарастыру маңызды болып табылады. Үшіншіден, дәл қазір жастар саясаты енді жөнге қойылып келеді. Жастар ұйымдарының саны бар да, сапасы жоқ. Сондықтан осындай субмәдениеттерді қадағалайтын органдардың, заңдардың ашылуы біздің елге қажет боғандықтан, жастардың болашақ өміріне кедергі келтіретін, қоғамға зияны тиетін субмәдениеттерді қадағалау мәселесі маңызды болып табылады.

#### Әдебиеттер тізімі:

1. Әбдірайымова Г.С. / Жастар социологиясы: Оқу құралы - Алматы, 2008. - 256 б.
2. Туркпенова С.Ж. / Социальная адаптация как способ профессионального самоутверждения молодежи. Материалы II Конгресса социологов Казахстана - Астана, 2005. - 375 б.

#### Ғылыми жетекші:

Билялова Гульмира Кайсаровна

С. Торайғыров атындағы ПМУ, Әлеуметтану және саясаттану кафедрасының профессоры, философия ғылымдарының докторы

**Диляра Ихсанова**  
(Алматы, Қазақстан)

### ТИПОЛОГИЯ ЦЕННОСТНЫХ ОРИЕНТАЦИЙ ЛИЧНОСТИ

Развитие системы ценностных ориентаций занимает одно из важных и актуальных мест в современной психологической тематике, поскольку ценностные ориентации выполняют важнейшую функцию не только стабилизации, но и предотвращения отклоняющегося поведения молодежи.

Несмотря на неугасающий интерес к аксиологической проблематике, до настоящего времени нет единого определения ценностных ориентаций личности, не выяснено их соотношение и взаимосвязь с другими личностными сферами. При этом большинство исследователей едины во мнении о том, что система ценностных ориентаций, являясь основой для рассмотрения человека как зрелой личности, выражает избирательное отношение человека к социальной действительности. В связи с этим, мы понимаем ценностные ориентации как сложный социально-психологический феномен, не только характеризующий содержание активности, но и определяющий подход человека к миру, к себе, а также придающий смысл поведению и поступкам. Таким образом, система ценностных ориентаций имеет многоуровневую структуру, а ее вершина – это ценности, связанные с жизненными целями личности. Ученые обосновывают проблематичность изучения системы ценностных ориентаций личности сложностью самого процесса детерминации её социальными и культурными факторами. А так же подчеркивается многомерность системы ценностных ориентаций как объекта исследования.

Принято считать, что главным элементом культуры являются ценности, доминирующие в обществе. Так ценностные приоритеты реализуются через поведение, а накопленный нами опыт в быстро меняющихся социальных условиях оказывает влияние на ценности. Таким образом, можно увидеть изменения в культуре и личности, проанализировав ценности. Но здесь мы должны рассмотреть еще один аспект данного вопроса: каково значение ценностей в разных культурах. На индивидуальном уровне ценности являются мотивами, которыми люди руководствуются в жизни. Взаимосвязь между рангами ценностей отражает внутренние изменения индивида.

На современном этапе, исследование ценностей базируется на исследованиях М. Рокича. Он предложил инструмент для изучения ценностей в психологии, дав ясное определение этого понятия, как принципов жизни. Автор методики различает два класса ценностей: - терминальные ценности — убеждения в том, что конечная цель индивидуального существования стоит того, чтобы к ней стремиться; - инструментальные ценности — убеждения в том, что какой-то образ действий или свойство личности является предпочтительным в любой ситуации. Это деление соответствует традиционному в отечественной психологии делению на ценности-цели и ценности-средства [1].

С. Шварцем (1992) был проведен многонациональный опрос, направленный на выявление ценностей, которые люди считают своими главными жизненными принципами. Автор утверждает, что главный аспект, отделяющий ценности друг от друга, – это тип мотивации. Он выделил блоки ценностей, основанием явились основные человеческие ценности, характеризующие человеческие потребности и имеющие место во всех культурах. К ним автор относит: биологические нужды, потребности социального взаимодействия. Выделив

ценности в работах других ученых, он сгруппировал их в десять видов мотивации. Основываясь на главной цели, С.Шварц дал ценностям определения: власть, гедонизм, достижения, заботливость, безопасность, конформизм, самостоятельность, стимуляция, традиционность, универсализм. Последующие результаты подтвердили данную структуру. В дальнейшем С. Шварц говорил, что единая система ценностей связана с другими переменными, такими как – установки, поведение, групповое членство [2].

В исследовании, проведенном С. Шварцем, описанную совокупность из десяти ценностей можно представить в двумерном пространстве, где одна из осей будет характеризовать открытость опыту, а другая – выход за пределы Я. Это двумерное представление отражает динамические связи между ценностями. Одновременно придерживаться ценностей, расположенных рядом в двумерном пространстве, не представляет затруднений. Придерживаться же противоположных ценностей, например, стимуляции и конфронтации, довольно трудно [2, с.329].

Дж. Капрара и Д. Сервон рассматривают проблему влияния социальных изменений на ценности общества и говорят о наличии феноменов, которые свидетельствуют о сохранении определенных базовых ценностей. При изучении влияния социальных изменений на индивидуальные ценности необходимо учитывать, что люди не пассивные реципиенты социального влияния. Люди не только выбирают, но и частично формируют социальные факторы, которые на них действуют [3].

Рассматривая индивидуальную иерархию ценностных ориентаций Д.А.Леонтьев предлагает возможные группировки ценностей по различным основаниям, в частности противоположные ценности, среди которых: конкретные и абстрактные ценности, индивидуальные и межличностные, активные и пассивные ценности, а так же ценности профессиональной реализации и личной жизни [4].

Ценностные ориентации в любом обществе отличаются неоднородностью, поскольку они формируются, и развиваются в ходе накопления индивидом жизненного опыта в условиях изменяющегося мира и находят свое выражение в целях, социальных выборах, интересах личности или группы в условиях реального взаимодействия [5]. В связи с этим, ценностные ориентации и личности и группы, будут представлять интерес для определения не только направленности общества, но и для определения влияния и возможно изменения ценностных ориентаций в результате совместной деятельности.

В связи с этим, типология ценностных ориентаций имеет очень важное значение, поскольку в группах характеризующихся низким или высоким уровнем развития, соответственно наиболее отчетливо проявляются доминирующие индивидуальные ценности.

По мнению М.С. Яницкого субъективная значимость для человека тех или иных ценностей может определяться разными источниками [6]. В связи с этим, важно отметить, что развитие ценностных ориентаций личности основывается не только исходя из индивидуального опыта, но и в социальном взаимодействии. Таким образом, в результате психокоррекционного воздействия, мы можем оказывать определенное влияние на развитие системы ценностных ориентаций молодого поколения.

#### Литература:

1. Практическая психодиагностика. Методики и тесты: учебное пособие / под ред. Райгородского. – Самара: Издательский дом «БАХРАХ-М», 2008. – 672 с.
2. Карандашев В.Н. Методика Шварца для изучения ценностей личности: концепция и методическое руководство. - СПб.: Речь, 2004 - 70 с.
3. Капрара Дж., Сервон Д. Психология личности. - СПб: Питер, 2003. – 640 с.
4. Леонтьев Д.А. От социальных ценностей к личностным: социогенез и феноменология ценностной регуляции деятельности // Вестник Московского университета. Сер. Психология. - 1996.- №4.- С.35-44.
5. Кондратьев М.Ю., Ильин В.А. Азбука социального психолога-практика. – М.: ПЕР СЭ, 2007. – 464 с.
6. Яницкий М.С. Ценностные ориентации личности как динамическая система. - Кемерово: Кузбассвузиздат, 2000. – 204 с.

**Віктор Карман, Ольга Крупенко  
(Мелітополь, Україна)**

### ОСОБИСТІТЬ ПЕДАГОГА І ЯКІСТЬ ВИКЛАДАННЯ У ВИЩІЙ ШКОЛІ

Процеси реформування вищої освіти, що відбувається в українському освітянському просторі, актуалізують проблему більш детального і поглибленого вивчення поведінкових, індивідуально-психологічних, мотиваційних, пізнавальних складових навчання у вищій школі. Дослідники проблематики визначають шляхи формування у майбутнього фахівця активної діяльнійшої позиції в процесі навчання, яка сприяє становленню досвіду цілісного системного бачення професійної діяльності, системної дії в ній, вирішення нових проблем.

Центральною фігурою, яка реалізує на практиці визначене завдання, є педагог. Його головними задачами виступають: навчити студента пізнавати, навчатися, само реалізуватися в соціально-професійному просторі. Сучасному викладачеві вищої школи разом з фундаментальними і глибокими знаннями свого предмету потрібні для якісної роботи доволі ґрунтовні психологічні і педагогічні знання, досконале володіння якими дозволяє йому не тільки розуміти основні теоретико-педагогічні проблеми, але й використовувати різноманітні інноваційні педагогічні технології. Саме це надає викладачеві можливість не тільки передавати студентам знання і наукову інформацію, але і сприяти самостійному засвоєнню знань, науковій творчості, формуванню компетенцій у них.

Акцентуємо увагу на тому, що вимоги до якостей викладача обумовлені саме вимогами до фахівця, який формується в процесі навчання студентів. Більшість авторів наукових досліджень проблеми якостей, які потрібні викладачеві вищої школи, виділяють дві головні складові: особистість викладача і його професіоналізм (С.Я. Батишев, Є.Ф. Зеєр, Г. О. Головченко, В. Гриненко, Е.А. Клімов, В. Г. Кремень, Н.В. Кузьміна, А.К. Маркова, С. М. Ніколаєнко, В.Е. Радіонов, Е.Є. Смірнова, Г.В. Суходольский, Н.Ф.Тализіна і ін.). В роботах підкреслюється, що одним з важливих принципів сучасної педагогіки є педагогічна взаємодія, в основі якої лежить спільна робота суб'єктів навчального процесу, чіткими параметрами якого є взаємовідносини, взаємосприйняття. Встановлення такої ефективної системи веде до формування у студентів активного прагнення до оволодіння інформацією,

знижується страх неправильної відповіді і закріплюються довірчі стосунки з викладачем, у студентській аудиторії стає пануючим позитивний клімат творчої роботи.

Практичне створення такого клімату базується на відкритості і атмосфері довіри викладача до тих, хто навчається, умінні педагога чітко формулювати цілі, які повинні бути зрозумілими для студентів, мотивуванні їх внутрішні ресурсів до прагнення отримати нові знання. Неабияке значення для викладацької роботи має сформована у студентів впевненість в тому, що досвід професіонала-викладача дозволяє вирішувати різноманітні проблеми їх пізнавальної діяльності. Любі коливання емоційного настрою групи при навчанні повинні уміло сприйматися, усвідомлюватись педагогом і відповідним чином у вигляді зворотного зв'язку рефлексивно продемонстровані за допомогою динаміки дій і на рівні афективної сфери. Саме емпатичність викладача в педагогічному спілкуванні зі студентами, викладання власної душі при викладанні учбових дисциплін дозволяє формувати співзвуччя душ з тими, хто навчається. Для цього викладачу треба уміло володіти педагогічним тактом - формою реалізації педагогічної моралі в своїй поведінці, в якій співпадають думка і дія. Такт є моральною стороною поведінки, що включає передбачення усіх об'єктивних наслідків вчинку і суб'єктивного його сприйняття, у ньому проявляється пошук найбільш раціонального і менш складного шляху до мети.

Обов'язковими чинниками забезпечення якості викладання є оволодіння педагогом конкретними прийомами, способами, технікою та засобами педагогічної діяльності. На основі цього, при розвинутому умінні викладача підбирати яскраві факти, пізнавальні матеріали, цікаво подавати і пояснювати їх, викладати вільно, цікаво, точно і лаконічно, студентами позитивно саприймається навчальний матеріал. Необхідно враховувати, що кожен студент - це особа зі своїми індивідуальними особливостями. І тут важливим моментом є знання викладачем ціннісних орієнтацій студентів, їх ідеалів, потреб, інтересів, рівнів домагань, спрямованості і індивідуальної своєрідності кожного із студентів. Якість викладацької діяльності значно зростає в умовах постійного самовдосконалення педагогом своїх комунікативних умінь. Це виражається в його умінні сприймати і визначати особливості внутрішнього світу тих, кого педагог навчає, їх характер, темперамент.

Серед студентів в останній час значно виріс попит на неординарну особу викладача - дослідника, педагога і практика в одній особі, в той же час, живої і не байдужої до проблем молоді людини. Іншими словами, викладач має бути яскравою індивідуальністю, з почуттям гумору, відповідальним, дисциплінованим, інтелігентним, таким, який має харизму. Швидше за все, і найсильніше на неї працює поєднання трьох елементів: компетентності в науці, любові і поваги до студентів і природності поведінки. Але кожному викладачеві треба пам'ятати, що якщо педагог навіть значно імпонує студентів, він не в змозі утримувати їх увагу надто тривалий час, якщо не уміє зацікавлювати своїм предметом, своїм стилем викладання. Викладач привертає увагу і посилює пізнавальну активність студентів завдяки умілому використанню свого мовного ресурсу: зрозуміла, захоплююча, чітка, лаконічна, однозначна, емоційно забарвлена мова, її оптимальний темп, тембр голосу, смислові паузи. У викладацькій роботі вирішальне значення має при розумінні, мисленні і запам'ятовуванні інформації студентами тактика правильного вибору викладачем форми подачі учбового матеріалу. Треба розуміти, що кожна лекція, семінарське, практичне заняття, які проводяться викладачем при умові володіння їм чіткою дикцією і спокійним гучним голосом підвищують цікавість студентів до вивчаємої проблеми.

Однією з позитивних складових, яка впливає на викладання є загальна ерудованість педагога. Начитаність і різнобічні знання педагога повинні вражати і одночасно надихати студентів на отримання більшої кількості інформації в цілому і по певному предмету зокрема. Дуже цікаво слухати викладача, який приводить величезну кількість різноманітних прикладів, розказуючи різні ситуації, які відбувалися у зв'язку з подіями або людьми, про яких йде мова на лекції чи іншому занятті.

Уміле створення викладачем атмосфери довіри і невимушеності в студентській аудиторії під час зайняття можливе при умові забезпечення чіткого зв'язку з нею (аудиторією). Така ситуація досягається за рахунок використання невеликих пауз під час лекцій, інших занять, коли студент відпочиває від тривалої напруженої творчої роботи, написанні конспекту, а викладач може вести розповідь про щось цікаве або забавне. Завдяки цьому студенти на неформальному рівні отримують інформацію про наявність почуття гумору у викладача, чим значно знижується соціально-психологічний бар'єр міжособистісного педагогічного спілкування.

Важливим є навички реалізації педагогом свого уміння добувати потрібну важливу і цікаву інформацію, відкидати непотрібну, створювати чітку систему знань, потрібних студентів.

У якості висновку із сказаного, можна констатувати, що викладач в очах студента повинен виглядати цікавою особистістю, постійно невимушено демонструючи власну комунікабельність, товарицькість, природність, ерудованість, професіоналізм, небайдужість до проблем студента і до власної педагогічної діяльності, в кожному сказаному слові якого повинна бути присутньою пристрасть і бажання навчити студента всьому, що він знає сам. Всі визначені уміння і навички педагога, які реалізуються у викладанні, ґрунтуються на науковій, практичній і психолого-педагогічній підготовці, що включає знання основ світової культури, гуманістичних особових якостей, відповідальності за результати власної діяльності, мотивації до самоудосконалення. Для успішного виконання усіх видів викладацької діяльності, педагогу необхідно мати певні дидактичні, академічні, перцептивні, мовні, організаційні, авторитарні, комунікативні, прогностичні здібності. Але на першому місці в ряду здібностей викладача стоять його розумові здібності.

Уміння і розвинуті навички педагогічної взаємодії, встановлення міжособових стосунків із студентами з'являються тільки в результаті розвитку у викладача широкого кругозору, загальної ерудиції, компетенції в різних областях соціальної, культурної, наукової, технічної інформації, на основі якої і формується творча, духовно багата особа, що притягає молодь. Головною метою професійної викладацької діяльності такого педагога є створення оптимальних умов для виховання у майбутніх фахівців гнучкого і багатогранного мислення, потреби саморозвитку, уміння вчитися, творчої самореалізації, адаптації та трансформації у професійну діяльність.

#### Література:

1. Вища освіта України та Болонський процес. Навч. посібник. / За ред. В.Г. Кременя. – Тернопіль: Навчальна книга. Богдан, 2004. – 384 с.
2. Вітвицька С.С. Основи педагогіки вищої школи. Підручник. К., 2006г.
3. Гриненко В. Професійне навчання вищих керівних кадрів для державної служби в зарубіжних країнах // Вісник Національної академії державного управління. - 2005. – № 3. – С.162-169.



4. Кремень В. Г. Інформаційне середовище як умова нового буття / В. Г. Кремень // Інформаційно-телекомунікаційні технології в сучасній освіті: досвід, проблеми, перспективи : зб. наук. праць. Частина 1. – Львів : ЛДУ БЖД, 2009. – С. 3–6.
5. Кузьмінський А.І. Педагогіка вищої школи: Навчальний посібник.-К.: Знання,2005.-486с.(Вища освіта 21-го століття).
6. Ніколаєнко С. М. Якість вищої освіти в Україні: Погляд в майбутнє // Вища школа. – 2006. – №2. – С. 3-22.
7. Педагогічна майстерність : [підручник] / [І. А. Зязюн, Л. В. Крамуценко та ін. ] – [2-ге видання]. – К. : Вища шк., 2004. – 442 с.
8. Слєпкань З.І. Наукові засади педагогічного процесу у вищій школі. Навч. посібник.- К.: Вища школа, 2005.

**Віктор Карман, Сергій Карман**  
(Мелітополь, Україна)

### **ЗНАЧЕННЯ ПЕДАГОГІЧНОГО АРТИСТИЗМУ В ПРОФЕСІЙНІЙ ДІЯЛЬНОСТІ ВИКЛАДАЧА ВИЩОЇ ШКОЛИ**

В сучасних соціокультурних умовах головною метою політики держави в галузі освіти є створення відповідних умов для розвитку особистості і творчої самореалізації кожного громадянина України, виховання людей нового покоління, сформувати стійку здатність ефективно працювати і навчатися протягом життя, мислити, реалізовувати свій потенціал через оберігання, примноження цінностей національної культури і громадянського суспільства, оновлення змісту освіти та організації навчально-виховного процесу відповідно до демократичних цінностей, ринкових засад економіки, сучасних науково-технічних досягнень [3].

Відповідно до цієї парадигми викладач вищої школи перестає бути простим транслятором науково-культурного і професійного досвіду, носієм незаперечної істини. Передбачається максимальна концентрація навчального процесу не саме на учбовій дисципліні, а на особистості студента, його професійному становленні і особистісному зростанні, впливі на індивідуальність та індивідуальну свідомість студента. В цих умовах надзвичайно важливу роль відіграє особистість викладача, його професійність, фаховість, здатність до розв'язання складних завдань, що пов'язані з організацією всіх ланок викладацької роботи. Соціальний запит зроблений на творчу індивідуальність, готовність педагога діяти в неординарних ситуаціях, що припускає наявність неповторних індивідуальних властивостей. Сучасний педагог інтегрує в собі духовно-моральну, естетичну і інтелектуальну культуру, готовність до постійного самовдосконалення [1].

Сьогоднішня вища школа загострює потребу у викладачах «натхненниках» з широким діапазоном емоційних реакцій, здатних творчо передати багатства людської культури своїм вихованцям. Артистичність як важлива професійна якість повинна бути розвиненою в різній мірі у кожного педагога. Учбово-виховний процес завжди має особову, індивідуальну форму безпосереднього зв'язку конкретних людей – викладача і студента. Від того, як будуватиметься і спрямовуватись цей зв'язок педагогом, залежить якісність і ефективність навчання і виховання.

На сучасному етапі дослідники все частіше стали приділяти увагу педагогічній майстерності через розгляд проблеми педагогічного артистизму (Д. В. Кузьміна, В. І. Загвизинський, В. А. Кан-Калік, С. А. Гільманов). Проблема професійної педагогічної компетентності розглядалась у працях М.В.Гордієнка, М.Гриньової, М.М.Зароцького, І.О.Зязюна, Н.В.Кузьміної, Г.В.Лісовенко, С.Д.Максименка, А.К.Маркової, Г.І.Приходько, А.Є Радченко, Л.Є. Сігаєвої, В.І.Свистун, Н.Б. Щокіної та ін. [2,3]. Б.Т. Ліхачов вважає, що педагогічна майстерність є частиною педагогічного мистецтва і виражається в сучасному володінні педагогом методами і прийомами, усім арсеналом педагогічних умінь і навичок, що забезпечують практичне втілення педагогічного мистецтва в процесі формування особи [4,76].

Треба констатувати, що саме сутнісні особливості педагогічного артистизму як компонента професійної майстерності викладача вищої школи вивчені і розроблені не в повній мірі. У зв'язку з цим розгляд визначеного питання зумовили і вибір теми нашої статті.

Ми вважаємо важливим зосередити увагу на таких аспектах діяльності викладача, як образність і гнучкість мислення, творче самопочуття, саморегуляція психічних станів, уміння притягнути і утримати увагу студентів, виразність, емоційність, уміння в області невербальної комунікації, здатність імпровізувати. В науковій літературі точного, признаного розуміння поняття «педагогічний артистизм» не існує. На наш погляд під цим терміном можна розуміти здатність педагога перевтілюватися, чарівливість, жвавість, гостроту, експресію, багатство жестів і інтонацій, дар оповідача, здатність подобатися, натхненність, відчуття внутрішньої свободи; внутрішня витонченість, образне мислення, прагнення до нестандартних рішень через образні асоціації; особливості психіки, тип нервової системи, акцентуація особи. І одночасно це є сукупність учбових прийомів, методів для організації і проведення на творчій основі любого заняття. При цьому в структурі педагогічного артистизму дослідники виділяють дві сторони – внутрішню і зовнішню. Внутрішній артистизм викладача характеризується через його культуру, безмежність яви, чарівливість, емоційність, образний шлях постановки і рішення проблем, налаштування" на творчість, самовладання. До внутрішніх джерел педагогічного артистизму відносять також психофізіологічний (особливості нервової системи, тип вищої нервової діяльності, темперамент, індивідуальні особливості характеру; особливості психічних процесів, емоційно-вольові якості, увага, спостережливність, специфіка сенсорної організації, творча явва, фантазія, інтуїція); соціально-моральний або соціокультурний(спрямованість, установки, погляди і переконання, загальний культурний рівень, духовний потенціал); педагогічний або діяльнісний (професійна спрямованість, розвинене педагогічне мислення, почуття міри, такту; індивідуальний досвід, практична компетентність, педагогічна культура, «відчуття цілі», індивідуальний стиль, педагогічна техніка).

Зовнішній артистизм відображає особливі форми вираження педагогом свого відношення до матеріалу, передача свого емоційного відношення до педагогічної діяльності, володіння умінням само презентації, уміла режисура заняття.

Педагогічний артистизм викладача знаходить відображення в його професійній діяльності, вимагає прояву таких особових якостей, як ініціатива, індивідуальна свобода, самостійність і відповідальність, готовність до ризику, незалежність суджень. Педагог творить себе, творчо осмислює події життя і власний досвід, творчо використовує і перетворює відоме, створює якісно нове. Артистичний викладач своєю особою одухотворяє зміст і організацію учбово-виховного процесу. Це самобутній педагог зі своїм неповторним внутрішнім світом, який стає привабливим і

притягуючим до себе. Треба акцентувати увагу на те, що можна мати привабливі зовнішні дані, красивий голос і загальну нервову збудливість, які в очах людини недосвідченого можуть зійти за акторський темперамент, але при цьому не бути дійсно артистичним. Вибрані педагогом вищого навчального закладу прийоми і методи педагогічної взаємодії повинні бути системними, гармонійними, узгодженими, співзвучними між собою, відповідати особистості учнів і особливостям колективу, а також творчій індивідуальності самого педагога. У цьому і проявляються складові педагогічного артистизму: свобода, природність, доцільність і гармонійність поведінки, його відповідність ситуації, задачі та завдання педагога.

Лише педагог з якостями артистичної особистості, тобто з багатством особистісних проявів і природністю, свободою, красою і витонченістю рішень, може самоствердитися в досвіді студентів, сформувані мотиваційно-ціннісне ставлення до змісту освіти і передати їм досвід попередніх поколінь відповідними засобами. Сучасний педагог інтегрує в собі духовно-моральну, естетичну і інтелектуальну культуру, готовність до постійного самовдосконалення. Артистичний педагог демонструє високу комунікативну компетентність, уміє організувати такі форми взаємодії, які б задовольняли духовну потребу студентів у спів мисленні, співбесіді, співпереживанні і в таких вищих формах спільності, як причетність, співчуття, співчуття. Для цього учитель сам повинен володіти розвиненими емпатією і ідентифікацією.

Оволодіння педагогічною майстерністю припускає формування, виховання і розвиток емоційності, інтуїції, емпатії, уваги, спостережливості, здатності до імпровізації і інших властивостей і якостей, що лежать в основі педагогічного артистизму, як однієї із складових між конкурентоздатного викладача вищої школи.

Постає нагальна потреба розробки і реалізації моделі викладача вищої школи, яка має враховувати як національно-культурні традиції функціонування освітньо-виховного простору, так і сучасні прогресивні світові тенденції педагогічного поступу.

#### Література:

1. Булатова О.С. Педагогический артистизм: учеб. пособие. М.: Издательский центр «Академия». 2001.
2. Гузій Н.В. Педагогічний імідж і професійна культура вчителя // Творча особистість вчителя: проблеми теорії і практики: зб. наук. праць. – К.: НПУ, 1997. – С. 28–31.
3. Національна доктрина розвитку України у XXI столітті. Міністерство освіти і науки України, Академія педагогічних наук України // <http://www.univd.edu.ua>.
4. Лихачев Б.Т. Педагогика. Курс лекцій: учеб. пособие. М.: Юрайт, 2001. 523 с.

**Анна Клименко**  
(Костанай, Казахстан)

### ВЛИЯНИЕ РУКОВОДЯЩЕЙ ДОЛЖНОСТИ СУПРУГА (СУПРУГИ) НА СУПРУЖЕСКИЕ ОТНОШЕНИЯ

Все человеческие проблемы начинаются и заканчиваются в семье. Семья сложный и одновременно целостный организм, который функционирует по определенным законам, имеет свои стадии развития и свои «подводные камни». Одним из показателей нормального развития и функционирования семьи является сохранение прочных супружеских взаимоотношений. Переход к рыночной экономике и изменение форм собственности в странах бывшего Советского Союза, привели к стремительному развитию деятельности в различных сферах бизнеса, которая привлекает не только мужчин, но и женщин. Указанная деятельность, как правило, связана с увеличением длительности пребывания на службе (командировки, ненормированный рабочий день, деловые встречи в вечернее время и пр.), что может вызывать недовольство одного из супругов.

Проблема влияния профессиональной деятельности супругов на характер их взаимоотношений посвящены работы таких ученых, как: Алешина Ю.Е., Гозман Л.Я., Дубровская Е.М. [1]; Левкович В.П. [2]; Разумникова О.М. [3].

Для сохранения прочных супружеских взаимоотношений очень важно наличие адекватной самооценки у каждого из супругов. Не менее важную роль в супружеских взаимоотношениях, как мы полагаем, играют их ценностные ориентации, оказывающие основное влияние на статус и занимаемую ими должность.

Целью нашей работы было изучить характер влияния руководящей должности супруга (супруги) на их супружеские отношения. Исследование проводилось на базе ТОО проектный институт «Кустанайдорпроект». Испытуемые – работающие супружеские пары в возрасте от 25 до 60 лет, проживающие в г. Костанай. Семьи подбирались методом свободной выборки таким образом, чтобы деятельность одного из супругов характеризовалась более высокой руководящей должностью. В нашем исследовании приняли участие 30 супружеских пар: 13 семей, где мужчина занимает более высокую руководящую должность, чем женщина (группа №1) и 17 семей, где женщина занимает более высокую руководящую должность, чем ее супруг (группа №2).

В своем исследовании мы предположили, что влияние руководящей должности супруга (супруги) на их супружеские отношения опосредовано индивидуальными особенностями их личности, в частности, самооценкой и ценностными ориентациями.

Основной метод исследования – эксперимент (констатирующий). Проведена статистическая обработка результатов исследования с помощью вычисления коэффициента ранговой корреляции Спирмена.

Для исследования супружеских отношений были использованы следующие методики:

1. Методика В.В. Столина, Т.Л. Романова, Г.П. Бутенко «Удовлетворенность браком»;
2. Тест Шейнова В.П. «Довольны ли вы своим браком?»;
3. Тест на «разводоопасность» Шейнова В.П.

Для исследования самооценки супругов были использованы:

1. Методика самооценки личности (С.Л. Будасси);
2. Тест на выявление уровня самооценки А. Карелина [4].
3. Методика диагностики самооценки Ч.Д. Спилбергера, Л. Ханина (оценка ситуационной и личностной тревожности).

Для исследования ценностных ориентаций супругов применялись следующие методики:

1. Методика «Ценностные ориентации» М. Рокича;
2. Экспериментальная методика «Ценностные ориентации личности (ЦОЛ)»;

## 3. Методика «Определение направленности личности» (ценностные ориентации) Б. Басса.

Для выявления круга обязанностей супруга (супруги), занимающего (ей) руководящую должность, была использована разработанная нами анкета «Особенности руководящей должности».

Получены следующие результаты:

1. Пары, в которых мужчины занимают руководящую должность (группа №1), полностью удовлетворены своим браком. Тогда как пары, в которых руководящую должность занимает женщина (группа №2), оба супруга менее удовлетворены своим союзом. Причем тем парам, в которых мужчины занимают руководящую должность (группа №1), развод не угрожает. В парах, в которых руководящую должность занимает женщина (группа №2), хоть и не в большинстве своем, но выявилась легкая степень напряженности в отношениях. Развод же, по результатам нашего исследования, не грозит семьям ни 1-й, ни 2-й группы.

2. В семьях, где руководящую должность занимает супруг (группа №1), влияние руководящей должности на супружеские отношения выявлено не было.

3. Женщины и мужчины, занимающие более высокую руководящую должность, нежели их супруги, обладают завышенной самооценкой. Те же, кто не занимает руководящего поста, обладают в основном адекватной самооценкой.

4. Женщины и мужчины, занимающие более высокую руководящую должность, нежели их супруги, в большинстве своем основной ценностью представляют для себя работу, т.е. ориентированы на дело, которым они занимаются, а также на отстаивание своей лидерской позиции.

5. Мужчины, не занимающие руководящего поста, также видят для себя основную ценность в работе. А вот женщины, не занимающие руководящего поста, в основном направлены на «семейные отношения».

6. У супругов группы №2, где руководящую должность занимает женщина, в большинстве своем отсутствует направленность на семейные отношения. В группе №1, где руководящую должность занимает мужчина, мужская направленность «на работу» и «на себя» компенсируется женской направленностью «на семью», что и позволяет сохранить им прочные супружеские взаимоотношения.

7. Анализ данных анкеты «Особенности руководящей должности» позволил выявить следующий круг обязанностей супруга (супруги), занимающего (ей) руководящую должность: работа с людьми; заключение контрактов; выезды в командировки; выдача зарплаты; подписание приказов; работа с документами.

Для подтверждения статистической значимости полученных результатов исследования нами была проведена их математико-статистическая обработка отдельно по группам. Для этого мы использовали вычисление коэффициента ранговой корреляции Спирмена по формуле:

$$r = 1 - \frac{6 \sum d^2}{n(n^2 - 1)}$$

На основе анализа результатов нашего исследования можно сделать следующие выводы:

1. В нашей выборке на удовлетворенность супружескими отношениями в группе, где руководящую должность занимает супруга, самооценка влияет следующим образом: чем выше самооценка супругов, тем хуже семейные отношения ( $R_s$  супругов равно -0,37). В супружеских парах, где руководящую должность занимает супруг, влияние самооценки на удовлетворенность супружескими отношениями не выявлено.

2. На удовлетворенность супружескими отношениями в группе, где руководящую должность занимает супруга, ценностные ориентации влияют следующим образом: чем выше разброс ценностей у супругов (незацикленность на какой-либо одной ценности), тем лучше семейные отношения ( $R_s$  супругов равно 0,4). В супружеских парах, где руководящую должность занимает супруг, влияние ценностных ориентаций на удовлетворенность супружескими отношениями не выявлено.

3. Влияние руководящей должности супруга (супруги) на супружеские отношения опосредовано индивидуальными особенностями их личности (в частности, самооценкой и ценностными ориентациями).

#### Литература:

1. Алешина Ю.Е., Гозман Л.Я. Дубовская Е.М. Социально-психологические методы исследования супружеских отношений. Спецпрактикум по социальной психологии. - М.: МГУ, 1987. -126с.
2. Левкович В.П. Социально-психологическая диагностика супружеских отношений. Учебное пособие. - М.: Институт молодежи, 1998. - 110с.
3. Разумникова О.М. Взаимодействие гендерных стереотипов и жизненных ценностей как факторов выбора профессий // Вопросы психологии. -2004. -№4. -С.76-83.
4. Карелин А., Большая энциклопедия психологических тестов. – М.: 2006, -383 с.

Таїсія Комар  
(Хмельницький, Україна)

#### ДИНАМІКА ІНДИВІДНО-ОСОБИСТІСНИХ ВЛАСТИВОСТЕЙ МАЙБУТНІХ СОЦІАЛЬНИХ ПЕДАГОГІВ, ПРАКТИЧНИХ ПСИХОЛОГІВ ЯК ВАГОМОЇ ПЕРЕДУМОВИ ЇХ ПРОФЕСІЙНОЇ ЗРІЛОСТІ

У сучасній вітчизняній психології представлено багато досліджень, присвячених різним психологічним аспектам професійного становлення, професійної реалізації, професійної зрілості фахівця. Також акцентується увага на особливостях особистісного розвитку студентів, професійної діяльності й професіоналізації особистості. Ці питання розглядалися в контексті: специфіки студентського віку як важливого етапу особистісного розвитку (Б. Ананьєв, П. Бабочкин, М. Дворяшина, М. Рейнвальд, Е. Рибалко, О. Степанова, і ін.), виявлення сутності, етапів, що й детермінують специфіку процесу становлення професіонала й набуття ним професійної зрілості (К. Абульханова-Славська, В. Бодров, А. Деркач, Г. Зараковський, В. Зінченко, Є. Климов, А. Маркова, В. Шадріков і

ін.), визначення ролі й місця здібностей, інтересів, мотивів і індивідуально-особистісних властивостей у формуванні професійно важливих якостей фахівця, а також оптимізації професійної підготовки й умов здійснення успішної професійної діяльності, як вагомої передумови професійної зрілості спеціаліста (Б. Ананьєв, О. Асмолов, В. Бодров, Е. Зеєр, Т. Кудрявцев, Б. Ломов, В. Мерлін, К. Платонов, Б. Теплов, В. Щадриков, В. Чебишева й ін.), формування й специфіки значимих професійних якостей практичного психолога (В. Дударев, П. Корчемний, В. Михайловський, І. Сиромятников і ін.) і соціального педагога (Н. Бачманова, М. Молоканов, Д. Оборіна, К. Рамуль і ін.).

Разом з тим, недостатньо висвітлені такі питання як: особливості процесу формування адекватного образу професії й уявлень про цілі, завдання й специфіку професійного вигорання, можливості професійного удосконалення, кар'єрного зростання, динаміку особистісних змін на різних вікових етапах; співвідношення особистісного й професійного розвитку в ході навчання у ВНЗ; професійно важливі якості спеціалістів зазначених напрямків.

Таким чином, **метою** нашого дослідження є уточнення теоретичних основ підготовки соціальних педагогів, практичних психологів у системі державної вищої професійної освіти, виявлення ефективних технологій навчання й визначення чинників оптимізації навчального процесу, вагомого етапу у процесі набуття професійної зрілості фахівцем.

Задля досягнення відповідної мети нами було здійснено експериментальне дослідження, у процесі котрого було задіяно такі психодіагностичні методи збору емпіричних даних: 1). Для вивчення індивідуально-особистісних властивостей людини – особистісний опитувальник Р. Кеттелла (16PF, форма 3) і опитувальника діагностики станів і властивостей особистості (FPI), методики: «Дослідження самоставлення» (МИС), орієнтувальна анкета «Спрямованість особистості» (ОА), «Визначення рівня суб'єктивного контролю» (УСК), «Коректурна проба», «Експрес-діагностика емпатії», «Теппінг-Тест»; 2). Для оцінки уявлень про різні аспекти майбутньої професії й професійної діяльності: опитувальник Ліпмана й авторська анкета.

Обробка результатів проводилася з використанням пакета "Statistika-5" із застосуванням кореляційного, дисперсійного й факторного методів аналізу.

За результатами теоретичного аналізу й даних експериментального дослідження ми дійшли таких висновків.

1. Аналіз наукової літератури показав, що дослідниками виділяються індивідуально-особистісні властивості, необхідні як для успішної професійної діяльності соціального педагога, психолога в цілому (спостережливості, загальна інтелектуальність, аналітичне мислення, творчий склад розуму, дотримання моральних і правових норм поведінки, чітка і ясна мова, розвинена інтуїція), так і для конкретного напрямку діяльності необхідні такі ПКВ, як стриманість, емоційна стійкість, раціоналізм, готовність до встановлення контактів, уміння викликати довіру, швидка орієнтація в ситуації, уміння слухати й чути, емпатійність і здатність розуміти внутрішній світ людей, виражені проєктивні вміння, рефлексія, емоційно-вольова стабільність.

2. Першокурсники гуманітарно-педагогічного факультету (практичні психологи та соціальні педагоги) відрізняються за низкою інваріантних індивідуально-особистісних властивостей, що дозволяє представити узагальнений психологічний портрет майбутнього фахівця, студента першого курсу. Це товариська й активна людина, що прагне до довірчо-відвертої взаємодії з оточуючими людьми при досить високому рівні самокритичності, що не відчуває труднощів у встановленні соціальних контактів. Їх відрізняють наявність середньо-слабкого типу нервової системи, розвинена увага й гарна концентрація уваги, конкретність і деяка ригідність мислення, емоційні зрілість і стійкість, емпатійність, орієнтація на дотримання суспільних правил поведінки й моральних норм. А також наполегливість у досягненні мети, активність у підвищенні свого статусу, орієнтованість на успіх, дещо прямолинійність у поведінці й скептицизм в оцінках, схильність до інновацій у житті й суперництву у взаємодії, високий рівень загальної інтернальності при низькому рівні суб'єктивного контролю в галузі сімейних відносин, схильність до самоствердження й незалежності.

Факторна структура інваріантних індивідуально-особистісних властивостей типового першокурсника включає вісім факторів: I – «емоційна стійкість», II – «сила нервової системи», III – «відкритість до соціальних контактів», IV – «практичність», V – «екстернальність в галузі сімейних відносин», VI – «спостережливості», VII – «незалежність», VIII – «безпосередність поведінки». Таким чином, висунута гіпотеза про існування інваріантних індивідуально-особистісних властивостей першокурсників, зумовлених специфікою вибору ними професії підтверджується емпіричними даними.

3. Виявлені варіативні індивідуально-особистісні властивості першокурсників, що надходили на гуманітарно-педагогічний факультет в різні роки. Першокурсники 2010 року відрізняються більшою тенденцією до інтернальності, у порівнянні зі студентами інших років вступу. Вони більшою мірою беруть на себе відповідальність за свою долю, зокрема, за власні життєві невдачі й за взаємини з іншими людьми. Для студентів 2011 року вступу характерні тенденції до емоційної нестійкості, низький рівень самоконтролю, особливо в галузі здоров'я й міжособистісних відносин; вони орієнтовані на спілкування й мають більш слабкий тип нервової системи в порівнянні зі студентами інших років вступу. Першокурсника 2012 року виділяє наявність середньо-слабкого типу нервової системи (хоча в цілому й більш сильного стосовно студентів інших вибірок), емоційна зрілість, відкритість у спілкуванні, наполегливість у досягненні мети, аналітичність мислення, наявність виражених пізнавальних інтересів. Крім цього в них є присутнім зайва задоволеність, залежність від групи, орієнтація на соціальне схвалення, доброзичливість до інших людей. У першокурсника 2013 року виявлені добре розвинені комунікативні здібності, він товариський, охоче працює з людьми, активний в усуненні конфліктів.

4. Установлена динаміка індивідуально-особистісних властивостей студентів у період їх навчання на молодших курсах у ВНЗ. Другий рік навчання є важливим етапом в особистісному самовизначенні й професійному становленні майбутнього спеціаліста: змінюється ставлення до себе, формується більш реалістичне, а не ідеалізоване уявлення про себе. Одержувані в ході вивчення психологічних дисциплін знання про розмаїття психологічних проявів особистості й про самоцінність індивідуальності кожної людини дозволяють усвідомити необхідність «прийняття себе таким, який він є насправді (на першому курсі студент орієнтується на деяке ідеальне «Я»). До другого курсу в студентів виробляється психологічна стійкість до труднощів студентського життя, більш чітко усвідомлюються моральні установки, відбувається кристалізація домінуючих стереотипів, які активно захищаються від змін. Спостерігається тенденція до переносу відповідальності в міжособистісних відносинах на інших людей. До третього курсу всі ці тенденції підсилюються: проявляється більша стійкість до традиційних труднощів навчання у ВНЗ, зміцнюються життєві ідеали (студент усе більш чітко усвідомлює те, у що він повинен вірити), кристалізуються власні переваги й стереотипи, підсилюється тенденція до реалістичного сприйняття навколишнього світу й себе в ньому, усе більш позначається проблема зв'язку поколінь: студент стає більш суверений у відносинах з батьками й прагне

вийти з-під їх опіки, не завжди розуміє батьків (або не бажає зрозуміти їх), активно відстоює власне «Я». Відбувається все більша концентрація на собі, на своєму внутрішньому світі.

Друга й третя гіпотези дослідження про підвищення рівня загальної емпатійності й рівня інтернальності в професійно значущих сферах діяльності в процесі навчання на молодших курсах закладу (1-3 курси) не підтвердилися в ході дослідження. Навпаки, виявлене значне зниження рівня емпатії до третього року навчання студентів-соціальних педагогів й психологів, а також підвищення рівню їх екстернальності.

5. Першокурсники виділяють такі ПВК практичного психолога, як: розвинена уява, розумові властивості й спостережливість; незначущими зізнаються моторні, мовні, сенсорні якості. Для практичного психолога підкреслюється важливість майже всіх властивостей особистості, хоча найбільш значимими виступають емоційні, розумові й сенсорні якості. Особливо відзначається вміння практичного психолога контролювати свою емоційну сферу. У студентів-соціальних педагогів найважливішими відзначають переконаність, принциповість, відповідальність і сумлінність, справедливість, об'єктивність, чесність, гуманність, патріотизм, працездатність, енергійність, організованість у роботі, діловитість, цілеспрямованість, наполегливість, ініціатива, творчі здібності.

Основними труднощами, на думку першокурсників, з якими вони можуть зіштовхнутися у своїй майбутній професійній діяльності, є, по-перше, недостатній рівень професійної підготовки, некомпетентність, а, виходить, і невміння зрозуміти людину, її проблему (внутрішні труднощі); по-друге, низький рівень психологічних знань клієнтів, нерозуміння ними завдань роботи психолога, соціального педагога, а, виходить, і недовіра до фахівців (зовнішні труднощі). При цьому студенти роблять акцент на групу зовнішніх складностей, знімаючи із себе, таким чином, відповідальність за можливі невдачі у своїй професійній діяльності. Ця тенденція до екстернальності спостерігається протягом усіх трьох років навчання у ВНЗ, підсилюючись до другого й особливо до третього курсу.

Вибираючи професію соціального педагога, практичного психолога, першокурсники орієнтуються на два завдання: по-перше, вирішення своїх особистісних проблем, пізнання самого себе, самовдосконалення і т.ін.; по-друге, одержання певних знань і вмінь, що сприяють становленню конкурентоспроможного фахівця в даній сфері.

Показана об'єктивність уявлень студентів-майбутніх фахівців, що підвищується від курсу до курсу з уявленнями експертів про професійно важливі якості соціального педагога, практичного психолога.

6. У період навчання на гуманітарно-педагогічному факультеті в студентів відбувається більш адекватне формування професійних уявлень: створюється образ соціального педагога, психолога-фахівця, котрі володіють певним набором професійних якостей, необхідних для успішної діяльності, більш чітко усвідомлюються труднощі професії, пов'язані із процесом професійної підготовки, набуттям певних знань, умінь, навичок.

7. Успішність навчання студента на гуманітарно-педагогічному факультеті пов'язана з типом нервової системи, ступенем емоційної стійкості, з його внутрішнім психічним станом. Оте, успішний першокурсник має гарну саморегуляцію, високий рівень емоційного контролю, терпимий й лояльний стосовно навколишніх, доброзичливий до людей навіть у стані внутрішньої нестабільності.

До другого курсу спостерігається тенденція до все більшої стійкості студента до традиційних труднощів і до емоційної стабільності. При цьому, імовірно, відбувається серйозна внутрішня робота над собою як особистістю: спостерігається внутрішня конфліктність уявлень про себе, тобто змінюється самоставлення. Підвищується відповідальність за власні життєві досягнення. Можна припустити, що це відбувається внаслідок психічної напруженості, викликаного необхідністю переробки й засвоєння більшого обсягу інформації, що дозволяє студентові усвідомити власну значимість у подоланні цих труднощів.

Успішність навчання на третьому курсі пов'язана з розвинутою уявою й творчим потенціалом студента. Він стає більш залежним від групи (закінчений процес адаптації з функціями студентства), орієнтованим на соціальне схвалення.

8. Навчальна успішність студентів на молодших курсах не пов'язана зі ступенем адекватності й повнотою їх уявлень про особливості майбутньої професійної діяльності: професійно важливих якостях соціального педагога, практичного психолога, професійних труднощах, завданнях психолого-педагогічної науки. Можливо саме в силу цього, успішність навчання не завжди тотожна успішності реальної професійної діяльності. Отже, успішність повинна розглядатися лише як відносний критерій успішності професіоналізації особистості й повинна бути доповнена іншими показниками.

Відзначимо, що отримані висновки не претендують на вичерпне вирішення усіх питань настільки вагомої проблеми як професійна зрілість, передумови набуття професійної зрілості на етапі професійного становлення студентів-соціальних педагогів, практичних психологів у період їх професійної підготовки. Подальша теоретична й практична розробка даної проблеми вимагає вивчення таких питань як динаміка індивідуально-особистісних особливостей студентів-соціальних педагогів, практичних психологів протягом усього періоду професійного навчання (з 1-го по 5-й курс), їх ціннісні орієнтації, мотивація вибору професії, професійні інтереси й ін.

## СЕКЦИЯ: СУЧАСНІ ІНФОРМАЦІЙНІ ТЕХНОЛОГІЇ

Уалиев Н.С., Байғожанова Д.С., Сергазинова Э.С.  
(Талдықорған, Қазақстан)

### DELPHI ОБЪЕКТИГЕ БАҒЫТТАЛҒАН ПРОГРАММАЛАУДЫҢ НЕГІЗГІ ҰҒЫМДАРЫ МЕН КОНЦЕПЦИЯЛАРЫ

Delphi ортасы объектіге бағытталған программалау ортасы болып табылады. Программалау тілі ретінде Object Pascal тілі пайдаланылады. Ол объектіге бағытталған программалаудың концепциясын жүзеге асырады. Яғни құрылатын қосымшалар бір-бірімен өзара әрекетте болатын объектілерден тұруы керек. Әрбір объектінің өз қасиеттері, яғни сипаттамасы, оның әрекетін білдіретін әдістері және ол әсер ететін оқиғалардан тұрады. Объектіге бағытталған программалау келесі кластар терминінде программалауға мүмкіндік береді. Олар:

- кластарды анықтау;
- бар кластар негізінде жаңа, туынды кластарды конструкциялау;
- осы класта жататын объектілер құру.

Object Pascal тілінде кластар арнайы мәліметтер типтері болып табылады және объект үшін қолданылады. Қандайда бір кластың типінен тұратын объект осы кластың данасы немесе айнымалысы болып табылады.

**Класс** дегеніміз өріс, қасиет және әдіс сияқты элементтерден тұратын жазбаның ерекше типі.

Object Pascal-да кластар деп өрістер, әдістер және қасиеттерді қамтитын арнайы типтерді айтады. Басқа тип сияқты класс объект деп аталатын нақты экземплярды құру үшін тек үлгі болып қызмет етеді. Класс объектінің қасиеттерін және оның әдістерін сипаттайды [1, 45 б.].

Кез келген жаңадан құрылатын класс `published`, `protected`, `public`, `private` және `automated` қызметші сөздерімен анықталатын бөлімдерді қамтиды. Осы бөлімнің әрқайсысы ішінде алдымен өрістер, одан кейін әдістер мен қасиеттер анықталады.

Жаңа класты құру төмендегіше екі бөліктен тұрады:

- типті жариялау;
- кластың айнымалылары мен әдістерін жариялау.

Жаңа класс құру үшін код редакторы терезесінің интерфейс тарауында келесі жазбаны жазу керек:

```
Type
  TNewClass=class(Parent Class)
```

```
End;
```

Object Pascal тілінің модулінде кластардың еркін саны сипатталуы мүмкін. Бірақ жобадағы әрбір форма жеке модульмен сипатталады. Сол Form модуль компоненті үшін жаңа класты сипаттайды. Бастапқы кезде TForm класынан туындайтын TForm1 класы келісім бойынша өзі құрылады. Ол модульде автоматты түрде келесі түрде жазылады:

```
Type
  {класты жариялау}
  TForm1=class(TForm)
  Private
  {private айнымалылар мен әдістерді жариялау}
  Public
  {жалпы рұқсат айнымалылар мен әдістерді жариялау}
  End;
  Var Form1:TForm1; {класс эскизін құру}
  Implementation {әдістерді орындау тарауы}
  End;
```

Кластың айнымалылары `Public`, `Private`, `Protected`, `Published` рұқсат модификаторларынан кейін жазылады. Модификаторлар айнымалының көріну облысын анықтайды. Ал `Published` рұқсат модификаторларынан кейін көрсетілетін қасиеттер жалпы рұқсат етілген қасиеттер болып табылады және объектілер инспекторы терезесінде бейнеленеді.

```
Type
  TNewclass=class(ParentClass)
  End;
  Public
    A1,A2:integer;
    A3:Boolean;
  Procedure P1;
  Function F1:integer;
```

**Әдістер** өз алдына кластың элементі болып табылатын ішкі программаны (процедура мен функция) білдіреді. Әдісті сипаттау модульдің қарапайым ішкі программасын сипаттауға ұқсас. Әдістің тақырыбы кластың сипаттамасында орналасады, ал әдістің коды құрама аты бар, класс типін көрсетуден тұратын іске асу тарауында орналасады. Класта жарияланған әдіс әр алуан тәсілдермен шақырылуы мүмкін. Ол сол әдістің түріне тәуелді болады. Әдістің түрі әдістің тақырыбынан кейін класс сипаттамасында көрсетілетін модификатормен анықталады. Кейбір модификаторларды келтірейік.

- **virtual** – виртуалды әдіс;
- **dynamic** – динамикалық әдіс;
- **override** – қайта жабушы әдіс;
- **message** – хабарды өңдеу;
- **abstract** – абстракттілі әдіс.

Объектіні құру немесе өшіруге арналған әдістер сәйкесінше конструкторлар немесе деструкторлар деп аталады. Windows жүйесі жұмыс істеп тұрған кезде қандайда бір оқиғаның басталуын хабарлау механизмін

пайдаланады. Мысалы, пернені басу, тышқанды орнынан қозғау немесе таймердің дыбысы. Қосымша хабарды жазба түрінде қабылдайды және оның типі келесі түрде анықталады [2, 18 б.].

```

Type
  PMsg=TMsg;
  MSg=packed Record
  Lwnd:AWND;
  Message:UNIT;
  WParam:WPARAM;
  LParam:LPARAM;
  Time:DWORD;
  Pt:TPOINT

```

End;

**Оқиғалар.** Оқиғаның жалпы топтарына келесілерді жатқызуға болады:

- басқару элементін таңдау;
- тышқан көрсеткішін тасымалдау;
- пернетақтаның пернесін басу;
- енгізу фокусының басқару элементін қабылдау және жоғалтып алу;
- drag-and-drop әдісімен объектілерді тасымалдау.

Оқиғалар келесі түрде анықталған TNotifyEvent типіне жатады:

```
Type TNotifyEvent=Procedure(Sender:TObject) of object;
```

Басқару элементін таңдауда TNotifyEvent типті OnClick оқиғасы пайда болады, оны басу оқиғасы деп атайды. Пернетақтамен жұмыс жасау кезінде оны шерту кезінде пайда болатын OnKeyPress және OnKeyDown оқиғалары, пернетақтаны жіберген кезде пайда болатын OnKeyUp оқиғасы генерацияланады. OnCreate оқиғасы объектіні құру кезінде бір рет генерацияланады. Объектіні экранда бейнелеу кезінде OnShow оқиғасы пайда болады. OnClose оқиғасы тікелей форманы жабу алдында пайда болады.

**Инкапсуляция және объектілердің қасиеттері. Туындау. Полиморфизм және виртуалды әдістер.**

Инкапсуляция деп объектінің оған тек класс әдістері құрамдарының көмегімен рұқсатты қамтамасыз етудің мақсатында сол өрістерді бұғып қою түсіндіріледі. Delphi тілінде объектінің өрістеріне рұқсатты шектеу объектінің қасиеттері көмегімен орындалады. Объектінің қасиеті қасиеттің мәнін сақтайтын және қасиет өрістеріне рұқсатты қамтамасыз ететін өрістермен сипатталады. Қасиеттердің мәндерін орнату әдісі қасиеттерді жазу әдісі деп аталады. Қасиет мәндерін алу әдісі қасиеттерді оқу әдісі деп аталады. Класты сипаттауда қасиет атауының алдында **Property** – қасиет деген сөз қойылады. Содан кейін қасиет атауының өрістері, оның типі private деп жазылады, содан кейін қасиеттердің мәндеріне рұқсатты қамтамасыз ететін әдістердің атаулары жазылады [2, 38 б.].

**Полиморфизм** дегеніміз әртүрлі объектілердің әдістері бір атаудан, бірақ әртүрлі мазмұнда болуын білдіреді. Полиморфизм концепциясы объектіге әдісті қолдануда класс объектісіне дәл сәйкес келетін әдісті пайдалануға мүмкіндік береді.

Үш класс анықталсын, олардың біреуі қалған екеуі үшін базалық болсын:

```

Type
//базалық класс
TPerson=class
  FName:string;{аты}
  Constructor Create(name:string);
  Function info:string;virtual;
End;
//базалық TPerson-нан туындау
TStud=class(TPerson)
  Fgr:integer;{топ нөмірі}
  Constructor Create(name:string;gr:integer);
  Function info:string;override;
End;
//базалық TPerson-нан туындау
TProf=class(TPerson)
  Fdep:integer;{кафедра атауы}
  Constructor Create(name:string;dep:string);
  Function info:string;override;

```

End;

**Delphi кіріктірілген ортасына қысқаша шолу.** Delphi ортасы программалау жұмыстарын жоғары дәрежеде қамтамасыз ететін күрделі механизм. Бұл ортада қолданба құрудың барлық кезеңдері жүзеге асырылады. Delphi жобалау ортасы көп терезелі жүйеге жатады. Ортаның сырт көрінісі оның бапталуына байланысты әртүрлі болуы мүмкін. Іске қосылғаннан кейін Delphi-дің интерфейсі келесі алты терезеден тұрады:

- Бас терезе (Delphi 7-Project1);
- Бастапқы форма терезесі (Form1);
- Объектілер тармағы терезесі (Object TreeView)
- Объектілер инспекторы терезесі (Object Inspector);
- Код редакторы терезесі (Unit1.pas)
- Код сілтеуші терезесі (Code Explorer).

Терезелер бірін-бірі жартылай немесе толығымен жаба орналасады. Әдетте Код редакторы терезесі форма терезесімен толық жабық тұрады. Осы екі терезені алмастырып отыру үшін <F12> батырмасын басу қажет. Экранда көрсетілген терезелермен қатар сәйкес құралдарды шақыру кезінде пайда болатын басқа да терезелер болуы мүмкін. Мысалы, Бейне редакторы (Image Editor) терезесі.

Delphi-дің терезелері көп болғанымен, ол бірқұжатты орта болып саналады, яғни бір уақытта тек қана бір жобамен (Project) жұмыс жасалады. Жобаның аты экранның жоғарғы бөлігінде бас терезенің тақырып жолында көрсетіледі. Бас терезені жапқан кезде Delphi-мен жұмыс аяқталады [2, 45 б.].

Қорыта келе, Delphi объектіге бағытталған программалаудың негізгі ұғымдары мен концепциялары – біздің елімізде білім беру саласы бойынша көп жағдайларда, жоғары оқу орындарының оқу үрдісінде кеңінен пайдаланылады.

Келешекте, орта мектептің жоғары сыныптарында толығымен енгізілмекші, әсіресе аймақтық, республикалық олимпиадалар ұйымдастыру мерзімінде. Өйткені, Delphi программалау ортасының заман талабына сай мүмкіндіктері өте мол.

#### Әдебиет:

1. Бобровский С.И. Delphi 7: Учебный курс / С.И. Бобровский.- СПб.: Питер, 2006.- 736с.
2. Гофман В.Э., Хомоненко А.Д. Delphi 7.- СПб.:БХВ - Санкт-Петербург, 2007. – 1216 с.: ил.
3. Аубакиров Г.Д. Языки программирования PASCAL, DELPHI: Учебное пособие / Г.Д.
4. Аубакиров, А.Г. Хмыров.- Астана: Фолиант, 2007.- 208с.- (Профессиональное образование).
5. Кандзюба С.П.. Delphi. Базы данных и приложения. Лекции и упражнения / С.П. Кандзюба, В.Н. Громов.- СПб.: ДиаСофтЮП, 2005.- 576с.

**Александр Мельников, Виктория Воробьева**  
(Краматорск, Украина)

### ПРОЕКТИРОВАНИЕ ИНФОРМАЦИОННОЙ СИСТЕМЫ ДЛЯ ПРОГНОЗИРОВАНИЯ ПРИНЯТИЯ РЕШЕНИЯ СУДОМ ПРИСЯЖНЫХ

Суд с участием присяжных заседателей – это такая форма организации суда, когда рассмотрение и разрешение в судебном разбирательстве одного дела осуществляется двумя отдельными судебными составами – во-первых, жюри, состоящим из народных представителей, и, во-вторых, профессиональными судьями (судьей), причем первые разрешают вопрос о виновности подсудимого, а вторые – о применении к данному случаю норм права на основе решения (вердикта) присяжных. Таким образом, сущность суда с участием присяжных состоит в том, что разрешение вопроса о виновности является исключительной прерогативой народных представителей, а не профессиональных судей. Перед вынесением коллегией присяжных вердикта судья обязан письменно сформулировать три основных вопроса: доказано ли, что соответствующее деяние имело место; доказано ли, что это деяние совершил подсудимый; виновен ли подсудимый в совершении этого деяния [1].

Поскольку присяжные не являются профессиональными юристами и будут принимать решение исходя исключительно из представленной информации, этот процесс можно автоматизировать с использованием математических моделей. С математической точки зрения такую задачу принятия решения можно рассматривать как задачу бинарной классификации, дающую ответы «Да» или «Нет» на поставленные вопросы.

Для решения задачи классификации будем использовать метод искусственных нейронных сетей [2-3]. Нейронные сети – это модели биологических нейронных сетей мозга, в которых нейроны имитируются относительно простыми, часто однотипными, элементами (искусственными нейронами). Главная функция искусственного нейрона – формировать выходной сигнал в зависимости от сигналов, поступающих на его входы. Каждый синапс (вход) характеризуется величиной синаптической связи (ее весом  $w_i$ ). Текущее состояние нейрона определяется как взвешенная сумма его входов, выход нейрона есть функция его состояния.

Перед использованием нейронной сети ее необходимо обучить, то есть путем сравнения расчетных выходов сети с требуемыми настроить веса сети таким образом, чтобы разница между этими значениями была минимальной (минимизировать функцию ошибки). Как правило, имеющийся набор данных делят на две части – обучающее и тестовое множества. На обучающем множестве происходит обучение нейронной сети, а на тестовом осуществляется проверка построенной модели. Эти множества не должны пересекаться.

Сформулируем задачу таким образом, чтобы она могла быть решена методом искусственных нейронных сетей. Определим, что на вынесение приговора судом присяжных о виновности или невиновности подсудимого влияют следующие факторы:

- наличие мотива;
- сохранившиеся продукты преступной деятельности;
- найденные предметы преступного посягательства;
- связь преступления и сферы деятельности подсудимого;
- наличие улик, идентифицирующих подсудимого;
- наличие характерных черт, определяющих внешность подсудимого;
- наличие свидетелей преступления;
- наличие фото- и видеоматериалов, подтверждающих причастие подсудимого к совершенному преступлению.

Данные факторы будут являться входными признаками исходного множества данных. В качестве модели нейронной сети выберем двухслойный перцептрон. Для обучения нейронной сети будут использованы статистические данные объемом 200 примеров. Так как входные признаки исходного множества данных могут принимать значения 0 или 1, то необходимость нормализации входных признаков отсутствует. Выделим из примеров исходного множества данных обучающую и тестовую выборки, которые составят 80% и 20% соответственно.

Оценить число нейронов в скрытом слое можно, используя следующее неравенство:

$$\frac{N_y N_p}{1 + \log_2 N_p} \leq N_w \leq N_y \left(1 + \frac{N_p}{N_x}\right) (N_x + N_y + 1) + N_y, \quad (1)$$

где  $N_w$  – число весов;

$N_x, N_y$  – число входов и выходов;

$N_p$  – число примеров.

При  $N_x=8, N_y=1$  и  $N_p=200$  диапазон изменения числа весов будет составлять:



$$20 \leq N_w \leq 211 \quad (2)$$

Число нейронов ( $N_n$ ) в двухслойной сети можно определить по формуле:

$$N_n = \frac{N_w}{N_x + N_y} \quad (3)$$

Используя граничные значения изменения  $N_w$ , диапазон изменения числа нейронов будет составлять:

$$3 \leq N_n \leq 23 \quad (4)$$

Выберем число нейронов, равное 10.

Активационная функция, которую также называют характеристической функцией, – это нелинейная функция, вычисляющая выходной сигнал формального нейрона. Для определения нелинейного преобразования, осуществляемого нейроном, используем в качестве активационной функции гиперболический тангенс:

$$y(s) = th(s + T) = \frac{e^{s+T} - e^{-(s+T)}}{e^{s+T} + e^{-(s+T)}}, \quad (5)$$

где  $T$  – нейронное смещение, позволяющее перемещать сигмоиду вдоль оси абсцисс, сдвигая таким образом рабочий диапазон к доминирующим входным сигналам.

Функция ошибки – это целевая функция, требующая минимизации в процессе управляемого обучения нейронной сети. С помощью функции ошибок можно оценить качество работы нейронной сети во время обучения. Функционалом оптимизации нейронной сети будет являться средняя квадратичная ошибка:

$$Z = \sqrt{\frac{\sum_{j=1}^m (Y_j^{об} - Y_j^c)^2}{m}} \rightarrow \min, \quad (6)$$

где  $j = 1 \dots m$  – номер примера в обучающей выборке;

$Y_{ij}^{об}$ ,  $Y_{ij}^c$  – соответственно значения выхода в обучающей выборке и выхода рассчитанного сетью.

Процесс обучения нейронной сети заключается в подстройке ее внутренних параметров под конкретную задачу. Одним из наиболее распространенных методов обучения многослойных нейронных сетей прямого распространения является алгоритм обратного распространения ошибки [2-3].

Схема построенной нейронной сети представлена на рис. 1.



Рисунок 1 – Схема нейронной сети

Для создания информационной модели проектируемой системы используем унифицированный язык моделирования UML [4].

Функциональные возможности системы представлены на рис. 2, структура классов системы показана на рис. 3.

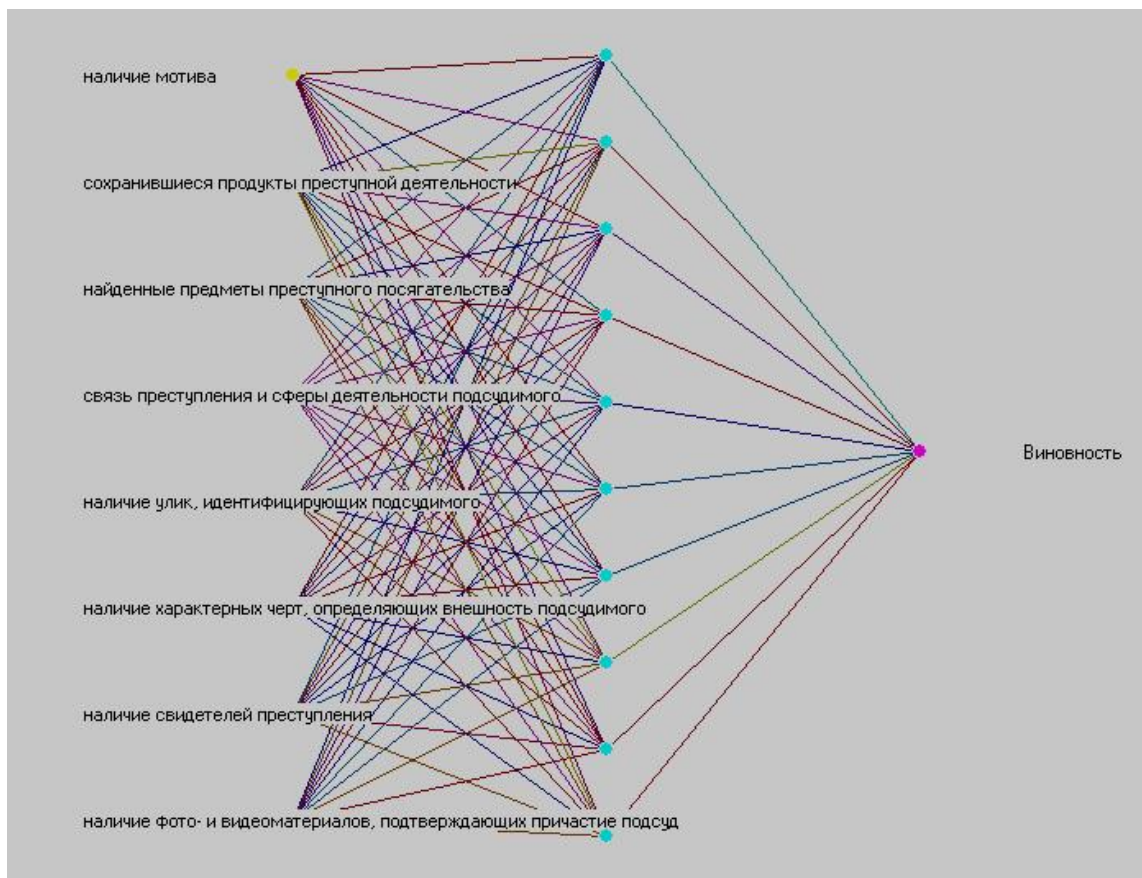

Рисунок 2 – Диаграмма вариантов использования



Рисунок 3 – Диаграмма классов

Для разрабатываемой компьютерной системы предполагается существование следующих классов:

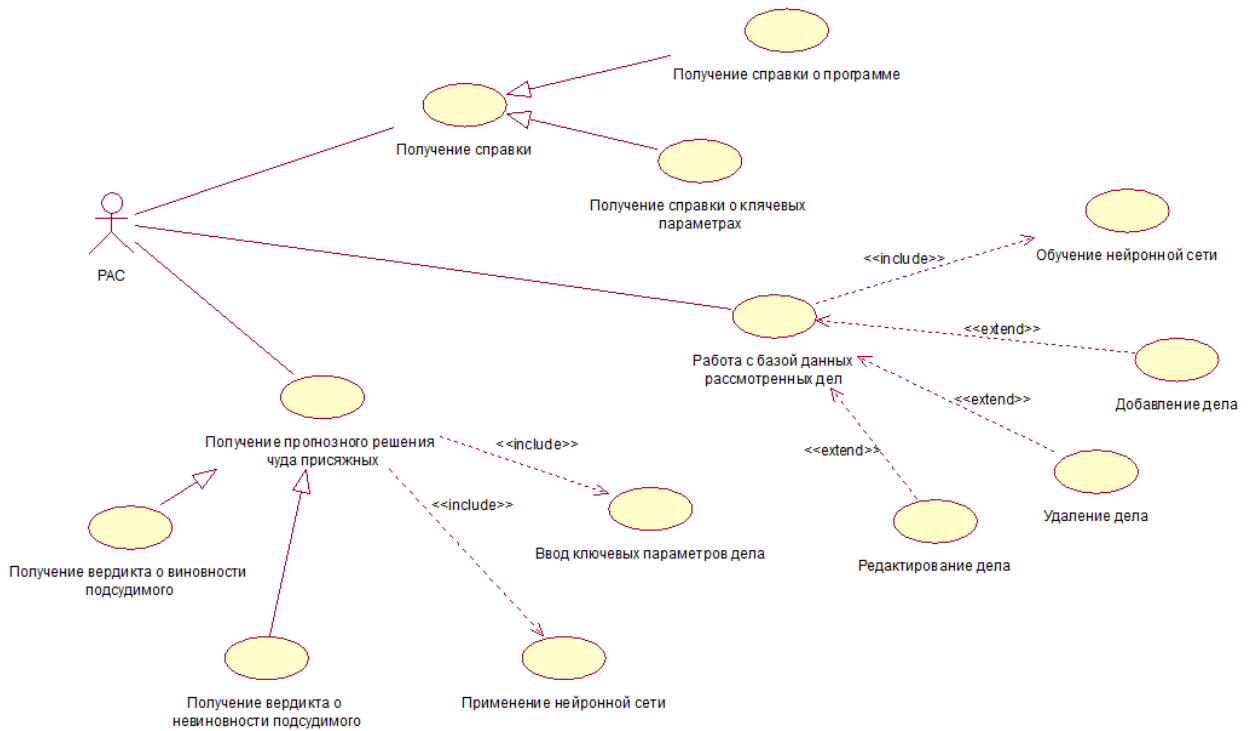
- программа (операции: запустить, закрыть);
- база данных (атрибуты: данные; операции: ввести, редактировать, удалить);
- дело, вынесенное на рассмотрение судом присяжных (атрибуты: мотив, сохранившиеся продукты преступной деятельности, найденные предметы преступного посягательства, связь преступления и сферы деятельности подсудимого, наличие идентифицирующих подсудимого факторов, свидетели совершения преступления, наличие фото- и видеоматериалов, вердикт; операции: ввести, подать на вход сети, вынести вердикт);
- нейросеть (атрибуты: входные признаки, весовые коэффициенты, количество нейронов, количество слоев, алгоритм обучения, функция ошибки; операции: назначить, изменить).

Для моделирования процесса выполнения операций в языке UML используются диаграммы деятельности (рис. 4).

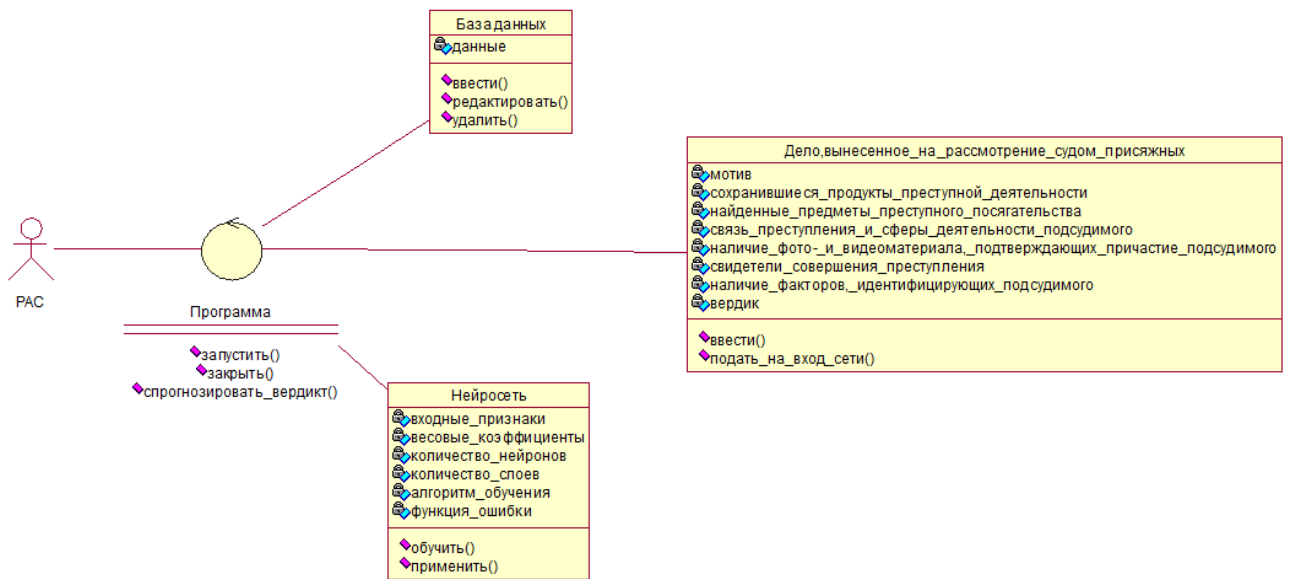

Рисунок 4 – Диаграмма деятельности

В дальнейшем предполагается реализация модели в виде приложения, созданного в среде визуального программирования.

#### Литература:

1. Уголовный процесс: Учебник для студентов вузов / Под ред. В.П. Божьева. – К.: Спарк, 2006. – 384 с.
2. Назаров А.В. Нейросетевые алгоритмы прогнозирования и оптимизации систем / А.В. Назаров, А.И. Лоскутов. – СПб.: Наука и Техника, 2003. – 384 с.
3. Ковалевский С.В. Создание и применение нейронных сетей для решения прикладных задач: Учебно-методическое пособие для студентов специальности «Интеллектуальные системы принятия решений» / С.В. Ковалевский, В.Б. Гитис. – Краматорск: ДГМА, 2008. – 75 с.
4. Мельников А.Ю. Объектно-ориентированный анализ и проектирование информационных систем: Учебное пособие / А.Ю. Мельников. – Краматорск: ДГМА, 2006. – 184 с.

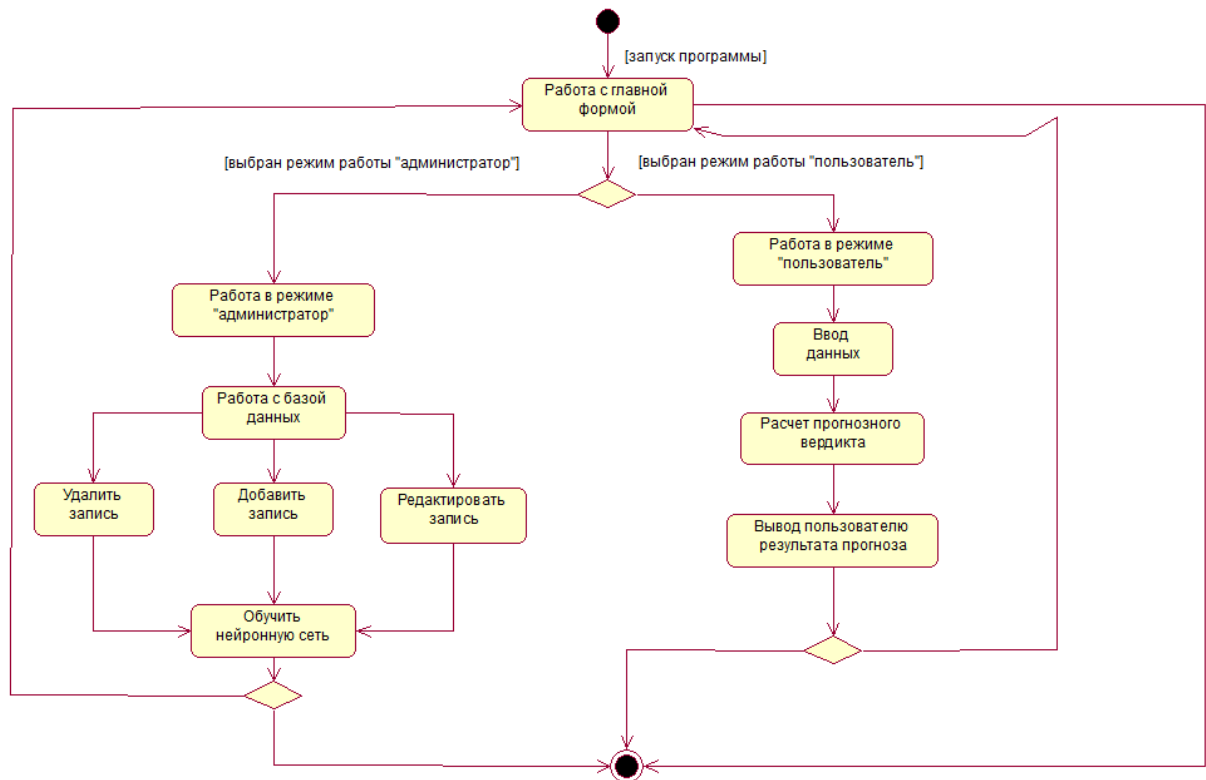
**Айгуль Елепбергенова**  
(Талдыкорган, Казахстан)

### ДЕРЕКТЕР ҚОРЫН ЖОБАЛАУ КЕЗЕҢДЕРІ. ADO ТЕХНОЛОГИЯСЫ

Бүгінгі таңда Inprise корпорациясының программалық өнімдері программалық қамсыздандыруларды өңдеу бойынша өз орнын нық таңдап алды, олардың динамикалық дамуының бірден-бір себебі, оның қарапайымдылығы мен тиімділігі болып табылады. Inprise-дің осындай өнімдерінің бірі MS Windows және NT орталарында қызмет атқаратын деректер қорымен жұмыс жасауға арналған қосымшалар құру құралы –Delphi болып табылады. Delphi жүйесі - әртүрлі сипаттағы және міндеттегі қосымшаларды жылдам өңдеуге тағайындалған қуатты жүйе болып отыр. Delphiдің күшті жағының бірі - деректер қорымен жұмыс жасауға арналған қосымшалар құру мүмкіндігі: Delphiдің қосылу Borland Database Engine-D –ң қатынасу процессоры немесе BDE, Microsoft Active Date Objects (O DBE) немесе Flat file (екі өлшемді файлдар) құралдары арқылы орындалады. ADO (Active Date Objects) Microsoft фирмасының жаңа жоғары деңгейдегі технологиясы болып табылады. Ол қосымшаларға кез келген типті деректерге қатынасуға мүмкіндік етеді. ADO технологиясы бойынша жұмыс жасайтын қосымша не MS Access кестелері, не MS SQL деректер қорының сервері, Oracle, не XML –файлдары және т.с.с. болып табылатын деректерді пайдалана алады [1, с.324].

Реляциялық деректер қоры дегеніміз өзара байланысқа түскен екі өлшемді кесте. Әр кесте бір нәрсе, зат, құбылыс т. б. туралы деректі, ақпаратты қамтиды. Access реляциялық деректер қорымен жұмыс жасауға арналған жүйе болып табылады. Мұндай деректер қоры өзара байланысқан реляциялық кестелерден құралады. Деректер қорын жасаудан бұрын қалап алған пәндік сала бойынша сипаттамасы болуы қажет. Олар нақты объектілер мен процесстерді қамтуы керек, қолданушыға қажетті сұраныстарды қанағаттандыратын қажетті ақпаратқа ие болуы керек.

Осындай сипаттау барысында деректер қорын жобалау кезінде пәндік сала қорының құрамы мен құрылысы анықталады. Олар деректер қорына енгізіліп, қолданушыға қажет болған сұранысты қамтамасыз етуі керек. Пәндік сала деректерінің құрылымы ақпараттық – логикалық модель түрінде көрсетілуі мүмкін. Осындай модель негізінде релятивтік деректер қорын құрастыру оңай. Деректер моделін құрастыру барысын екі жол (тәсіл) арқылы жасауға болады. Біріншіден, негізгі міндеттерді шешуге арналған қор анықталады. Екіншіден, заттың, саланың (негізгі) типтік

объектілері орнатылады. Ең ұтымдысы – осы екі тәсілді бірдей қолдану, өйткені мұндай технологияны қолдану кез – келген процеске өзгерту енгізу, деректер қоры құрылымына алдыңғы ақпаратты қайта енгізу және т. б. әрекеттерге жол ашады. Деректер моделін құрастыру барысында ақпараттық объектілерді ерекшелееу қажет. Бұл модель реляциялық деректер қорын қайталамай бір ғана рет деректерді енгізуге мүмкіндік береді. Осындай деректер қорында Access деректердің тұтастығына енгізулер енгізілсе де, қамтамасыз етеді.

Delphi – дің басқа компоненттері тәрізді деректер қорымен жұмыс жасауға арналған компоненттері визуалды, визуалды емес болып бөлінеді. Визуалды емес компоненттер деректер қорына қатынауды ұйымдастыруға арналған. Олар визуалды компоненттер мен кестелер арасындағы байланыс бөлігі болып табылады. Визуалды компоненттер қолданбаның интерфейстік бөлігін құруға арналған. Қолданушы олардың көмегімен деректер қоры кестелерін көру, жөндестіру тәрізді амалдарды орындай алады.

Деректер қорымен жұмыс жасауға арналған компоненттер Data Controls, dbExpress, DataSnap, BDE, ADO, InterBase, Decision Cube, Rave, InterBase Admin және Data Access парақтарында орналасқан [2, с.29].

**ADO** парағында ADO (Active Data Objects) технологиясын қолдану арқылы деректерді басқару үшін арналған компоненттер орналасқан: ADOConnection (қосылу); ADOCommand (команда); ADODataSet (деректер жиыны); ADOTable (Table деректер жиыны); ADOQuery (Query деректер жиыны); ADOStoredProc (сервердегі сақталған процедураны шақыру); RDSConnection (RDS қосылу).

ADO деген сөз бұл ActiveX Data Object деген сөздерден қысқартылып алынған. ADO - OLE DB интерфейсін құруға негізделген. OLE DB интерфейсіннің жиынтығы Microsoft компаниясының операциялық жүйелеріне кіреді. ADO-технологиясында жұмыс істейтін қолданбалар Microsoft Access, Microsoft SQL, XML файлдары және тағы басқа бағдарламалардың кестелері болып келетін деректерді қолдана алады.

**Date Source** - бұл деректер қоймасы болып табылады. Enumerator ADO Profaider қамтамасыз ету үшін қолданылады. Error пайда болған қателіктер жайлы дерек. Rowset команданың орындалу нәтижесі болып табылатын деректер жиынтығы. Session бір деректер қоймасымен жұмыс жасайтын объектілер тобы. Transaction OLE DB-да транзакцияны басқару.

ADO-технологиясында жұмыс жасау үшін Delphi-де мынадай компоненттер бар: TADOConnection – деректер қорына қатынау үшін қолданылады; TADOQuery – деректер қоймасымен біріктіру үшін және транзакция жұмысы үшін қолданылады; TADOTable – ADO құралдарымен қатынауға болатын кестелер; TADOStoredProc – процедуралар қоймасымен жұмысқа арналған компонент; TADOCommand және TADODataSet деректер провайдерге SQL тіліндегі командаларды орындауға мүмкіндік беретін ADO-технологиясында жұмыс жасайтын компоненттер.

*TADOConnection*– компоненті байланыстыру күйін текскруге ыңғайлы тәсілдермен жабдықталған. *OnWillConnect* оқиғасы байланыстыруды жасаудың алдында аяқталады [2, с.107].

Бұл тип былай сипатталады:

*TWillConnectEvent=procedure(Connection: TADOConnection; var ConnectionString, UserID, Password:WideString;varConnectPptions:TConnectOption; var EventStatus:TEventStatus) of object;*

Біріктіру жайлы сұраныстың дұрыс аяқталғаны жайлы *EventStatus* айналмасының мәнін таңдау қажет. *EventStatus* типі былай сипатталады:

*TEventStatus=(esOK, esErrorsOccured, esCantDeny, esCancel, esUnwantedEvent);*

*TEventStatus* типіне сипаттама:

- *esOK* – дұрыс аяқталады;
- *esErrorsOccured* – амалды орындау барысында қателік туады;
- *esCantDeny* – байланыстыру ажыратылмайды;
- *esCancel* – байланыстыру ашылудан бұрын үзілген;
- *esUnwantedEvent* – соңғы жазбаны анықтайтын оқиға (тоқтататын оқиғаны анықтайтын тәсіл) [3, с.157].

*TconnectErrorEvent* типті *OnConnectComplete* – оқиғаны байланыстыру орнатылғаннан соң пайда болады.

Оның сипатталу жолы:

*TConnectErrorEvent TConnectErrorEvent = procedure(Connection: TADOConnection; Error:Error;var EventStatus:TEventStatus) of object;*

*OnDisconnect*

оқиғасы байланыс үзілгенде пайда болады. Былай сипатталады:

*TdisconnectEvent TDisconnectEvent = procedure(Connection: TADOConnection; EventStatus:TEventStatus) of object;*

TADO технологиясын пайдаланғанда BDE–де жоқ мүмкіндік бар. Ол деректер қоймасымен ашылады: синхронды немесе асинхронды. Бұл режимде: деректер қоймасымен байланыстыру орнатылады (*Connection*); команда орындалады (*Execute*); деректер қорында таңдама жасалады (*Fetch*);

*ConnectOptions* қасиетінің көмегімен деректер қоймасымен байланыстыру режимін көрсетуге болады.

Типі былай сипатталады:

*TConnectOptions=(coConnectUnspecified, coAsyncConnect);*

ADO технологиясын пайдаланғанда транзакциямен жұмыс TADOConnection типті компонентінің қасиеттері және тәсілдері мен жүзеге асады. *IsolationLevel* қасиеті транзакцияның изоляция деңгейін көрсетеді.

Ол тип былай сипатталады:

*TIsolationLevel = (ilUnspecified, ilChaos, ilReadUncommitted, ilBrowse, ilCursorStability, ilReadCommitted, ilRepeatableRead, ilSerializable, ilIsolated);*

*IsolationLevel* қасиетінің мәні: *ilUnspecified* - транзакцияның изоляция деңгейі берілмеген; *ilChaos* - қорғау деңгейі жоғары болғандықтан кезекті транзакция жасалмайды; *ilReadUncommitted* - басқа транзакциялардың өзгерістері жасалмаған; *ilReadCommitted* - алдыңғы транзакцияның өзгерістері транзакция жасалғаннан кейін ғана көрінеді және т.б.

Деректер қорын жобалауда есеп беру үшін QReport, QRBand, QRLabel, и QRDBText басқару объектілер жиынтығы қолданылды. Деректер қорының кестелерінде сақталатын деректерді есеп құра отырып, баспаға шығаруға болады. Ол үшін компоненттердің үлкен көлемді жиынынан тұратын QuickReport есеп генераторы қолданылады. Есеп құру кезінде есеп қасиеттерін толығымен анықтайтын QuickRep орталық компонент болып табылады. Бұл компонентті бос формаға орналастырамыз. QuickRep компоненті деректер жиыны AdoTable немесе AdoQuery-мен байланыстырылады және DataSet қасиетінің көмегімен есеп құрылады [3, с.216].

Есеп, құрылған құжаттың түрін және мазмұнын анықтайтын, есептің құрама бөлімдері – жеке бөліктерден тұрады. Бөліктер есептің элементін білдіреді. Әр бөлік өзінің жеке орнында орналасады және есептің сәйкес компоненттерінің көрінуі мен деректерді шығаруға арналған. Есептегі бөліктерді Bands қасиетінің көмегімен басқаруға болады. Қосымшаны жасау кезінде бөліктерді өшіріп/қосу Bands қасиетінің HasTitle, HasDetail, HasColumnHeader ішкі қасиетіне сәйкес логикалық мәнді қою арқылы орындалады, мысалы, есептің тақырып бөлігі үшін мұндай қасиет HasTitle болып табылады. ColumnHeader жолағына QRLabel компонентін орналастырып, Detail жолағына QRDBText компонентін орналастырамыз. DataSet қасиетіне Form.AdoTable мәнін орнатамыз. DataField қасиетіне сәйкес жолдардың мәндерін орнатамыз, мысалы, QRDBText компонентінің DataField қасиетіне NZachet орнатамыз.

Компонент орналасқан формаға өтіп, батырмаға келесі кодты енгізіңіз:

*Form1.QuickRep1.Preview;*

Қорыта келгенде, деректер қорын жобалауды толық меңгере отырып көптеген күрделі, көп уақытты талап ететін жұмыстарды аз мерзімде тиімді, әрі тез орындауға болады. Деректер қорын басқару жүйелердің жұмыс істеу принциптерін толық меңгеру үшін бір ғана ақпараттық жүйе құру жеткіліксіз. Сондықтан әрдайым білімді жетілдіруге ұмтылу қажет. Тек деректер қорларын жобалауды толық меңгергенде ғана біз аз уақытта тиімді жүйе жасап шығара аламыз.

#### **Қолданылған әдебиеттер:**

1. Хомоненко А. Самоучитель Delphi / А. Хомоненко, В. Гофман. – СПб.: БХВ – Петербург, 2003г. – 556 с
2. Гофман В. Работа с базами данных в Delphi / В. Гофман. – СПб.: БХВ – Петербург, 2003г. – 624 с.
3. Фаронов В. Система программирования Delphi / В.Фаронов. – СПб.:БХВ-Петербург, 2004. – 888 с

**Илияс Есенғабылов, Ақнұр Нұрғазина**  
(Талдықорған, Қазақстан)

### **МУЛЬТИМЕДИЯ ТЕХНОЛОГИЯСЫН ПАЙДАЛАНЫП MACROMEDIA FLASH БАҒДАРЛАМАСЫНДА АНИМАЦИЯ ҚҰРУ**

Мультимедиа (multimedia) –мәтін, дыбыс, бейнелік көріністі, графикалық бейнелені және анимацияны (мультипликацияны) компьютерлік жүйеде біріктіретін заманауи компьютерлік ақпарат технологиясы.

Мультимедия –мәтінді, графиканы,анимацияны, цифрленген жылжымайтын суреттерді,бейне баяндарды, дыбысты, сөзді компьютерге еңгізіп өңдеуге мүмкіндік беретін технология.

Macromedia Flash - интерактивтілігі қолдаулы құрылған векторлық графика негізінде анимацияланған жобаларды құрудағы және қолдану кезіндегі қарапайым құрал болып табылады. Flash суретшілер мен дизайнерлер құрған Web-ті анимация және дыбыс жобаларымен толықтыруға мүмкіндік беретін идеал жұмыс инструменті болып табылады.

Flash-тің интерактивті элементтерін және анимацияларын дайындау барысындағы программалау процесі минимумге жеткізілген: қолданушыға жаңа жоба құру жеткілікті, ол үшін бағдарламалық буманың жұмыс принциптерін түсіну және тышқанды қолдана алу ғана қажет – жұмыс аяғында бағдарлама автоматты түрде жасалған объектілерді HTML құжатына енгізеді.

Flash клиптері көмегімен Веб-дизайнерлер бағыттамалық тақталар, динамикалық логотиптер, синхрондалған дыбыспен толық форматты клиптер мен мазмұны кең көлемді Интернеттің толық беттерін құрады. Flash клиптер векторлық графиканың кішігірім элементтері болып табылады, сондықтан тез жүктеледі және қолданушының монитормының өлшеміне байланысты көлемін өзгертеді. Flash-те жұмыс істеу барысында сурет салу немесе графиканы импорттау арқылы клиптер құрылады. Жұмыс өрісінде өңдеп, монтаждық сызығы (Timeline) арқылы ол клипке жан беріледі.

Flash бағдарламасындағы анимация. Анимацияны құру үшін қажетті ұғымдармен танысайық. Анимацияның кадрлік және аралық кадрларды құру тәсілдері бар. Кадрлік анимация-бұл анимация түйінді кадрлардан құралған. Яғни кадрдың құрамы мен оның ұзақтығын (яғни кескіннің қанша кадрдан тұратынын) өзіңіз таңдайсыз.

Кадрлік анимацияның жетістіктері:

- Кескінді бақылауға мүмкіндік береді.
- Слайд шоу тәуелсіз кескіндердің алмасуын ұйымдастыратын жалғыз тәсіл болып келеді.

(мысалы: Flash құралдары арқылы қарапайым баннерді құру).

- Әрбір кадрды қолдан салу мүмкіндіктері бар.

Кадрлік анимацияның кемшіліктері:

- Мұны модификациялау қиын. Ол дискретті кескіндер жинағы емес, байланыс анимациясы болса барлық кадрларды модификациялау қажет. Жұмыс орындауда тәжірибелі Flasher-лерде мұндай жағдай мүлдем кездеспейді.

- Үлкен көлемді алады, өйткені әрбір кадр туралы ақпаратты сақтау қажет.

*Аралық кадрды құру анимациясы (tweened motion)*

Анимацияның бұл тәсілі арқылы Flash берілген түйінді кадрлар арасындағы барлық кадрларды автоматты түрде құрайды. Объектіні салып, одан кейінгі басқа кадрда өзгерістер жасап, Flash-тен 2 түйінді кадрлардың арасында жатқан кадрларды санап шығаруды сұрайсыз. Берілген жұмысты орындағаннан кейін сіз иілгіш анимацияны ала аласыз.

Анимацияның жылдамдығы мен иілгіштігі Flash фильмнің (movie) жылдамдығы мен иілгіштігіне берілген кадр санына байланысты. Фильмнің жылдамдығын өзгерту тәсілі: Modify->Movie, Ctrl+M - мұндағы Frame Rate параметрі 1 секундағы кадрлар санын береді. Анимация сапалы болуы үшін жылдамдық секундына 26-30 кадрдан кем болмауы тиіс.

Саздылық пен ұзақтық анимацияға берілген кадрлар санына байланысты болады. Мысалы: фильмнің жылдамдығы 30 кадрлар/сек болса, ал сізге 2,8 секунд ішінде суреттің 1 бұрышындағы ұшақты суреттің 2-бұрышына ауыстыру қажет болса, онда қозғалысқа 85 кадр бөлу қажет.

*Интерпалиционды анимация түсінігі.* Интерпалиционды анимация – бұл қолданушымен жасалынатын кілттік кадрлардан (KeyFrames) бағдарламамен аралық кадрларды есептеу болып табылады.

*Сценалар туралы түсінік.* Өрбір дайын мультфильм – бұл слайдтардан жасалған презентациялар болып табылады. Сценалар файл ішінде редактрленеді, сценалар арасындағы новигация Редактрлеу тақтасымен (Edit Bar), Уақыт шкаласымен (Timeline), сонымен қатар Терезе (Window) мәзіріндегі Басқа тақталар (Other panels) пунктіндегі Сцена (Scene) командасымен жүргізіледі. Жаңа сцена қою үшін Қою (Insert) мәзіріндегі Сцена(Scene) пунктін таңдау керек. Үнсіз жағдайда жаңа сцена белсенді болады.

*Символдар.* Flash бағдарламасындағы қолданушымен жасалынған немесе кітапханадан алынған объектілер – символдар (Symbol) деп аталынады. Символ қарапайым фигура және де бірнеше қарапайым символдардан жасалған күрделі фигуралар, тіптен мультфильм де болуы мүмкін.

Flash бағдарламасы символдардың үш түрін қарастырады. Олардың әрқасысы арнайы қызмет атқарады: Клип (Movie clip), Батырма (Button), Графикалық (Graphic). Символдарды келесі ретте қолдану үшін сақтаға болады.

Символ жасау үшін Қою (Insert) мәзіріндегі Жаңа символ (New Symbol) пунктін таңдау немесе жеке объектіні ерекшелеп тышқанның оң жақ батырмасы арқылы шақырылатын жанама мәзіріндегі Символға айналдыру (Convert to Symbol) пунктін таңдау керек. Символ типін таңдап, мысалы батырма (Button), сонда батырманың барлық қимылын көрсетейін төрт кадрлы шкала пайда болады.

Жұмыс барысында белсенді символ типі Қасиеттер (Properties) тақтасында көрсетіледі. Қасиеттер (Properties) тақтасын қолдана отырып, символды басқа символға Swar батырмасы көмегімен алмасытыруға, түстерді Color және Blend батырмалар көмегімен баптауға болады. Жасалынған символдар кітапханада (Library) рұқсат етілген.

Символды редактрлеу үшін оны ерекшелеп үстінен екі рет шерту керек. Жұмыс аймағын редактрлеуіне қайту үшін Редактрлеу (Edit Bar) тақтасын қолдану керек.

*Экземплярлар.* Экземплярлар (Instance) – бұл кітапханадан алынған символдар көшірмелері. Бастапқы символды өзгертпестен оларды редактрлеу мүмкіндігі бар. Экземплярлармен жұмыс істегенде Қасиеттер (Properties) тақтасында бастапқы символ атауы (Instance of: Symbol Name) бейнеленеді.

*Компоненттер.* Мультфильм жасау барысында қолданушыға интерфейтің стандартты компоненттері: айналдыру жолағы, жалаушылар және т.б. қажет болуы мүмкін. Ол үшін Flash бағдарламасындағы компоненттер кітапханасыны дайын үлгілерін қолдануға болады. Компоненттермен жұмыс істей отырып, Терезе (Window) мәзіріндегі параметрлер (Parameters) және компонент инспекторы (Component Inspector) пункттерін қолдануға болады. Осы құрлар көмегімен компоненттің параметрін, түрін және қасиетін өзгертуге болады.

*Объектілерді қозғау.* Объектіні жұмыс аймағының ішінде қозғау үшін объектіні не символды салу немесе импорттау керек. Аяққы қозғалысқа сәйкес кілттік кадр жасау, мысалы 25-ші кадр, ол үшін шкаладағы 25-ші кадрды ерекшелегенде ол сұр түске боялады, жанама мәзірді шақырып Кілттік өрісті қою (Insert Keyframe) командасын таңдау керек. Объектіні қозғалыс соңында жұмыс аймағының орналасатын жеріне орнатып, осы жерде алынған сценаны Enter батырмасын шертіп немесе Басқару (Control) мәзіріндегі Орындау (Play) командасын орындаса, онда объект аяққы 25-ші кадрда орнын ауыстырады.

Сонымен қатар бағдарлама объектінің 1-ші кадрдан 25-ші кадрға дейінгі қозғалысын көрсете алады. Ол үшін бастапқы 1 және 3 қадамдарын орындау керек. Кадрларды 1-ден 25-ке дейін ерекшелеп, жанама мәзірдің бірінші пунктін (Create Motion Tween) таңдау немесе Қасиеттер (Properties) тақтасындағы Tween тізімін де қолдануға болады. Сценаны орындағанда, ол бастапқы нүктеден соңғысына қарай қозғалысын көруге болады.

Қасиеттер (Properties) тақтасында көрсетілген клиптің басқа да маңызды параметрлеріне назар аудару керек:

Жылдамдық (Ease) – кадрлардың алмасу жылдамдығын анықтайды, мәні (+)100-ден (-)100-ге дейін өзгереді;

Айналдыру (Rotate) – қозғалатын объектіні қандай да бір бағытта айналдыру мүмкіндігін береді, мысалы сағат тіліне қарсы (CCW).

Объектінің формасын 25-ші кадрға дейін өзгерту үшін, алдындағы процедураның 1 және 2 қадамдарын орындау керек. Аяққы нүктеге бастапқысынан өзгеше объектіні орнатып, Tween тізімінен Форма (Shape) пунктін таңдап, оны орындағанда объект қозғалып барып формасын өзгертетінін көруге болады.

Форма өзгерісін басқару үшін Басқару нүктелерін (Shape Hint) қолдану керек. Бақылау нүктелерін орнату үшін Модификациялау (Modify) мәзіріндегі Форма (Shape) пунктінен Басқару нүктелерін қосу (Add Shape Hint) командасын таңдау керек. Бірдей әріпті нүктелер, форма өзгерісі неге әкелетінін көрсете, бастапқы және де нәтижелі бейнелерде орналасады. Өрбір нүктенің өз жанама мәзірі пайда болады.

Клиптің басқа да маңызды параметрлері Қасиеттер (Properties) тақтасында көрсетілген:

Жылдамдық (Ease) – кадрлардың алмасу жылдамдығын анықтайды, мәні (+)100-ден (-)100-ге дейін өзгереді;

Ағу (Blend) – форманың ағу алгоритімін орнатады – ақырын жылжымалы және бұрыштық.

*Бағыттама бойынша қозғалыс.* Flash бағдарламасы объектіні алдын-ала жасалған траектория бойынша қозғалу мүмкіндігін береді. Ол үшін бағыттау қабатын пиктограмма көмегімен немесе Қою (Insert) мәзіріндегі Уақыт шкаласы (Timeline) пунктінің Бағыттау қабаты (Motion Guide) командасын орындау керек, сонымен қатар оған аналогты команда қабаттар тұсынан шақырылатын жанама мәзірдің Add Motion Guide пунктін таңдау негізінде орындалады. Траекторияны қарындашпен немесе қыл қаламмен салып, Бағыттау қабатында (Guide) қозғалыс анымациясын (Motion Tween) жасау керек. Объект бағыттама бойымен бұрылсын десеңіз, Қасиеттер (Properties) тақтасындағы Бағыттама бойынша ориентациялауды (Orient to path) белсенді етіңіз.

*Эффектілер мен фильтрлерді қолдану.* Қою (Insert) мәзіріндегі уақыт шкаласының (Timeline) эффектілерін қолдана отырып, қозғалыс анимациясына (Motion Tween) түстік және динамикалық эффектілерді қолдануға болады.

Фильтрлер (Filters) анимация клип (Movie Clip) не батырма (Button) түрінде болса ғана рұқсат етіледі.

Эффектіні қосу үшін қозғалатын объектіні (Motion Tween) жасау керек. Объектіні клиптің кез-келген жерінде ерекшелеп, Қою (Insert) мәзіріндегі уақыт шкаласының (Timeline) Эффектілер тізімін (Effects) ашып, біреуін таңдаңыз, мысалы жарылыс (Explode). Ашылған диалогтық терезеде эффекттінің параметрлерін орнатып – эффект ұзақтылығы, сапасы және т.б. ОК батырмасын шерту керек.

*Фильтрлер.* Фильтрлер (Filters) клип (Movie Clip), батырма (Button) және мәтіндер үшін қолданылады. Фильтрді қосу үшін қозғалатын объектіні (Motion Tween) жасау керек, объектіні клиптің кез-келген жерінде ерекшелеп, оны клип (Movie Clip) түріндегі символға айналдыру керек. Фильтрлер (Filters) тақтасын ашып, фильтрлер тізімін ашу үшін «қосу» пиктограммасын шертіп, біреуін таңдау керек, мысалы отсвет (Glow). Ашылған диалогтық терезеде эффекттінің параметрлерін орнатуға – түс және эффект сапасы, еңкею бұрышы т.б. болады. Бір

об'єктіге бірнеше фільтрлер мен ефектлер қолданылу мүмкін. Олар тізім ретінде орналасады, фільтрді өшіру үшін оны тізімде ерекшелеп «минус» піктограммасын шерту керек.

*Дыбыспен жұмыс.* Flash бағдарламасы клиптерді дыбыстату мүмкіндігін береді. Ол үшін дыбыс файлының кітапханаға импорттау керек. Файл (File)→Импорттау (Import)→Кітапханаға импорттау (Import to library) командасын орындап, кәдімгі (Normal) типтегі жаңа қабат жасау керек. Қасиеттер (Properties) тақтасындағы Дыбыс (Sound) пунктін ашып қажетті файлды таңдау керек. Қалауынша Эффе́ктерілер (Effects) тізімінен эффект қосуға болады, мысалы біртіндеп өсу (Fade in). Дыбысты редактрлеу (Edit) батырмасы көмегімен редактрлеуге болады. Ол *бүгіп алушыны редактрлеу* (Edit Envelope) диалогын ашады. Синхрондау (Sync) тізімінде бүткіл клипке қатысты дыбысты редактрлеуге болады, мысалы ағын (Stream) мәні дыбысты анимацияға қатысты синхрондайды; оқиға (Event) мәні дыбыстық файл толық, тіптен клип аяқталса да орындай береді. Дыбыс клипті ауырлататынын ұмытпау керек.

#### ӘДЕБИЕТТЕР ТІЗІМІ:

1. ЖАДАЕВА Б.Г. 100% самоучитель MACROMEDIA FLASH MX М.: ТЕХНОЛОДЖИ – 3000, 2005 г.
2. Кишик А. Н. Flash MX. Эффективный самоучитель / А. Н. Кишик, П. Г. Галушкин. - СПб: ДиаСофтЮП, 2007.
3. James English Training from the Source «Macromedia® Flash® 8» Copyright © 2006 by Macromedia, Inc.
4. Анимация в Интернете – Дерек Франклин, Брукс Паттон.: СПб: Символ Плюс – Санкт- Петербург, 2000.

**Жанат Копеев, Куат Кусманов**  
(Бишкек, Кыргызстан)

### СОДЕРЖАНИЕ КОМПЬЮТЕРНЫХ КОМПЛЕКСНЫХ ЭКЗАМЕНОВ ПО ЕСТЕСТВЕННО-НАУЧНЫМ ДИСЦИПЛИНАМ

#### 1 Введение

Ранее термин “комплексный экзамен” понимался как соединение нескольких экзаменов по дисциплинам, входящим в одно направление или специализацию. Вместе с тем, наличие и возможности современной компьютерной техники и существующие у современных студентов навыки по ее использованию позволяют организовать комплексный контроль как знаний, так и умений и навыков по дисциплине, с возможностью выбора и настройки преподавателями различных типов заданий, автоматическим подведением итогов, уникальности заданий для каждого испытуемого.

В связи с этим, в Международном университете Кыргызстана было предложено понятие «комплексный экзамен» по дисциплине, разработан и реализован состав такого экзамена по кыргызскому языку, предложения по другим дисциплинам. В данной статье сформулированы требования к «комплексному экзамену» в целом и были рассмотрены некоторые виды заданий на таких экзаменах.

#### 2 Задания компьютерного комплексного экзамена

2.1. Требования к каждому заданию. Для повышения эффективности и объективности тестирования, кроме общепринятых требований валидности и надежности, в [5] предложены следующие требования:

T1) Формируемость: задание в полном виде не существует до начала экзамена;

T2) Уникальность: все экзаменуемые получают разные задания;

T3) Полная конфиденциальность: если экзамен – официальный и задания составляются компьютером, то никто (в том числе и составители задач, и организаторы) не знает правильных ответов до окончания тестирования.

T4) Представительность: компьютерная тестирующая программа должна быть формой не только контроля, но и представления знаний.

T5) Конкретность: ответ должен быть в виде числа, слова, действия.

T6) Полная компетентность: экзаменуемый должен выполнить все задания (а не какой-либо процент из них).

Для реализации этих требований предложены определения [1]:

“Обобщенная задача” – это алгоритм для получения нескольких однотипных задач с выбором параметров, исходными данными для алгоритма являются случайные числа, выбираемые в некоторых диапазонах; “настраиваемая обобщенная задача” - исходными данными для алгоритма являются диапазоны, выбираемые (преподавателем) в рамках некоторых базовых диапазонов, и случайные исходные данные, выбираемые в выбранных диапазонах.

Если комплексный экзамен используется при опции: в учебных целях, то исходные данные для обобщенных задач может задавать пользователь.

#### 2.2 Виды заданий

2.2.1 Традиционные типы заданий: найти число, слово, алгебраическое выражение (или несколько таких объектов). Здесь необходима определенность, чтобы экзаменуемый не затруднялся с вводом ответа:

- если вводятся несколько объектов, то точно указать их порядок, например «числа вводить в возрастающем порядке»;

- числа вводятся либо целые, либо с точным указанием округления;

- буквы в алгебраических выражениях располагаются по алфавиту.

2.2.2 Задания на измеряющее воображение [2] (умение определять числовые характеристики или графическое представление объекта с достаточной точностью, основываясь только на своем опыте и знаниях, не пользуясь справочниками, не производя никаких вычислений). Соответственно, оценивается данное умение в зависимости от близости ответа к точному (например, отклонение до 10% - “отлично”, от 10% до 20% - “хорошо” и т. д.). В точных науках (математике, физике, химии) на размышление дается 20-30 секунд (чтобы экзаменуемый не успел произвести соответствующих вычислений).

2.2.3 Построение задачи по данному результату [4]. Дан результат (число, формула, буква и т.д.), и класс задач. Требуется так выбрать задачу из этого класса, чтобы ее решение совпадало с заданным.

2.2.4 Задачи с выбором элементов заданий извне [7]. Это может быть текст, изображение, набор предметов, отдельный файл, чертеж.

2.2.5 Интерактивные задачи. Предложено [3] изучение некоторых разделов учебных предметов на компьютере в виртуальной среде с помощью произвольных действий пользователя и обратной связью для подтверждения полученного результата: кинематическим изображением связанного метрического пространства на

компьютере называется программа, дающая возможность перехода от изображения любого элемента к изображению любого другого элемента; минимальное время для замены одного изображения другим является расстоянием между ними; все изображения на дисплее соответствуют некоторым элементам пространства и изменяются непрерывно.

2.2.6 «Аналоговые» задачи [10]. Дается несколько задач с их ответами (на бумаге или интерактивным способом), требуется решить аналогичную задачу.

**3 Построение компьютерного комплексного экзамена.** ПО должно содержать:

- указания по использованию в целом (выбор и настройка задач, выбор опций, времени для решения);
- набор задач и комментариев к ним, вместе с возможностями выбора и настройки для формирования конкретного задания (в этом случае ответственность за соответствие задания требуемому объему знаний по данной дисциплине несет преподаватель - пользователь);
- шифрование ответов на выданные (распечатанные) задачи для их хранения до выдачи по специальному запросу (для проведения официальных экзаменов);
- возможно, набор готовых заданий из этих задач для различных категорий учащихся, с соответствующим комментарием (в этом случае ответственность несут авторы комплекса);
- инструкцию по пополнению ПО, с указанием спецификаций, необходимых для включения новой обобщенной задачи в ПО (ответственность за корректность и содержание задачи несет тот, кто составил алгоритм и подпрограммы, а авторы ПО несут ответственность за его согласование с ПО в целом).

ПО должно вести протокол своих действий, выдаваемый также по отдельному паролю.

В случае неправильного формата ввода и других существенных ошибок пользователя ПО должно не останавливаться, а сообщать об ошибке и запрашивать повторный ввод, при этом вычитается один балл из оценки за данное задание.

В начале работы ПО необходим выбор языка общения и написания заданий (среди них должен быть английский язык, а в СНГ – также русский язык).

Предлагаются следующие опции при работе ПО.

3.1 Вид задания - на дисплее или письменный (распечатка).

3.2 Допускается ли повторная попытка при неправильном ответе.

3.3 Показывается ли правильный ответ при неправильном ответе.

3.4 Дается ли подсказка: если экзаменуемый выбирает «подсказку», то балл за правильное решение значительно уменьшается; для подсказок можно использовать методику [10].

3.5 Нужен ли ввод пароля преподавателя, показывать ли окончательный результат учащемуся или только преподавателю (экзаменатору).

3.6 Проверка: - самим студентом (самоконтроль), то есть использование ПО в учебных целях; - преподавателем по выдаваемой вместе с текстами распечатке ответов (текущий контроль); - экзаменаторами после окончания экзамена и сдачи всех письменных работ (занесения всех ответов в компьютер) по распечатке ответов, которая выдается по специальному запросу, с фиксацией времени выдачи (вступительный или итоговый экзамен).

**4 Примеры заданий различных типов** (та же нумерация, что и в п.2.2)

(2.2.1) №1. Найти определенный интеграл, решение алгебраического уравнения, значение решения начальной задачи для дифференциального уравнения и т.д., с округлением до целого числа с избытком.

Спецификой обобщенной задачи является следующее. Программа должна вычислять ответ с большой точностью. Если он близок к целому числу (например, его дробная часть больше 0.9 или меньше 0.1), то нужно брать другие случайные исходные данные.

(2.2.2) №2. Приближенная оценка объема памяти для записи текстового или графического файла, времени для выполнения какой-либо операции.

№3. Преобразование вычисляющих программ в тестирующие. Если имеется вычисляющая программа, результатом работы которой является непрерывный объект (вещественное число, вектор, функция), то с использованием методики измеряющего воображения и методики случайного формирования заданий она может быть преобразована в «тестирующую». Для этого: - ввод исходных данных заменяется их случайным выбором в некоторых диапазонах; - пользователю показываются исходные данные (по возможности не в символьно-цифровом, а в графическом виде); - у пользователя запрашивается приближенный ответ (также по возможности в графическом виде, при помощи компьютерной мыши); - выставляется оценка и демонстрируется точный (или почти точный) ответ.

(2.2.3) №4. (Программирование): из данного заголовка программы и нескольких заданных фрагментов построить программу, которая выводит данный результат.

№5. Изменить один знак в тексте программы, чтобы получился данный результат.

№6. (MS Office): построить базу данных или таблицу так, чтобы сводный результат (результат выборки) был данным. Для того, чтобы задача была нетривиальной, нельзя заполнять ячейки нулями (пустотой).

№ 7. Изменить одну ячейку (запись) в базе данных или таблице так, чтобы сводный результат (результат выборки) был данным.

(2.2.4.) № 8. Сделать некоторое преобразование в файле и после этого ввести какую-либо характеристику этого файла. (Файлы так составлены, что преобразование и характеристика получившегося файла связаны несложным соотношением, которое использует ПО для оценки, но его, тем не менее, нельзя угадать в каждом отдельном случае).

№ 9. Дается некоторое случайное число или арифметическое выражение, и список задач. Экзаменуемому предлагается сначала выбрать тип задачи, а потом - целочисленные исходные данные в этом типе так, чтобы в ответе получилось заданное число. Проверка производится при помощи теоремы «Если функция определена и непрерывна на замкнутом отрезке и принимает значения разных знаков на его концах, то найдется такая точка, в которой значение функции будет равно нулю».

**5 Заключение.** Мы надеемся, что ПО, построенные по предлагаемой методике, расширят возможности изучения естественно-математических дисциплин и контроля знаний студентов по таким дисциплинам, а также будут способствовать развитию творчества преподавателей этих дисциплин при пополнении ПО.



**Литература:**

1. Панков П.С., Джаналиева Ж.Р. Опыт и перспективы использования комплекса UNIQTEST уникальных тестовых заданий в учебном процессе // Образование и наука в новом геополитическом пространстве: Тез. докл. научно-практической конференции. – Бишкек: Международный университет Кыргызстана, 1995. - С. 217.
2. Pankov P.S. Independent learning for open society // Collection of papers as results of seminars conducted within the frames of the program «High Education Support». Bishkek: Foundation «Soros-Kyrgyzstan», 1996. - Issue 3, pp. 27-38.
3. Борубаев А.А., Панков П.С. Компьютерное представление кинематических топологических пространств. - Бишкек: Кыргызский государственный национальный университет, 1999. – 131 с.
4. Панков П.С., Кочетов О.П. Методика «формирования задачи» для неформального компьютерного тестирования знаний по математике // Вестник Международного университета Кыргызстана, 1999, № 1(5), с. 69-70.
5. Джаналиева Ж.Р., Мальковская С.Л., Борякова И.Г. Использование компьютерных экзаменационных комплексов при проверке знаний студентов по математике // Интеграционные основы совершенствования системы высшего образования: Материалы международной научно-практической конференции. – Бишкек, 2001. – С. 121-125.
6. Панков П.С., Джаналиева Ж.Р. Проектирование и развитие программных экзаменационных комплексов по математике и физике // Образование в XXI веке: ценности и перспективы: Материалы Международной научно-практической конференции. Часть 2. - Бишкек: Кыргызский институт образования, 2001. - С. 281-284.
7. Панков П.С., Джаналиева Ж.Р. Экзаменующая программа со случайным выбором заданий извне // Вестник Ошского государственного университета. Серия физико-матем. наук. – 2003. - № 7. – С. 174-177.
8. Айдаралиев А.А., Панков П.С. Опыт Международного университета Кыргызстана по развитию интеграции в высшем образовании на основе информационных технологий // Интеграция высшего образования и науки стран Евразии в рамках Болонского процесса: Материалы Международного симпозиума. – Бишкек: Кыргызско-Турецкий университет "Манас", 2005. – С. 81-86.
9. Борубаев А.А., Панков П.С. Дискретная математика (допущено МОН КР в качестве учебного пособия для преподавателей высших учебных заведений). - Бишкек: изд. Кыргызско-Российского Славянского университета, 2010. – 123 с.
10. Панков П.С., Джаналиева Ж.Р. Выполнение студентами творческих заданий по математическим предметам // Вестник Кыргызского национального университета им. Ж.Баласагына. Специальный выпуск. Интеграционные и инновационные процессы в образовании и науке: состояние, перспективы, 2011. - С. 308-312.

**Научный руководитель:** д.ф.-м.н., профессор,  
член-корреспондент Национальной академии наук Кыргызской Республики Панков П.С.

**Меруерт Серік, Жандос Зулпыхар**  
(Астана, Қазақстан)

### WINDOWS ОРТАСЫНДА MATLAB КӨМЕГІМЕН ПАРАЛЛЕЛЬДІК ЕСЕПТЕУЛЕР КЛАСТЕРІН ҚҰРУДЫҢ БІР ЖОЛЫ

Соңғы уақытта әлемде есептеуіш кластерлерін – локальды желілер, жұмыс станцияларынан құралған түйіндер немесе көппроцессорлы есептеуіш жүйесі (суперкомпьютер) ретінде пайдалану үшін арнайы жинақталған дербес компьютерлерді ендіру қарқынды түрде жүргізілуде. Себебі бүгінгі күнде өздерінің шешімін табу үшін қуатты есептеуіш ресурстарды талап ететін есептер саны үнемі артуда. Бұл ғылыми зерттеулерді ұйымдастыру барысында айтарлықтай өзгерістердің болуына байланысты.

Есептеулерді шешу үшін көпядролы процессорларға өтуде параллельді бағдарламалау архитектурасы бүгінгі күннің өзекті құралы болып табылады.

Параллельді есептеулерді қолдану экономикалық, физикалық, математикалық және т.б. параллельдеу бойынша салалық есептеулерді зерттеу және қолдану аясын кеңейтуге мүмкіндік береді.

Сондықтан болашақ мамандардың параллельді бағдарламалау аспектісі бойынша даярлықтарын жетілдіру – бүгінгі күннің өзекті мәселесі. Осындай мәселені шешу мақсатында «Информатика» мамандығының оқу процесіне «Параллельді бағдарламалау» арнайы курсы ендірілді. Арнайы курстың мазмұны кластерді баптау, параллельді тапсырмалар, параллельді бағдарламалау режимдері, GPU-ді қолдану және т.с.с. тақырыптардан тұрады. Бұл тақырыптар MATLAB ортасына байланысты жүргізіледі. MATLAB-ты таңдау себептеріміздің бірі оның танымалдығы, пайдаланушылық интерфейсінің қарапайымдылығы және жеңілдігі.

Кластер – локальды есептеуіш желілеріне біріктірілген және бірыңғай есептеуіш ресурстары ретінде жұмыс атқаратын компьютерлер тобы.

Кластерлерді басқару жүйелеріне қойылатын келесідей негізгі талаптарды атап өтуге болады:

- MATLAB R2011b бағдарламалық құралын орнату;
- әрбір компьютерде "MATLAB Distributed Computing Server" қызметін орнату.
- Windows XP/7/Server операциялық жүйесінің ағылшынша нұсқалары, яғни ағылшын және орыс тілдеріндегі нұсқаларда әртүрлі болып келетін кірістірілген қауіпсіздік топтарымен мәселелер туындамайды [1];
- бір типті компьютерлер, әйтпесе кластер бірдеңгейлі құрылымға ие болмайды. Мұндай болмаған жағдайда орталық процессорлардың, локальды желінің жылдамдықтары, жедел жадтың көлемі әртүрлі болуы мүмкін;
- өнімділігі, яғни өткізу қабілеттілігі;
- ыңғайлылығы, яғни кластерді басқару жүйесі иілгіш және баптауда жеңіл, сонымен қатар қолдануда қарапайым болуы тиіс;

- сенімділігі (кедергілерге төтеп беруі), яғни аппараттық платформа және бағдарламалық жасақтама жедел жұмыс жасаулары тиіс, ақаулар туындаған жағдайда да кластер тапсырмаларды орындауын жалғастыруа беруі керек. Егер тапсырмаларды орындау тоқтап қалса, онда жүйе аралық күйді қалпына келтіріп, тапсырманы басынан бастамай, тоқтаған жерінен ары қарай орындауы тиіс.

*Кластерді орнату үшін қойылатын аппараттық және бағдарламалық талаптар.* Ол үшін келесідей аппараттық талаптарды (біздің жағдайда) ескере кеткен жөн: әр процессорда кем дегенде болуы тиіс.

Эксперимент үшін біз келесідей сипаттамаларға ие 3 компьютер алдық: Pentium(R) Dual-Core CPU 2.80GHz, Pentium(R) Dual-Core CPU3.50 GHz және Core i7 CPU 2.20 GHz (NVIDIA графикалық процессоры, қосымша

GPUComputing есептеуіш қуаты). Осы үш компьютердің 8 ядросы (2+2+4) бар. Біз осы компьютерлердің негізінде 24 жұмыс процесін құрдық. Бұл параллельді есептеулерді жүргізуде жақсы нәтижелерге қол жеткізуге септігін тигізеді.

Біздің жағдайда компьютерлердің жедел жадыларының көлемі: 2 Gb, 2 Gb және 8 Gb тең.

Бағдарламалық құралдарға қойылатын негізгі талаптар: әрбір компьютерде Matlab R2011b бағдарламасын және Parallel Computing Toolbox қосымшасын орнату; барлық компьютерлерде Matlab Distributed Computing Server қызметін инициализациялау және іске қосу.

Барлық компьютерлерде бірыңғай платформаға ие операциялық жүйе орнатылды. Біздің жағдайда ол Windows Server 2003 және MATLAB R2011b.

Параллельді MATLAB бағдарламасының негізгі терезесі (сурет 1):

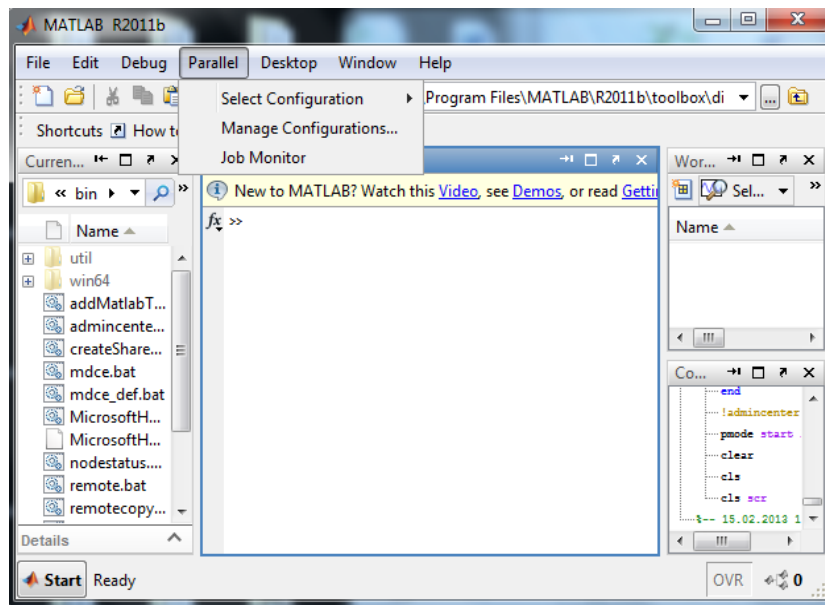

Сурет 1 –параллельді MATLAB бағдарламасының негізгі терезесі

Виртуалды зертханалар арасында мәліметтерді тасымалдау жылдамдығын ұлғайту үшін барлық компьютерлер бір локальді желіде болулары тиіс (сурет 2).

Matlab Distributed Computing Server қызметін инициализациялау және іске қосу үшін келесі нұсқауларды орындау қажет: !mdceinstall, !mdcestart. Осыдан кейін параллельді есептеулерді басқару үшін MatLab-та жоспарлаушыны іске қосу қажет: !start jobmanager -name jm -v [2, б.19].

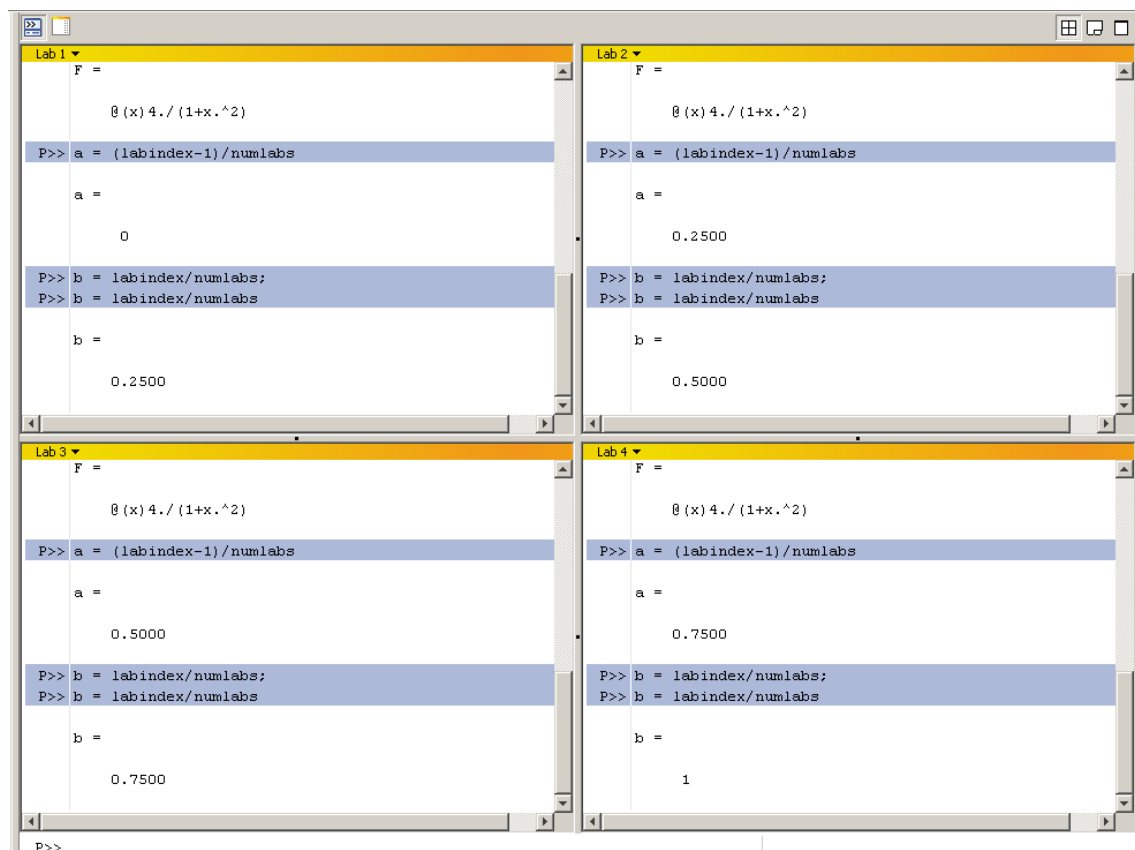

Сурет 2 – Parallel Command Window

Алдыға қойылған параллельді тапсырманы шешу үшін ары қарай жүйенің жұмыс процестері іске қосылады. Біздің жағдайда, жоғарыда көрсетілгендегідей жұмыс процестерінің саны 24-ке тең.

**Әдебиеттер:**

1. Специальные группы Windows и их перевод на русский язык. [http://kaktusenok.blogspot.com/2012/08/windows\\_16.html](http://kaktusenok.blogspot.com/2012/08/windows_16.html)
2. Оленев Н.Н., Печенкин Р.В., Чернецов А.М. Параллельные программирование в MatLab и его приложения. – М.: ВЦ РАН, 2007. – 120с.

**Андрій Дуднік, Єрмоленко Галина**  
(Київ, Україна)

**АНАЛІЗ ТЕХНІЧНИХ ХАРАКТЕРИСТИК ПРИСТРОЇВ БЕЗДРОТОВИХ МЕРЕЖ**

**Вступ.** Бездротові технології передачі інформації за останні декілька років стали невід'ємною частиною нашого життя. Необхідність швидкої перебудови технологічних ліній, оперативна установка додаткового устаткування вимагають наявності гнучкої інфраструктури управління. Тому бездротовий зв'язок стає найважливішою складовою багатьох виробничих процесів. Використання бездротових технологій дозволяє відмовитися від прокладки кабельних з'єднань, підвищивши при цьому гнучкість і мобільність системи в цілому. Коли ж мова йде про обмін даними з рухомими пристроями або пристроями, що знаходяться під високою напругою, у вибухонебезпечному середовищі, бездротові технології стають просто незамінними. У багатьох випадках, коли підключення необхідно здійснювати періодично, наприклад, при установці, настройці і діагностуванні устаткування, через необхідність багатократного підключення роз'ємів надійність кабельного з'єднання помітно знижується, тому використання таких технологій також стає більш прийнятним.

**Аналіз останніх досліджень.** Еволюція телекомунікаційних технологій здійснюється в двох основних напрямках: у напрямі збільшення пропускної спроможності каналів зв'язку, перш за все оптоволоконних, і у напрямі переходу до мобільних технологій. Найближче до поняття «мобільності» знаходяться бездротові способи обміну даними, оскільки в решті всіх випадків мають місце певні обмеження як на ступінь рухливості пристроїв, так і на швидкість і об'єми переданих даних. У разі ж бездротового зв'язку практично єдиним істотним обмеженням є пропускна спроможність каналу зв'язку.

На даному етапі технології бездротових мереж розвиваються в трьох основних напрямках: інфрачервоний зв'язок, технології протоколу IEEE 802.11 (Wi-Fi), технології протоколу IEEE 802.15 (сімейство Bluetooth). Опишемо окремо історію розвитку кожного з цих стандартів.

Інфрачервоний протокол зв'язку. Пристрій інфрачервоного інтерфейсу підрозділяється на два основні блоки: перетворювач (модуль приймача-детектора і діода з електронікою, що управляє) і кодер-декодер. Блоки обмінюються даними по електричному інтерфейсу, в якому в тому ж вигляді транслюються через оптичне з'єднання, за винятком того, що тут вони пакуються в кадри простого формату – дані передаються 10bit символами, з 8bit даних, одним старт-битом на початку і одним стоп-битом в кінці даних.

Протокол IEEE 802.15 (сімейство Bluetooth). Технологія бездротового з'єднання мобільних пристроїв Bluetooth – це радіо-інтерфейс малої потужності, розроблений перш за все для заміни існуючих кабельних і інфрачервоних з'єднань офісної і побутової електронної техніки. На відміну від інфрачервоного зв'язку технологія Bluetooth розроблена для організації як двоточкових з'єднань, так і багатоточкового радіоканалу не обов'язково в зоні прямої видимості.

На початку 1998 року компанії Ericsson, IBM, Intel, Toshiba і Nokia об'єдналися для сумісної розробки технології бездротового з'єднання мобільних пристроїв. Офіційне представлення робочої групи (SIG – Special Interest Group) відбулося 20 травня 1998 року і було покликано забезпечити безперешкодне впровадження технології, що отримала назву Bluetooth. Незабаром до групи увійшли компанії 3com/palm, Axis Communication, Motorola, Compaq, Dell, Qualcomm, Lucent Technologies, UK Limited, Xircom. Зараз група включає більше 2000 компаній, що беруть участь в роботі над безкоштовною відкритою специфікацією стандарту.

UWB (Ultra-wideband Radio). Wireless USB – це один стандарт з цілої серії бездротових інтерфейсів, заснованих на використанні технології надширокопasmової UWB (Ultra-Wideband) модуляції на базі рекомендацій альянсів Multiband OFDM Alliance (MBOA) і Wimedia Alliance в частотному діапазоні шириною 7,5 Гц. MBOA і Wimedia Alliance є відкритими індустріальними групами для просування стандартів персональних бездротових мереж – WPAN (Wireless Personal Area Networks).

В даний час практично завершено злиття даних груп заради спільної роботи над чистовою версією технології. Всі бездротові інтерфейси на основі UWB мають єдину організацію протоколів каналного і фізичного рівнів моделі Open System Interconnection (OSI) на базі специфікацій IEEE 802.15.3.

Протокол IEEE 802.11 (Wi-Fi). У період з 1990 по 1997 роки в результаті роботи однієї з робочих груп Institute Electrical Equipment Engineering (IEEE) була створена перша специфікація стандарту бездротових локальних з'єднань 802.11. IEEE 802.11 став групою стандартів, що визначила основні протоколи, необхідні для організації бездротових локальних мереж (Wireless Local Area Network – WLAN), а також першими стандартом для продуктів WLAN від незалежної міжнародної організації, що розробляє більшість стандартів для дротяних мереж. За сумісності продуктів різних виробників для бездротових мереж стежить група Wi-fi Alliance, колишня WECA (Wireless Ethernet Compatibility Alliance), в яку входять більше 80 найбільш найбільших компаній, такі як Cisco, Lucent, 3com, IBM, Intel, Apple, Compaq, Dell, Fujitsu, Siemens, Sony, AMD і ін.

Для передачі даних стандарти 802.11 використовують безліцензійні частотні діапазони 2,4 Гц і 5 Гц. Зв'язок забезпечується в радіусі 100 – 300 метрів від стандартної точки доступу на відкритій місцевості. На сьогоднішній день основними стандартами є 802.11a, 802.11b і 802.11g.

HomeRF. Іншою бездротовою технологією, яка використовує безліцензійний ISM діапазон 2,4 Гц, є стандарт HOMERF 2.0, який з'явився в березні 2001 р. Ця технологія підтримується більш ніж 100 компаніями, які відносяться до консорціуму HOMERF (<http://www.homerf.org/>). Багато хто з цих компаній входить також до спеціальної робочої групи Bluetooth SIG. Специфікація HOMERF заснована на протоколі сумісного бездротового доступу (Shared Wireless Access Protocol – SWAP), який визначає загальний інтерфейсом, що підтримує бездротові мережі для передачі голосу і даних в межах будинку.

У технології HOMERF також використовується метод розширення спектру із стрибкоподібною перебудовою частоти (FHSS). Як метод доступу до середовища передачі при передачі голосу використовується метод множинного доступу з тимчасовим розділенням каналів (TDMA), а при передачі даних використовується метод множинного доступу з контролем несучої частоти і уникненням конфліктів 22 (Carrier Sense Multiple Access with Collision Avoidance – Cdma/c). Максимальна швидкість передачі до 20 Мбіт/с. У таблиці 7 приведені основні технічні параметри HOMERF 2.0.

**Постановка задачі.** Метою даного дослідження є проведення порівняльної характеристики бездротових мереж різних стандартів, в результаті якої визначити переваги та недоліки різних типів бездротових мереж.

**Хід дослідження.** Для початку оберемо бездротовий стандарт відносно якого проведемо характеристику. Проведемо порівняльну характеристику різних мережевих протоколів відносно сімейства Bluetooth.

1. IRDA (Infrared Data Association) – це стандарт інфрачервоного інтерфейсу, який складає альтернативу для Bluetooth в області бездротових пристроїв.

Перевагами IRDA є:

- ціна менша ніж Bluetooth;
- швидкість передачі даних вища, ніж у Bluetooth. У IRDA – 4 Мбіт/с, а у Bluetooth – 1 Мбіт/с;

До недоліків можна віднести:

- відстань, на яку можна передати дані відносно мала – 1 м;
- обмежений тільки до з'єднання крапка-крапка;
- пристрої повинні знаходитися в прямій видимості один від одного;
- не всі пристрої підтримують стандарт (несумісність між деякими продуктами).

2. UWB (Ultra-wideband Radio) – це надширокопasmові технології радіозв'язку, які працюють за тим же принципом, що і радар: посилаються короткі імпульси у великій частотній області. До переваг можна віднести також віднести малі затрати енергії і невисоку вартість.

3. HOMERF – це технологія розроблена для обміну даними між комп'ютерами і периферійними пристроями в невеликих офісах або будинках (у радіусі 50 м). Вона працює на таких же частотах, як і Bluetooth. З Bluetooth є досить багато схожого – ціна модулів, споживана пристроями потужність. Відрізняє ж їх максимальне число вузлів в мережі – 8 у Bluetooth, 127 у HOMERF, а також швидкість зміни частоти теж різна – 50 разів в секунду у HOMERF, 1600 разів в секунду у Bluetooth.

4. IEEE 802.11. Пристрої, що підтримують цей стандарт, є досить сильними конкурентами для Bluetooth. Деякі з них також використовують стрибкоподібну зміну частоти при передачі даних. Відмінностями є наступне:

- вища швидкість – до 300 Мбіт/с;
- більше радіус передачі даних – 30 м;
- більше кількість учасників – до 127.

До мінусів можна віднести:

- у Bluetooth менше споживана потужність;
- за розмірами пристрої Bluetooth менші;
- за ціною пристрою Bluetooth дешевші;
- швидкість зміни частотних каналів у Bluetooth вища: у Bluetooth – 1600 разів в секунду, пристроїв, підтримуючих IEEE 802.11b – 2,5 разів в секунду.

Наведемо порівняльну характеристику дальності та швидкості передачі даних різних мережевих стандартів показану на Рис.1.



Рис1. Порівняльна характеристика бездротових мережевих стандартів.

На даному малюнку видно, що із зростанням дальності передачі даних падає швидкість трафіку. Це один з основних недоліків усіх стандартів передачі даних, усунення якого є одним з першочергових завдань розробників бездротових мереж.

Як висновок до даного розділу статті можна вказати основні переваги Bluetooth перед усіма вище перерахованими стандартами. Вони є такими:

- він компактний (якщо окремий пристрій), а якщо вбудований, то дуже зручно його використовувати ;
- порівняно мала потужність передавача;
- енергозбереження;
- недорогий за ціною;
- стійкість до інтермодуляційних перешкод;

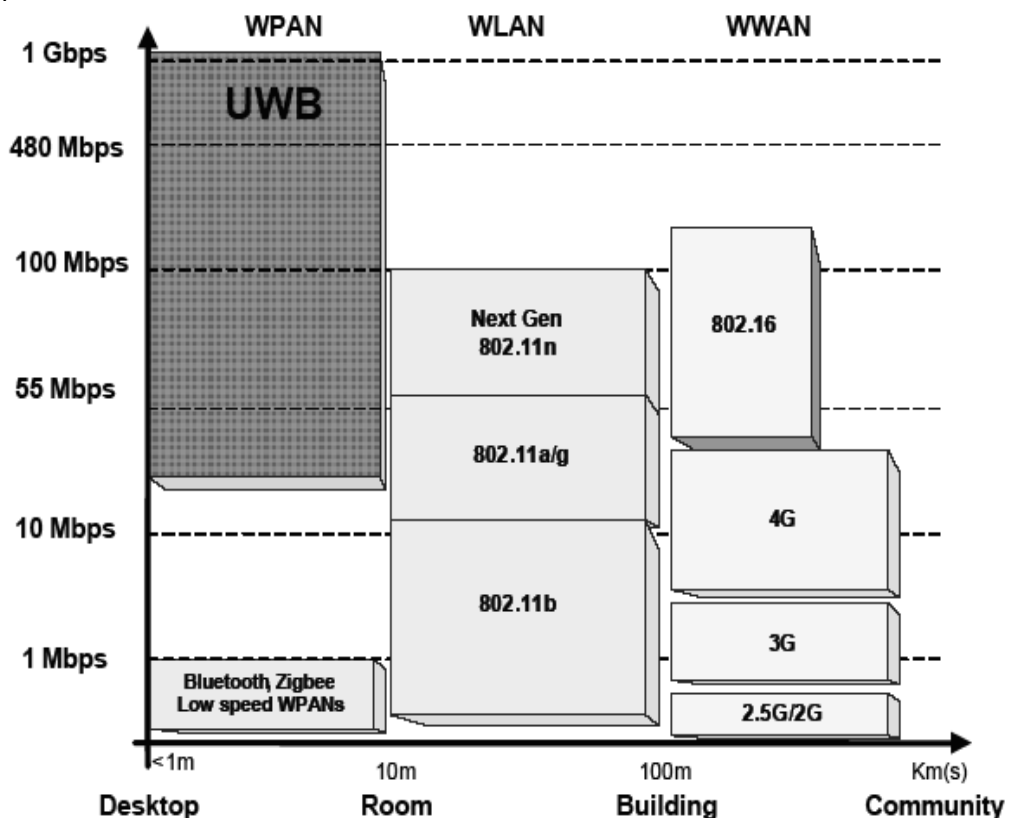
• мала ймовірність атак – завдяки великій кількості частотних підканалів, що змінюються кожні 625 мкс, завдяки цій властивості важко прослідити передачу даних, а тим більше провести ту чи іншу атаку.

**Висновки.** При виконанні даної роботи було зроблено наступне: Проведено порівняльну характеристику мережевих стандартів різних видів;

- Визначено основні недоліки та переваги кожного з наведених мережевих стандартів;
- Обґрунтована доцільність використання у бездротовій передачі даних одного з стандартів.

#### Література:

1. Оліфер В. Г., Оліфер Н. А. Компьютерные сети. – С-Пб., Питер Пресс : 2008. – 957 с.
2. Jim Geier Wireless Networks first-step – Indianapolis, Cisco Press 2005: – 189pages
3. Maret Ots Bluetooth (IEEE 802.15.1) – Tallinn, Tallinn Tehnikaulikool 2007– 23pages

**Аман Кенжабаев (Ташкент, Узбекистан),  
Лола Уразбаева (Нукус, Узбекистан)**

### ИНФОРМАЦИОННО-КОММУНИКАЦИОННЫЕ ТЕХНОЛОГИИ КАК ВАЖНЫЙ ФАКТОР РАЗВИТИЯ ЭКОНОМИКИ УЗБЕКИСТАНА

Информационно-коммуникационные технологии (ИКТ) являются одним из эффективных факторов, влияющих на формирование общества двадцать первого века. Их инновационное воздействие касается образа жизни людей, их образования и работы, а также взаимодействия правительства и гражданского общества.

В нынешнее время, когда информационно-коммуникационные технологии развиваются ускоренными темпами, компьютеры, интернет и другие современные средства связи становятся неотъемлемой частью нашей повседневной жизни и в отдаленных селениях нашей страны.

Постановление Президента Ислама Каримова «О мерах по дальнейшему внедрению и развитию современных информационно-коммуникационных технологий» от 21 марта 2012 служит важным руководством к действию в расширении масштаба работ в данном направлении. Из года в год повышается эффективность использования ИКТ, совершенствуется компьютерная техника и развивается система электронного документооборота. Современные коммуникационные технологии, внедряемые во всех сферах, являются удобным и оперативным средством обмена информацией и обслуживания клиентов. Это можно видеть и на примере интерактивных услуг, предоставляемых в стратегических отраслях республики Узбекистан.

Инвестиции в ИКТ сегодня – важнейший стимул развитой экономики как развитых, так и развивающихся стран. Исследования, направленные на изучение влияния роста интернет – активности, показали закономерную связь между ростом показателей ВВП страны и развитием сектора ИКТ. Эксперты Всемирного Банка отмечают, что увеличение покрытия территории любой страны широкополосными сетями на 10% ведет к увеличению показателей экономического роста на 1.21%.

Одним из критериев ИКТ – готовности любой страны является индикатор «Connectivity Scorecard». Критериями оценки которого являются уровень развития ИКТ инфраструктуры, уровень внедрения ИКТ в государственные и бизнес структуры, уровень влияния ИКТ на развитие социальной сферы и экономический рост.

Согласно индикатору «Connectivity Scorecard» Узбекистан в 2013 году занял положительное место среди крупных стран, список которых был представлен на Всемирном Экономическом Форуме. Это явно свидетельствует о результатах характеризующих бизнес-климат, человеческий капитал, государственное регулирование в сфере ИКТ Узбекистана.

По методике расчетов ПРООН образовательный индекс Узбекистана имеет значение 0,91, индекс готовности к сетевому миру около 3,0, индекс цифровых возможностей 0,34, и индекс готовности к электронному правительству составляет 0,4. Все эти индексные показатели свидетельствуют, что Правительство Узбекистана год за годом особое внимание уделяет в сферу ИКТ. Примером этого является принятое постановление от 3 апреля 2014 года №ПП-2158 "О мерах по дальнейшему внедрению информационно-коммуникационных технологий в реальном секторе экономики". Постановлением утвержден перечень приоритетных проектов по внедрению информационно-коммуникационных систем и программных продуктов в отраслях реальной экономики в 2014-2015 годах.

В настоящее время принята правительственная программа по комплексному развитию информационно-коммуникационной системы Узбекистана на 2013-2020 годы. Для успешного выполнения данной программы должны решаться следующие задачи:

- эффективное обеспечение населения республики возможностью осуществлять взаимоотношения органами государственной власти в электронной форме;
- внедрение и использования принципа «единого окна» в системе государственного регулирования;
- осуществления мероприятий по созданию комплексов информационных систем и баз данных «Электронное правительство».

По состоянию 2014 года все государственные органы республики имеют свои веб-сайты, оказывают пользователям более 200 видов интерактивных услуг. К единой системы электронного документооборота подключены почти все районные городские и областные хокимияты. В данное время 98% организаций республики сдают отчеты в электронном виде налоговую инспекцию. Популярность официального сайта государственной

налоговой службы во многом обусловлена предоставляемыми на нем востребованными интерактивными услугами, благодаря чему число его посетителей растет из года в год. Так, в 2009 году количество обращений на сайт составило 349 000 раз, в 2010 году – 523 390 раз, в 2011 году – 1 250 272 раза, а с начала 2014 года количество обращений на сайт достигло более 30 млн. Таким образом, за последние 3 года количество обращений на сайт выросло почти в 50 раз, что свидетельствует о его признании и качестве востребованного информационного ресурса. Автоматизация налогового администрирования способствует расширению налогооблагаемой базы. Ведение автоматизированного учета и контроля выполнения налоговых обязательств обеспечило дополнительные поступления платежей в бюджет и внебюджетные фонды. В 2013 году за счет доначисленных налогов и финансовых санкций по результатам проверок поступило – 381,4 млрд. сумов, по результатам камерального контроля – 376,3 млрд. сумов, за счет взыскания административных штрафов – 17,0 млрд. сумов и за счет выявления декларируемых доходов физических лиц – 15,1 млрд. сумов.

В 2012 году веб-сайт ГНК [www.soliq.uz](http://www.soliq.uz) был признан лучшим среди сайтов органов государственного управления и государственной власти по итогам Интернет-фестиваля национального домена UZ [1].

В заключении можно сказать современное развитие человеческой цивилизации характеризуется очередным этапом нанотехнологической революции-внедрением во все сферы жизни информационно-коммуникационных технологий, которые меняют уклад жизни людей и составляют фундамент и материальную базу для перехода к информационному обществу, обществу с высоким социально-экономическим, политическим, юридическим и культурно-духовным развитием.

#### Литература:

1. [www.soliq.uz](http://www.soliq.uz)

**А.Т. Кенжабаев, Д.Р. Мамасоатов**  
(Ташкент, Узбекистан)

### DUNYO HAMJAMIYATINING O'SISHINI ANIQLOVCHI TEXNOLOGIYALAR

Zamonaviy axborot jamiyatida mediata'lim rivoji tendentsiyalari. Dunyoning barcha davlatlarida kuzatilayotgan ta'lim inqirozining turli ko'rinishlari ko'pincha jamiyatdagi kelishmovchiliklari bilan bog'liq bo'lib, moddiy zaxiralarni qayta ishlab chiqarish asoslariga tayangan. Industrial muhit tiklanish davridan hozirgi dunyo rivojlangan jamiyati faoliyati printsiplari o'rini egallaydi va yangicha axborot texnologiyalarga asoslanadi. Bugungi kunda axborot energiya va materiallar qatorida asosiy zaxira bo'lib kelyapti.

Axborot zaxiralari asosiy milliy bo'ylik hisoblanib, davlatning iqtisodiy salohiyatini aniqlaydi. Axborot sonining o'sishi mavjud bo'lgan qayta ishlash vositalari, uzatish, saqlash va integratsiyalash imkoniyatlaridan o'zdi. Ayniqsa, ilmiy bilimlar hajmi o'shmoqda. Har 50 yilda 1800 yilgacha inson bilimlarining umumiy yig'indisi 2 barobar o'shdi, 1950 yilgacha -har 10 yil, 1970 yilgacha – har 5 yil, 2000 yilgacha esa-har 2-3 yil. Axborotlashtirish jarayoni ta'sirida yangi struktura-axborot jamiyati barpo etiladi. U axborot texnologiyalarini yuqori darajasi bilan ajralib turadi, rivojlangan infrastrukturallari axborotga kirishni ta'minlaydi, axborot zaxiralari ishlab chiqarish, tezkor avtomatlash jarayoni, ishlab chiqarish va boshqaruv tarmoqlarini robotlashtirish, ijtimoiy strukturalarning radikal o'zgarishi-barchasining negizida axborot faoliyati muhitini kengaytirish yotadi.

Yangi media, shuningdek video, sun'iy yo'ldoshlar va telekommunikatsiya texnologiyalarining ishlatilishi kengaydi. Monopoliyadan musobaqaga, bir tomonlama kommunikatsiyadan o'zaro harakatlanish va dialog tomon siljish bo'ldi. Media – texnologiyalar soni butunlay o'sdi, shu qatorda eski media shakllari mikrokompyuterlarni ishlatish bilan qo'shildi. Tasvir, ovoz va matn birlashdi, audiovizual madaniyati kundalik hayotga aylandi. Jamiyatni axborotlashtirishga texnologiyalarni faol kirib kelishi oliy ta'limning baza tizimiga o'z ta'sirini ko'rsatdi. Yaqin kunlarda ham biz oliy muxandislik ta'limi sustligi haqida gapirar edik. Bunday ta'lim aniq bilim bermaydi va hozirgi davrda o'quv jarayonini qo'llashga mablag'i yo'qligi tufayli ulgurmaydi. Bugungi kunda holat sezilarli o'zgarayapti. Axborot texnologiyalari borasidagi dunyo sardorlarining nigohlari mutaxasislarni oliy maktab bazasida tayyorlash tomon qaratildi.

Zamonaviy axborot texnologiyalari yutuqlarini oliy maktab o'quv jarayonida qo'llash ta'lim olayotganlarga noan'anaviy axborot qabul qilishga imkon beradi, ijod qilishga yangi imkoniyatlar beradi va mustaqil ishlash samaradorligini oshiradi. Bu faktlar yangi axborot strukturasi yaratilishga yordam beradi- ta'limiy muhitga-axborot texnologiyalarni yuqori darajasi, axborotni qabul qiluvchiga yetkazish va ko'rsatish, rivojlangan vositalari bilan xususlashgan texnologiyalar va ta'lim jarayonini hamda o'quvchilarni bilimini nazoratga olish vositalarini tashkillashtirish, o'quv-uslubiy va laborator jixozlashtirish, markazlashtirish tavsifiga ega. Ta'lim sohasini nazariy va amaliy ishlanmalar bilan ta'minlash va axborot texnologiyalarni qo'llash zamonaviy jamiyatning zaruriy yo'nalishlaridan biridir.

Zamonaviy-Pedagogik-psixologik lug'ati mediata'lim tushunchasini pedagogikadagi ommaviy kommunikatsiyalarni o'quvchilar tomonidan o'rganish deb tariflaydi. Mediata'limni asosiy maqsadi – zamonaviy axborot sharoitlarida yangi avlodni hayotga tayyorlash, turli axborotlarni qabul qilish, uni tushunishga o'rgatish, ruxiyatga ta'sirini anglash, texnik vositalar va zamonaviy axborot texnologiyalar yordamida kommunikatsiyalarni noverval shakllari asosida muomala usullarini o'rganish hisoblanadi. Ta'lim sohasidagi siyosat va yangi axborot texnologiyalari Rossiya Federatsiyasi olimlarining milliy ma'ruzalarida YuNESKO ning II- Halqaro kongressida (1996- yil iyul, Moskva) Informatika va ta'limda ta'lim axborotlashtirishi yangi davlat ta'lim dasturini hayotga tadbiiq etishning asosiy vositasi deb uqdirilgan.

Ta'lim tizimini, jamiyat hayotini axborotlashtirish ta'sirini baholashda hozirgi daqiqalik ehtiyojlardan kelib chiqmay, balki tasavvurdagi kelajak modeliga tayanish zarur, chunki texnik qoloqlik va samarasiz xarajatlar shubhasiz tayin. Oliy ta'lim tizimi yuqori tajribali ishchi kuchini tayyorlash manbai sifatida ish bilan ta'minlash sohasi xususiyatlarini ko'zda tutish kerak va shunday ish joylariga bitiruvchilarni tayyorlash kerakki, ma'suliyat sifati muntazam o'zgarib tursa, vertikal menejment tarmoqligga almasha, axborot turli norasmiy kanallar orqali uzatilsa, bo'ysunishdan ko'ra shaxsiy taklif baholansa va barcha strategiyalar birlashsa, milliy chegaralari uchun bozor munosabatlari ekspansiyasiga asoslanadi.

O'quv jarayoni qatnashchilarini axborotlashtirilishning 2 yo'nalishdagi tendentsiyalari aniqlanyapti. Birinchisi turli axborotlarni ko'payishi, zamonaviy bazalar va ma'lumot banklari yaratilishi, dasturiy ta'minot va uslubiy, statistik materiallarni nashrdan chiqarish bilan kuzatiladi. Ikkinchidan, qarama- qarshisi, ob'ektiv va sub'ektiv xarakterga ega axborot oqimlarini tanlash tendentsiyasi bilan bog'liq. Ob'ektiv xarakterga ega chegaralashlar yopiq normativ dalolatnomalar bilan bog'liq yuqori to'lovlar kiritilgani sababli axborotga kirish qisqartiriladi. Sub'ektiv xarakterga ega chegaralashlar o'qituvchilarning

uquvsizligi va talabalarni holatga tez moslasha olmasliklari va kerakli axborotni topa olmasliklari, ulardan kasbiy foydalana olmasliklari bilan bog'liq.

Oliy ta'lim doirasida axborot texnologiyalarni ishlatishning 3 ta o'zaro bog'liq sohalarini ajratish mumkin: auditoriya mashg'ulotlari uchun, elektron kutubxonalar, Internet. O'quv jarayonida kompyuter texnologiyalari asosida o'qitilishini zamonaviy bosqichida qo'llanishi o'qitish usuli sifatida komputerni galdan galgacha emas, balki muntazam birinchi mashg'ulotdan oxirigisigacha ishlatilishi ko'zda tutiladi. O'qituvchi kompyuter dasturlarining yaratilishi, ayniqsa maxsus asboblarining ishlatilmasligi – bu kun mehnat talab etuvchi mushkul ish. Ko'p ijodiy jamoalar tomonidan ishlatiladigan texnologiya bir yil ichida 400-800 axborot va grafik kadrlardan iborat dasturiy mahsulot ishlab chiqishga imkon beradi.

Ayrim o'qitilishlarda kompyuter dasturlarini ishlab chiqish bir necha yilga cho'ziladi. 1 soatlik kursni tayyorlash uchun mutaxassislar 50 dan 500 soatgacha ishlaydilar. Bunday ishni 10-15 yil avval juda katta va yaxshi moliyalashgan jamoalar bajarar edilar. Dj. Morris ta'kidlariga ko'ra, 1984-yilda ishlab chiqilgan elektron kursning 1 soati 10000 dollar qiymatiga ega edi. A. Bork ekspert ko'rsatmalariga asosan 1985 yilda oliy matematikadan 6-semestri avtomatlashtirilgan kursni ishlab chiqishga 3-5 mln. dollarli xarajatlar kerakligini aytdi.

Hozirgi kunda kompyuter o'quv dasturlarini ishlab chiqish uchun xarajatlar 3-5 barobar kamroq, lekin ular ham maxsus moliyalashtirilmagan kichik jamoalarga og'ir keladi. Bu esa ta'limning qo'shimchalarni ishlab chiqish va tarqatilishi yo'lidagi muammolardan faqat kichik qismidir. Ta'lim tizimining faqatgina o'zida ko'pgina pedagogik tajribalarni qo'yish va ularni natijalarini baholash juda mushkul. Ilg'or axborot texnologiyalar imkoniyatlarini o'quv tajribalarni o'tkazishda qo'llashni qimmatligi javobgar o'qituvchi va muammolarni yechuvchi mutaxasislarni qiyinchiliklarni va kerakli moliyalashtirilishning yo'qligini inobatga olgan holda juda qiyin ahvolga solmoqda.

A.Kuchment dalillariga ko'ra, ta'limga qaratilgan Rossiya investitsiyalari shundayki, Rossiya bilim saviyasi bo'yicha 38-o'rinni, iqtisodning raqobatdoshligi bo'yicha 53-o'rin va iqtisodiy erkinlik bo'yicha 115-o'rinni egallaydi. 1997-yilda axborot texnologiyalari xarajatlari kishi boshiga AQShda-1095 USDni, Germaniyada-613 USDni, Rossiyada-14 USDni, (AQSh xarajatlarni 1,28 %) tashkil etadi. 70-yillarning oxiridan (axborot va ilmiy texnik qoloqlik) boshlab bizning jamiyatimizni dunyo miqiyosidan axborot va ilmiy texnik qoloqligi eksponentsial darajada o'sib bordi. Rossiya ekspertlari ma'lumotiga ko'ra 1989-yilda sovet olimlarining axborot ta'minoti ishlari AQSh hamkasabalariga nisbatan 10 barobar past edi. Ilmiy-ta'lim davlat potentsiali keskin pasaydi. Rossiya umumiy aholisining 37% – oliy va o'rta maxsus ma'lumotli bo'lsada, Rossiya intellektual davlat maqomiga ega bo'lishga noloyiq deb topildi, chunki aholining voyaga etgan qismidan 40-60% oliy ma'lumotga ega bo'lishi shart. Shunday fragmentarlik kelib chiqadi. O'qitilishning kompyuter texnologiyalari asoslarini ommalashtirishning tizimi mavjud emasligi, ta'lim loyihalarini ma'qul natijalarini tirajlash mumkin emasligi. Ta'lim maqsadlariga qaratilgan axborot texnologiyalarni qo'llashning yoyiq tahlili rivojlangan xorijiy davlatlarda qiziqishga loyiq. Dunyoning etakchi davlatlarida (Buyuk Britaniya, AQSh, Kanada, Avstraliya, Frantsiya va boshqalar) 60-yillardan boshlab mediata'limga asosiy e'tibor qaratila boshlandi, u o'quvchi va talabalarga mediamadaniyat dunyosiga bimalol kirishga, ommaviy axborot vositalari tilini o'rganishda, mediamatnlarni tahlil qilishni o'rganishda yordam beradi.

1987- yildan boshlab Kanadaning Ontario shahrida besh mingga yaqin o'rta maktablarda (7-12 sinflarda) mediata'lim majburiy fan sifatida kiritildi, Avstraliyada 1990- yildan boshlab bu fan 1-12 sinflarda (bolalar bog'chalarida ham) kiritildi. Dastlab AQShda mediamadaniyatdan farqli mediata'lim Kanada yoki Frantsiyadagidan sustroq rivojlandi, lekin 90-yillarga yaqin Amerika mediata'lim tizimi tuzulganligi haqida so'z yuritish mumkin. AQShda bir necha yirik mediata'lim assotsiatsiyalari faoliyat ko'rsatyapti. (Center for Media Education) mediata'lim markazi Vashintonda, Los-Andjelesda mediabilimlar markazi, Shimoliy Karolinadagi fuqarolar-mediabilimlar (Citizens for Media Literacy) va boshqalar. Mediata'lim obro'sining o'sishi shunga olib keldiki, 90- yillarda AQShning 12 shahrida mediata'lim va mediabilimlar bo'limlaridan ta'lim standartlariga kiritish qabul qilindi. O'qituvchilarning kasb assotsiatsiyalari qo'shimcha qilib o'z davlat standartlariga mediata'limni kiritishga harakat qildilar.

**СЕКЦИЯ: ФИЛОЛОГИЧНИ НАУКИ**

Ләззат Азбергенова  
(Кызылорда, Қазақстан)

**БІР НЕГІЗДІ СӨЙЛЕМДЕРДІҢ МӘТІН ҚҰРАУДАҒЫ РӨЛІ**

Мәтін – қатысымдық тұлғалардың ішіндегі – тұтастығымен ерекшеленетін бүтін жүйе. Тіл білімінде қатысымдық бағыт дами бастағаннан кейін, осыған байланысты сөйлемнен де ірі тілдік тұлғаның бар екеніне оқытушылар мен тілшілер назар аудара бастады. Бұрын мәтін дербес жиынтық тұлға ретінде жеке өзі зерттеу өзегі болмай, тек сөйлемді жан-жақты білу үшін жұмсалатын контекст есебінде қарастырылатын де, көбінесе оның сөйлемге қатысты жақтары сөз болатын.

Лингвистикада мәтін сыртқы тұлғасы жағынан да, ішкі мазмұны жағынан да ерекше ұйымдасқан біртұтас күрделі құрылым ретінде қарастырылады. Мәтін термині (латынның "textus" сөзінің баламасы) қазақша бірігу, қосылу, байланысу деген мағынаға сәйкес келеді. Мәтін - тіл бірліктерінің мағыналық байланысынан және лексика-грамматикалық қарым-қатынасқа түсу арқылы үйлесіп, белгілі бір ортақ ойды білдіру үшін жүйеге келтірілген сөйлеу бірлігінің тізбегі.

Мәтін құрылымына енген сөйлемдер өзара ең алдымен екі жақты байланысқа түседі:

- грамматикалық категориялар арқылы байланысып, белгілі бір синтаксистік формада тіркеседі;
- өзара қарым-қатынасқа түскен сөйлемдер семантикалық жағынан бір-бірімен байланыста тұрады.

Мәтін лингвистикасы филологияда ерекше пән ретінде ХХ ғасырдың ІІ жартысында қалыптаса бастады. Біріншіден, ол поэтика, риторика, стилистика, герменевтика, семиотика сияқты ғылым салаларының тоғысында дүниеге келді.

Екіншіден, оның пайда болуы түрлі мектептің өкілдері мен ғылыми көзқарастардың мәтінді түсіндірудегі мыңжылдық тәжірибесі негізінде жүзеге асты.

Ал ХХ ғасырдың соңғы ширегінде тіл білімінде мәтін лингвистикасы қарқынды дами бастады.

Қазіргі мәтін лингвистикасында мәтіннің бірнеше даму бағыттары көрсетіліп жүр. Олар:

- мәтінді жоғары дәрежедегі жүйе деп қарап, оның басты белгілері тұтастық пен байланыстылық екендігін назарда ұстау;

- лингвистикалық белгілерге сүйене отырып коммуникативтік параметрлер бойынша мәтін типологиясын құру (мазмұн межесі айтылу межесі);

- мәтінді құрайтын бірліктерді анықтау;

- негізгі мәтіндік категорияларды анықтау.

Мәтін лингвистикасына қатысты жалпы тіл білімінде көптеген ғалымдардың еңбектері жарық көрді.

Мәтін лингвистикасы соңғы 10-15 жыл ішінде түбегейлі және тиянақты пайда болды. Зерттеу нәтижесінде лингвистика мен мәтін стилистикасының аражігі ашылып, бірін-бірі толықтыратын тең дәрежелі ғылым деп қарастыруға болады.

Мәтін дүниежүзі лингвистерінің назарына іліккен кезде қазақ тіл білімінде де бұл мәселеге қатысты қазақ тіл білімінің негізін салушы А.Байтұрсынұлы еңбектерін де алғашқы ойлар кездеседі [1, 28 б].

Бұдан басқа да көптеген ғылыми ойларды зерделей отырып, мәтінтану қазақ тіл білімінде А. Байтұрсынұлы еңбектерінен бастау алады деуге әбден болады. Б.Шалабай: «Біздің ойымызша, ғалым А.Байтұрсынұлы мәтінді «шығарма сөз» деп атап, сөйлеудің бірлігіне жатқызады. Сондай-ақ мәтіннің қатысымдық қызмет тудыруға негіз болатынын, айтушының ойының өзге үшін бағытталатынын алғашқылардың бірі болып айтты» [2, 24 б].

Мәтін әрқашан коммуникативтік жағдайларға, сөзді айтушы мен тыңдаушыға байланысты болып келеді. Мәтін авторының ойланып белгілі бір бағытты тандауының нәтижесі болады.

Мәтінде тілдік амалдармен қатар жүретін бейвербалды амалдар қол арқылы жүзеге асып, ол өзінің қанша жерден атқанын көрсетеді. Диалогқа қатысты пікірлердің арасында шешеннің жақсы құрылған мәтінді диалогқа жақын болады деген тұжырымдар да кездеседі.

Демек, мәтін – ойлау, хабарлау, баяндау, қабылдау, пайымдау құбылыстарымен байланысты, адамдар арасындағы тілдік қатынастың іске асуына негіз болатын қатысымдық жүйелі тұлға.

Мәтін лингвистикасы мәселелері қазақ тіл білімінде А.Байтұрсынұлы, Қ.Жұбанов, Р.Сыздық, Е.Жанпейісов, Б.Шалабай, Н.Уәлиев, З.Ерназарова, Г.Смағұлова т.б. ғалымдардың зерттеулерінде сөз болып, көркем әдебиеттің тілдік фактілері жүйеленді. Ал көркем мәтіннің танымдық қырлары Қ.Ө.Жаманбаева, Г.Қосымова, Ш.М.Елемесова, Ж.Б.Саткенова, Ә.Ж.Айтпаева т.б. ғалымдардың еңбектерінде кең түрде зерттеле бастады.

А.Байтұрсынұлы көркем мәтіннің өзіне тән ерекшеліктерін басты назарға ала отырып, «ақын тілі» мен «әншейін тілдің» айырмашылығын, сөздің ажарлы, келісті де қисынды болуының талғамдық шарттарын ұсынды. Ол тілді зерттеудің функционалдық, қатысымдық қырын басшылыққа ала отырып, көркем мәтінді өзге мәтіндерден ажыратудың басты белгісі ретінде эстетикалық критерийді алады [1, 57 б].

Көркем шығарма немесе кез келген мәтін қатысымдық негізде құрылып, оқырманға, қабылдаушыға әр түрлі әсер етеді. Сөйлеу актісінің орын алуы үшін мәтіннің қосылуы шарт болса, мәтінді тудырушы адресант пен мәтінді қабылдаушы адресаттың да болуы қажет. Автор мен оқырман байланыс арнасының екі жағында болғандықтан қарым-қатынас барысында екеуінің де рөлі ерекше. Әдетте көркем шығармада автор ролінің маңызы зор. Дегенмен оқырманның да психологиялық күйі мен қабылдау, пайымдау табиғатын жоққа шығаруға болмайды. Мәтінді оқып түсіну арқылы оқырманның әлеуеттік болмысы қалыптасады. Оқырманның мәтінді қабылдауы жөнінде белгілі ғалым Н.Уәли былай дейді: «...ықпал етуші субъектінің, сырт қарағанда, сөз мәтінін тудырушы, өндіруші ретінде әрекеті белсендірек көрінеді де мәтін қабылдаушыда белсенділік жоқ сияқты сезіледі. Алайда мәтінді қабылдаушыда да белсенділік болады. Бірақ бұл белсенділік — ішкі белсенділік» [3, 246 б].

Көркем мәтінде тура қатынас орнамағандықтан, оқырман тікелей адресат ретінде қарастырылмайды. Адресатты анықтауға ықпал ететін жайттар ретінде шығарманың бағытын, стилін, автордың жеке тілдік қолданыс ерекшелігін көркем мәтіннің қатысымдық мәні мен қызметін айтуға болады.

Көркем мәтінде басқа мәтіндерге қарағанда коммуникация үдерісі күрделірек болады. Себебі, көркем мәтінде баяншы және қабылдаушымен қатар автор бейнесі мен оқырман бейнесі қалыптасады.



Автор мсн адресат қатысым барысында бір-бірінен ажырағысыз күрделі құрылымдар ретінде қарастырылады. Бұл жөнінде Қ.Есенов: «Бірі - қандай да бір идеяны туындатып мәтінге айналдырса, екіншісі - сол идеяны меңгеріп, мәнге айналдырады. Адресантты жасампаз, шебер шығармашылық қабілеті бар тұлға десек» адресатты сол туындыны түсінетін, тереңінен ұғынатын қабылдаушы деуге болады дейді [4, 108 б]. Сондықтан да көркем мәтінді қатысымдық тұрғыда қарастырғанда оқырман көзқарасымен, қабылдауымен астастыра талдау қажет. Мысалы:

Көркем шығармадағы автор мен оқырман арасындағы коммуникацияның жүзеге асуын былайша көрсетуге болады:

- көркем шығарманы тудырушы — автор;
- көркем шығарманың идеясын жеткізуші - баяншы;
- көркем мәтіннің мазмұны - хабар;
- көркем шығарманы қабылдаушы - адресат.

Көркем мәтін оқырманға жол тартқанда оқырман мен автор арасындағы қарым-қатынас әрекетінің сипаты түрліше өрбиді. Ауызша сөйлеу барысында баяншы қатынас жасауға қажет адресат факторын ескереді. Автор көркем шығармадағы бейнелеулермен оқырманның дүниетанымын кеңейтеді, оны тың қарым-қатынасқа жетелейді. Сондықтан, көркем шығарма барысында жазушы оқырманмен өзара қарым-қатынас орнатып, қатысымдық байланысқа түседі. Осыдан келіп, оқырман мен автор арасында іштей пікірлесу орнайды.

Осылайша, автордан оқырманға бағытталған көркем мәтіндегі мағлұмат мазмұны көптеген сүзгіден өтеді. Хабарды түсіну, қабылдау автор мен оқырман арасында рухани қарым-қатынасты қалыптастырып, шығарманың мазмұнын өзара қатысымдық тұрғыда жеткізуге көмектеседі.

Сырқат адам көздерін жұмып, біраз үнсіз қалды. Сосын, аларыңқыраған жанарымен бұған көз қиығын салып біраз қарады.

– Басжібін үзген бұқадай сүмендеп, біреудің ақ некелі қатынының ізінде жүргенді қой! Елде сөз бар...

*Желкілдеген жас емессің... Әлгі ақшаны неғыласың?* – деді туысы кенет.

«Құлпытас» үнсіз қала берді.

Осы мәтінде тыңдаушыға бағытталған бірнеше белгілі жақты бір негізді сөйлем бар. Сөйлеушінің аузынан айтылған бұл сөйлемдер тыңдаушы жақтың характерін ашуға бағытталған. Өзі сырқат туысы мына отырған жақынының істеп жүрген әрекетіне жанашырлық танытады. Егер осы сөйлемдер осы мәтінде осы орында қолданылмаса, мазмұн басқаша да болуы мүмкін.

Құлжұмыр бүгін мүлдем бөтен, түсініксіз жат еді.

– Сен, бала, маған мынаны айт! – деді бір кезде, әлдебір үмітсіз торығыңқы үн құлақ түбінен. – Ол жерден бұл жердің, о судан бұл судың несі кем еді? Оны хан көтеріп, *сүгіретін ит өлген жақтан біздің ауылға әкеліп әспеттегенде, мына, мұны басқа тебетіндей не жазығы бар еді, байғұстың?!*

Осы мәтінде тыңдаушыға бағытталған белгісіз жақты және жанама жақты бір негізді сөйлем бар. Сөйлеушінің аузынан айтылған бұл сөйлемдер оның өзіне түсініксіз жайт туралы тыңдаушы жақтың пікірін білуге бағытталған. Егер мәтінде осы сөйлемдер болмаса, онда мәтіннің басындағы бұйрықты және сұраулы сөйлемдердің мәні ашылмас еді.

«Алдыңғы күні желмен арпалысып қораға тікен қаптап жатқанда, әпенде не деді, осы? «Мына бала сонша қадалып көп қарады-ау. О несі?! Ойбай, беті аулақ! *Іргесі бүтін ағайынды ала жіп аттапқа, періште жолдан тайдырма...* Бала, - деді сосын бұған оқыс мойнын бұрып, – *байқау керек. Құстың келу-қайту уағы. Өліара шақ. Көп ойлана берген – кәкір».*

Бұл мәтінде де асты сызылған бір негізді сөйлемдер алдыңғы және кейінгі сөйлемдердегі ойларды бір-бірімен жалғастырушы, сөйтіп мәтін семантикасының тұтас мазмұнын құрауда белгілі қызмет атқарып тұр.

«– *Сезондық авитаминоз дейді мұны, Жұмыраға,* – деп күлді бұл.

– *Біліп айтқан.* Адамға от пен су, шөл мен аштық өте мінез. Пенде әлсіз... Жаманаттан аулақ. Ойбай!...»

Диалогтағы сөйлеушінің де, тыңдаушының да сөздері белгісіз жақты сөйлемдер арқылы беріліп, бірінің ойын екіншісі толықтырып, мақұлдап тұр. Екі сөйлемнің осылай қатар келуінің өзі кейіпкерлердің пікірлес, психологиялық жақтан байланысты екенінен болса керек.

Сонымен, бір негізді сөйлемдер мәтін ішінде алдыңғы орында келіп, тұтас ойдың беташары, кілті қызметін атқарса, аяғында келіп ойды тұжырымдаушы, қорытындылаушы қызметін атқарады.

Ал мәтін ортасында келгенде, ой бөліктерін жалғастырушы, толықтырушы қызметін атқарады. Мәтіннің қай тұсында келсе де, бұл сөйлемдер мәтіндегі басқа сөйлемдерімен мағыналық байланыста болып, тұтас ойдың автордың қалауындай ыңғайда берілуіне қызмет етеді.

#### Пайдаланылған әдебиеттер:

1. Байтұрсынов А. Тіл тағылымы. – Алматы: Ана тілі, 1992.-28б.
2. Шалабай Б. Қазақ тілінің стилистикасы.-Алматы, 2006.-24б.
3. Уәлиев Н. Сөз мәдениеті.-Алматы, 1984.-246б.
4. Есенов Қ. Қазақ тіліндегі күрделенген сөйлемдер.-Алматы, 1974.-108б.

Назгуль Аужанова  
(Талдықорған, Қазақстан)

#### ГРИН РОМАНТИК И МЕЧТАТЕЛЬ

«Через красивое – к человеческому  
– такова закономерность воспитания»  
В. А. Сухомлинский.

Эстетическое воспитание развивает вкус, умение замечать прекрасное и безобразное; оно важно еще и потому, что связано со многими сторонами воспитания: нравственным воспитанием, которое развивает в ребенке чувство любви, гордости; с трудовым воспитанием, которое помогает ребенку с уважением относиться к труду людей, видеть красоту сделанного.

На основе разработки научных представлений и обобщения передового опыта сложилась характеристика эстетического воспитания в современной общеобразовательной школе, как целенаправленного процесса формирования творчески активной личности ребенка, способного с позиций доступного ему понимания идеала воспринимать и оценивать прекрасное, совершенное, гармоничное, другие эстетические явления в жизни, природе, искусстве, подготовленного к тому, чтобы жить, творить по законам красоты.

Такое определение достаточно полно отвечает и задачам формирования развитого эстетического отношения как необходимого элемента общей, эстетической культуры современного человека.

Воспитываемое школой эстетическое отношение учеников к окружающему миру, людям, труду, к искусству, к литературе должно проявляться и обогащаться в их повседневной жизни, в их поведении.

Поэтому развитие навыков и потребности школьников в эстетическом восприятии и оценки художественных впечатлений, обогащают духовно-содержательные мотивы отношения к литературе, к искусству. Эстетическое воспитание как элемент в системе воспитания направлено на всестороннее развитие школьника, становление его как труженика, гражданина, разумного потребителя.

Знакомя учащихся с биографией писателя, с теми условиями, в которых было написано конкретное литературное произведение, раскрывая детям его замысел и присущие ему средства выразительности, учитель повышает у детей не только интерес к литературе, но и способность читать, воспринимать и тонко различать произведения разных жанров: прозы и поэзии.

Цель данной статьи – показать, какие возможности в воспитательной работе с юношеством дают книги А. С. Грина.

Имя Александра Грина – одно из самых своеобразных имен в советской литературе. Есть писатели, известность которых вспыхивает мгновенно, горит шумно, ярко, как береста в костре. И также быстро догорает. А бывает наоборот: известность разгорается исподволь, неторопливо, но зато потом часто после смерти творца, обретает прочную, спокойную яркость. Такова творческая биография Александра Грина.

Литературное наследство писателя составляет свыше 500 рассказов, очерков, повестей и стихотворений. В настоящее время выпущено шеститомное собрание сочинений, свыше 40 названий книг.

В 1916 году Горький задумал издание серии книг для юношества. Книги, посвященные жизни и борьбе «великих умов человечества», призваны были внушить молодому читателю мысль, что человек «является создателем и владыкой мира, что на него падает ответственность за все несчастья на земле и его же заслугой является все, что есть доброго в жизни».

Книги Грина полностью отвечали замыслу М. Горького, они увлекательны, жизнерадостны, написаны языком отменно, «золотым и веселым».

В лучших произведениях Грина молодежь ищет и находит неотразимые нравственные идеалы. При жизни у Грина не было такого большого читателя. В сороковых, пятидесятых, шестидесятых годах, и особенно в наши дни его произведения вновь стали необычайно популярными. Время идет, в океане литературы не меркнет отблеск алых парусов.

И задача учителя состоит в том, чтобы помочь учащимся увидеть в произведениях А. Грина не только неожиданные, увлекательные сюжеты, но и тонкий психологизм, особую искренность и доброту таланта писателя, а также способствовать осмыслению нравственного и эстетического идеала.

#### **Советы учителю по проведению беседы «Волшебник из Гель-Гью»**

«Это писатель замечательный, молодеющий с годами. Его будут читать многие поколения после нас, и всегда его страницы будут дышать на читателей свежестью, – такой же, как дышат сказки». *Шагинян М.*

Он жил среди нас, этот сказочник странный,  
создавший страну, где на берег туманный.

С прославленных бригав бегут на заре

Высокие люди с улыбкой обманной,

С глазами, как отсвет морей в янтаре,

С великою злобой, с могучей любовью,

С соленой, как море, бунтующей кровью,

С извечной, как солнце, мечтой о добре.

«Я пишу о бурях, кораблях, любви признанной и отвергнутой, о судьбе, о тайных путях души и смысле случая». *А. С. Грин*

Летающие очертания парусника, силуэт женщины на фоне морских волн, изрезанное морщинами лицо мечтателя видим мы на многочисленных обложках – голубых, белых, алых. Это цвета Александра Грина – синие безбрежные дали, шхуны под белоснежными парусами, пожары морских восходов и закатов.

Книги А.С. Грина прочно вошли в нашу жизнь. Чем же объяснить тягу молодежи к Грину? Быть может тяга к Грину объясняется популярностью приключенческой литературы? Отвечая на этот вопрос учитель должен подчеркнуть следующее.

Жюль Верн, Стивенсон, Фенимор Купер, Конан Дойль – вот те писатели, которых любил Грин. Свойства его дарования помогли ему стать русским писателем приключений, но только внешне.

Творчество Грина, по существу, лишь гримировалось под жанр приключенческой литературы. Грин – поэт, лирик, мечтатель, создавший свою сказочную феерическую страну, – вовсе не Утопию, ибо в рассказах и романах его читатель наблюдает ту жизнь, которая могла бы происходить в любом городе его родной страны, но она именно потому и происходит в некоем условном придуманном месте, что подобный прием давал возможность Грину видеть жизнь такой, какой она представлялась его поэтическому глазу.

Быть может тяга к Грину объясняется растущей популярностью научно-фантастической литературы? Здесь библиотекарь должен остановиться на том, что фантастическое у Грина не имеет научных мотивировок, к которым читатель так привык, со времен Жюль Верна. Грин никогда не занимается рациональным объяснением фантастических событий. Человек в его произведении может внезапно исчезнуть и столь же внезапно появиться в обществе после многих лет существования в каком-то неведомом нам измерении («Система мнемоники Атлея») или погибнуть от удара мертвого льва («Львиный удар»). Но что, же такое гриновская романтика, в чем ее неотразимая прелесть для всех читателей и особенно юношества? В увлекательных ли похождениях героев и их сверхъестественных подвигах? В изображении экзотических стран?

Отвечая на эти вопросы, учителю необходимо остановиться на том, что Грин, в своем творчестве почти совершенно исключает элемент «тайны», сознательно отказывается от возможности заинтересовать читателя внешними приемами сюжетосложения. Действие обычно происходит, что называется на наших глазах, развивается последовательно, логично, все его сюжетные причины обнажены с самого начала. Чудеса, если и встречаются, то несут характер символический, а не мистический.

Здесь в качестве примера можно привести рассказ «Крысолов». Его герой попадает в зловещее общество крыс, затевающих заговор против человека. В крысах отчетливо персонафицированы людские пороки, подлежащие уничтожению. «Магический кристалл» воображения в новелле «Фанданго» позволяет рассказчику перенестись из реального Петрограда в сказочный Зурбаган. Способность героя «Блистающего мира» к свободному полету выражает, по мнению Грина, не что иное как парение человеческого духа.

Среди читателей сложилось мнение, что у Грина – романтика исключительного, капитаны, бороздящие моря, отважные охотники, путешественники, аристократы...

Задача учителя показать, что это то как раз и является у него условным. Ведь главная героиня «Алых парусов» – дочь моряка Лонгрена Ассоль, Тави из «Блистающего мира» или Дээзи из «Бегущей по волнам» – простые девушки, зарабатывающие на жизнь собственными руками, находясь в самой необычной, подчас грубой и жестокой, мещанской среде. Право же, аристократизм гриновских героев и героинь не от положения в обществе, а от возвышенности чувств и благородства души.

Грин романтик, в его мире много условного, вымышленного. Но он по-своему разрешает эти задачи. В каких необычных условиях не происходило бы действие, для Грина основное – люди. Занимательный сюжет никогда не заслоняет в произведениях Грина полнокровных человеческих характеров. И что касается внутреннего мира героев, здесь Грин чрезвычайно точен и достоверен. Лучшие герои его книг как раз и связаны той высокой этикой человеческих отношений, которая должна быть повсеместной в будущем.

Раскрывая вопрос «Грин – мечтатель», необходимо показать, что – гриновская Мечта – это этическая и эстетическая категория. Она не имеет ничего общего с «золотыми снами» и отнюдь не является попытками ухода от действительности. Она лишь приоткрывает в самом человеке и окружающем его мире глубоко затаенные черты прекрасного.

### Нравственный идеал в произведениях А. С. Грина

(Материал к проведению диспута)

Юности присуще томление духа, протест против однообразного течения жизни. В школах и вузах постоянно вспыхивают дискуссии о существовании романтики в наше время; нет-нет, да и прорывается в них зависть к поколению времен гражданской и Отечественной войн, когда... было место подвигам. Великая заслуга Грина в том, что он показывает читателю необыкновенность обыденного, неисчерпаемые возможности совершения добрых дел.

Грин – помощник в нашей борьбе за чистоту нравственного облика человека, потому что умеет мастерски снизить мнимо увлекательные стороны так называемой «интересной жизни», учит умению различать истинные и ложные духовные ценности.

Воспитывая волю, характер, твердые представления о долге и чести, Грин подготавливает в человеке качества, без которых невозможен подвиг, измеряемый самой высокой нормой человеческого поведения в исключительных обстоятельствах. От алых парусов к героике войны ведет прямая дорога.

В подтверждение этого звучат слова К. Паустовского: «Сейчас, в дни войны, когда наша победа и будущее зависят от нашего мужества, от преданности Родине, от нашей культурности и силы, книги Грина, помогающие нам воспитывать в себе эти качества, являются по своей сути, подлинными оборонными и боевыми книгами» [6, с.173].

Все это может стать предметом разговора диспута. Методические рекомендации в помощь проведению молодежных диспутов на морально-этические темы хорошо освещены в работе Государственной республиканской юношеской библиотеки РСФСР им. 50-летия ВЛКСМ «Истина рождается в споре» – М., 1979. – 51 с.

#### Вопросы к диспуту

1. Идеал, мечта, иллюзия. Какова их разница и в чем выражается их взаимосвязь?
2. Нравственный идеал, как его понимает А. Грин? Какими нравственными и духовными качествами обладают герои Грина?
3. Что привлекает наших современников в героях Грина?
4. Какова природа, в чем причины бездуховности, нравственной пустоты Биче Сениэль и ей подобных?
5. Как отразилась автобиография Грина в его произведениях?
6. Что общего в романтике А. Грина, Жюль Верна, Ф. Купера, Стивенсона. И в чем их различие?
7. Можешь ли ты свои личные идеалы сопоставить с идеалами гриновских героев?

Романы и рассказы Грина отличаются особой остротой постановки этико-гуманистических проблем, своей прямой нацеленностью на воспитание в человеке высоких моральных качеств. В этом их особая ценность для молодого поколения наших читателей.

Потому и современен Александр Грин.

#### Литература:

1. Аужанова Н.Б. Неистовый мечтатель. – Алматы, ГРЮБ, 1981. – 36 с.
2. Грин А. С. Собрание сочинений. В 6-ти т. Т. 1-6. – М.: Правда, 1975.
3. Грин А. С. Избранные произведения. В 2-х т. – Симферополь: Таврия, 1976.
4. Ковский В. Е. Романтический мир Александра Грина. — М.: Наука, 1979. – 296 с.
5. Михайлова Л. М. Александр Грин. — М.: Худож. литература, 1972. – 192 с. с портр.
6. Прохоров Е. И. Александр Грин. – М.: Просвещение, 1980. – 119 с.

Назгуль Аужанова  
(Талдыкорган, Казахстан)

### ВОЛШЕБНИК ИЗ ГЕЛЬ-ГЬЮ

Свыше 130 лет исполняется со дня рождения русского писателя А. С. Грина. Юбилейная – 100 лет – дата была включена в Календарь ЮНЕСКО и широко отмечалась в нашей стране и за рубежом.

#### Слово о писателе

«Благородная, глубоко человеческая романтика Александра Грина играет особую роль в воспитании нашей молодежи, внушает ей высокие человеческие чувства, необходимые гражданам будущего коммунистического общества». *Из телеграммы* [2, с.5].

«Он научил меня мужеству и радости жизни». *Багрицкий Э.* [2, с.5].

«С человеком, истинно любящим и понимающим Грина, я могу остаться в тайге, не боясь за последний кусок хлеба и зная, что половина этого хлеба будет моей; в пустыне – с последней кружкой воды, зная, что половина этой воды будет моей; пусть ранят меня в бою, но, если рядом, будет такой человек, я буду спокоен – он не оставит». *Верхман А., инженер* [2, с.5].

«Грин писал для взрослых, как пишут только для детей, словно все люди на свете только и мечтали о том, чтобы сесть на парусный корабль и выйти в неизвестное море, открывать еще не открытые страны». *Гор Г.* [2, с.5].

«Грин – один из немногих, кого следует иметь в походной аптечке против ожирения сердца и усталости. С ним можно ехать в Арктику и на целину, идти на свидание; он поэтичен, он мужествен». *Гранин Д.* [2, с.5].

Сказки пишут для храбрых.

Зачем равнодушному сказка?

Что чудес не бывает

Он знает со школьной скамьи.

Для него хороша

Незаметная

Серая краска

Он уверен:

Невзрачны на вид соловьи

Соловьи золотые

Их видело детство такими... [2, с.6]. *Коваленков А.*

«Если любовь к Грину А. сохраняется в зрелые годы, значит, человек уберег свое сердце от постарения».

*Нагибин Ю.* [2, с.6].

«Грин – замечательный писатель. Это известно нам всем. Грин для многих из современных наших писателей был школой во многих отношениях. Для меня лично Грин – один из любимейших мастеров, – мастер удивительный, в своем роде единственный в русской литературе». *Олеша Ю.* [2, с.6].

«Он торопил новую жизнь, ему казалось, что развивалась она медленно. Ему хотелось подтолкнуть ее, и он верил, что с этой жизнью придут новые люди – высоких помыслов и невиданного благородства». *Паустовский К.* [3, с.11].

«Я одного из них запомнил с детства. В беседах, в книгах он оставил мне скупое беспокойное наследство, Тревогу о приснившейся стране». *Рождественский Вс. «Памяти А. С. Грина»* [4, с.14].

«Он любил живую, красивую, сильную жизнь, его герои ищут справедливость, свободу, верят в высоту человеческих подвигов, исканий, в высоту духа». *Тихонов Л.* [3, с.10].

«Собранный в некий волшебный фокус, свет любви и какого-то романтического доброжелательства в рассказах А. Грина радостно воздействует на душу; они – эти рассказы – навевают стремление к добру, изяществу, нежности». *Щеглов М.* [3, с.11].

«Несомненно, что А. С. Грин является одним из оригинальнейших писателей в русской литературе, многие книги его, отличающиеся совершенством формы и столь редким у нас авантюрным сюжетом, любимы молодежью». *Фадеев А., Либединский Ю.* [3, с.11].

Говорить о жизни А. Грина трудно.

#### Автобиографическая справка

Родился Александр Степанович Гриневский (Грин) 23 августа 1880 года в уездном городке Вятской губернии – Слободском. Отец его Степан Евзиевич, попал в ссылку еще в 1863 году [5, с.5].

В семье вышучивали мальчика за его странную любовь к книгам, за писание стихов, за тягу к каким-то приключениям – в лесу и на реке, за неутраченные бунты по поводу любого запрета.

Застенчивый Саша страдал и плакал, когда оскорбляли. Это осталось навсегда – крайняя чувствительность.

Вторым, если не главным и любимым домом мальчика был лес. Природа врачевала его раны и питала фантазию. И еще была любовь, он обожал писать сочинения, пренебрегая в школьной премудрости всем остальным.

С одиннадцати до пятнадцати лет он перепробовал много ремесел. Был переписчиком, чертежником, переплетчиком. Но, ни в чем не проявлял должного прилежания [5, с.27].

В разные эпохи по-разному обнаруживает себя максимализм юношеских желаний. Наши мальчики мечтают о космосе.

Сегодня максимальное – космос. Мальчики прошлого века с той же жадной глобальной приложностью сил, мечтали о покорении неизвестных материков. В мечтах, навеянных Жюлем Верном, Майн Ридом, Брет-Гартом, они видели себя покорителями стихий, следопытами, золотоискателями. Книжки давали толчок воображению, заслуживали скучную жизнь. Признание взрослого Грина: «Слова «Ориноко», «Миссисипи», «Суматра» звучали для меня как музыка...» Первое в жизни путешествие. Он в Одессе. Немыслимое и близкое – вот оно рядом, мечты и паруса, синий рейд, морская, чуть туманная даль... Море лежало у его ног, а он был от него не ближе, чем в Вятке. За обучение морскому делу надо было платить, ему платить не хотели, матрос нужен был выносливый, с обезьяньей сноровкой, а он малосильный, узокплечий, даже по виду не годился для трудной моряцкой работы [5, с.47].

Наконец, правдами и неправдами, попал он на транспортный пароход «Платон». В этом плавании он увидел и запомнил порты Севастополя, Ялты, Батуми, Феодосии, которые потом лягут разными оттенками на карту «Гринландии», послужив прообразом фантастических гаваней Лисса, Покета, Зурбагана, Гель-Гью... Но не от счастья, а от непосильной работы кружилась у него голова, и не от радости, а от обид колотилось сердце.

У его мечты было иное лицо. Вот признание: «Я был вечно погружен в свое, собственное представление о матросской жизни – той самой, которую испытывал теперь реально. Я был наивен, мало что знал о людях, не умел жить тем, чем живут окружающие, был нерасторопен, не силен, не сообразителен».

Матросом на пароходе сходил он в Египет. И казалось бы, должен уже человек понять, что жизнь устроена совсем не так, как рассказано в прочитанных им книгах, но нет: только прибыл пароход в Александрию, как молодой моряк отправился через весь город – посмотреть африканскую пустыню Сахара и... львов [5, с.68].

Это был единственный случай ознакомления Гринева с африканской экзотикой. А вернувшись в Одессу, он понял, карьера моряка ему не удалась, и в августе 1871 года отправился обратно в Вятку.

Так разбилась первая мечта романтически настроенного юноши. Моряком он не стал, тропические страны оказались недоступными, а труд матроса – тяжелым и изнурительным.

Потом были годы бесплодных поисков какого-нибудь места в жизни, или, как было принято выражаться в обывательских семьях, поиски «занятия». Грин был банщиком, служил писцом в канцелярии, писал в трактире для крестьян в суд.

Но в Вятке он долго не выдержал и уехал в Баку. Жизнь в Баку была так отчаянно тяжела, что у Грина осталось о ней как воспоминание о непрерывном холоде и мраке. Жизнь Грина, особенно бакинская, многими своими чертами напоминает юность Максима Горького. И Горький, и Грин прошли босячество, но Горький вышел из него человеком высокого гражданского мужества и величайшим писателем-реалистом, Грин же – фантастом [5, с.79].

Из Баку Грин снова вернулся в Вятку. И опять им овладела жажда счастливого случая, и зимой в жестокие морозы, он ушел на Урал – искать золото. Грин работал на Шуваловских приисках, был дровосеком и сплавщиком. Но окончилась и эта работа.

Отец мечтал сделать из Александра, своего первенца «настоящего человека» – доктора или инженера. И сидеть на шее старика-отца было Грину невыносимо. Тогда он решил идти в солдаты.

Грин служил в пехотном полку в Пензе, где впервые встретился с эсерами и начал читать революционные книги. Прослужив около года, Грин дезертировал из полка и ушел в революционную работу.

Грин работал в Киеве и Севастополе, где прославился среди матросов и солдат крепостной артиллерии как горячий увлекательный подпольный оратор.

Осенью 1903 года Грин был арестован в Севастополе. В биографии Грина наступает провал.

Известно, что с чужим паспортом он уехал в Петербург, и здесь, в газете «Биржевые ведомости» был напечатан его первый рассказ. Грин начал печататься. Годы унижений и голода, правда, очень медленно, но все же уходили в прошлое.

Первые месяцы свободного и любимого труда Грину казались чудом.

Вскоре Грин опять был арестован по старому делу о принадлежности к партии эсеров, просидел год в тюрьме, а затем выслан в ссылку. В ссылке он много писал, читал, охотился.

В 1912 году Грин вернулся в Петербург. Здесь начался лучший период его жизни, своего рода «болдинская осень». В то время Грин писал почти непрерывно. С ненасытной жаждой он перечитывал множество книг, хотел все знать, испытать, перенести в свои рассказы.

Он очень ценил Мериме и считал его «Кармен» одной из лучших книг в мировой литературе. Грин много читал Мопассана, Флобера, Бальзака, Стендаля, Чехова (рассказами Чехова Грин был потрясен), Горького, Свифта, Д. Лондона. Он часто перечитывал биографию Пушкина, а в зрелом возрасте увлекался чтением энциклопедий [6, с.123].

Грин был не избалован вниманием и потому очень ценил его. Даже самая обычная в человеческих отношениях ласка или дружеский поступок вызывали у него глубокое волнение. Так случилось, например, когда жизнь впервые столкнула Грина с Максимом Горьким.

«Из самого глубокого отчаяния и ожидания смерти, – пишет жена писателя, – Грин был возвращен к жизни рукою Горького. Часто по ночам, вспоминая свою тяжелую жизнь и помощь Горького, еще не оправившийся от болезни Грин плакал от благодарности».

В 1924 году Грин переехал в Феодосию, где прожил до 1930 года. Там он много писал. Иногда часами он сидел в кресле, думал и курил, и, в это время его нельзя было трогать. Грин погружался в раздумья так глубоко, что почти глух и слеп, и вывести его из этого состояния было трудно. Грин любил Феодосию – знойный город у зеленого мутноватого моря, построенный на белой каменистой земле.

Осенью 1930 года Грин переехал из Феодосии в Старый Крым – город цветов, тишины и развалин. Здесь он и умер от мучительной болезни.

\*\*\*

#### Основные произведения А. С. Грина

1. Грин А. С. Собрание сочинений. В 6-ти т. Т. 1-6. – М.: Правда, 1975.
2. Грин А. С. Избранные произведения. В 2-х т. – Симферополь: Таврия, 1976.
3. Грин А. С. Алые паруса: Романы. – Минск: Наука и техника, 1979. – 384 с, ил.
4. Грин А. С. Алые паруса. Феерия. Новеллы. – М.: Моск. рабочий, 1979. – 286 с, ил.
5. Грин А. С. Алые паруса. — Бегущая по волнам. — Золотая цепь: Романы. — М.: Дет. лит. 1974. — 431 с.
6. Грин А. С. Бегущая по волнам: Роман. – М.: Сов. Россия, 1977. – 182 с, цв., ил.
7. Грин А. С. Белый шар: Повести и рассказы. – М.: Мол. гвардия, 1966. – 464 с.
8. Грин А. С. Джесси и Моргана. – Л.: Лениздат, 1966. – 508 с, ил.
9. Грин А. С. Золотая цепь. – Дорога никуда: Романы. – М.: Известия, 1960. – 388 с, ил.
10. Грин А. С. Фанданго. – Симферополь: Крым, 1966. – 543 с, ил.
11. Грин А. С. Четырнадцать футов: Рассказы. – Кемерово: Кн. изд-во, 1978. – 192 с, ил.

Читайте Грина. Умейте постигать за экзотическими именами и названиями свою землю, своих людей, те думы, муки и радости, которыми живут они; будьте такими же верными и преданными друзьями, как герои Грина; верьте слову и никогда не нарушайте его сами; умейте отдать дружбе все самое дорогое, что у вас есть;

ненавидьте мещанство, трусость, раболепие; не склоняйте головы перед бурями жизни – и пусть вам всегда светят алые паруса; мечты и надежды, и пусть у вас под ногами всегда будет твердая земля, на которой положено царить человеку [1, с.36].

#### Литература:

1. Аужанова Н.Б. Неистовый мечтатель. – Алматы, ГРЮБ, 1981. – 36 с.
2. Воспоминания об Александре Грине. /Сост. В. Сандлер. – Л. Лениздат, 1972. – 607 с.
3. Ковский В. Е. Романтический мир Александра Грина. – М.: Наука, 1969. – 296 с.
4. Михайлова Л. М. Александр Грин. – М.: Худож. литература, 1972. – 192 с. с портр.
5. Прохоров Е. И. Александр Грин. – М.: Просвещение, 1970. – 119 с.
6. Харчев В. В. Поэзия и проза Александра Грина. – Горький: Волго-Вятское кн. изд-во, 1975. – 256.

**Арай Ахмежанова**  
(Талдықорған қаласы, Қазақстан Республикасы)

#### МӘТІН ТҮЗУДЕГІ МОНОЛОГТЫҢ ҚЫЗМЕТІ (С.Мұратбеков шығармалары негізінде)

Сайын Мұратбеков шығармаларының қазақ әдебиеті тарихынан алар орны зор. Оның шығармалары мазмұнының тереңдігімен, тілінің көркемдігімен, айшықты қолданыстарымен ерекшеленіп, төл әдеби тілімізді байытуға өзіндік үлесін қосты.

Көркем шығарма тілі – қыры да, сыры да мол дүние. Әрбір қалам қайраткерінің, табиғи талантын, дүниетанымын, қабілетін, білім дәрежесін былай қойғанда, сөз өнерінде өзіндік қолтаңбасы, сөз қолданыс тәсілі, сөз саптау мәнері бар. Көркем туындыда автор баяндауы жетекші орын алады. Бірақ белгілі бір тұстарда кейіпкерлерінің ойлануына жол береді. Бұл тілдегі диалог, монолог, ішкі монолог, ортақ төл сөздерді арқылы орындалады.

С. Мұратбеков шығармаларындағы бейнелеу тәсілдердің бірі – ішкі монолог (кейіпкердің ішінен айтылатын сөз, іштей сөйлесу, өзіңмен – өзіңнің сырласуың, өзіңді –өзің іштей саралау) көрінісі жан – жақты қарастырылып, арнайы зерттеу объектісіне айнала қойған жоқ. Сол себепті, біз мақалада автор шығармаларындағы монологқа талдау жасауды көздедік.

Монолог – сөз өнерінде кейіпкердің ішкі жай-күйін, толғаныс-тебіренісін бейнелеу мақсатында қолданылатын тәсіл [2, 509]. «Монолог, автор сөзі, ортақ төл сөз сияқты баяндау бөлшектерінде бірімен – бірі аралас келіп, бірінен – біріне білінбей ауысуы арқылы автор баяндауын кейіпкерлердің сөйлеу мәнеріне жақындату, ой – сезім дүниесін жан – жақты ашу көзделінеді» [3, 81].

Г. Пірәлиева ішкі монологтың екі түріне үлкен ғылыми тұрғыда талдау жасаған болатын. Оның біріншісі – шығарманың бейнелеу өрісіне монологқа айналған сана-сезімнің қаншалықты дәрежеде қатысы барын айқындауға байланысты көрінеді. Оның өзі үш түрлі жағдайда көрініс табады. Бірінші санадан, еркіңнен мүлдем тыс ішкі монолог (безсознательность), екінші жарым-жартылай саналы, кейде санадан тыс сәттегі ішкі монолог, ол көбінесе, «ой ағысы» (поток сознание) тәсіліне ұласып жатады. Ал үшінші өзін бақылай, қадағалай алатын, жүйелі түрде бағыты айқындалған, шын мәніндегі ойлау үрдісін білдіретін ішкі монолог. Оның қосалқы бір түрі автор өзі тікелей оқиғаға, әрекетке талдау жасайтын монолог.

Ішкі монолог – көркемдік бейнелеу тәсілі екенін көркем шығарманың кейіпкер образын танудағы жолдардан байқауға болады.

Ішкі монологтың авторлық түрлері негізгі үш жағдайда байқалады. Біз жазушы әңгімелерінде ұшырасатын монологты соған сәйкес талдадық.

Бірінші: ішкі монолог кейіпкердің ой-сезімін жеткізетін автор сөзі тұрғысында берілуі. Мысалы: «Арбалар шиқ-шиқ етіп келеді. Күзгі қара жол шаңы аспанға шығып, бұрқ-бұрқ етіп жатыр. Күн еңкейген. Таңертеңгісіндей қыздырмайды. Аспан да мұнартып тұр. Төңірек бір түрлі көңілсіз жабырқау тартып, ұйқыны келтіреді. Көзім жұмылып маужырай бастадым. Біразға дейін терісіне сыймай, тырсылдап жатқан Қанатай, бетін қапқа басып ұйықтап кетті...» (Күзгі бұралаң жол) [1].

«Кетпесе керек еді ғой. Қайтып оралуы тиіс еді ғой...» мұнда Рысжанның Төлепті күтуден күдері үзілмегендігі байқалады (Ескек жел) [1].

Осы берілген мысалда кейіпкердің ішкі сезімі, яғни ішкі монолог автор баяндауы арқылы беріліп отыр. Автор кейіпкердің ішкі ойын, сезімін дала табиғатының сырымен астарластыра берген. Ішкі монологқа тікелей қатысты кейіпкер бойынан табылатын түс көру, оны жорыту, ішкі дауыс, ішкі диалог, ой ағысы т.б. көркемдік бейнелеу тәсілдері С.Мұратбековты өзгелерден бөліп көрсететін жазушылық шеберлігі екені анық.

Адамның сезім-күйін, ой толғанысын, күйініш-сүйінішін барлық қайшылығымен асқан шеберлікпен шынайы әрі дәл де танымды нақышпен бейнелеуде де монологтың қызметі зор.

Шығармаларда авторлық баяндау көп ретте кейіпкерлердің көзімен, ойымен беріледі. Сондықтан бұл баяндауда тосын сипаттамалар, астарлы атаулар аз кездеспейді [4, 84].

С. Мұратбековтың «Бекеңнің құбылысы» деп аталатын әңгімесінде де мұндай баяндаулар баршылық. Мәселен, Бекең шал бірде «Әй, аруақ деген бар болғыр, жоқ шығар. Жоқ қой. Әйтпесе атпас па еді, мына періні табанда», «Оу, осының бәріне кінәлі осы антұрған ба? Ендеше, аруақ осыны неғып атпаған?», «О, жазаңды құдайдан тартқыр-ай, қайсысы екен айдатқан» деп қарғанса, бірде «О, аққыр көзім, осы кесапатты көргенше неге ақпайсың... Аруақ, неге мені атпайсың» деп күйінеді, бірде «Қаршадай қыздың ата-бабамның сүйегін таптап, бұл қай басынғаны болды», «Аруақ та қатыгез бе еді, осындай. Арыстай бір азаматты қыршыннан қиғаны несі. Басқа жеңілдеу жаза табылмағаны ма» деп күйінеді, енді біраздан соң «Астапыралла, нені ойлап кеттім... Аруақ ісіндегі жұмысым не, ей» деп шүкіршілік қылып, сабасына түседі [1].

Монолог арқылы мінездер ерекшелігі, ойлау сипаттары, образдың дүниетанымдық арналары өрнектеледі. Шығарма идеясының не бір нәзік тұстары, кейде автор мақсатының басты дәні көп ретте ішкі сөздер ағымымен бейнеленеді. Ашық тілдесулердегі тәрізді үнсіз ой жүйелерінде де образдың даму логикасына сәйкес психологиялық дәлелдемелерді қажет ететін тұстары да кездесіп жатады.

В.Е. Хализев: «Кейіпкер монологтарында (әсіресе ішкі монологтарда), ортақ төл сөздерде лирикалық медитацияларда интеллект қызметімен байланысы жоқ және «ақыл-ес бақылауынан» тыс көңіл-күй әуендері қамтыла түседі. Айтылар ойлар адамның сол сәттегі толғанысынан көшірме емес, сөзсіз, пікірсіз жан қозғалыстарының шартты өрмегі ретінде көрінеді-дейді [5, 105]. Автор өз ойын жеткізу үшін кейіпкердің белгілі бір нәрсе туралы ойына ішкі монологты кірістіреді. Сонымен бірге, кейіпкерін ұзақ толғандырып, сұрыптап айтқызу ішкі монологтың ең негізгі тұсы болып табылады.

Ішкі монологтың авторлық түрінің екінші бір түрі – бұл тура автордың өз атынан айтылатын ішкі монолог. Автор атынан айтылған ішкі монолог, кейіпкерлердің ішкі толғанысын, сонымен бірге олардың қоғам алдындағы беделі мен өз бойындағы мінездеріне талдау жасауға көмектесері хақ. Ішкі монологтың автор атынан берілуі, автордың сөз саптауымен және қай қоғамдағы кейіпкерді бейнелей алуына ерекше мән беруі ішкі монолог тәсілдерін аша түсетіндей. Ішкі монологтың автор атынан берілуіне, оның стильдік-жоркемдік бейнелері автордың өз қалауы мен алынып отырады. Бірақ мұнда автор мен кейіпкер арасы айқын байқалып тұрады.

Мәтін түзудегі ішкі монологтың үшінші түрі – кейіпкер рөліне көшкен автордың өзі, ішкі монологы ретінде келуі. **Мысалы:** «Ананың арманы» әңгімесіндегі монолог: «Мен әжемді дүниедегі ең бақытты ананың бірі санайтынмын. Өз құрсағынан шыққан үш ұл, бір қыздан өніп-өскен өркеннің өзі кіші-гірім бір ауыл дерліктей боп қалдық. Ең үлкені менің әкем - Көсембай колхоздың бас бухгалтері, дүниені қалай шайқап жүремін десе де қолынан да, тілінен де келеді; ортаншысы - Өсембай колхоздың маңдай алды шопандарының бірі. Москва, Алматыдағы мәжіліс, көрмелерге жашына үш-төрт барып қайтады; кіші ұлы - Еселбай жоғары оқу орнын, одан кейін аспирантураны бітірген, ғалым деген атақ алуға сүйемқарыс жүрген адам, қазір аудандағы беделді қызметкер, ал кенжесі - Мәржәпия, үш ағасының арқасында маңдайынан ешкім қақпай бұла боп өскен, адуын ерке қыз, жуырда ғана ауылдағы ең көрікті жігітке ұзатылды.

Міне, әжемнің барар өрістері осындай. Ендігі бір аңсайтыны шөбере сүю, тек әттең немерелері кәмелетке толмай жатыр. Немерелерінің ең үлкені - мен он алтыға биыл ғана толдым. Әрине, он сегізге тола қалған күнде де үйлене қояйын деп жүрген мен жоқ. Бірақ әжемнің жатса- тұрса армандайтыны менің тезірек өсуім» [1]. Автордың қай кейіпкерін алсақ та бір толғаныс, бір ой үстінде жүреді. Ой, ішкі ой – жалғыздықтың таптырмас серігі. Кейіпкер өз ойымен өзі, өзімен-өзі сөйлеуге ғана шешім қабылдайды, оны тек өзі шешеді. Жазушы кейіпкер тіршілігін қадір-қасиетіне, үміт-ынтасына, іс-әрекетіне қарай оқиға бойында бейнелейді. Суреткер өмірдің бұралаң жолындағы адам психологиясын, толқуын, тебіренісін сананың үздіксіз күресін, сезім күйін нәзік шеберлікпен суреттейді. Кейіпкердің аузына сөз сала отырып, образ табиғатын, олардың ой-толғаныстары мен құпия сырларын ашу мақсатында ішкі монологке жүгінеді.

Негізі кез келген кейіпкер өз монологымен өзі шектеулі, және оның ойлау үрдісі – шекарасы қатаң түрде шектелген: ол әрекет етеді, толғанады, ойланады және ол өз болмысына сай бәрін пайымдайды. Ол өзімен – өзі болуды қоя алмайды, яғни кейіпкер өз мінезінен, темперамені мен типтік болмысынан, өз табиғатынан тысқары ойлап, іс – әрекет істей де алмайды. Сондай – ақ ол автордың монологтық ой – ниетінен шығып та кете алмайды.

Сонымен қатар, С.Мұратбеков кейіпкердің монологтік сөзі арқылы келесі бір адам туралы хабарлап, сипаттайды.

Мәселен, «Алғашқы қар» әңгімесінде Күлзипа трактор жүргізуші Сұлтанның зор денесіне қарамастан тапқан жұмысы жайлы «Еңгезердей боп жаны қия алмайтын жеңіл жұмысты тапқан» деп сынайды. Енді бірде «Адамның тұлғасы да осындай рабадайсыз болады екен-ау» немесе «Мәссаған, керек десе сөйлеуді де білмейді, кеңірейіп. Мал ғой, мал...», «Сорлы, түріне қарамай қыз айттырғышын. Күйеу бала... Байғұс, өзінде дермен болмаған соң екен ғой, әке-шешесін тыным таптырмай құдалыққа аттандыратыны» деп Сұлтанның түр-тұлғасы, мінезі туралы ішкі ой арқылы оның болмысын танытады. Күлзипаның бұл ойына Сұлтанның да іштей жауабы бар. Ол «Қандай дәрекі, мынау ешкімге әйел боп оңдырмас» деген қарама-қарсы монолог [1].

«Ескек жел» әңгімесінде де осыған ұқсас монолог кездеседі. Рысжанның «Онда ұят жоқ, ол осында кіруден де тайынбайды», «Ой, алла-ай, шашы жирен, мұрты мен қасы қап-қара қызық екен», «Ойбу, байқұс-ай, нағыз ұялшақ, әлжуаздың өзі екенсің ғой» деген ішкі ойынан Төлептің образы ашыла түседі.

«Қарындасым» әңгімесінде бас кейіпкердің қарындасы туралы ой-пікірі монолог түрінде беріледі: «Биыл қысқы демалыста ауылға келгенімде, қарындасымның соншалықты тез өсіп, өзгеріп кеткені қатты таңырқатты. Кеше ғана жолда келе жатқанымда оны көз алдыма тіптен басқаша елестетіп едім. Орта бойлы, толықша келген қара торы жүзді, әр кездегі ерке қалпында менімен таласа кетуге дайын тұратын өжет қыз. Шолақтау келген сүйкімді мұрны үнемі күлкі нышанын аңғартып, сөйлеген кезде жыбырлап тұратын. Қақ жара өрген қалың қара шашының маңдай алды бұрымына қосылмай, бұйралана шоқтанып біткен. Ол кейде желбіреп көзіне түсетін. Осы бір көзіне түсе беретін "тентек" шашы кейде менің зығырданымды қайнатушы еді... [1].

Образ жасаудың үйлесімді амалы - қос үнді сөз. Өйткені, кейіпкердің ішкі сезім дүниесіне, ой әлеміне, тұңғыш сырларына тереңінен үңіліп, толық ашып көрсету қос үнді сөз көмегімен жүзеге асып отырады. Сөйтіп кейіпкердің не ойлағанының, не айтқанының эмоциясын бейнелі түрде жеткізіп, кейіпкер мінезінің терең ашылуына жәрдемдеседі. Кейіпкердің ішкі әлеміне жіті үңіліп, оның мінез – құлық, іс - әрекеттерін психологиялық талдау негізінде көрсетуді мақсат еткен жазушының қай шығармасында болмасын кейіпкерлер көбіне бір – бірімен бетпе – бет келіп нақты қақтығыс немесе іс үстінде көрінбейді. Қайта бұған керісінше оның кейіпкерлері ішкі толғаныс, ой үстінде жүреді. Сондықтан да Жазушы шығармаларының кейіпкерлері бір – бірін толықтырып, бір – бірінің мінезін нақты әрекет, қимыл үстінде тырыспайды. Осы қалыптасқан машық С.Мұратбековтың шығармаларында өзінің шырқау биігіне көтерілгендей.

Мысалы, «Үскірік» әңгімесінде: «Һм, қуын қарай гөр. Бәсе, асыққаны тегін емес еді. Қар оюды өз міндетіне ап, маған лақтыртпақ екен ғой», деп басын шайқап қойды Қайрақ. «Иттің күші бар, едәуір күшті, оңайшылықпен ала алмайсың. Сақ болмасаң мерт қылып жіберуден де тайынайын деп тұрған жоқ. Оқасы жоқ. Бұл бірінші рет күш сынасуымыз, амандық болса әлі екінші рет те айқасармыз, сонда көрермін әуселесін... Дегенмен қауіпті екен өзі, байқамаса болмас», - деп ойлады Қайрақ. «Осындай итпен шөпке келіп жүрген обал жоқ өзіме де, обал жоқ... Басқа білмесе де менің білетін кезім жетті ғой, осының мінезін, сөйте тұра, онымен бірге жүрем. Бүгін осы шөпке бірге келмеуіме де болатын еді ғой. Өзімше батырсынып, қорқатынымды білдіргім келмеді. Жоқ батырлық өз алдына... Лажы болса ендігәрі бірге жолға шықпауым керек», - деген ойда болды Дәнеш [1]. Мұнда Қайрақ пен Дәнештің арасындағы өзара бәсекелестікті және кейіпкерлердің бір-біріне деген жағымсыз көзқарастарын анық байқауға болады.

Автордың алған кейіпкерлері үнемі бір ой қақтығысында жүреді. Өзімен - өзі сөйлесуі арқылы үлкен қоғамдық мәселелерді шешуге ұсыныс білдіреді.

Қорыта айтқанда, Сайын Мұратбеков шығармаларындағы монологтың қолданысын талдай келе мына жайттарды анықтадық:

- кейіпкердің іштей сөйлеуі арқылы автор белгілі бір оқиғаны, іс-әрекетті бір-бірімен байланыста өрбітіп, айтылар ойды дамытады;
- монологта кейіпкерлердің көңіл-күйі мен ішкі жан дүниесі, толғанысы, тебіренісі баяндалады;
- ішкі монолог пен авторлық баяндауда кейіпкердің қалыптасқан жағдайға байланысты көзқарасы беріледі;
- кейіпкердің монологтік сөзі арқылы келесі бір адам туралы хабарланып, сипатталады.

#### Әдебиеттер:

1. Мұратбеков С. Таңдамалы шығармалары. I, II том. – Алматы: Жазушы, 1991ж.
2. Қазақ тілі. Энциклопедия. - Алматы: Қазақстан Республикасы Білім, мәдениет және денсаулық сақтау министрлігі, Қазақстан даму институты, 1998 ж.
3. Шалабаев Б. Көркем проза тілі. – Алматы: Білім, 1994ж.
4. Сыздық Р. Сөз құдіреті. – Алматы: Санат, 1997ж.
5. Хализев В. Речь как предмет художественного изображения. Москва, 1975г.

**Бахтияр Бекназаров**

(Талдықорған қаласы, Қазақстан Республикасы)

### **Б.МОМЫШҰЛЫ ЖӘНЕ А.БЕК АРАСЫНДАҒЫ ШЫҒАРМАШЫЛЫҚ БАЙЛАНЫС**

Бауыржан Момышұлы! Ұлы Отан соғысының даңқты қолбасшысы, жазушы, Совет Одағының Батыры. Көзінің тірі кезінде-ақ аты аңызға айналған, осы бір ғажайып адамды ісі қазақтың еңбектеген баласынан еңкейген қартына дейін біледі десек, артық айтқандық емес.

Аты бүкіл әлем халқына аңыз болып таралған қазақ елінің ақиық қыраны Бауыржан Момышұлының қайталанбас ғажайып сырға толы өмір жолы мен көркем туындылары жөнінде сан тарапты пікір айтылып, толассыз жазылып келе жатқан мақала, зерттеу кітаптар қаншама. Ұлтымыздың біртуар ұлы, даңқты қолбасшысы Бауыржан Момышұлы үлкен жазушы. Бауыржанның өзі бастан аяқ қатысқан Ұлы Отан соғысындағы қаруластарының теңдесіз ерлігі жайлы төл туындылары, оның аузынан жазып алып, бір әрпін өзгертпей қағазға түсірген А.Бек пен Ө.Нұршайықовтың тамаша романдары әлемді шарлап кеткелі қашан.

Отан үшін соғыста ерен ерлігімен көзге түсіп, аты аңызға айналған. Бауыржан Момышұлы соғыста 207 рет ұрысқа қатысып, 5 рет өлімнің құрсауында қалған, 2 рет өлімші болып жараланған. Баукең «1943 жылдың аяғында майданнан келеді. Наурыз айына дейін Алматыда болады. Осы кезде ол екі жерде - Академияда және театрда лекция оқиды. Волоколамда болғанын, қоршауда қалғанын айтты. Панфилов туралы көп айтты. Оны туған әке, ағамыздай көрдік деді. Ол біздің бойымыздағы ерлікті жанып отыратын еді» деді. [3;334б.] – деп, Қазақ КСР - інің халық әртісі Серке Қожамқұлов өзінің сол лекцияларға қатысқанын айтып, Бауыржан естелігін жазып алғандығын айтқан.

Қазіргі көпшілік оқырман қауым Бауыржан Момышұлын жазушылық өмірге 1950 жылдардың аяғы, 1960 жылдардың басында келді деп біледі. Тіптен, олай емес екен. Бәукең жазушылық өмірін 1928 жылдары бастаған. Бәукеңнің сол жылдардағы қаламынан туындаған қалта кітапшасына маржандай тізіліп жазылған жыр шумақтары осыны растайды.

Қазақтың кез-келген жазушысы қолына қалам алған сәтте, әдебиетке келер шағында, әдебиетіміздегі поэзия жанрына соқпай кеткені кемде кем. Бәукең де сол секілді. Жазушылықты поэзиядан бастаған көрінеді. Поэзиядан бастауының тағы бір себебі, қазақтың бай ауыз әдебиеті үлгілерімен сусындап, Абай мен Мағжан өлеңдерін көп оқығанының әсері болуы керек. Сондай-ақ Жуалының әсем табиғаты да оны өлең жазуға итермелегені сөзсіз. Өлең-жырларының көбі ауыз әдебиетінің үлгісімен жазылған. 1930 жылдардың басынан үнемі әскери жорықтарда болған Бәукең қалта кітапшасына көрген-білгендерін тізіп жаза отырып, осы күнге мұра етіп қалдырыпты. Бұл қалта кітапшалары Алматыдағы орталық мұрағатта сақтаулы.

1943 жылдың аяғына таман КСРО Жазушылар одағының мәжіліс залында «Знамя» журналының редакциясымен бірге жазушы Александр Бектің «Волоколам тас жолы» повесінің қолжазбасы талқылаудан өтеді. Талқылауға көптеген әскери басшы генералдармен қоса Бәукеңнің өзі де қатысады. Повесть егжей-тегжейлі ұзақ талқыланып, екі-үш күнге созылды. Мінбеге көтерілген шешендердің барлығы дерлік повестке өте жоғары баға беріп, оның авторы Бауыржан Момышұлы да, ал Александр Бекті оның жанама авторы деген қызу талқылау болғаны мәлім.

Расында да, осы сөздің жаны бар секілді. 1942 жылы Бауыржан Момышұлы мен Александр Бек кездесіп, шығарманың жазылуы жайлы алғашында ауызекі, кейіннен жазба түрде шарт жасасып қол қойысады. Сонда автор мен кейіпкер өзара келісімге келе отырып, Александр Бек шығарманың авторы, ал Б.Момышұлы кітаптың бас кейіпкері болуға бөтуаласады. Алайда А.Бек Б.Момышұлының айтуы бойынша ғана кітапты толық жазып шықты, және бас кейіпкер қалай айтса, солай жазылды. Автордың шығарманы кәсіби жазушылар секілді көркемдеп, жанама, қосалқы деректерді қосуға құқы болмады. Б. Момышұлының баяндауы бойынша қалай баяндалса, сол күйінде қағаз бетіне түсірілді. Бірақ осы күнге дейін А.Бек авторлығын, Б.Момышұлы бас кейіпкерлігін сақтап келді. Бұл әрі қарай да осы күйінде қала бермек.

Кейде оқырмандардың мынадай ойға келуі әбден мүмкін.

Шығармадағы объекті де, деректер де түгелдей Б. Момышұлыныкі, ал автор оған жанама дерек қоспаған. Осы орайдан келсек, Бәукең неге осы шығарманы өзі жазбаған? – деген заңды сұрақ туындайды.

Әрине, автор мен кейіпкер арасындағы жасалған шарттарға жүгінсек жоғарыдағы сөзімізді толық дәлелдеп шығамыз.

Біріншіден, Б.Момышұлы қырғын соғыстың ортасында жүріп, мұз қатқан окоптарда отырып, бұл шығарманы жазуы мүмкін емес еді. Соғыста жүріп шығарма жазуға оның уақыты да жоқ. Екіншіден, жаза қалған жағдайда оны Бәукең соғыс аяқталғаннан кейін бастауы мүмкін деген пікірді толық қуаттаймыз. Қалай айтсақ та, шығарма дер



кезінде жазылды. Осы шығарма арқылы Б.Момышұлының есімі әлемге әйгілі болды. Бұл жерде А.Бектің еңбегін, өрине, жоққа шығаруға болмайды. Қайткен күнде де шығарманы жазып, баспаға ұсынуда А.Бек өз міндетін ойдағыдай орындап шықты. Бәукеңнің айтқанына жүріп, айдауына көніп, Мәскеу мен майданның алдыңғы шебінің арасын жол қылып, талай ұйқысыз түндері мен күндерін өткізе жүріп, атақты «Волоколам тас жолы» повесін дүниеге әкелді. Негізінен осы повесть арқылы А.Бек жазушы деген атқа ие болып, Мәскеудегі ірі тұлғалы жазушылардың қатарына қосылды. Жай ғана қосылып қойған жоқ, аты дүние жүзіне танымал жазушы болды. Осы повесть жазылғанша А.Бекті жазушы ретінде ешкім де білмейтін еді. Повесті жазуды бастамас бұрын А.Бек «Знамя» журналының редакциясына келіп, қазіргі жүріп жатқан сұрапыл соғыс жайлы шығарма жазуға тапсырма сұрайды. Бұл 1942 жылдың соғыстың нағыз қайнап тұрған кезі еді. 1941 жылдың күзінде Мәскеуді жаудан қорғау кезінде ерекше ерліктерімен көзге түскен жиырма сегіз панфиловшы батырлардың еңбегін ешкім толық жазбай және де олардың кім екендері анықталмай тұрған кез.

Редакцияға тапсырма сұрай келген А.Бек нақ осы тұсқа тап келеді. Редакцияның сол кездегі қызметкері «Бранденбург қақпасы» кітапшасының авторы жазушы Александр Кривицкий А.Бекке осы жиырма сегіз батыр жайлы түсіндіре келіп, шығарма жазуды тапсырады. Сен барған полкте бір қатал полк командирі – аға лейтенант Б.Момышұлы деген командирдің бар екенін ескерте айта келіп, сол жайлы шығарма жазуды қатты өтініп сұрайды. Аға лейтенант өте қатал, ешкіммен ашықпа-ашық сөйлесе бермейді, тіпті маңына да жолатпайды дегенді баса ескертеді. Сен Момышұлымен тіл табыса алсаң, онда сенің жолыңның болғаны, – дейді Бекті жолға шығарып салып тұрып. Шындығында да Александр Кривицкий өзі де соғыстың алғы шебін аралап жүріп, Бәукеңмен танысып, шығарма жазуды ойлағандардың бірі еді. Әйтсе де, оның бұл ойы іске аспады. Ол Б.Момышұлының қатаң қаһарына шыдамай, дегеніне көне алмай жолдары екі айырылған болатын. Осы жағдайды көп ойланған А.Кривицкий панфиловшылар жайлы шығарма жазуды бір сәтте есінен шығарған емес. Ақыры А.Бекке өзінің ойын іске асыруды тапсырады. Ал, А.Бек бұл жұмысты ойдағыдай атқарып, Б.Момышұлының атын да, өзінің атын да дүние жүзіне әйгілі етті.

Б. Момышұлы А.Бекті алғашында қабылдамады. Турасын айтсақ, сөйлеспек түгіл маңайына да жолатқан жоқ. Ал Бек Б.Момышұлының бұл қылығына қатты қынжылса да, наразы болмады. Бірақ, соңынан қалмай Б.Момышұлы алғы шептегі окоптарды аралағанда, ізінен қалмай алғы шепке барды. Штабта отырса, ол штабтың босағасын қарауылмен бірге күзетіп отырды. Сөйтіп жүріп ақыры Бәукеңді дегеніне көндіріп, өз ойын іске асырды.

«Егер дұрыс жазбасаң, алдымен оң қолыңды, содан соң сол қолыңды шауып тастаймын деген» Бәукеңнің қатал бұйрығы осы кезде болған.

Талай ұйқысыз түндері мен күндерін өткізе жүріп А.Бек Бәукеңнің айтқандарын бұлжытпай айна-қатесіз қағаз бетіне түсіре берді. Арнайы дайындап алып барған қалта кітапшаларын бірінен кейін бірін толтырып, өзінің болашақ повестіне деректер жинады. Бауыржан Момышұлы Мәскеу түбіндегі ауыр шайқастарды тәптіштеп баяндап берсе, А.Бек мұқият тыңдап, бір сөзін өзгертпей жазып алып отырды. Бірер күннен кейін А.Бек «Волоколам тас жолы» повесінің алғашқы бөлімін жазуға Мәскеуге қайтады. Қайтып бара жатып, повестің алғашқы бөлімін бітіріп, жарияламас бұрын Бәукеңе оқып беруге уәде етіп, жолға шығады.

Мәскеу бағытына баратын поездардың біріне отырған Бек қатты шаршаулы еді. Өйткені Б. Момышұлының қатал мінезі бір вагонға жүк боларлықтай ауыр болатын. Сапарының сәтті басталғанына А. Бек қатты қуанды. Алайда, оның бұл қуанышы ұзаққа бармады. Жүрер алдында Бәукең Бектің арқа қапшығына бір бөлке нан мен бес алты банкі консерві салып берген еді. Ал А.Бек Бәукеңнің айтқандарын жазып алған қалта кітапшаларын осы қапшыққа салған болатын. Қатты жүйіткіп кел жатқан поездің тербеуі ме, әлде ұйқысыз өткен бірнеше күндердің шаршауы ма Бек қапшығын алдына қойып, қатты ұйықтап кетеді. Ұйқы дұшпандығын істеді. Қапшық қолды болып бір кезбе ұрының қолында кетті. Былай қараған адамға ұрыға қапшықтың ішіндегі нан мен консерві ғана керек. Ал, Бектің қолжазбасының түкке де керекі жоқ. Ұйқысынан селт етіп оянған Бек қапшықтың қолды болғанын біліп, поездағы вагондардың барлығын аралап, қапшығын іздеді. Бірақ қапшық табылмады. Салы суға кетіп, үйіне сүлесок оралған Бек өзінің зеректігінің арқасында Бәукеңнің баяндауларын мұқият есіне түсіре отырып, повестің алғашқы бөлімін жазып шығады. Бәукеңнің мінезінен сескеніп қалған Бек қолжазбаны Бәукеңе қорқа-қорқа ұсынады. Бәукең қолжазбаны түгелдей оқып шығып, аз ғана түзетулер жасап, баспаға ұсынуына рұқсат етеді. Қолжазба «Знамя» журналында жарық көреді. Бұл жолы Бек шынымен қуанды.

1944 жылы академик Қаныш Сәтпаев Қазақстан Ғылым академиясын басқарып отырған кезінде Александр Бекті Алматыға шақыртып, оның «Волоколам тас жолы» кітабын Алматыдан шығаруға келісім шартқа отырады. Сөйтіп, кітап шыққанша сегіз мың, кітап шыққаннан кейін сегіз мың сом қалам ақы төлеуге келісім бере отырып, А.Бекті кітаптың авторы ретінде, ал Б.Момышұлының шығарманың бас кейіпкері деп белгілеп, келісім шартқа қолын қойып, мөрін басады. Бұл келісім шарт А.Бек пен Б.Момышұлының арасындағы ауыз екі келісім шарттың заңдастырылған түрі. Қалай айтсақ та, автор мен кейіпкер арасындағы ауыз екі келісімшарттың негізінде жасалған бұл шарттың маңызы зор еді. А.Бектің «Волоколам тас жолы» кітабы сол кездегі соғыс тақырыбына қалам тартамын деген қазақ жазушыларына жол сілтеуші құрал болатындай шығарма еді. Бір қызығы, шартты Қазақстан Жазушылар Одағы емес, баспа емес, Ғылым академиясы жасап, қаламақыны авторға солар төлеп отырғаны.

Жазушы – заманның құлы. Өзі өмір сүріп жатқан қоғамның толық тыныс-тіршілігіне аса мән беріп, төңіректегі болып жатқан құбылыстарды қағаз бетіне түсіріп, суреттеп, көркем шығарма ретінде оқырманға ұсыну – жазушының парызы. Олай болса сол кезде жүріп жатқан соғыс тыныс-тіршілігіне қалам тартып жүрген қазақ жазушылары бірен-саран болмаса жоқтың қасы еді. Болса да, бірен-саран ақындар өлең жазып, М.Әуезов «Намыс гвардиясын» енді аяқтап, баспаға ұсынған болса керек. Әйтсе де, соғыс тақырыбына жазылған қомақты дүние әлі пайда болған жоқ болатынын. Ондай үлкен дүние 1950 жылдардың ортасында қазақ оқырмандарының қолына тиді. Ол Б.Момышұлының «Москва үшін шайқас» романы. Оған дейін мұндай қомақты үлкен соғыс тақырыбына жазылған шығарма болған жоқ.

#### Әдебиеттер:

1. Бек А. Арпалыс. - Алматы: Жалын, 1985. - 664 б.
2. Мырзахметов М. Б.Момышұлы жайында сұхбат // Қазақ әдебиеті. 2004. -10қыркүйек. -8 б.
3. Нұршайықов Ә. Ақиқат пен Аңыз, 2-том Алматы: Қазығұрт, 2005.
4. Ахметова З. Шуақты күндер, Алматы: Жалын, 1987. – 264 б.
5. Әлімжан Е. Жанартау // Ақ жол. – 2000, № 81 (15.381) 4-5 бб.
6. М.Мырзахметұлы «Өмір өзен ағысында» Алматы: Шапағат-нұр, 2010.

7. Әлімжан Е. А. Бек пен Б. Момышұлының әдеби келісім шарты // Қазақ әдебиеті. - 2000. - 8 желтоқсан. - 10 б.  
8. М. Кәтімхан «Арпалыс» романының авторы кім? Астана: Педагогика-пресс, 2010. – 128 б.

**Қарлығаш Сарбасова, Гүлайым Қожақова**  
(Талдықорған қаласы, Қазақстан Республикасы)

### I. ЖАНСҮГІРОВ ШЫҒАРМАЛАРЫНДАҒЫ ГИДРОНИМДЕР

Ономастиканың үлкен бір бөлімі - гидронимия саласы болып табылады. Гидроним грек тілінен аударғанда "hydor - су + onoma, onoma - ат, атау, есім" кез келген су объектісін білдіретін жалқы есім, топонимнің бір түрі. Өр тілде қолданылатын гидронимдер өзіне тән гидрографиялық терминдер арқылы жасалады. Гидрографиялық терминдер күрделі топонимдер құрамына еніп қана қоймайды, түбір күйінде жалқы есімге өтіп, апеллятив атаулар да жасайды. Топонимикада гидронимдер ең көне атаулар деп есептеледі, сондықтан олардың мағынасын ашып жеткізу маңызды іс болып саналады. Гидронимия топонимиканың ең өзекті де ірі бөлімі болып табылады.

Гидронимдерге ғалымдар түрлі анықтамалар берген: Т.Жанұзақ "Қазақ ономастикасы" атты еңбегінде гидронимдерді топонимиканың бір бөлімі ретінде қарастырып, "өзен, су, көл аттары" деп анықтама береді [1,5 б.].

Ғалымдардың тағы бір тобы "Гидронимия - өзендер мен көлдер, көлшіктер, бастау мен қайнарлар, бұлақ, құдықтардың жиынтық аты болып табылады" [2,4 б.] деп, жоғарыдағы берілген анықтаманы толықтыра кетеді.

Зерттеу нысаны болып отырған I.Жансүгіровтің «Мақпал», «Жаңа туған», «Исатай», «Рүстем қырғыны» сияқты поэтикалық шығармалары мен «Жолдастар» романында гидронимдер көптеп кездеседі. Олар кейде қайталанып, кейде даралай қолданылған. Мысалы Іле гидронимі I.Жансүгіровтің "Мақпал" поэмасында бір шумақтың өзінде бірнеше рет кездеседі:

Өр Іле, өргек Іле, ұшан Іле;  
Осқырып ұлы асқарды құшады Іле.  
Қайсарын Қас, Күнестің қосарына ап,  
Текестің тентегін ап жетегіне [3,20 б.].

Мұндағы Іле гидронимі туралы Т.Жанұзақов: **Іле** - Ұйғыр ауданындағы өзен. Бұл көне атаудың шығу төркіні мен мағынасы жайлы әрқилы пікірлер болғаны мәлім. Ғ.Қоңқашбаев бұл қалмақтың иле- "жарқыраған", "жалтыраған" деген сөзінен шыққан дейді. XI ғ. ірі ғалымы Махмұт Қашғари: "Бұл дария түрік елдерінің Жаухуны деп есептеледі" - деген. Қытайдың 2 мың жыл бұрын өткен Хан патшалығы заманында-ақ тарихшылар Іле өзенін ханзу жазуында "Иле" деп жазыпты [4,217 б.].

**Текес** - Райымбек ауданындағы өзен. Бұл атауды Э.М.Иурзаев "Теріскейден ағатын су- Күнестің антонимі" десе, Шоқан Уәлиханов "Қашқарға сапар" атты еңбегінде осы өзеннен өткен кезде "Теріс аққан өзен" деп атаған. Себебі өзен басқа өзендердей емес, батыстан шығысқа қарай аққандығынан атаса керек [4,186 б.].

"Рүстем қырғыны" дастанында:  
Бетке алып Көксу, Шаған, Қараталды,  
Қиқулап салды жолға шабын малды.  
Астында алтын күннің өзіндесіп,  
Өтісіп Қараталдан қол қозғалды [4,44 б.] -

деген жолдар кездеседі. Бұл жолдардағы **Қаратал, Шаған** - негізінен Жетісу аймағының су атаулары. Оқиға Жетісуда өткен соң, шығармадағы тарихи атаулардың барлығына жуығы Жетісу гидронимдері болып табылады. **Қаратал** - Алматы облысындағы өзен, ұзындығы 321 км. Осы өзен атымен қойылған поселке, аудан аты бар. Қаратал сөзінің мағынасы "қалың, ну өскен тал", "қалың, жыныс орман, тоғай" деген ұғымға сәйкес келетіндей. Бұған Қаратал өзенінің жағасында талдың көп, қалың өсуі дәлел болады.

Ал **Шаған** - Іле өзенінің оң жақ құйылысындағы өзен. Шаған атауы моңғол тіліндегі *цаган* - "ақ" деген сөздің тіліміздің дыбыстық жүйесіне орай *цш* дыбысына алмасып, өзгерген түрі. Яғни Шаған атауы "өзен жағасындағы ақ шағыл, ақ құм" деген мағынаға ие екендігін байқаймыз [4,205 б.].

Ақынның "Жаңа туған" топтамасында мынандай жыр жолдары кездеседі:  
Ертіс, Іле, Балқаш, Сыр,  
Балық туып, тұз құсып.  
Жерге жауып май жаңбыр,  
Ембі емшегі иіп тұр [3,137 б.].

Мұндағы **Балқаш** гидронимінің этимологиясы жайында халық арасында мынандай аңыз сақталған: Бұдан көп ғасыр бұрын көлдің батыс жағалауын бір бай мекендеген екен. Оның Балқия атты қызы болыпты. Ол ақылдылығымен, адамгершілігімен ел аузына ілігіпті. Сүйікті қызды бүкіл - ел-жұрт еркелетіп Балқаш деп атайды екен. Жасы 17-ге толғанда Балқия алыс елден келген Ерден атты жас жігітке ғашық болыпты. Бірақ қазақтардың салты бойынша Балқияның атастырып, малын алып қойған екен. Содан екі жас ақылдасып, бір түнде қашып кетеді. Екеуі бір қамыстың түбіне келіп паналайды, сонда олардың аттарына қабандар тап береді. Ерден аттарын құтқарам деп өзі қатты жараланып қайтыс болады. Балқия жігітті жерлеген соң өзі де өлмек болады. Бұл кезде Балқияның әкесі қызын ұстап әкелуді бұйырады. Жігіттер Балқияның тығылған жерін тауып алады. Қыз әкесінің қатал мінезін біліп, жардан суға секіріп кетеді, бұл оқиғаны естіген халық сол көлді қыздың атымен атайтын болыпты -дейді халық аңызы [2,17 б.].

Ал **Ертіс** атауының шығу төркіні мен мағынасы жайлы айтылған пікірлер аз емес. Бұл гидронимнің этимологиясы жайлы ғалым Т.Жанұзақ былай дейді: Ертіс атауына негіз болған негізгі тірек сөз «ер» болса, оның бастапқы негізгі айтылу түрі түркілердің *jer, jer (suv)* - материк, земля, *jerimi subum* - менің жерім сияқты сөз бен сөз тіркестеріндегі *jer* сөзі екені айдан анық. Ол сөз атақты Күлтегін, Могилан, Мойынчор, Онгон, Тоныкөк ескерткіштерінде көрсетілген. Бұған қарағанда Ертіс атауының бірінші сыңарындағы «ер» сөзін көне түркі тіліндегі *jer* (иер) сөзінің көршілес тұрғындардың айтуына орай қысқарып, өзгерген нұсқасы, ал *mic < ic* түркі, т.б. тілдерде "өзен" мәніндегі сөз деп білеміз. Демек, Ертіс "жер суы", "жерден шыққан өзен" мағынасын білдіретін атау [4,71 б.].

**Сыр** - Орта Азиядағы өзен. Сыр сөзінің шығу төркіні жайлы алғаш пікірді А. Левшин айтқан болатын, ол: дарья в татарском (т.е. в тюркском) языке, есть нарицательное имя всякой реки. Сыр- значит желтый. Ал Т.Жанұзақов өз еңбегінде А.Әбдірахмановтың мына пікірін көрсете кетеді: «Бұл гидронимнің көне түрі сил мен жаңа

түрі сыр – ескі иран тілінен аударылған «інжу» деген сөз» [4,178 б.]. Бұдан Сыр сөзінің «інжудей жарқыраған өзен» деген мағына беретіндігін байқаймыз.

Ілияс поэмаларында ғана емес, сонымен қатар, прозасында да гидронимдер көптеп кездеседі. Ілиястың "Жолдастар" романында бір сөйлемде бірнеше су атауы қатар келеді: "Алатаудың сайынан, Сарыарқаның белінен, Арал, Балқаш көлінен, Сырдың бойынан, қырдың қойнынан өре түрегелген өңшең жалбағай тымақтар тұс-тұсынан қалың қолға қосылып кетті" [5,13 б.]. Сөйлемдегі шығу тегінен қызықты да күрделі гидроним ол - **Арал** гидронимі. Бұл атаудың этимологиясы жайлы ғалым Т.Жанұзақов өзінің "Қазақ ономастикасы" атты еңбегінде былай дейді: Арабия саяхатшылары Ибн- Хордадбектің мәлімдеуіне қарағанда, Арал теңізі 865 жылы **Курдер** аталса, Әл-Масуди өзінің 943 жылғы еңбегінде оны **Куржани** деп көрсеткен. Әл- Истархи 961 жылы оны **Казбин**, Әл -Хафизі 1339 жылы Абруда, Бекрон XIII ғасырда **Женут** деп жазған дей келе ғалым Арал гидронимінің шығу тегінен жайлы өз пікірін білдіре кетеді: арал сөзінің негізгі, тура мағынасы - "су, бұлақ, көл", "арал, өзен, көл аралы" дегендер қосымша, ауыспалы, екінші мағынасы дейді [4,38 б.].

І.Жансүгіровтің "Исатай" поэмасында мынандай жолдар кездеседі:

- Жайықтың жалпақ елім аржағында;

Жем, Сағыз, Ойыл, Қиыл аймағында.

Жұмысым Исатай мен Махамбетте;

Батырдың қосы қолдың қай жағында? [3,395 б.].

Осы шумақта бірнеше су атаулары қабат кездеседі: Жайық, Жем, Сағыз, Ойыл, Қиыл. Мұндағы **Жайық** гидронимінің этимологиясына тоқтала кетсек, Жайық өзені жайлы алғашқы мәліметтерді ертедегі грек ғалымдарының жазбаларынан кездестіреміз. II ғасырда грек ғалымы Птоломейдің еңбегінде Жайық өзені "Дайкс" деп аталған. Көрнекті түркітанушы А.А.Баскаков Жайық гидронимінің алғашқы Даих нұсқасы алтай тілінің Куман диалектінде Дайык - өзен тасқыны деген мағынаны білдірген дейді. Мұндағы дауыссыз *д* дыбысының дауыссыз *ж* дыбысына алмасуы тілдегі заңды құбылыс, ал атау соңындағы *ык* (*к*) қосымшасы орал - алтай тіліндегі көптік жалғаудың көне көрсеткіші.

**Жем** - Ақтөбе және Атырау облыстарындағы өзен. Бұл атау орыс тілінде бұрмаланып, күні бүгінгі дейін *Эмба* тұлғасында қолданылып келеді. Тіліміздегі *Ембі* аталуы осының салдарынан. Шындығында тува тілінде *Кем/Хем* - "өзен" - деп Т.Жанұзақ атауға түсініктеме береді [4,81 б.].

**Сағыз** - Атырау облысындағы ұзындығы 511 км.өзен. Сағыз атауының түп - төркіні жайында Е.Қойшыбаев: Түрік тілінде *сағ* + *ыз*: "*сағ*" сөзі оғыздардың айрықша әскери термині, басқа түркілердің оң сөзінің орнына жүреді, яғни "алдыңғы сап" ұғымын білдіреді. Бұл туралы Махмұт Қашғари да көрсеткен: "ыз - түрікше көптік жалғау" деген түсінік береді [4,163 б.] дейді.

**Ойыл** - Ақтөбе облысындағы өзен. Ұзындығы 800 км. Жергілікті тұрғындар аңызына қарағанда ағылшын тіліндегі "мұнай" сөзінің баламасы көрінеді. Ағылшындар бұл жерде мұнай көп, мұнай шығарамыз деп Ойыл атанып кетіпті.Ресей Федерациясының Челябині, Қорған облыстарында, Тобыл өзенінің сол жақ тармағы Уй өзені аталады екен. Башқұрт, татар тілдеріндегі *уй*, қазақша *ой*, "ойпаң, ойпат" деген мағынаны білдіреді. Яғни *Ойыл* - "ой, ойпаң жердегі өзен" мағынасына сәйкес келеді.

Қорыта келгенде, І.Жансүгіровтің жоғарыда аталған шығармаларында 10 өзен атауы, 1 көл, 1 теңіз атауы кездеседі. Ол атаулардың барлығының этимологиясы белгілі.Ақын тарихтың куәсі болып көнеден келе жатқан туған жер, атамекен атауларын шығармаларына арқау етіп,бай табиғатын мақтан тұтады. Бұл топонимдердің әрқайсысы тарихи - мәдени мағынаға ие болып, белгілі бір тарихи кезеңді, тарихи - географиялық дәуірді меңзейді. "Еліңнің аты - жеріңнің хаты" демекші, туған топырағымыздың тарихи атауларының мән -мағынасын жете түсініп, санамызға сіңіру - туған елге,туған жерге деген үлкен құрметтің белгісі болмақ.

#### Әдебиеттер:

1. Т.Жанұзақ. Қазақ ономастикасы. I том. - Астана, "1С -Сервис" ЖШС, 2006 ж. - 400 б.
2. Қ.Б.Сарбасова, Г.Т.Чукенаева. Жетісу гидронимдері:оқу құралы.- "Жетісу университеті" баспа оталығы. Талдықорған, 2011.- 86 б.
3. І.Жансүгіровтің көп томдық шығармалар жинағы.- Алматы: "Қазығұрт" баспасы,- 2004. Үшінші том. Поэмалар - 408 б.
4. Т.Жанұзақ. Қазақ ономастикасы. Атаулар сыры 3.- Алматы: Дайк- Пресс,2007. - 524 б.
5. І.Жансүгіровтің көп томдық шығармалар жинағы.- Алматы: "Қазығұрт" баспасы,- 2003. Екінші том: Жолдастар.Роман - 448 бет.

Ирина Матюшина  
Брянск (Россия)

#### О ЯЗЫКОВОМ СТАТУСЕ ПРЕДЛОЖНО-ИМЕННОГО СОЧЕТАНИЯ С ЛОКАТИВНЫМИ ПРЕДЛОГАМИ

Цель настоящей работы – ознакомить читателя с результатами нашего анализа сложного в таксономическом плане участка английской языковой системы, а именно – синтаксической позиции, выраженной предложно-именным сочетанием с локативными предлогами (to throw a stone at smb). Многообразие терминов, применяемых до сих пор для описания исследуемого явления (обстоятельство места, предложное дополнение, обстоятельственное дополнение, объектное обстоятельство), свидетельствует об отсутствии единого мнения относительно его языкового статуса. Эта синтаксическая позиция определяется многими лингвистами как грамматический атрибут глагольного действия, его характеристизатор. В нашей работе используется термин «характеризатор» для обозначения указанной позиции (от латинского *characterizare* – характеризовать)[2].

Структурно-семантические характеристики предложно-именных сочетаний с локативными предлогами были рассмотрены на разных уровнях описания – морфологическом, синтаксическом и лексико-семантическом, при этом выявлялись структурные особенности и факторы, определяющие их функционирование как самостоятельного языкового явления. Было проведено комплексное изучение взаимодействия и взаимовлияния различных элементов конструкции, представленной инвариантной моделью V+Ch (глагол+характеризатор) и рассматриваемой как целостный объект.

Основным объектом анализа явилась конструкция «глагол + предложно-именное сочетание с локативным предлогом». На отдельных этапах анализа исследовалась также конструкция «глагол + наречие». В обоих случаях характеристизатор выражает способы характеристики глагольного действия по месту его совершения.

Метод корреляционного анализа, систематически применяемый к речевым данным, помог установить статистически значимые и лингвистически релевантные корреляции разноуровневых формальных и семантических признаков глагола и характеристизатора в анализируемой конструкции и выявить механизм взаимодействия этих признаков. Соотнесение групп признаков на большом эмпирическом материале и выявление релевантности устанавливаемых зависимостей осуществлялось при помощи коэффициента корреляции Коула, который позволил эксплицировать наличие или отсутствие статистически значимой зависимости между исследуемыми признаками [1].

Коэффициент Коула изменяется в пределах от +1 до -1. При значениях коэффициента больших нуля говорят о положительной зависимости признаков, в случаях, когда значения коэффициента меньше нуля, зависимость является отрицательной. Если коэффициент корреляции равен нулю, связь отсутствует.

В ходе исследования морфолого-синтаксической обусловленности сочетаемости элементов конструкции «глагол + характеристизатор» выявлялись морфологические свойства и синтаксические связи глагольной формы и характеристизатора, обуславливающие употребление последнего в составе инвариантной модели  $V + Ch$  и ее вариантов.

Учитывалась принадлежность глагола и именного компонента конструкции «глагол + характеристизатор» к определенному парадигматическому и лексико-грамматическому разряду. При исследовании парадигматических семантических признаков существительных, составляющих правосторонний элемент конструкции «глагол + характеристизатор», принималось следующее подразделение существительных на лексико-грамматические подклассы: нарицательные, собственные, исчисляемые, неисчисляемые, конкретные, абстрактные, вещественные, собирательные, одушевленные, неодушевленные.

Влияние морфологической формы глагола на его сочетаемость с характеристизатором выявлялось посредством анализа вариантов моделей  $V_f + Ch$  и  $V_{nf} + Ch$ .

В ходе анализа установлено, что субстантивный и адвербиальный характеристизаторы по количеству оппозиций и по их типу (преобладание сильных оппозиций) в значительной степени противопоставлены друг другу. Третий тип характеристизатора (совмещение двух вышеназванных), имеет явную тенденцию к совпадению с характеристизатором, выраженным наречием.

Анализ обусловленности выбора предлога в модели  $V_f + Ch$  показывает, что предлоги разбиваются на две группы. В первую входят предлоги *to* и *on*. Во вторую – *in* и *from*. Предлог *into* занимает промежуточное положение. Относительно неличных форм глагола картина выглядит более диффузной, и разбиения предлогов на группы не происходит.

Анализируя положительные зависимости морфологической формы глагольного элемента в модели  $V_f + Ch$  с тематическими признаками имени, автор приходит к выводу, что они разные, следовательно, морфологическая форма глагольного элемента определяет выбор тематических признаков субстантивного элемента.

Относительно неличных форм вырисовывается подобная картина: из всех тематических признаков имени общими для исследуемых неличных форм являются только признак абстрактности имен, который объединяет герундий и причастие 2, а также признак «неисчисляемые существительные», объединяющий формы причастия 1 и причастия 2. При этом, как и в случае с выбором предлога, коэффициенты корреляции указанных неличных форм с тематическими признаками значительно разнятся. В работе также анализируется степень влияния морфологической формы глагольного элемента на реализацию синтагматических свойств самого глагольного элемента и характеристизатора в моделях  $V_f + Ch$  и  $V_{nf} + Ch$ .

Анализ комбинаторных свойств элементов конструкции «глагол + характеристизатор» позволяет автору заключить, что морфологическая форма глагольного элемента конструкции влияет на объем, состав и количество структурных вариантов модели  $V + Ch$ , то есть на синтагматические свойства глагольного элемента и характеристизатора.

Личные формы оказываются более значимыми в плане количества релевантных положительных корреляций с синтагматическими признаками глагольного и субстантивного распространения конструкции. Самым диагностируемым является признак «глагольное расширение», а самой диагностирующей формой – перфектная.

Корреляционный анализ синтагматических свойств неличных форм показал, что для них наиболее значимым в диагностическом плане также оказывается признак «глагольное расширение», однако в этом случае зависимость отрицательная. Сопоставление всех полученных видов соотношений позволяет сделать следующие обобщения.

Морфолого-синтаксические признаки глаголов определяют значительные различия в морфологической структуре характеристизатора: выборе морфологической формы характеристизатора, предлога, входящего в состав именного характеристизатора и тематических признаков имени.

Личные формы глагола имеют существенные отличия по схеме своих соотношений с признаками характеристизатора от неличных форм. В целом, личные формы глаголов оказываются более значимыми в диагностическом плане, чем неличные.

С целью определения соотношений семантических признаков глагола с разноуровневыми признаками характеристизатора в работе анализируются обобщенные («каузативность» – «некаузативность») и семантические (конкретные тематические) признаки глагола – «форма, структура», «наличие», «экзистенциальное состояние», «количественное состояние», «физиологическое состояние», «социальное состояние», «движение», «место», «физическое состояние», «семиотические глаголы», «психическое состояние», «эмоциональное состояние», «сенсорное состояние», «интеллектуальное состояние», «воля», «речевое воздействие», «темпоральное состояние».

Исследование показывает, что конкретные тематические признаки глагола и характеристизатора связаны почти равным количеством положительных и отрицательных корреляций. Наибольшим количеством положительных корреляций отмечен признак «абстрактные существительные», отрицательных – признак «нарицательные существительные».

Признак глагола «каузативность» положительно связан с признаками характеристизатора «нарицательные существительные» и «исчисляемые существительные» и отрицательно с признаками «имена собственные» и «неисчисляемые существительные».

Отмечена и взаимосвязь между семантикой глагола и типом характеризатора (предложно-именное сочетание либо наречие).

Самые сильные корреляции с признаком «характеризатор, выраженный предложно-именным сочетанием» обнаруживают следующие тематические признаки глаголов: «наличие», «социальные», «семиотические» глаголы и др.

Признак «адвербиальный характеризатор» довольно сильно положительно коррелирован только с одним тематическим признаком глаголов – «движение» и отрицательно – с признаками «место», «семиотические глаголы», «психическое состояние».

Количество тематических признаков глагола, положительно связанных с признаком «совмещение двух характеризаторов», невелико.

В плане зависимости между семантикой глагола и выбором конкретного предлога наблюдаются следующие закономерности: наиболее сильно семантика глагола связана с употреблением предлогов *to* и *in*. Предлоги *in* и, отчасти, *from* противопоставлены предлогам *to* и *into*. Первые в большей степени положительно взаимосвязаны с семантическими характеристиками глагола, вторые – отрицательно.

Синтагматические свойства именного и глагольного элемента конструкции также определяются семантикой глагола.

В целом выявляется, что семантика глагольного элемента анализируемой конструкции более релевантна для выбора морфолого-синтаксических признаков характеризатора, нежели семантических.

Проведенный в работе анализ позволил получить эксплицитную картину взаимодействия разноуровневых признаков, выделенных у элементов исследуемой конструкции. Используемая мера Коула позволила на речевом материале определить статистически значимые корреляции между элементами синтаксической конструкции, установить их силу. Полученные значения коэффициента корреляции Коула для различных признаков (как частотных, так и малочастотных) являются сопоставимыми, что проясняет картину этого сложного в таксономическом плане участка системы.

В результате проведенного исследования установлены как положительные, так и отрицательные корреляционные зависимости морфолого-синтаксических и семантических признаков глаголов и характеризатора. Данные результаты могут способствовать определению условий функционирования анализируемой синкретичной позиции (предложно-именное сочетание с локативным предлогом) в контексте общих фундаментальных исследований в области теории членов предложения.

#### Литература:

1. Матюшина И. В. Структурно-семантические признаки глагольно-именной конструкции с локативными предлогами в современном английском языке: дис. канд. филол. наук. - Смоленск, 2005. - 147с.
2. Тулдава Ю.А. Об измерении связи качественных признаков в лингвистике (1): Сопряженность альтернативных признаков // Квантитативная лингвистика и автоматический анализ текстов: Ученые записки Тартусского университета. – Тарту, 1988. – Вып.827. – С.146-162.

**Віталій Мовчан  
(Сміла, Україна)**

### ДОСЛІДЖЕННЯ ПОГЛЯДІВ ПЛАТОНА НА ДЕРЖАВУ

Проблема державного ладу була, є і буде однією із самих складних і суперечливих проблем, що стоять перед людством.

Безліч людей уже тисячі років намагаються зрозуміти, якою держава повинна бути «в ідеалі». При цьому деякі вважають кращою сильну, боєздатну державу з стійкою економікою, інші – державу, у якій кожна людина відчуває себе повністю вільною і щасливою. Держава – це сукупність людей, території, на якій вони проживають, та суверенної у межах даної території влади, організація політичної влади. Це головний інститут політичної системи суспільства, який спрямовує і організовує за допомогою правових норм спільну діяльність людей і соціальних груп, захищає права та інтереси громадян.

На сьогоднішній час кожна держава намагається бути ідеальною. Протягом багатьох століть політики намагалися дати визначення та розтлумачити, що ж таке держава. Своє бачення ідеальної держави висунув Платон.

Літератури, яка б торкалася даної теми – є чимало. Це, насамперед, «Держава» Платона. Для того, щоб дати об'єктивну оцінку твору цього мислителя, варто також звернутися і до критики цих авторів. Серед таких критиків можна виділити В. С. Нерсесянца, зокрема, його працю «Политическое учение Древней Греции». Саме тут міститься критика різних авторів та мислителів політичної науки, серед яких є і Платон. Ще однією цікавою працею є праця А. І. Доватура «Политики и политики Аристотеля».

Аналізом останніх досліджень та публікацій займалися такі суспільні діячі як: Васильєва Лариса Миколаївна в своїй праці «Шлях до Платона». Ковальчук Віталій Богданович в своїй праці «Питання Легітимності влади в політико-правовому вченні Платона».

Мета дослідження, Васильєвої Лариси Миколаївни, є проблема виховання добродесної людини, найкращий (ідеальний) державний устрій, проблема з'єднання абсолютної істини і практичної дії, і навіть проблема оволодіння світом природи. Біологи найбільш тісно пов'язані зі світом природи, проблемою оволодіння світом. Значну увагу приділяла платонівським концепціям: «політична концепція, проект ідеального державного устрою, теорія ідей в їх взаємодійності і щодо речей, теорія пізнання, платонівська діалектика».

Метою дослідження, Ковальчук Віталія Богдановича, є політичні та правові ідеї мислителя Платона, мають загальний характер і, очевидно, є необхідність зосередити увагу на окремих проблемних питаннях його політичної терії. Прагнув дослідити питання легітимного панування, яке Платон одним з першим в історії та правової думки розглядає в своїх політичних трактатах. Платон перший започаткував аргументований дискурс навколо питання влади і багатогранності її можливих форм, тому по праву може вважатися основоположником теорії легітимності.

Мета даного дослідження – «Ідеальна держава у працях давньогрецьких мислителів», дослідження поглядів Платона на державу. Саме в працях Платона ми можемо сьогодні знайти відповіді на багато питань, які є зараз дуже важливими для устрою нашої держави, які можна було б застосувати і сьогодні. Тому, не дивлячись на історичні рамки діяльності даного мислителя, тема, вибрана нами є актуальною і на сьогоднішній день.

Платон є першим в Європі послідовним представником та засновником об'єктивного ідеалізму. Об'єктивний ідеалізм Платона є вченням про самостійне існування ідей як загальних і родових понять. Платон був першим філософом в Європі, що заклав основи об'єктивного ідеалізму.

Що ж до політичних поглядів Платона, то варто спочатку зупинитися на формах держави, які виділяв мислитель. Платон розглядав чотири типи неправильного державного устрою, серед них: тимократія, олігархія, демократія, тиранія. Всі ці чотири форми держави є в тій чи іншій мірі - погіршення та перекознення форми ідеального правління.

Переходячи безпосередньо до розкриття питання про «ідеальну державу», то почати варто з того, хто стоїть на чолі цієї держави. Отож, ідеальною державою керують деякі, такі ж як і в олігархії. Але і деякі повинні: 1) мати природні здібності; 2) повинні готуватися до керування протягом років. Основним принципом існування ідеальної держави є Справедливість.

В ідеальній державі Платона все повинно бути чітко фіксовано, усе побудовано за визначеним планом, який не може бути порушений ніким із громадян. Цим вона відрізняється від відомих держав-полісів, що характеризуються неміцністю, хаотичністю, відсутністю жорсткого порядку і, як наслідок, пануванням несправедливості. Дійсно, можливі три форми державного устрою: а) монархія - правління одного («моно» - один, «архе» - початок); б) аристократія - правління деяких; в) демократія - правління більшості, чи народу. Однак ці три «правильні» форми мають тенденцію, що часто здійснюється на практиці, перетворюватися у свої зіпсовані двійники: монархія - у тиранію, аристократія - в олігархію, демократія - у демагогію (маніпуляція інформацією, спекулятивне спотворення фактів, свідоме використання у корисливих цілях неправдивих, нереальних для практичного втілення обіцянок.). Перекознення мають місце в силу того, що правителі схильні частіше піклуватися про себе і про свої корисливі інтереси, а не про інтереси громадян. Фактором перекознення виступає також надмірна воля, що неминуче веде за собою демагогію. Однак якщо держава зуміє зберегти моральне здоров'я громадян, то найкращою формою виявиться перша - монархія. Якщо моральність втрачена, отже, процвітає корупція, то найкращою стає третя - демократія. Вона щонайменше гарантує мінімум волі ж розраду і надію на майбутнє. Нарешті, у загальному випадку кращою є аристократія - найбільшою мірою відповідна ідеальній державі, оскільки вона може стати правлінням «кращих». Саме її Платон закладає в основу свого проекту ідеальної держави. Кращими правителями будуть ті, хто вміє розумно відрікатися від своїх пристрастей, хто прагне до істини і справедливості, любить свою державу, тобто філософи. Такі мотиви, що рухають Платоном у його прагненні намалювати образ ідеальної держави.

Платон зв'язує ідеальну державу з верховенством закону. Усі громадяни держави (крім рабів, що не могли бути поставлені в однакове положення з вільними), незалежно від стану, який вони займають, повинні однаково підкорятися закону. Саме так повинно бути в нормальному випадку, а зокрема і в ідеальній державі. Більш того, ідеальна держава і є там, де закон непорушний і керується. Але ж забезпечити дотримання законного порядку в житті? Він безперестану порушується не тільки громадянами, але і правителями. Крім того, закони то приймаються, то скасовуються чи змінюються, оскільки самі законодавці постійно змінюють свої переконання і погляди. Отже, у самій законодавчій сфері панують хаос і свавілля. Виходячи з властивостей держави як такої, варто логічно вивести її приватні характеристики, визначити її устрій, і в остаточному підсумку, вирішити питання про роль індивідів у ньому. Таким чином, логіка Платона йде в послідовності умовиводів від держави до індивіда, а не навпаки - від індивіда до держави. Це свідомо визначає тотальне підпорядкування індивіда державі. До такого підпорядкування Платон і приходять, фактично позбавляючи громадян державного права на приватне життя. Життя індивіда тут без останку підкоряється державному цілому. Індивідуальна свобода визнається тільки в тій мірі, у якій вона необхідна державі.

На переломі XXI століття наше суспільство знаходиться на етапі глибоких соціально-економічних перетворень. Таким періодам властиве переосмислення людьми оточуючого світу, відродження старих та становлення нових філософських вчень, саме тому виник інтерес розглянути та проаналізувати творчість античного філософа Платона. Саме це і було зроблено в даній роботі. Світ у працях Платона - це світ краху системи грецьких міст-полісів та виникнення імперії Олександра Македонського. З цієї точки зору було дуже цікаво, вивчаючи філософські та політичні погляди Платона, зрозуміти його світогляд не в закінченому вигляді, а прослідкувати його розвиток, побачити як події суспільного життя в епоху Платона знаходили своє відображення у становленні його філософських та політичних систем.

Платон мав можливість практично реалізовувати свої філософські та політичні системи. Він виявився значно ближчим до утопічних поглядів, розвиваючи підхід до політики, заснований на постулюванні ідеалу, та ігноруючи реальність.

Отже, роблячи висновок, можна сказати, що проекти ідеальної держави є утопією, яка представляє собою симбіоз рис вигаданих, надуманих ніби на противагу існуючим формам держави, з реальними рисами.

Всі праці мислителя, безумовно, мають надзвичайно велику історичну, а також теоретичну цінність, адже саме на цих вченнях будувались в майбутньому багатоманітні трактати та теорії.

Платон зробив суттєвий вклад в розвиток політико-правових вчень, в теоретичну розробку проблем держави і права. Цим зумовлений його помітний вплив на наступних авторів та їх видатне місце в історії політичних та правових вчень.

#### Література:

1. Бергев А.А. Политическая мысль древнегреческой демократии. – М., 1996 – 230 с.
2. История политических и правовых учений./ Под ред. Нерсесянца В.С.– М., 2001 – 736 с.
3. Платон.Государство./ Пер. Лосева А.Н. Соч. в 3т. М., 1991
4. Политология. Підручник./ За ред. Семкіна О.І. – Л., 1994. – 592 с.
5. Справедливое государство Платона// Молодой коммунист,- 1972 - №9 – 98 с.

Лілія Монич  
(Київ, Україна)

### ЛІТЕРАТУРНА КРИТИКА ЯК НЕВІДЄМНА СКЛАДОВА ЛІТЕРАТУРНО-ХУДОЖНІХ ВИДАНЬ

Важко уявити літературно-художнє видання без рецензій, літературних портретів, критичних оглядів та ін. Хоча критична частина не є обов'язковою для журналів такого типу, але в основному вона наявна. Феномен літературної критики та медіа тісно пов'язані між собою. Адже «...літературна критика стає суспільним феноменом тільки тоді, коли формується національна періодична преса – основний «плацдарм» функціонування критики» [6].

Як особлива галузь діяльності літературна критика виокремилася вже в епоху античності в Греції та Римі. Існувала вона і в древній Індії та Китаї. Основні положення літературно-критичної діяльності заклали та обґрунтували філософи античності – Платон і Арістотель.

Літературна критика в її розвинутій формі – це відносно самостійна діяльність, спрямована на осягнення й оцінку художньо-естетичної своєрідності та суспільного значення нових творів мистецтва слова [4, с. 7]. Критика – засіб пізнання життя з допомогою твору, і засіб пізнання твору з допомогою життя [3]. Вона хронологічно й суттєво є своєрідним авангардом літературознавства: формує перші уявлення про літературні явища і пропагує їх серед читачів [6].

Ролан Барт, французький критик і теоретик семіотики, вважав, що критика – це не наука. У своїй роботі «Критика та істина» він писав: «Наука вивчає смисли, критика їх продукує. ... вона займає проміжне положення між наукою та читанням; ту чисту мову, якою є акт читання, вона постачає мовою, а ту міфічну мову, якою написаний твір і який вивчається наукою, вона постачає особливою мовою». Відповідно, «будь-яка критика є актом глибокого (або, краще сказати, профільованого) прочитання, вона розкриває відому осмисленість твору і в цьому відношенні дійсно розшифровує його і служить засобом інтерпретації».

Основою літературно-художньої критики є естетичне сприймання творів мистецтва, «в процесі якого зароджується ембріон естетичної оцінки, а цей процес супроводжується яскравим естетичним почуттям-переживанням» [5, с. 9]. Її призначення двоадресне – для читачів та для письменників. «Першим вона допомагає усвідомити вимоги дійсності до їхньої творчості, а другим – виробити певні естетичні смаки, розібратися в безмежному морі художніх творів, що друкуються в різних періодичних виданнях, виходять окремими книгами» [4, с. 12].

Розвиток літературної критики – складний та довготривалий процес. «На початковому етапі ... відбувається передовсім нагромадження й критичне освоєння емпіричного матеріалу, аналіз та оцінка окремо взятих літературних явищ. З часом виникає потреба певної систематизації окремих зауважень, спостережень, встановлення хронологічного та змістового, синхронного та діахронного взаємозв'язку між окремими літературними явищами, спроби осмислити їх як ланки єдиного літературного процесу, виявлення провідних тенденцій і закономірностей у ньому, усвідомлення національної специфіки літератури і на цьому ґрунті – визначення перспектив її дальшого розвитку». [6]

Зараз умовно можна виділити три основні вектори або орієнтири сучасної української критики:

- поділ на певні «тусовки» (за місцем проживання-навчання-роботи дослідників та їх творчою біографією);
- характерна тональнісна спрямованість критичного наративу (агресивно-провокативна, суто академічна, освітянська, аутсайдерська, просто філологічна тощо);
- певна тематична спрямованість (маються на увазі тематичні збірники праць учених або ж спеціалізацією окремих фахових видань чи її відсутність). [7]

Олег Баган у своїй статті «Спокуси і пастки літературної критики» виділяє наступні «спокуси», характерні для цього явища:

- 1) настійливе прагнення навчати;
- 2) прагнення впливати на літературний процес;
- 3) бажання програмувати розвиток літератури;
- 4) надміру теоретичний підхід;
- 5) настійливе її прагнення бути модною.

Автор також пропонує перелік проблем, з якими стикнулася українська література за період незалежності України:

- 1) проблема світоглядного хаосу;
- 2) відсутність етичної основи;
- 3) стирання індивідуальності;
- 4) відсутність настрою змагання;
- 5) проблема нового масовізму;
- 6) проблема ринкової залежності;
- 7) відсутність реального критицизму.

Лебединцева Н. у своїй статті-розвідці «Українська літературна критика: зміна горизонтів» говорить, що «амплітуда стильових коливань сучасних літературознавчих текстів охоплює два ... закономірні полюси: «академічне письмо» та «альтернативне письмо». Дослідниця дає наступне тлумачення цих термінів:

академічне письмо – це виважене, об'єктивне дослідження, в якому на перший план виходить не дослідник, а матеріал;

альтернативне ж письмо зумовлене двома факторами: війною батьків і дітей (феномен «infant terrible») та тими самими постмодерними пошуками (або, наразі, інтенціями), які в сучасному літературознавстві набувають ознак поганої звички.

Лебединцева Н. дає таку загальну оцінку цього феномену: «...сучасна українська літературна критика переживає період активних творчих шукань. Вона надзвичайно різноманітна й суперечлива».

Отже, літературна критика зараз перебуває в стадії формування та різних трансформацій. Незважаючи на складні умови, в яких їй доводиться виживати, вона розвивається і вдосконалюється. Будучи складним та

багатостороннім явищем, літературна критика на сторінках літературно-художніх видань вимагає детального вивчення.

#### Література:

1. Баган О. Спокуси і пастки літературної критики [Електронний ресурс] / О. Баган // ЛітАкцент. – 2009. – Режим доступу: <http://litakcent.com/2009/06/15/spokusy-i-pastky-literaturnoji-krytyky/>
2. Барт Р. Критика и истина [Електронний ресурс] / Р. Барт. – 2004. – Режим доступу: [http://ae-lib.org.ua/texts/barthes\\_critique\\_et\\_verite\\_ru.htm#2-4](http://ae-lib.org.ua/texts/barthes_critique_et_verite_ru.htm#2-4)
3. Бурляй Ю. Основи літературно-художньої критики / Ю. Бурляй. – К.: Вища школа, 1985. – 244 с.
4. Галич О.А., Назарев В. М., Васильев Є. М.. Теорія літератури: Підруч. для студ. філол. спец. вищ. навч. закл. / О.А. Галич (наук.ред.). — 2.вид., стер. — К.: Либідь, 2005. — 488 с.
5. Гром'як Р.Т. Історія української літературної критики (від початків до кінця XIX століття): Посіб. для студ. гуманіт. ф-тів вищ. навч. закл. / Р. Гром'як — Т.: Підручники & посібники, 1999. — 224с.
6. Історія української літературної критики та літературознавства. Хрестоматія. У трьох книгах. Книга перша: Навч. посібник / Упоряд. П.М. Федченко, М. М. Павлюк, Т. В. Бовсунівська; за ред. П. М. Федченка. - К.: Либідь, 1996. - 416 с.
7. Лебединцева Н. Українська літературна критика: зміна горизонтів / Н. Лебединцева // Наукові праці. Науково-методичний журнал. – Т. 70. Вип. 57. Філологія. – Миколаїв: Вид-во МДГУ ім. П. Могилы, 2007. – С. 20-23.

**Науковий керівник:**

доктор філологічних наук Сидоренко Наталія Миколаївна.

**Роза Садыкова**  
(Алматы, Казахстан)

### АУДАРМА ТЕОРИЯСЫ МЕН ПРАКТИКАСЫНЫҢ ҚАЛЫПТАСУ СИПАТЫ

Қазақ тілінен өзге тілдерге, сонымен қатар шетел тілдерінен қазақ тіліне аударма жасаудың практикасы соңғы кезеңдерде барынша дамып келеді. Бұған қазіргі Қазақстандағы тілдік жағдаят көп ықпал жасауда. Біздің еліміздегі тілдік жағдаят – қоғамдағы саяси, этнодемографиялық, әлеуметтік және экономикалық өзгерістердің айқын бейнесі. Қазақ тілі – Қазақстан Республикасының стратегиялық мақсаттарының бірі. Бірақ біздің елімізде қазақ тілін өркендету шектеулі қалпында емес. Тілді дамыту, оның қолданылу аясын кеңейту үшін жүргізіліп жатқан жұмыстар әлеуметтік лингвистика, аударма, тілдерді оқыту іс-шараларымен тығыз байланысты.

Қазақстандағы әлем халықтары әдебиетінің танымал болуы XIX-XX ғ.ғ. кеңінен өрістеді. Абайдың орыстың классикалық әдебиетін, оның ішінде А.С. Пушкин, М.Ю. Лермонтов, И.А. Крылов аударған үлгілерінен басталады. Абай аудармасы арқылы Дж. Г. Байронның, В.И. Гетенің туындылары да қазақ оқырмандарына жетті. Ал әрідегі Ұлы Жібек жолы орта ғасырдағы ислам өркениеті арқылы араб-парсы, үнді фольклоры мен классикалық әдебиеті қазақ қауымына таныс болды. Сондықтан Шығыс пен батыстың сөз өнері мұраларымен біздің халқымыз ғасырлар бойы таныс болып келеді. XX ғ. екінші жартысынан бастап, шетел әдебиетінің классикалық үлгілерін тәржімалау айрықша қарқын алды және алыстағы ауылдардан бастап, қала тұрғындарына дейін шетел әдебиеті үлгілерінен қазақ және орыс тілдерінде кеңінен танысып үлгерді. Нақтылап айтқанда, ағылшын әдебиетіндегі В. Шекспирдің, неміс әдебиетіндегі В.И. Гетенің, Г. Гейнениң, француз әдебиетіндегі Г. Мопассанның, АҚШ әдебиетіндегі Э. Хемингуэйдің, Д. Лондонның, М. Твеннің, үнді әдебиетіндегі Р. Тагордың және т.б. шығармаларымен аударма арқылы таныс болды [1].

Бір тілден екінші тілге аударудың теориялық мәселелерін көтеріп берген ғалым – қазақ лингвистикасының негізін қалаушы атақты зерттеуші Қ. Жұбанов. Ол өзінің шағын мақаласында орыс тілінен қазақ тіліне аударудағы синтаксистік құрылымның ерекшеліктерін сөз етті [2]. Бұдан кейін Қазақстанда аудармаға қатысты пікірлер 1950 жылдардан бастап көбірек айтыла бастады. Өйткені осы кезеңде біздің елімізде аудармаға көбірек мән беріліп, көптеген әдебиеттер (көркем шығармалар) бір тілден екінші тілге аударылды. Елуінші жылдарда ең бірінші болып, аударманың тілдік-стильдік жағдайына тоқталған адам – М. Әуезов. Ғұлама жазушының пікірлерімен таныса отырып, біз М. Әуезовті Қ. Жұбановтан кейін аударманың лингвистикалық теориясының негізгі мәселелерін көрсетіп берген ғалым деп санаймыз. Өйткені оған дейін қазақ интеллигенциясы, жазушылар мен журналистер, ғалымдар бір тілден екінші тілге аудару ісі тек әдебиеттану ғылымының шаруасы деп жүрді, өйткені орыс ғалымдары да осылай деп есептеген болатын. Ал М. Әуезов болса, «аударманың бір беткей, сұрқай пішіндерін қарастыру» дұрыс емес, аударма ісін танып-білу үшін бір тілдегі түпнұсқаны екінші тілге аударғанда ұлттық дәстүр, ұлттық форма қалай берілді, аудармашы қолданған құрал-тәсілдер қандай (интонация, ырғақ, синонимдер, идиомалар, мақал-мәтелдер, афоризмдер) сияқтыларды жүйелі түрде талдау керектігін айтады [3, 6-7 бб.]. Бұдан әрі М. Әуезов көрсеткен «ақын-жазушының өз ана тілінің ұлттық формасы мен түрін кәдеге жаратып, өз тарапынан «жаңа сөз туындыларын қосу, жаңа сөз байланыстарын жасап, бар сөздердің мағыналарын тереңдетуі, жаңартуы керек» деп айтқаны – аударманың лингвистикалық теориясының басталуы.

Осындай пікір жасауға ғалым-жазушының келуінің бірнеше себептері кейінгі ғылыми тұжырымдарда көрсетіледі. Мәселені анықтап беру үшін біз ғалым А. Алдашеваның тұжырымымен толық көрсетеміз:

«Тәржіманың толыққанды жазба үлгілерінің қалыптаса бастаған кезеңі – 1920-шы, 1930-шы жылдар; ал шын мәнінде алғашқы тәжірибелер қорытылып, кемістік-кетіктер жөнге түсіп, «көркем аударма да соны шығармалар сияқты, творчестволық еңбекті, шеберлікті талап ететін үлкен искусство» [4, 17 б.] екенін мойындатқан тұс – 1950-60 арасы. Бұл кезең сондай-ақ қоғамдық-саяси, ресми мазмұндағы әдебиеттің, оқу-ағарту әдебиетінің жаппай тәржімалана бастаған кезі. Нақ осы кезден бастап орыс тілінен қазақ тіліне аударудың тәсілдері мен жолдары, тәржімалаудың тілдік-стильдік принциптері, аударманың нормасы тәрізді маңызды факторлардың ерекшеліктері қалыптаса, әрі біртұтас, бірізді жүйеде анық көріне бастады.

50 жылдардан бастап қазақ лингвистикасының нақты ғылыми-теориялық бағыттары бір арнаға түсе бастады: осы тұста қазақ алфавиті мен графикасы реттелді, лексикографиялық еңбектердің негізгі ұстанымдары (принциптері) анықталып, әр алуан типтегі сөздіктерді (екі тілді, терминологиялық, орфографиялық және т.б.)



шығару қолға алынды; қазақ тілінің лексикалық-грамматикалық жүйесі мен құрылымы турасында кешенді зерттеулер жарияланды. Сөздің семантикалық өрісі, сөз құрылымының екі жақты сипаты ғылыми назарға ілінді. Қазақ көркем әдебиетінің тілі мен стилі, стилистика ғылымы, функционалдық стильдер жүйесі, сөз мәдениеті, әдеби норма мәселелері жайындағы алғашқы пікір-көзқарастардың айтыла бастаған тұсы да – осы мерзім. Әдебиеттану ғылымының жеке ғылыми аспектілерінің саралана, жетіле дами түсуінде де осы кезеңде елеулі ілгерілеулер болды. Жалпы алғанда, бұл кезең, яғни осы ғасырдың 50-90 жылдарының аралығы – әдебиет пен тілдің дамуындағы қоғамдық-ұлттық, әлеуметтік сипаттары жағынан айрықша дәуір» [4, 5-6 бб.].

М. Әуезов айтқан пікірден кейінгі жылдарда бір тілден екінші тілге аударудың тілдік жағдайына арналған, оның ішінде көркем әдебиеттің аударылуы зерделенген бірнеше жұмыстар болды, бірқатар жұмыстарда қазақ көркем әдебиетінің ағылшын, неміс, француз тілдеріне тәржімасы әңгіме болды (Ю. Сушков, Д. Алтайбаева, З. Жантیکеева, Ә. Ипмағамбетов және т.б.). Бұл еңбектермен танысу барысында біз авторлардың тілдік фактілерді салыстырып, «жақсы-жаман», «дұрыс-дұрыс емес» деген қорытындылар жасағанын байқап, дей тұрсақ та осы авторлардың еңбектері арқылы қазақ аударматану ғылымына үлес қосылғандығын айта аламыз.

60-70 жылдарда да зерттеулер жүргізілді, бірақ оларда тәржіма ісі әдебиет, шығармашылыққа қатысты болды (С. Талжанов, Ә. Сатыбалдиев және т.б.). Дегеннің өзінде де бұл еңбектерде тілге қатысты мәселелер қолданылып отырды.

Лингвистикалық тұрғыдан келген жұмыс ретінде Ә. Айтбаевтың «Аудармадағы фразеологиялық құбылыс» деген зерттеуін атаймыз [5]. Бұл – 70-інші жылдарда орыс тілінен қазақ тіліне аударылған көркем шығармадағы фразеологиялық тілдік бірліктерді тілдік-стильдік тұрғыдан жүйелі етіп талдаған бірінші еңбек. Жұмыста орыс тіліндегі фразеологиялық единицалардың сөзбе-сөз, еркін, жуықтатып аударылған тұстары талданып, әдеби нормаға байланысты, қазақ әдеби тіліне ену жағдайлары толыққанды айтылады.

«Аударма әдебиет, – деп жазады С. Исаев, – қазақ тілінің ғылыми стилін қалыптастыруда белгілі бір рөл атқарғандығын атай кетуге болады. ....Расында да ғылымның жеке салаларындағы көптеген ұғымдар қазақ халқына осы әдебиеттер арқылы келіп, әдеби тілімізге көбінесе соның негізінде сіңді» [6, 168 б.].

– аударма әдебиет арқылы жаңа сөздерді көптеп жасауға; тілдегі синонимдердің мүмкіншілігін жан-жақты пайдалануға болады [2]

– «ғылым мен техникалық әдебиеттер стилі аударма әдебиеттер негізінде жеке стильдік тармақ болып қалыптасты» деген түйін де бар [7, 129 б.];

– өткен ғасырларда өмір сүрген қазақ зияткерлерінің өкілдері аударманың басты қайнаркөз екендігін жақсы түсініп, әрі оның технологиясын шебер меңгергендіктен, аударма арқылы көптеген жаңа сөздер жасаған, мысалы, қазақ лингвистикасының негізін салушылардың бірі А. Байтұрсынұлы «әдебиетке, өнерге, тілге қатысты еуропалық, орыс әдебиеттануындағы ұғым, термин, категорияларға шыр-шырғасын шығармай, түгелдей қазақша балама тапқан» [8];

– аударма арқылы қазақ әдеби тіліндегі синонимдік қатарлардың номинация жасау, термин түзу ісінде рөлі аса жоғары екендігін дәлелдеген ғалым А. Төрениязова. Ол, мысалы, ақпарат, дерек, ақпар, мәлімет, мағлұмат, хабар, хабарлама дегендердің тәржіма арқылы мағыналық жағынан сараланғандығын көрсетеді [9];

Аударма әдебиеттің қазақ әдеби тілінің лексикалық-грамматикалық құрылымының, функционалдық жүйесінің қалыптасуына, баюына, өзгеруіне тигізген әсері жөнінде айтылған көзқарас аударма ісінің тілдік тұрғыдан зерттелуінің қаншалықты маңызды екенін дәлелдеп отыр.

Бір тілден екінші тілге аудару ісінің лингвистикалық тұрғыдан зерттелуін жүйелі талдап, бағдарламалық нақты ғылыми тұжырымдар ұсынылған еңбек деп, «Аударматану: лингвистикалық және лингвомәдени мәселелер» деген монографиялық еңбекті айтамыз [4].

Бұл еңбектің басты ғылыми және практикалық тұжырымдарын барынша жинақтап, топтап атап шығуға тырысамыз, олар мыналар:

– қазақ ғылымында аударманың практикасы бойынша аударманың теориялық жағымен салыстырғанда, анағұрлым көп жұмыстар жүргізілген; яғни ХХ ғасырдың елуінші жылдарының өзінде-ақ 300-ден астам көркем шығарма (орыс және шетел әдебиеті өкілдері жасаған) қазақ тіліне аударылған; оларды зерттеу көбіне әдебиеттану ғылымы аспектісінде қарастырылған;

– аударма ісі мәдениет-ұлт-тіл тұтастығы шеңберінде талданған; осыған байланысты бұл лингвомәдениеттану, когнитивті лингвистика бойынша және осы салалардың бағыттарын аударманың теориясымен салыстыра қараған алғашқы еңбектердің бірі деп санаймыз. Ғалым былай деп жазады: «Адам факторының тілдегі көрінісін, тіл мен сол тілді иеленуші адамның (тұтас бір халықтың) ойлау-пайымдау қабілетінің арасындағы байланысты, ұлттық мәдениеттің ұлт тіліне (және керісінше) ықпалын зерттеуде аударма әдебиет көп көмек жасайды. Аударма әдебиетті түпнұсқамен салыстыру бірнеше тілдерде бар универсалды бір ұғым, образ, стереотиптер үшін жұмсалатын тілдік единицалардың ұлттық-мәдени құндылығын дәлірек танытуға мүмкіндік береді» [4, 17 б.];

Кейінгі жылдарда да аудармаға қатысты едәуір жұмыстар атқарылды. Контрастивті лингвистика және аударма, лингвистикалық универсалий және аударма мәселелері туралы теориялық тұжырымдар (Э. Сүлейменова), оқу бағдарламалары (Н. Шәймерденова), аударма ғылымына қатысты терминдердің сөздігі (А. Жұмабекова) шығарылды, ғылыми көпшілік мазмұнда, практикалық тұрғыдан көмек берерлік еңбектер бар.

#### Пайдаланған әдебиеттер тізімі

1. Тебегенов Т. Әлем әдебиеті аударма арқылы жетеді // Қазақ әдебиеті. №19, 2010, мамыр.
2. Жұбанов Қ. Қазақ тілі жөніндегі зерттеулер. – Алматы: Ғылым, 1999. – 581 б.
3. Әуезов М. Көркем аударманың кейбір теориялық мәселелері // Қазақ әдебиеті, 1957, қазан.
4. Алдашева А. Аударматану: лингвистикалық және лингвомәдени мәселелер. – Алматы: Арыс, 1998. – 243 б.
5. Айтбаев Ә. Аудармадағы фразеологиялық құбылыс. – Алматы: Ғылым, 1975. – 175 б.
6. Исаев С. Қазіргі тіл білімінің мәселелері. – Алматы: Арыс, 2008. 624 б.
7. Сатыбалдиев Ә. Рухани қазына. Көркем аударма мәселелері. – Алматы: Жазушы, 1987. – 232 б.
8. Нұрғалиев Р. Алып бәйтерек //А Байтұрсынов Ақ жол // Қазақ әдебиеті. 1989, сәуір.
9. Төрениязова А. Қазақ әдеби тілі синонимдер жүйесінің терминжасамдағы рөлі: филол. ғылымд. канд. автореф.: 10.02.02. – Алматы, 1999. – 24 б.

Саида Садуақасова, Бахыт Ахметова, Шолпан Байзакова  
(Талдықорған қаласы, Қазақстан Республикасы)

### ТІЛЕК-БАТА СӨЗДЕРІНІҢ ГРАММАТИКАЛЫҚ ҚҰРЫЛЫМЫ

Қазақ тілінде өзіндік стильдік қызметі бар бірліктердің бірі – қайталау амалы. Қайталау – синтаксистік амал. Себебі ол сөйлем ішінде белгілі бір сөйлем мүшесінің қызметін атқарады. Ал бір сөйлем мүшесін қайталап атау арқылы синтаксистік бірнеше, коммуникативтік мақсатты іске асыра аламыз.

Қайталау – бата сөздерде күшті көрінген синтаксистік тәсілдің бірі. Бата сөздер бүтіндей бір мәтін болғандықтан, оның тұрақты қалыптасқан тіркестері бар. Арнайы субъектіге арналған, оның басындағы ситуацияны көрсететін баталар болмаса жалпы халықтық бата жолдары ұқсас келеді. Мысалы:

*Ел басқарған ер азаматтың,  
Бақ-тәлейі тасып тұрсын.  
Абырой-атағы асып тұрсын,  
Пәле-жаладан қашық тұрсын.  
Әділдік безбенге түскенде,  
Сары алтындай басып тұрсын!..[1]*

Мұнда «тұрсын» етістігі бір бата мәтінінің соңына дейін қайталанған, сол арқылы бата беруші ел басқарған ер азаматтың өмір құбылыстарынан сақтауды сұрайды. Сол сияқты бата сөздерінде «қабыл ет», «қыл», «бол», «сақта», «ет», «болсын», «берсін», етістіктері әр жолда қайталанып, әрі жетекші, әрі көмекші қызмет атқарады. Бұлардың мағыналарында түрлену жүйелерінде ортақ сипаттар болумен қатар бір-бірінен ерекшеліктері де бар.

*Құдайым, малды қыл,  
Тең құрбыңның алды қыл.*

Дегенмен, бұлардың қай-қайсысы болсын есімдермен тіркесіп, құранды етістік жасауға бейім тұрады.

Ендігі бір жиі қолданылатын жеке сөздер тобы – қайталаулардың сөз басында келуі. Бұл қайталаудың түрін академик З.Қабдолов былай түсіндіреді: «Мұндайда ой мен сыр шынында да біртүрлі есіле түйдектеп, еселеніп келеді де, алдыңғы ұғымның аяғы соңғы ұғымның басына қайталана келіп, өлеңге әсем әуез, әдемі әсер дарытқандай болады».

*Асың, асың, асыңа  
Береке берсін басыңа! – дегенде «ас» сөзі үш қайталанып қолданыс тапқан.*

*Маң, маң, маң басқан, маң басқан,  
Маң далада марғасқан...  
Атың, атың, ату бол,  
Ағайынмен тату бол...*

Мұндай қайталану еспе қайталану деп аталады. Сол сияқты:

*Бөлшіл, бөлшіл, бөлшіл бол,  
Бозторғайдай төлшіл бол, – деген бата жолдары да осы пікірдің дәлелі.*

Тілек-бата сөздердің әр жолының соңында немесе әрбір ой ағымының аяқ жағында қайталаулар жиі ұшырасады. Қайталаудың бұл түрі эпифора деп аталады. Бұйрық райлы етістіктер эпифоралық қайталаулар жасауға негіз болады, айтылар ойды аяқтап, үйлесімді ырғақ құрайды. Жиі қайталанатын мұндай эпифораларды төмендегіше топтастырар едік:

1) "бол" бұйрық райлы II жақтағы етістіктің қайталануы арқылы жасалған эпифоралар:

*Атың, атың, ату бол,  
Ағайынмен тату бол,  
Жаз кигенің құлпы бол,  
Қыс кигенің түлкі бол.  
Бағаншы таудай бол,  
Шағалалы көлдей бол. [2]*

2) "болсын" бұйрық райлы III жақтағы етістіктің қайталануы арқылы жасалған эпифоралар:

*Қайырлы бала болсын,  
Білетін дана болсын.  
Ағайын, туысқа сүйікті және болсын.  
Үлкенге қызықты болсын,  
Кішіге қылықты болсын.  
Дәрежесі биік,  
Еліне білікті болсын. [2]*

3) "қыл" бұйрық райлы етістіктің II жақ және III жақта қайталанып келуі арқылы жасалған эпифоралар:

*Е, құдайым, жарылқа,  
Жарылқасаң малды қыл,  
Біткен жұрттың алды қыл.  
Бұған қас қылғанның  
Малын алып, жарлы қыл.  
Бір құдайым бар қылсын, Малы жоқты бай қылсын, Төрт түлігін сай қылсын, Оңын - күн, солын ай қылсын! [3]*

4) "ет" бұйрық райлы етістігінің II және III жақта қайталануы арқылы жасалған эпифоралар:

*Жаз жайлауын жаусыз ет,  
Қыс қыстауын қарсыз ет,  
Дүниеде мұңсыз ет,  
Толғатқанын ұл ет,  
Тамызғанын май ет.*

5) "бер" етістігінің бұйрық райдың II және III жағында қайталануы арқылы жасалған эпифоралар:

*Ғұмыр берсең жайлы бер, Дәулет берсең қайырлы бер. Әйелді сүйікті ғып бер,  
Ұл берсең, ұлықты ғып бер, Келіннің келістісін бер,*

*Ат берсең желістісін бер...*

б) "сақта" етістігінің ІІ және ІІІ жақтағы бұйрық рай түрінде келіп қайталануы арқылы жасалған эпифоралар:

*Халқыңды даласымен сақтасын,*

*Еліңді данасымен сақтасын.*

*Жігітті панасымен сақтасын,*

*Жаманның жаласынан сақтасын.*

немесе:

*Қаба жауған қарыңнан сақта,*

*Қапталдай шапқан жауыңнан сақта.*

*Аузы қанды беріңнен сақта,*

*Түсі суық көріңнен сақта,*

*Ақ найзаның ұшынан сақта*

*Сом білектің күшінен сақта.*

Аталған етістіктер (ет, қыл, бер, бол, сақта) негізгі етістіктер түрінде де, күрделі етістіктің құрамындағы көмекші етістіктер түрінде де қайталанып қолданылады. "Жалпы қайталау дегеннің өзі формалдық тәсіл емес" деп көрсетеді. М.Дүйсенов. Бұл тәсіл тілек-бата сөздерде жиі қолданылатын көркемдік амал ретінде зор қызмет атқаратынын аңғардық.

Тілек-бата сөздердің синтаксистік құрылымын анықтағанда, негізгі қолданылатын конструкция бұйрықты сөйлем екендігі белгілі. Осы тақырыпқа сай бұйрық мәнін білдіретін құрылымдардың парадигмасын анықтауды жөн деп санаймыз.

Сөйлем болмыстағы қатынастарды білдіру үшін ғана жұмсалмайды. Кісінің тіл арқылы қатынас жасалуы, пікір айтумен қатар екінші кісіден пікір білу, ақпарат алу үшін сөйлеуіне немесе басқа біреуді іске қосу, жұмсау мақсатына да байланысты болады. Сөйлеу үстінде сөйлеушінің эмоциясы да көрінеді. Сөйлеудің осы мақсаттары тілде сөйлемнің тиянақты формалары арқылы көрінеді. Дәстүрлі синтаксисте сөйлемдердің сөйлеу мақсатына қарай төрт парадигмалық қатары көрсетіліп келеді: хабарлы сөйлемдер, сұраулы сөйлемдер, бұйрықты сөйлемдер, лепті сөйлемдер.

Алайда жай сөйлемдерді айтылу мақсатына қарай топтастыруда кейбір авторлар (О.Төлегенов) хабарлы, сұраулы, лепті деп үш топқа жіктесе, көптеген синтаксист ғалымдар (М.Балақаев, Р.Әмір, О.Күлкенова) жоғарыда талған төрт топты көрсетеді [4]. Біз осылардың ішінен өз тарапымыздан бұйрық рай арқылы жасалған тілек-бата сөздерге мысалдар келтірейік:

I жақ қатысты бұйрықты, іс-әрекетке жұмсауды –*айын*, –*ейін*, –*ейік* формалы етістіктерден жасалады:

*Сұрасаң бата берейін,*

*Үстем болсын мерейің.*

*Ықыласпен қол жайсаң,*

*Ақ тілекті төгейін.*

III жаққа қатысты бұйрықты білдіру үшін *келсін*, *айтсын* тұлғалы бұйрық рай етістіктер баяндауыш ретінде жұмсалады: *Айтқаның келсін! Құдайдан тілегенің келсін! Тілегіңді берсін!*

*Ақылың ассын,*

*Ықыласың тассын,*

*Балаң үбірлі болсын,*

*Қызың шүбірлі болсын.*

немесе:

*Өз Жәнібектей көсем бол,*

*Жиреншедей шешен бол,*

*Әрдайым аман есен бол!*

Бұйрықты сөйлемдер етістіктің шартты, қалау, ашық рай тұлғалары арқылы құрылады:

*...Қара қойың қозылы болғай,*

*Ойсыл қара жоталы болғай.*

*Жыл құрғатпай боталы болғай...*

Бұйрықты сөйлемдер тілек, өтініш білдіру, жалыну мағынасында жұмсалады:

*Е, жаратушы жасаған,*

*Тілегімді қабыл ет.*

*Иманымды көміл ет,*

*Дозақтағы оттан сақта,*

*Қаңғырған оқтан сақта,*

*Парақор соттан сақта!*

Бұйрықты сөйлемдер тіке бұйрық білдіру, нақтылы талап қою мағынасында айтылады:

*Бір үйдің баласы болма,*

*Көп үйдің санасы бол!*

*Бір елдің атасы болма,*

*Бар елдің данасы бол!*

II жақтық бұйрық етістік баяндауыш сөйлемдер көбіне, бұйрық, талап, кейде үндеу мәнді болады:

*Иә, патша құдай, әуелі өз көріңнен сақта,*

*Шайтанның шерінен сақта,*

*Патшаның көрінен сақта,*

*Қадамы қаттыдан сақта,*

*Қатты төнгееннен сақта,*

*Дос болып, қас болғаннан сақта,*

*Күле кіріп, күңірене шыққаннан сақта...*

Тілек-бата сөздердің әр жолы бұйрық рай жалғауы жалғанған негізгі етістіктерден құралады. Мұнда бұйрық мән болғанмен, оның астарында бұйыру емес, тілек, қалау мәні жатыр. Мысалы, арыстанның айбатын бер... Оның коммуникативтік мақсаты қабылдаушы іс-әрекетінің жүзеге асырылуы болып табылады. Яғни тілек-бата сөздердің

бұйрық мәнінде берілуі - болашақ іс-әрекеттің орындалуына деген тілекті білдіреді. Сол сияқты алған баталары арқылы ойының жүзеге асатындығына иландыру мақсатын көздейді, тыңдаушыға айрықша көңіл бөлінеді.

Қорыта айтқанда, тілек-бата сөздерінің өзіне тән грамматикалық құрылым-құрылысы бар екенін, қайталау амалының – бата жасаудағы күшті тәсіл екендігі, аталған сөздердің бұйрықты сөйлемдермен бұйрық мәнді формалармен берілгенімен, мазмұны бұйыру емес, қалау мәнді болып келетіндегі мысалдармен дәлелденді.

#### ӘДЕБИЕТТЕР:

1. Радлов В. Образцы народной литературы тюркских племен. – М.: Наука, 1870 ж.
2. Оразалин К. Ақ тілек, ақ бата. – Алматы: LEM, 2002ж.
3. Мейірбекұлы Ә. Бата сөзі – базына, айта білсең – қазына // «Жетісу» газеті., 2009ж. - №18(24)
4. Әмір Р. Әмірова Ж. Жай сөйлем синтаксисі: Оқулық.-Алматы: Қазақ университеті, 2003. – 199б.
5. Бата // «Жетісу» газеті., 2009ж. - №21
6. Дүйсембекова Л. Қазақ тіліндегі бұйрық райдың құрылысы мен мағынасы. Оқу құралы. – Алматы, 1999.– 112 б.
7. Уәлиұлы Н. Бата-тілектер. Алматы: Арыс, 2005. – 88 б.

**Саида Садуақасова, Риза Омарбекова**  
(Талдықорған қаласы, Қазақстан Республикасы)

#### ТІЛЕК-БАТА СӨЗДЕРІНІҢ ЛЕКСИКАЛЫҚ ПАРАДИГМАСЫ

Қазақ халқының болмысында тілек-бата ұғымы ежелден бері үлкен орын алған және осы ұғым бата алу, бата беру деген үлкен дәстүрлермен бекітіліп отырған. Жақсы сөз жан семіртеді, жаныңды жадыратады. Алғыс, тілек-бата сөз – жақсы сөз, жарым ырыс, жақсы ниеттің мәйегі.

Тілек-бата мәнді сөздердің лексикалық құрамы тіліміздегі фразеологиялық оралымдар, мақал-мәтелдер, афоризм сияқты бірліктердегідей әр алуан. Бұл сөздердің экспрессивтік, суггестикалық мәнін құрамындағы көнерген сөздер, діни сөздер, қазіргі кезде түсінігі күңгірт сөздер, қаратпа сөздер, диалект сөздер, эвфемизм, дисфемизмдер арттыра түседі.

Қазақ тілінің бай лексикалық қабаттарының бірі фразеологиялық тіркестер. Осындай тұрақты тіркестердің біразы өте ерте заманда қалыптасқандықтан құрамында көнерген сөздердің болуы фразалық, әсіресе, идиом сөздердің ерекше белгісінің бірі. Мәселен, малдың пірлеріне байланысты айтылған бата-тілекте архаизм болып кеткен атаулар кездеседі. «Шаруаның бір пірі – Ойсыл қара», «Шаруаның бір пірі – Зеңгі баба», – деп басталатын бата жолдары Шопан ата, Қамбар атаға да беріледі. Ал «Қағанағың қарқ бол, Сағанағың сарқ бол, Қызың – қияға, ұлың ұяға – қонып, Қызығына қарқ бол» деген батадағы «қағанағың – қарқ, сағанағы – сарқ» тіркесі уайымсыз, мәз-мейрам, көл-көсір молшылық деген мағынаны береді. Мұндағы жеке компоненттердің мағынасы тым көмескіленіп кеткен.

Бірнеше ойдың басын құрап, көп сөзді болуына байланысты мақал-мәтел өлең түрінде ұйқасып келе береді.

*Өмірлі бол қарағым,  
Таудай болсын талабың!  
Қар үстіне от жанар  
Қалаушы тапса қалауын.*

Мұндағы «Қар үстіне от жанар, Қалаушы тапса қалауын» тіркесі «Қалауын тапса қар жанар» деген мақалдың негізінде айтылып тұр. Кейбір мақал-мәтелдер еш өзгеріссіз айтылса, кейбір мақал-мәтелдер айтушының, яғни бата берушінің өзіндік қолтаңбасымен өңделіп, қайта жасалып отырған.

Тілдегі сөздің көнеруі не біржолата жоғалуы – күрделі құбылыс, ол өте ұзақ уақытты қажет етеді. Белгілі ұғымның көнеленуіне байланысты оны аңғартатын сөздің де қолданысы сирей бастайды. Демек, актив қабаттан пассив қабатқа көшеді деген сөз. Одан әрі бірте-бірте ұмыт болып, тілде бүтіндей қолданылудан қалады, бірақ бұл процесс әр кезде осындай бірқалыппен жүре береді деуге болмайды. Белгілі зерттеуші В.В.Радлов жинаған қазақ фольклорының үлгілері енген «Ел қазынасы – ескі сөз» атты еңбекте мынадай бата сөздері кездеседі [1, 41]:

*Әр кезде байлық кетпесін,  
Кешке келіп шулатқан,  
Қошақанның атасы,  
Қошқар бассын үйіңді.  
Бақайлары шыртылдап,  
Мүйіздері жылтылдап,  
Үй арасын боқ еткен,  
Ішсе, айранға тоқ өткен,  
Бұзаулардың атасы,  
Бұқа бассын үйіңді!..*

Осы бата өлең жолдарындағы «қошқар бассын үйіңді», «бұқа бассын үйіңді» тіркестерінің қазіргі кезде айтылмауы бүгінгі күні халықтың айналысатын кәсібі тек мал шаруашылығы еместігімен түсіндіруге болады.

Тіліміздегі көнерген сөздер тарихи сөздер және архаизмдер деп екіге бөлінетіні белгілі. Тілек-бата сөздерінің құрамында аталған сөздер де кездеседі:

*Отыз ұлды орда бол,*

**Оман жұрттың басы бол!** – мұндағы оман сөзі – тарихи көнерген сөз. Сол заманда үлкен, кең деген мағынада жұмсалған, яғни бір халықтың басшысы болуын тілеу мақсатында айтылған.

Тілек-бата сөздерде халықтың тұрмыс-тіршілігіне қатысты көнерген сөздерді де жиі кездестіреміз. Мысалы:

*...Піспексіз толған торсықтан сақта,*

*Жіпке толған ұршықтан сақта!*

*Шығыны жоқ еңбек жоқ,*

*Кескексіз сорған борсықтан сақта!*

Бұл өлең жолдарындағы піспек, торсық – ыдыс атаулары. Піспек – мес, саба, күбі сияқты ыдыстардың ішіне салып қымыз, іркіт, қаймақ пісетін сабы бар құрал. Торсық – сусын құю үшін ысталған теріден жасалған ыдыс. Ал кескек – Бұйда есебінде түйенің мұрындығына байлайтын ұзындау жұмыр таяқ; мал жауыр болғанда, құрттағанда басын бұра алмайтындай етіп мойнына байлап қоятын таяқ [2].

Бата-тілек сөздерінің басым көпшілігі қаратпа сөзден басталады. Дін және діни сенімдерге қатысты тілек-бата сөздердің құрамында дінге қатысты мынадай сөздер Алла, Құдай, Жаратқан ие, Аруақ, Бисмиллаһи-рахмани-рахим кездеседі және олар, көбінесе, мәтін ішінде қаратпа сөз түрінде келеді:

**Бисмиллаһи-рахмани-рахим**

*Уа, жаратқан ием, құдірет,  
Иманымызды кәміл ет!*

немесе:

*Тәңір ием жарылқап,  
Әулиелер жақтасын.  
Мал-бастарың аман боп,  
Пәле-жаладан сақтасын.*

Оқшау сөздердің бұл түрінің қызметінде, әсіресе позициялық шығармаларда міндетті түрде адамға қатысты сөздерден басқа, зат, нәрсе, ұғымдағы сөздер де қолданыла береді.

Тілек-баталарды қолданылу орнына қарай бірнеше түрге бөлінетіндіктен, олардың бағыты да сан алуан. Қазақ халқының бұл дүние мен о дүниеге дейінгі жүріп өтер жолы тілек-баталармен астасып жатады. Өйткені адам туғанда алғаш айтылатын тілектен бастап, өмірінің соңына дейін өз жалғасын табады. Қазақтар жас баланы тіл-көзден, ауру-сырқаудан сақтау үшін олардың есімдеріне тыйым салып, оның орнына басқа сөздер қолданған. Мысалы, тілек сөздерде «*бесікке салар көбейсін*», «*ат ұстарың өзіңе тартсын*», үйленгенде ер адамға арналып: «*қолыңа қондырған құсын бақытты болсын*», «*алған жарың адал болсын*» деп айтылып жатады.

«Бір затты, құбылысты өз атымен тура атамай, басқаша атаумен атау тек табумен байланысты емес. Сөздің ұғымы дерекілеу, қолайсыздау, көңілге тиетіндей болып келген жағдайда да тілде бір сөз бір сөзбен алмастырыла береді. Мұндай жағдайда мағынасы тұрпайы сөздің орнын сол ұғымды жұмсартып, жеңілдетіп жеткізетін сыпайы, жұмсақ сөздер келіп басады. Мұндай құбылысты эвфемизм деп атаймыз», – дейді белгілі лексиколог Ә.Болғанбаев өзінің «Қазақ тілінің лексикологиясы» атты еңбегінде [3, 45]. Тілек-бата сөздердің құрамында эвфемизмдер де кездеседі Мысалы:

*...Көлденең келер қазадан,  
Жазықсыз төнген жазадан,  
Әулие-әмбиелер қорғасын,  
Ата-баба, аруақтар қолдасын!*

Мұндағы қаза сөзі – өлім, ажал деген мағынада. Сол сөздерді турасынан айтпай, сыпайы түрде қаза сөзімен алмастырылып отыр.

... Сыртыңнан *ғайбат* айтқан жан,

Тап өзіңдей болмасын – бұл жолдардағы *ғайбат* сөзінің беретін мағынасы – кісінің сыртынан айтылатын жалған сөз, өсек-аяң.

Күнделікті өмірде, әдеби қолданыста жағымды, сыпайы, әдепті сөздерді дерекі, тұрпайы, анайы сөздермен ауыстырып қолдану тәсілі тіл білімінде дисфемизм деп аталады [4, 93]. Мысалы, келін деудің орнына –шүйкебас, бала деудің орнына – боқ мұрын сияқты қарапайым сөздер жиі қолданылады. Дерекі сөздер тілек-бата жолдарында да кездесетінін байқадық:

*...Күле кіріп,  
Күңгірене шыққан дұшпаннан сақта.  
Жаман жәлеп әйелден сақта,  
Дос болып қас болғаннан сақта,  
Арманнан жиналған кәдеден сақта.*

Жас бала, нәрестенің алдағы өміріне сәттілік тілей берілген мына бата жолдарында дисфемизм кездеседі:

*...Шикі өкпең дүбірлі болғай,  
Құрбының бәрі кеуделі болғай.*

Қорыта айтқанда, тілек-бата сөздерінің лексикалық парадигмасы қазақ халқының рухани өмірінде тұтастық-бірлігін, адамгершілік-ынтымағын, асылдығын ақтауда ерекше қызмет атқаратындығын анықтадық.

**Әдебиеттер:**

1. Ел қазынасы - ескі сөз. (В.В.Радлов жинаған қазақ фольклорының үлгілері) Алматы, Ғылым, 1994, 616 б.
2. Қазақ тілінің түсіндірме сөздігі. Алматы: Ғылым, 1976. – 2 т. – 695 б.
3. Болғанбаев Ә. Қазақ тілінің лексикологиясы. Алматы, 1988
4. Сағындықұлы Б. Қазіргі қазақ тілі. Алматы: Қазақ университеті, 2008, 101б.
5. Уәлиұлы Н. Бата-тілектер. Алматы: Арыс, 2005. – 88 б.

Саида Садуақасова, Назым Байтасова  
(Талдықорған қаласы, Қазақстан Республикасы)

**АЛҒЫС- ҚАРҒЫС, ТІЛЕК-БАТА СӨЗДЕРІНІҢ КӨРКЕМ ШЫҒАРМАДА ҚОЛДАНЫЛУЫ  
(I.Жансүгіровтың «Құлагер» поэмасы негізінде)**

Аспандай көнермейтін, көктемдей қартаймайтын қазақтың ғибрат сөздерінде әсемдік пен тапқырлық, ойшылдық пен сыршылдық, ақылдылық пен данагөйлік, шынайылық пен сыпайылық бар. Тәрбиелік мәні терең, ғибраты зор. Қазақ халқының тілек-бата сөздері – жас ұрпақтың Илияс Жансүгіровше айтқанда: «Піл сүйекті бұлған ер, арыстандай айбынды ер, жолбарыстай жуан ер, Ертістің бойын сіліккен ер, Еділдің бойын үркіткен ер» атағына ие болуға, жер-суына, орман-нуына ие болуына мықтап баулиды. Адам баласының қарын қамын емес, халықтың

қамын құнттауға, көркем мінезді, түзу, дұрыс пиғылды, сабырлы, салиқалы, байыпты-байсалды, жайдарман, әділетті, тәртіпті, мәдениетті, таза ниетті, қанағатты болуына шақырады [1;1].

Тілек-бата сөздерінің лексикалық құрамы да, қолданылу ерекшеліктері де әр түрлі. Олар тек проза жанрда жазылған шығармаларда кездесіп қоймайды, сонымен қатар поэзияда да өзіндік орын алады. Жетісулық ақын І.Жансүгіровтың «Құлагер» поэмасына назар аударып көрелік.

Тілек-бата сөздердің әр жолы бұйрық рай жалғауы жалғанған негізгі етістіктерден құралады. Мұнда бұйрық мән болғанымен, оның астарында бұйыру емес, тілек, қалау мәні жатыр. Мысалы,

Дегенге «Көкшетаудан Құла келді»,  
Көруге ынтызар боп ел жүгірді.

«Біреудің тіл мен көзі тимесін» - деп,

Дұға оқып, Ақан жерге түкірінді [2;133]. Мұндағы «Біреудің тіл мен көзі тимесін» тіркесінің коммуникативтік мақсаты қабылдаушы іс-әрекетінің жүзеге асырылуы болып табылады. Яғни бата, дұға – тілектердің бұйрық мәнінде берілуі - болашақ іс-әрекеттің орындалуына деген тілекті білдіреді. Сол сияқты жасаған дұғасы арқылы ойының жүзеге асатындығына иландыру мақсатын көздейді, тыңдаушыға айрықша көңіл бөлінеді.

Тілек-бата сөздерінде фразалық тіркестің бір ерекшелігі – дыбыс үйлесімі, ұйқасқа құрылуы. Соның ішінде көп кездесетіні – бір сөздің қайталануы:

Өркім-ақ әлем байлап жүрегіне,  
Құйрығын сайгүліктің түйді, міне.  
Жапсар ел жақын, көңіл тілектес боп,  
«Бәйгелі болсын!» деп жүр бір-біріне. [2;145].

немесе

Құлаң бір дүлдүл екен жануар-ай!  
Жүйрікке қолы жеткен жарығандай.  
Саған да ішім ырза, жолың болсын,  
Жылқыны жігітімсің танығандай. [2;147].

Мұндағы «Бәйгелі болсын», «Жолың болсын» тіркестерінің соңы «болсын» деп аяқталып отыр. Мұндағы -сын /-сін формасы /III жақ қосымшасы/ бұйрық мән білдіріп, амалды жүзеге асыруға қозғау салу реңкін білдіреді. -сын /болсын/ формасының семантикасы тек іске қозғау салу аясында ғана қалып қоймайды, тілек, өтініш мәнінде жұмсалады. -сын/ -сін формасы үшінші жақта бұйрық мәнінен айрылып, өтініш модальдігіне тән тілек, жалбарыну, өтініш тәрізді мәндерді білдіреді.

– Күткен бір атым еді күнінен тай,  
Жолдасым осы ат болды неше жылдай...  
– Ендеше осы бәйгені алып тұрсың!  
– *Айтқаның келсін*, сыншым, аузыңа май! [2;147].

Бұл өлең жолдарындағы «*Айтқаның келсін*» тіркесі айтылған тілектің қабыл болуына ниеттес болу мағынасын білдіру үшін жұмсалған.

Бұл өзі ауылыңда аз оқыған,  
Алғыр ой, ақын, әнші көп тоқыған.  
Елді улап, өлім тілеп жалмаң қаққан,  
Бұл емес, бөлек еді көп сопыдан. [2;123].

Мұнда автор Ақанға сипаттама бере отырып, «өлім тілеп жылмаң қаққан» сопыны да тілге тиек етеді, нақтырақ айтқанда адамның тілегі арқылы оның мінез-құлқын да айқындауға болатындығын аңғартады.

Бата-тілек сөздерінің басым көпшілігі қаратпа сөзден басталады. Пікірдің кімге назар аудару мақсатында айтылатын оқшау сөздердің түрін қаратпа сөз деп атайды. Тілек-бата құрамында қаратпа сөз көбінесе діни атауларға қатысты болып келеді. Мысалы:

*Бисмиллаһи-рахмани-рахим*  
*Уа, жаратқан ием, құдірет,*  
*Иманымызды кәміл ет!*

Қаратпа сөз сөйлем ішінде көтеріңкі дауыс ырғағымен айтылатыны белгілі, сол себепті бата-тілек сөздері интонациямен де ерекшеленеді. Діни атауларға байланысты қаратпа сөздер тілек-батада әртүрлі формада кездеседі. «*Уа, жаратқан, жарылқа!*», «*Әуелі, Құдай, пәледен сақта!*», «*Құдайым, малды қыл!*», «*Жаратқан, тәңірім, қабыл ет!*» деген сияқты тіркестер қаратпа сөз ретінде қолданылады. «Құлагер» поэмасында ол былайша өрнектеледі:

Ал, күнім, сен де жөнел, аттар кетті,  
Шаң басты, жел жаққа тарт, жер мен көкті,  
Ажырап мен сендерден қалдым жалғыз,  
*Алла өзің аман келтір екі ермекті!* [2;149].

немесе:

- *А, құдай-ай!, бере көр!* – деп ұмтылды,  
Ұйытқып кеп соқты өкпеден жел сықылды.  
Қыспақ жол, Жыландының жырасында,  
Қақтығып бір-біріне ат тығылды [2;172].

Баталарда дауыс ырғағы мен сезімін аңғартатын ерекше мәнер бар. Алғыс баталардың көпшілігі: «я, Құдай бас бер», «я, Алла хақ», «я, Құдайым оңдасын», «я, Тәңірім сақта», «бір Құдайым жарылқа», «е, келін қарағым» деген сияқты қаратпалардан басталып, бата берушінің шынайы ниетін танытса, тілек сөздердің айтылу мәнерінде бірыңғайлық, біркелкі интонация басым болады:

Ақанды айтпаса да «қолбасы» - деп,  
Аяды «Құлагердің жолдасы» - деп;  
Лағынат оқыды әнмен өткен күнге,  
«*Сол сұмдық қайтып қырда болмасын!*» - деп [2;188].

Қазақ халқы өзінің ұзақ тірлігінде алуан түрлі шаруашылықпен шұғылданып, талай-талай өмір соқпақтарын басынан өткізді. «Ер қанаты-ат» демекші, әсіресе, жылқы малының алатын рөлі ерекше болған. Құлагер қанды қол

қарақшының қолынан қаза тапқанда, құлын кезінен түн ұйқысын төрт бөліп баптап, күткен Ақан «аттан – жақсы, достан – тәтті» Құлагерден айрылғанда қарғыс сөз айтпауы мүмкін емес еді:

Құлагер, қолда өсірген құлыным-ай!  
Ішінде омыртқамның жұлыным-ай!  
Жын ба екен, сайтан ба екен қаза болғыр,  
Қанды қол қастықпенен ұруын-ай!  
Құлагер, құлыныңнан керім едің,  
Нағашым сұрағанда беріп едің.  
Аттарды Ерейменнен айдағанда,  
Оқты көз, у құйылғыр, көріп едің [2;174].

Алғыс, қарғыс сөздерінің түрлерінің молдығы сияқты грамматикалық байланыс жағынан да жасалу жолдары көп. Олар тіркесіп келген сөздермен жасалып, мағынасы ашылады. Тіркескен сөздердің соңғы компоненті етістік, алдыңғысы есім түрінде болады. Қарғыстың беретін жағымсыз мәні алдыңғы есім сөздердің мағынасымен әртүрлі тұлғада келіп, етістікпен байланысудың нәтижесінде ғана айқындалады. «Қаза болғыр», «У құйылғыр» қарғыс мәнді сөздері ырықсыз етіс қосымшасы -ғырдің түбір және болымсыз етістікке тіркесуі арқылы жасалып, қарғыс мәнін білдіретін жалаң және күрделі форма тудырып тұр. Бұл форма түбір етістікке жалғанып, қарғыс мәнді сөздер туындатады.

Қорыта айтқанда, «Атаңнан бота қалмасын, бата қалсын», «Баталы ер арымас, батасыз ер жарымас», «Бата – сөздің анасы», «Батаменен ер көгерер» деп ұрпақтан–ұрпаққа жалғасып келе жатқан аталы сөздерге айрықша мән беріп, ғасырдан–ғасырға ұласып, бізге жеткен асыл қазынамыз – тілек–бата сөздері арқылы жас ұрпаққа рухани тәрбие беруде оның қолданылу аясының кеңдігіне көз жеткіздік.

#### Әдебиеттер:

1. Дәуіт С. Ақ бата, – Алматы: Өнер, 2002ж.
2. І. Жансүгіров. Құлагер, Алматы, 2010ж.
3. С. Негимов. Ақ бата. – Алматы: Жазушы, 1992ж.
4. К. Оразалин. Ақ тілек, ақ бата. – Алматы: LEM, 2002ж.
5. М. Ғабдуллин. Қазақ халық ауыз әдебиеті. – Алматы: Жазушы, 1973ж.

Катерина Гладченко  
(Миколаїв, Україна)

#### ГУСТАТИВНІ ПРИКМЕТНИКИ ЯК ВІДДЗЕРКАЛЕННЯ МОВНОЇ КАРТИНИ СВІТУ (ТЕОРЕТИЧНИЙ АСПЕКТ)

На сучасному етапі особливий інтерес дослідників викликають проблеми, пов'язані з мовною картиною світу, мовною особистістю, мовною свідомістю, національно-культурною складовою комунікації. Усе більше уваги приділяється вивченню «ключових концептів» культури.

Дослідження, що пропонується, спирається на вітчизняні й зарубіжні досягнення у сфері перцептивної лексики з метою висвітлення особливостей прикметників смаку як однієї з груп сенсорної лексики, яка бере участь у формуванні мовної картини світу.

Мовна картина світу – сукупність уявлень про світ, які історично склалися в поточній свідомості певного мовного колективу і віддзеркалилися в його етнічній мові; певні способи концептуалізації дійсності за допомогою засобів етнічної мови [1, с. 223].

Необхідність висвітлення мовної картини світу актуалізувалася у зв'язку із виходом на перший план у лінгвістичних дослідженнях проблеми співвідношення мови, свідомості (індивідуальної й колективної) й культури. Серед актуальних питань лінгвістики слід відзначити спосіб відображення світу у свідомості людини та роль вербальних засобів у цьому процесі.

Найменування смаку належать до перцептивної лексики, яка відіграє важливу роль у відображенні об'єктивної дійсності, особливо на ранніх етапах розвитку мови. Сенсорна лексика в різних аспектах вивчалася рядом дослідників (Н. Д. Арутюнова, О. А. Вербицька, О. М. Вольф, В. В. Грідасов, В. В. Дятчук, В. В. Попова, Л. О. Пустовіт, І. Г. Рузін, І. П. Устинова, А. Н. Шрамм та ін.).

Прикметники смаку поставали об'єктом дослідження в працях М. П. Білоус (ономасіологічний аспект), І. В. Гайдаєнко (етимологічні, функціональні особливості), К. М. Герасимової, Н. О. Тимейчук, Т. Ю. Щукліної (лексико-семантичний аспект), Н. Е. Гронської (семантична структура, багатозначність), Ж. В. Лечицької (аспект номінації), О. В. Куценко (дослідження явища синестезії), вивчалися модуси перцепції та їх вираження в мові (І. Г. Рузін, Т. Ю. Щукліна), прикметники-композиції на позначення смаку аналізує А. В. Висоцький.

Так, І. В. Гайдаєнко визначила різні синонімічні ряди і «гнізда номенів смаку», які, на її думку, є кількісно та якісно дуже розгалуженими: синонімічні ряди на позначення неприємного смаку (гидкий, бридкий, мерзенний, поганий, недобрий, несмачний та ін.); приємного смаку (добрий, приємний, апетитний, смачний, вишуканий і под.); синонімічний ряд на позначення кислого смаку (кислий, терпкий, оскомистий, в'язучий і под.). Ця ж дослідниця з'ясувала й функціонально-стилістичні особливості, поліфункціональність та значення тих номенів смаку, які вживаються в текстах творів різних стилів і жанрів. На її думку, в розмовному, художньому, публіцистичному й інформаційному стилях та в епістоляріях ці назви виявляють себе як поліфункціональні, хоч вживаються вони із прямими (основними), із переносними значеннями, з різною стилістичною метою, включаючи й ролі складових елементів різних художньо-стилістичних прийомів, для творення метафор і метафоризації, антитез, еліпсів, іронізувань тощо. При цьому дослідниця помітила, що «стилістичні фігури, елементами яких є назви смаку, вживаються для посилення аргументації в текстах інформаційного стилю, їх увиразнення. Вони є ефективним засобом створення образності, експресивного виділення окремих властивостей, достоїнств того, про що інформується чи рекламується» [4, с. 14].

Лінгвісти не раз зазначали, що прикметники смаку «посідають скромне місце в розряді якісних прикметників...» і є найбільш «елементарними» та «емпірійними» [7, с. 45]. Ступені вияву смаків у густативних прикметниках передаються досить традиційно: афіксально і за допомогою редуплікації, а в текстах творів художньої

літератури найчастіше за допомогою вказаних способів здійснюються й неабиякі «прирошення» значень та відтінків значень – так досягаються й помітні розширення кола художніх функцій таких прикметників і посилення вражень від сприймання ознак та якостей, ступенів увиразнення оцінних характеристик страв:

- префікси пере- і пре- надають якості страви вищого ступеня вираження (пересолений, прегіркий та ін.);
- густативні прикметники, ускладнені додатковими компонентами на позначення найвищого ступеня вираження якості (най-, щонай- та ін.) надають цим прикметникам ще й здатності максимально інтенсивно впливати на реципієнта і максимально увиразнювати оцінку страв чи продуктів (кислючий-прекислючий-найкисліший, гіркий-прегіркий-найгіркіший);

- за допомогою прийому редуплікації формуються нові якісно композиційні смакові ознаки страв (кислий-кислий, солодкий-солодкий).

Та й загалом «придієслівний» префікс при- надає об'єктові зображення певного відтінку смакової якості: присолодити / присолодженний, приправити / приправлений, приперчити / приперчений та ін.

Ознаки позитивної чи негативної оцінки смакової якості досягаються в цьому ареалі лексики ще й шляхом морфологічної деривації. А синонімічні суфікси -еньк-, -есеньк- надають таким прикметникам здатності виражати не стільки ступінь якості, скільки різноманітність відтінків їхніх значень (солоденький, кисленький, ласенький, кислувато-солодкуватий тощо).

Значними засобами позначення смаку постають і такі оцінювання страв, які виражаються здебільшого у творах художньої літератури за допомогою інших типів прикметників. Це прикметники загальної позитивної (приємний) чи негативної оцінки (неприємний, гидкий). За допомогою таких прикметників письменник створює або розширює те мікрополе прикметника смаку, яке відчуває, бачить і фіксує сам автор, персонаж-гурман чи персонаж-аскет.

На думку М. Борисенко, мовознавці начебто умовно до лексем смаку зараховують слова смачний, ласий, ситний, оскільки вони нібито є релятивними, але дослідниця вважає, що до цієї групи лексем можна віднести й ті прикметники, які позначають ускладнені відчуття смаку (гіркувато-солодкий та ін.), хоч у зв'язку з цим варто й подискутувати, адже це такі чітко виражені «семантичні композиції», які у творах літератури вживають хіба що дегустатори.

М. М. Мохосоєва твердить, що реалізація інтенсивності смакових ознак розподіляється в такий спосіб:

- прикметники зі значеннями помірного або нормативного смаку (солодкий, солоний та ін.);
- прикметники на позначення насиченого смаку (соковитий, солодкий, солоний та ін.);
- прикметники зі значенням проявів надмірної якості (нестерпно гіркий, неймовірно кислий) [6].

Професор Н. В. Слухай серед перцептивних прототипів відзначив такі смакові прикметники, які відомі в діапазоні чотириох. Дослідник стверджує, що смаки визначаються перш за все етнічними особливостями сприйняття. Так, наприклад, солоний смак, який градуваний для європейця «як «більш» або «менш» солоний, для жителя Південно-Східної Азії (китайця, корейця, японця) має також особливу позначку – «смачний» (так визначається смак ферментованої, витриманої їжі, з посилювачем смаку, як деякі східні соуси). Подібну позначку – «смачно» – має солодкий оселедець, типовий для національної датської кухні; слов'янами солодка друга страва, ще й рибна, сприймається з огидою» [8, с. 307]. Відомо, що гострий смак страви також по-різному визначається європейцями і жителями Сходу та Кавказу, і це залежність від клімату й від місця проживання, зауважує вчений. Густативні лексеми дивний, неприємний, огидний, неприйнятний, на думку Н. Слухая, вжиті щодо страви, можуть свідчити про її віддаленість від тієї якості, яка відповідає смаковому прототипу.

Елементарні якісні прикметники смаку, незважаючи на їхню малу чисельність, здатні виконувати важливу смислову та емоційну функції, вживаючись у прямому та в переносному значеннях. Об'єктивним контекстом для реалізації густативних прикметників у літературі виступають здебільшого іменники (вино, обід, вечеря та ін.), у базових значеннях яких уже закладене уявлення й про смаки.

Такі іменники при сполученні з густативними прикметниками, актуалізують їхні значення. Чим ширший діапазон сполучуваності цих прикметників з іменниками у творі літератури, тим легше письменникові вдається емоційно забарвити харчосмаковий код описуваного ним густативного об'єкта або явища.

Отже, є достатні підстави стверджувати, що в якісних прикметниках смаку відображаються фрагменти національної ментальності, котра визначається як світогляд у категоріях і формах рідної мови, які в процесах пізнання поєднують інтелектуальні, духовні й вольові якості національного характеру в типових його проявах.

### Література:

1. Бацевич Ф. Філософія мови: Історія лінгвофілософських учень: підручник / Ф. Бацевич. – К.: ВЦ «Академія», 2008. – 240 с.
2. Билоус М. Прилагательные вкусообозначения в современном украинском языке: автореф. дис. ... канд. филол. наук: спец. 10.02.01 «Украинский язык» / М. Билоус. – Ужгород, 1985. – 18 с.
3. Борисенко М. Густативна лексика та її відображення у мовній картині світу / М. Борисенко // Вісник Донецького національного університету. – 2008. – № 2. – С. 135–143.
4. Гайдесенко І. Назви на позначення смаку: етимологія, семантика, функціонування: автореф. дис. ... канд. филол. наук: спец. 10.02.01 «Українська мова» / І. Гайдесенко. – Запоріжжя, 2002. – 17 с.
5. Куценко А. Семантическая структура прилагательных вкусообразования и их лексические сочетания в английском и русских языках: автореф. дис. ... канд. филол. наук: спец. 10.02.04 «Германские языки» / А. Куценко. – М., 1979. – 16 с.
6. Мохосоєва М. Густативна лексика в англійській, німецькій та українській мовах: автореф. дис. ... канд. филол. наук: спец. 10.02.17 «Порівняльно-історичне і типологічне мовознавство» / Мохосоєва М. – Донецьк, 2012. – 21 с.
7. Петришин М. Семантика густативних прикметників в індивідуально-авторському вживанні (на матеріалі гомерівського епосу) / М. Петришин // Studia Linguistica. – Випуск 5. – 2011. – С. 44–48.
8. Слухай Н. «Перцептивний прототип» в парадигмі понять когнітивної семантики [Електронний ресурс] / Н. Слухай. – Режим доступу: [archive.nbuv.gov.ua/portal/soc\\_gum/Mikks/2011](http://archive.nbuv.gov.ua/portal/soc_gum/Mikks/2011).

Науковий керівник:

доцент Крутогорова Олена Вікторівна.



Ботир Мамаражабов  
(Тошкент, Ўзбекистон)

### ТАРЖИМАШУНОСЛИКДА ФРАЗЕОЛОГИК БИРЛИКЛАРНИ БЕРИШ МУАММОЛАРИ

Ўзбекистон Республикаси мустақилликка эришган кундан бошлаб дунёнинг бир қанча давлатлари билан ўрнатилган сиёсий, иқтисодий, маданий алоқаларни янада мустаҳкамлашга киришди. Бу эса Ўзбекистонимизни дунёга юз очиши, бошқа халқларни ўзбек халқининг урф-одатлари, маданияти, илмий-маънавий мероси билан яқиндан таништириш, шунингдек, ўзбек халқини ҳам ўзга халқлар санъати, маданияти билан таништиришда муҳим аҳамият касб этди.

Юртимиз истиқлоли биз учун улкан имкониятлар очиш билан бирга, халқимиз учун эркин ва фаровон ҳаёт барпо этиш, дунё ҳамжамиятидан муносиб ўрин эгаллашдек юксак мақсадлар қўйган. Муҳтарам юртбошимиз Ислом Каримов таъкидлаганидек: “Бугунги кунда халқаро ҳамжамият сафидан муносиб ва мустаҳкам ўрин эгаллаб бораётган Ўзбекистонимиз, унинг тарихан қисқа даврда қўлга киритган улкан марраларига, эл-юртимизнинг маънавий илдизлари, урф-одат ва анъаналарига, бир сўз билан айтганда, ўзбек характери, ўзбек табиатига бутун дунёда қизиқиш ва ҳурмат тобора ортиб бормоқда. Табиийки, узоқ-яқиндаги хорижий дўсту биродарларимиз, жаҳон жамоатчилиги, энг аввало, бизнинг замонавий адабиётимиз ва миллий адабиётимизнинг энг яхши намуналарини чет тилларга таржима қилиш ва шу асосда халқимизнинг ҳаёт тарзи ва инсоний фазилатларини кенг намойиш этиш борасида ҳам катта имкониятлар пайдо бўлмоқда” [6, б.138-139].

Бадий асар инсон қалбига кучли таъсир кўрсатади, унга эстетик завқ бағишлайди, ёмонликка нисбатан нафрат ва яхшиликка муҳаббат уйғотади. Адабиёт намуналарини чет тилларига таржима қилиш билан ўз миллий характери, маданияти, урф-одатлари, умуман, барча ўзига хос хусусиятларини дунё аҳлига тақдим этади. Бадий таржима эса халқимизнинг маданий бойлигини оширувчи, бошқа халқлар билан ўзбек халқи ўртасида дусллик ришталарини янада мустаҳкамловчи асосий воситалардан биридир. “Бадий асарлар таржимасининг ўзига хослиги шундаки, у чинакам нафис нарсдан баҳраманд этишдан ташқари, хусусан, эстетик туйғуни ўстириш, дид пайдо қилиш ва нафис нарса тўғрисида ҳаққоний тушунча тарқалишига хизмат қилади” [15, б.11]. Ўзаро қардош халқлар саналган ўзбек ҳамда турк халқлари ўртасида катта аҳамиятга эга бўлган қатор ишлар, хусусан, миллий адабиёт намуналари билан таништириш ишлари мустақиллик йилларида кенг йўлга қўйилди. Абдулла Қодирий, Одил Ёқубов, Ойбек, Пиримқул Қодиров, Шукрулло, Худойберди Тўхтабоев сингари ўзбек адабиётининг ёрқин намоёндалари қаламига мансуб асарлар турк тилига таржима қилинди. Бунда турк таржимонларидан Аҳсан Батурнинг хизматлари каттадир. У 1992-1996-йиллар давомида ўзбек насрининг гўзал намуналари саналган “Ўтган кунлар” (А. Қодирий), “Кўҳна дунё”, “Улуғбек хазинаси”, “Адолат манзили” (О. Ёқубов), “Юлдузли тунлар” (П. Қодиров), “Кафансиз кўмилганлар” (Шукрулло) каби асарларни турк тилига таржима қилиб, китобхонларга тақдим этди. Бир муддат танаффусдан сўнг эса таниқли таржимон “Навоий” (Ойбек), “Муқаддас” (О. Ёқубов) ва “Сариқ девни миниб” (Х. Тўхтабоев) асарларини турк тилига таржима қилди.

Тарихдан ва фаннинг ҳозирги тараққиётидан шу нарса яққол кўринадики, ривожланаётган жамият таржимага қулай шароит яратиб, унга кенг йўл очиб беради. Ўз навбатида, фан, техника ва маданиятнинг юксалиши таржима ишининг тараққиёти билан узвий боғлиқдир [13, б. 21].

Таржиманинг сифати ва савияси, таржимоннинг оригинал асарни қайта яратишдаги маҳоратини ўрганиш ҳар доим таржимашуносликнинг долзарб муаммоларидан бўлиб келган. Таржимон маҳорати қирраларини тадқиқ этиш асар таржимасининг савияси, унинг қай даражада амалга оширилганлиги, сифатини баҳолашга имкон беради.

Таржимон маҳорати борасида фанда, жумладан, ўзбек, рус ва турк таржимашунослигида кўплаб тадқиқотлар амалга оширилган. Хусусан, ўзбек ва рус таржимашунослигида таржимонларнинг маҳоратлари ҳақида йирик илмий асарлар яратилган, докторлик диссертациялари ёзилган. Ўзбек таржимашунослигида бадий таржиманинг турли жиҳатлари Ж. Шарипов [23], Ғ. Саломов [11-17], Н. Комилов [7], Н. Владимировна [2], Қ. Мусаев, З. Исомиддинов, Э. Очиллов каби олимлар ва тадқиқотчиларнинг илмий ишларида баён этилган.

Таржимашунослик тадқиқотлари ҳеч бир мавзу ибораларнинг таржимада берилиши билан боғлиқ муаммони четлаб ўтмаганлигини кўрсатмоқда. Бугунгача ўзбек ва рус таржимашунослигида яратилган илмий тадқиқотларнинг деярли барчасида фразеология масаласи, мақол, матал ва бошқа турли фразеологик бирликларнинг таржимада берилиши муҳим илмий муаммо сифатида кўриб чиқилган. Бундай бирликларнинг таржимада берилиши борасида қимматли мулоҳаза, йўл-йўриқ ва таклифлар берилган. Бу борада таниқли европалик ва рус таржимашуносларидан ташқари [8, 22], ўзбек олимларидан Ғ. Саломов, Қ. Жўраев, Ж. Шарипов ва Қ. Мусаевлардан ташқари, ёш тадқиқотчилардан Ш. Иброҳимованинг илмий ишларини санаб ўтиш мумкин [11-17, 9, 10, 24].

Маълумки, бадий таржима туфайли бир халқ иккинчи халқни теранроқ тушунади, унинг адолат, эзулик, яхшилик идеаллари ўзга халқлар қалбидан жой олади ва натижада бу ғоялар инсониятни ҳаракатга келтирувчи кучга айланади. Муайян миллий муҳитда юзага келган муаммолар акс эттирадиган миллий бадий асар ана шу жиҳати билан байналмилал, умуминсоний характер касб этади. Шунинг учун ҳам бадий таржиманинг ўрни ва роли юксак баҳоланиб келган.

Агар таржимашунос олимларнинг умуман бадий таржима ҳақидаги фикрларига эътибор берадиган бўлсак, бунга амин бўлиш мумкин. Ўзбек олими Ғ. Саломовнинг фикрига кўра: “Бадий асарлар таржимасининг хусусияти шундаки, у чинакам нафис нарсдан баҳраманд этишдан ташқари, хусусан, эстетик туйғуни ўстиришга, дид пайдо қилишга ва нафис нарса тўғрисида ҳаққоний тушунча тарқалишига хизмат қилади” [15, б.11]. Турк таржимашуноси Мина Язижи бўлса: “Иқтисодий, сиёсий, илмий ва бадий адабиёт соҳасида маълумот алмашилиш ниҳоятда тараққий этган бир даврда таржиманинг халқаро муносабатлардаги роли беқиёсдир” - дейди [25, б.9]. Ўзбек олими Нажмиддин Комилов: “Таржима бошқа тилдаги бадий гўзалликни ўз халқи учун ижодий ўзлаштириш, янги тилнинг куввати ва қудратини намойиш этиб, асарни шу тилнинг санъат ҳодисасига айлантириш” деб таъкидлайди [7, б.9].

Таржиманинг мураккаб фаолият эканлиги, ундаги мушкулотлар ҳақида Қ. Мусаев шундай ёзади: «Асл нусха ва таржима тиллари лисоний имкониятлари одатда ўзаро уйғунлик ҳолатида бўлмаслиги, яъни икки тил сўз ва ибораларининг мазмуни билан эстетик қиймати қатор матний ҳолатларда бир-бирининг ўрнини қоплай олмаслиги талай таржимавий қийинчиликларни юзага келтиради. Бундай ҳолларда ифоданинг бадий-эстетик қийматини қайта яратиш таржиманинг аслият матнига моддий жиҳатдан эмас, балки вазифавий монанд келишини тақозо этади [10,

б.9)]. Тадқиқотчиларнинг мулоҳазаларидан бадиий таржимадаги энг жиддий муаммо – фразеологик бирликнинг берилиши масаласи эканлиги маълум бўлади.

Бадиий таржимада фразеологик бирликлар, идиомалар таржимаси хусусида Ғ. Саломов идиомашунос олим А. Й. Рожанскийнинг бундай тил бирликларининг уч асосий белгисини ажратиб кўрсатганлиги, буларнинг: бирикманинг барқарорлиги (турғунлиги); бирикманинг маъжозий маъно бериши; бирикманинг семантик бутунлиги эканлигини айтиб ўтади [17, б.118].

Таниқли рус таржимашуноси А. В. Федоров “Таржима назариясига кириш” номли китобида фразеология масаласида шундай ёзган эди: “Фразеология масалалари ва турли тилларда сўзларнинг ҳар хил бирикишига оид умумий муаммо, таржима амалиёти билан бирга таржима назарияси учун ҳам ғоят муҳимдир. Чунки турли тилларда моддий маъноси бир хил бўлган сўзларнинг маъно ва услуб вазифалари бир-бирдан тафовут қилиши, турли тилларда бундай сўз бирикмаларининг фарқ қилганлиги учун таржима амалиётида катта мушкуллик туғдириб, назарий жиҳатдан ҳам жуда катта қизиқиш уйғотади”[21, б.148]. Яъни, муаян таркибли иборалар воситасида ифодаланадиган мазмун бошқа тилда тамомила бўлакча сўзлар, тушунчалар билан берилади.

Юқоридаги фикрга ҳамоҳанг сўзларни Ғ. Саломов ўзининг “Рус тилидан ўзбекчага мақол, матал ва идиомаларни таржима қилиш масаласига доир” номли рисоласида ҳам айтиб ўтаган: “Кўчма маъноли бирикмаларни бир тилдан бошқа тилга таржима қилганда ҳар қандай ҳолларда ҳам уларнинг образли асослари айнан мувофиқ келадиган бир вариант билангина таржима қилиш баъзан сунъийликка олиб келиши мумкин. Шу билан бирга, ҳар қандай шароитда ҳам муқаррар равишда бундай бирикмаларни асар таржима қилинаётган тилдаги бошқа муқобил вариантлар билан кўр-кўрона алмаштиравериш ҳам услуб чалкашлигига, таржима тилининг чегараланиб, қашшоқ бўлиб қолишига, бир хил қолипдаги сийқаси чиққан мақол ва идиомаларнинг узлуксиз такрорланишига олиб келади”[11, б. 138]. Шу туфайли халқ қўлланадиган ихчам, пишиқ ва чуқур мазмунли ифодалайдиган ибораларни таржима тилида бериш таржимон учун анча қийинчилик туғдиради.

Бадиий таржима жараёнида дуч келинадиган қийинчиликлардан бири асл нусханинг миллийлигини акс эттириш масаласи бўлиб, уни таржиманинг муваффақиятли чиқиши гарови сифатида баҳолаш мумкин. Шу ўринда асосий эътибор тилда мавжуд турғун бирикмалар миллийликни ифода этувчи муҳим воситалардан бири бўлган ибораларга қаратилади. Х. Ҳамроев: “Миллий колоритни ифода этувчи муҳим унсурлар сирасига фразеологизмлар, мақол ва маталлар, турғун бирикмаларни киритиш мумкин”- деб ёзади [26, б.14]. Ушбу тил бирликларини таржимада бериш мураккаб вазифалардан саналиб, асарда акс этувчи миллийликни таржимада ифодалашда муҳим рол ўйнайди.

Таржимашунос олим Х. Ҳамроев: “Башарти фразеологик бирликлар, мақол ва маталларда миллий спесифика акс этган бўлса, уларни чет тилидаги муқобили билан алмаштириб бўлмайди, зотан, бу вазиятда колорит ҳам ўзгаради” [26, б.14] – деб ёзади. Бу гап бир оилага мансуб бўлмаган тиллардан қилинган таржималарга нисбатан тўғри. Бир оилага мансуб қардош тилларда, хусусан, турк ва ўзбек тилларида айни маънони ифодалайдиган ибора, мақол ва маталлар мавжудлигини эътибордан четда қолдирмаслик зарур.

Фразеологик бирликлар, мақол, матал, иборалар ёзма ва оғзаки нутққа образлилик ва ҳиссиёт бахш этиб, унда айтилаётган воқеа, ҳодиса, нарсаларнинг жонли, табиий бўлишини таъминлайди. Улар билан бадиий асар тили бой, ифода кучли, таъсирчан бўлади.

Ўзбек тилидаги бадиий асарларнинг турк тилига таржимаси соҳасида тадқиқотлар олиб борган Ш. Иброҳимова бу хусусда шундай ёзади: “Фразеологик ибораларни таржимада тўғри, ўз маъносига бериш жуда мураккаб ишдир. Бадиий таржима туфайли тилнинг фразеологика бойлиги. Бадиий асар тилида берилган миллий руҳни тўлақонлигича акс эттиришда фразеологикнинг аҳамияти катта. Асарнинг миллий колорити ибораларда ҳам акс этади. Бу тилнинг миллий хусусиятлари билан бевосита боғлиқ. Ибораларни таржимада тўғри ва аниқ бериш таржиманинг муҳим масалаларидан биридир [4, б. 96-97].”

Фразеологик бирликларни тўғри таржима қилишнинг таржимонлар учун энг мураккаб томонларидан бири шундан иборатки, кўпчилик фразеологизмлар муаян бир халқ урф-одати, маданияти, психологияси, диний қарашлари билан чамбарчас боғлиқ. Шунинг учун таржимон бирон асарни таржима қилар экан, ўша халқ ҳаётини, урф-одатларини, миллий маданияти ва аслиятдаги тилнинг фразеологик бойлигининг табиатини яхши ҳис этиши, билиши, кейин ўз тили фразеологик бойлиги билан яхши таниш бўлгани ҳолда, икки тил ибораларини бир-бири билан таққослаши, улар ўртасидаги ўхшаш ва бир-бирдан фарқли томонларини яхши ўзлаштириб олиши керак.

Хулоса қилиб айтганда, фразеологик бирликларнинг таржимада берилиши ва бу билан боғлиқ муаммолар таржимашуносликнинг муҳим масаласи бўлиб қолаверади. Фанда олиб борилаётган тадқиқотларнинг янада чуқурлаштирилиши масаланинг бугун кўзга кўринмай турган қирраларининг келажакда намоён этилишини таъминлаши шубҳасиз.

#### Адабиётлар:

1. Адабий анъана ва бадиий таржима.—Т.: Фан, 1980. -175 б.
2. Владимирова Н., Некоторые вопросы художественного перевода с русского на узбекский язык: Автореф....канд.филол наук. -Т., 1958. -22 с.
3. Жўраев Қ. Таржима санъати. —Т.: Фан,1982. -112 б.
4. Иброҳимова Ш. Одил Ёқубов романларидаги миллийликнинг туркча таржималарда акс этиши. Ф.ф.ф. дисс., Тошкент, 2010. -132 б.
5. Исследования по художественному переводу (сборник статей)/ под ред. Ж.Шарипова. –Т., 1962. -145 с.
6. Каримов И. Юксак маънавийат-енгилмас куч.—Т.: Маънавийат, 2008. 223 б.
7. Комилов Н. Бу қадимий санъат.—Т.: Ғ. Ғуллом номидаги адабиёт ва санъат нашриёти, 1988. -88 б.
8. Левий Иржи. Искусство перевода. -М., 1974. -112 с.
9. Мусаев К. Лексическо-фразеологические вопросы художественного перевода. -Т.: Ўқитувчи, 1980. -148 с.
10. Мусаев Қ. Таржима назарияси асослари: -Т.: Ўзбекистон Республикаси ФА «Фан» нашриёти, 2005. 258 б.
11. Саломов Ғ. Рус тилидан ўзбекчага мақол, матал ва идиомаларни таржима қилиш масаласига доир. – Т.: Фан, 1961. 110 б.
12. Саломов Ғ. Тил ва таржима. -Т., 1966. -128 б.
13. Саломов Ғ. Таржима назариясига кириш. –Т.: Ўқитувчи, 1978. -160 б.
14. Саломов Ғ. Таржима маҳорати. -Т.: Фан, 1979. -180 б.
15. Саломов Ғ.Адабий анъана ва бадиий таржима.—Т.: Фан, 1980. -134 б.

16. Саломов Г., Комилов Н., Дўстлик кўприклари. Т., 1979. -136 б.
17. Саломов. Ф. Таржима назарияси асослари. Тошкент. Ўқитувчи. 1983. 230 б.
18. Таржима назарияси асослари. –Т.: Ўқитувчи. 1983. – 280 б.
19. Таржима маҳорати (мақолалар тўплами). –Т.: «Фан», 1979. 156 б.
20. Таржима санъати. -Т., 1973.
21. Федоров А. В. Введение в теорию перевода. – М.: Издательство литературы на иностранный язык, 1953. -335 с.
22. Чуковский К.И. Высокое искусство. –М.: Советский писатель, 1988. -448 с.
23. Шарипов Ж. Бадиий таржималар ва моҳир таржимонлар. Т., 1972. -150 б.
24. Иброҳимова Ш. Одил Ёкубов романларидаги миллийликнинг туркча таржималарда акс этиши: Филол. фан. номз....дис.автореф. –Т., 2010. – 24 б.
25. Yazıcı Mine. Çeviribilimine Giriş.—İstanbul: İstanbul yayınları, 2001.
26. Хамраев Х. Воссоздание национального колорита произведений узбекской советской прозы во французских переводах. Автореф....канд.филол.наук. –Т, 1987. -22 с.

**Научный руководитель:**

кандидат филологических наук, доцент Алимова Холида Зикриллаевна,  
зав.каф. «Ирано-афганской филологии» ТашГ ИВ

**Зилола Худайбергенова**  
(Ташкент, Узбекистан)

### **ТУРКЧА АСАРЛАРНИ ЎЗБЕК ТИЛИГА ТАРЖИМА ҚИЛИШДА ПОРТРЕТНИ ҚАЙТА ЯРАТИШНИНГ ЎЗИГА ХОС ХУСУСИЯТЛАРИ**

Жаҳон адабиётининг тараққий этиши, мавқеининг мустаҳкамланиши ва ривожланишида таржима қулай восита бўлиб қолди. У миллий адабиётларнинг камол топишида ҳам асосий ҳаракатга келтирувчи кучлардан бирига айланиб бормоқда. Чунки, ўзга адабиёт намуналари билан юртдошларимизни таништиришда таржимонларнинг меҳнатлари беқиёс бўлиб, дунё маданияти ва адабиётидан воқиф бўлишимизда ҳам бевосита таржимонларнинг хизматлари муҳим ўрин тутди. Миллий баркамоллик даражасини таржимачилик ривожига қараб ҳам белгилаш мумкин. Истиқлол шарофати ила халқро муносабатлар авж олаётган ушбу даврда бу янада яққол намоён бўлади. Шуни эътироф этиш керакки, таржимачилик XX асрга келиб, бизнинг диёримизда ҳам янада тараққий этди. Ўзбек халқи таржима шарофати ила жаҳоннинг турли миллатлари дурдоналарини ўз тилларида ўқияптилар. Шу боис, бугунги кунда ўзбек тилшунос, филолог, тарихчи ва шарқшунослари олдида ўзбек таржимачилик мактабининг эришган даражасини янада юксалтиришдек улкан вазифа турибди ва бу аста-секинлик билан амалга оширилаётир ҳам.

Хусейн Ниҳал Атсиз XX асрнинг бошларида, Туркия Республикаси қурилишининг энг мураккаб дамларида яшаб ижод этган, нафақат турк адабиётининг, балки Туркия тарихининг ривожига ҳам катта ҳисса қўшган ёзувчилардан бири адабиётшунос, тарихшунос ва романшуносдир. Кўплаб асарлар ва мақолалар муаллифи бўлган ёзувчининг донг таратишига сабаб бўлган асосий асарлари “Кўкбўриларнинг ўлими” (“Bozkurtların Ölümü”) ва “Кўкбўриларнинг тирилиши” (“Bozkurtlar Diriliyor”) романларидир. Таржимон Тоҳир Қаҳҳорнинг саъи-ҳаракатлари сабабли ўзбек китобхонлари эътиборига ҳавола қилинган “Кўкбўриларнинг тирилиши” Атсизнинг “Кўкбўриларнинг ўлими” романининг давоми бўлиб, 1949 йилда ёзувчининг ишсизлик даврида яратилгандир. Бу иккинчи романининг бош мавзуси Кўршод кўзғолонидан кейин, Ўтукеннинг турклар учун янги ватанга айланиши, кўкбўриларнинг яна қайта кучга тўлиб, “тирилишлари”дир. Ёзувчининг биринчи романидаги машаққатли кунлар, очлик, хитой ишғоли сабаб емирилиб бораётган туркларнинг янгидан ҳоқонлик барпо этиши, элатга айланиши шарт-шароитлари, омиллари унинг иккинчи романида акс этган. Ушбу романда Атсиз асосий Ўрхун-Энасой ёдгорликларидан саналмиш Култегин, Билга ҳоқон ва Тўнжук обидаларининг (қабр тошлари) битигларини бирлаштириб, умумлаштириб бир роман шаклига олиб келган. Романда Ўрта Осиё турк ҳоқонликлари қаҳрамонлари ҳаётини куйлаш, мадҳ этиш, миллат учун жон бериш, миллат, ватан учун жангга, курашга чоғланиш, насл-насабга боғлиқлик, севги-муҳаббат мавзулари моҳирона кўтарилган ва тасвирланган. Шу билан бирга, романда қабр тошларидаги исмлар тўлалигича ишлатилган, макон, замон ва шахслар улардаги каби ёритилган. Ёзувчи баён этган “тирилиш” воқеасида турк ҳаёти, турк анъаналари, турк маданияти унсурлари романга бошдан-оёқ сингдирилганлигини алоҳида таъкидлаш зарур.

Демак, тадқиқотимизга объект бўлаётган “Кўкбўриларнинг тирилиши” романи туркийлар тарихини акс эттирувчи асар бўлиб, унинг ўзбек тилига таржимасини ва аслини солиштириб тадқиқ этиш долзарблик касб этади. Бу борада асарда миллийликни ифода этувчи тушунчалар сўзларни ўзбек тилида бериш масаласини тадқиқ этиш диссертациянинг марказий йўналишидир. Зотан, А. Лилова ҳақли таъкидлаганидек, “Таржимада миллийлик ва байналмилалликни ифода этиш мутаржимнинг ижодий фаолиятида юзага келадиган асосий мураккабликлардан биридир”[2, 99].

Таржима жараёнининг моҳияти асл нусхада акс этган шакл билан мазмуннинг бирлигини, яхлитлигини сақлаш учун бўлак тилдан муқобил воситалар қидириб топишдан иборат. Бундан ташқари, асл нусха мазмунини бошқа тилда беришнинг мавжуд бир нечта имкониятлари орасида энг муқобил ва мувофиқ вариантини танлаш ҳам адекват таржиманинг асосий талабларидан бири ҳисобланади. Ана шу муқобил тил воситаларини қидириб топиш ва мувофиқ вариант танлаш ижодий характерга эга бўлиб, таржима қилувчи киши, яъни таржимондан онгли меҳнатни талаб этади. Тилнинг ифодавийлиги билан чамбарчас боғлиқ бўлган илмий, ижтимоий-сиёсий адабиётлар таржимасида ҳам муайян бадиий-ижодий масалаларни ечишга тўғри келади. Бу таржимондан адабий назоратни талаб қилади. Бундай таржима санъат жумласига қиради.

Асарни таржима қилиш — авторнинг ўзига хос услуги, тасвирланаётган воқеанинг хусусияти, образ ёки персонажнинг ёш, жинс, вазифа, ихтисос, малака, миллат, эътиқод ва бошқа белгилари ҳамда асарнинг жанри ва турини ҳисобга олган ҳолда мувофиқ сўз ва ибораларни топиб, ўз ўрнида ишлата билиш демакдир[3].

Услуб ёзувчи ижодининг ўзига хослигини белгиловчи асосий кўрсаткич экан, унинг ижодий манераси, бадиий мушоҳада формаси, тасвирлаш мароми демакдир. Шу сабабли унинг даҳоси ва қалби ҳар бир асарининг

алоҳида олинган бадиий воситаларидан тортиб, муддаоси, асар ғояси, мавзуи, сюжет-композицион қурилмаси, синтаксиси, оҳанги, ритмикасига кенг кўламда ёхуд майда баёний-тасвирий унсурларда зухур кўрғазди. Бинобарин, услуб проблемасини хоҳ оригинал ижод асари, хоҳ бадиий таржимага татбиқан кенг, умумлаштирувчи ёки тор, коикрет план асосида ўрганиш мумкин. Ҳар бир асарнинг услубини автор танлаган мавзу белгилайди. Лекин айни бир мавзуда турли адиблар ёки айни бир адибнинг ўзи ҳам турлича услуб билан ёритилган бадиий асарларни яратишлари мумкин.

Маълумки, бадиий портрет инсоннинг ташқи кўриниши, юзи, либоси, юриш-туриш тасвири бўлиб, қаҳрамоннинг маънавий қиёфасини ёрқинроқ, аниқроқ тасвирлашга кўмак берувчи санъатдир. Портрет асарнинг умумий ғоясидан келиб чиққан ҳолда қаҳрамон характерининг у ёки бу қиррасини ёритишга хизмат қилмоғи лозим. Бошқача айтганда, портрет тасвири китобхонни асарда кўтарилган ғоя, ёзувчи чицаётган характер мазмуни, моҳияти, руҳий ҳолатининг таҳлилига йўналтиради. Зотан, қаҳрамоннинг ташқи қиёфаси, портрети тасвири образни ифодалашнинг, характер моҳиятини ёритишнинг муҳим унсури ҳисобланади. Персонаж қиёфасининг тасвири асар ғоясининг янада аниқроқ ифодаланишига кўмак беради. Портрет тасвиридаги ўхшатишлар, сифатлашларда миллий ўзига хослик ёрқин акс этади. Зеро, ёзувчи бу ўхшатиш, сифатлашларни ўзи мансуб бўлган миллат моддий-маънавий оламига хос унсурлардан олади.

Бирон-бир асар қаҳрамонининг образини таржимада тўлақонли акс эттириш учун унинг портретини, нутқини, хатти-ҳаракатини тўғри тасвирлаб бериш лозим. “Таржимада қаҳрамон характерини акс эттиришнинг асосий усули унинг хатти-ҳаракатини аниқ тушунишдадир, – дейди Н. Владимирова. – Персонаж фақат қайси ишни амалга ошираётгани билан эмас, балки уни қандай бажараётганлиги билан ҳам характерлидир. Шунинг учун персонаж характерини беришда таржимон унинг юриш-туришини, имо-ишорасини, хатти-ҳаракатини кузатиши зарур”[1].

Тасвирлашнинг бошқа воситалари билан бир қаторда портрет типик образ яратишнинг таъсирчан воситаси ҳисобланади. Портрет қаҳрамоннинг ички дунёсини очиб беришга, характерини индивидуаллаштиришга, унинг ўзгачаликларини ажратиб турувчи хусусиятларни акс эттиришга хизмат қилади. Ҳар бир ёзувчида портрет яратишнинг ўзига хос услуби мавжуд. Портрет адабий қаҳрамон тўғрисида тасаввур ҳосил қилиш учун дастлабки таянч асос ҳисобланади. Ёзувчининг ижод қилиш, яратиш услуби ва маҳорати муайян ғоявий-бадиий функциялар билан боғлиқ равишда юзага чиқади. Бу функцияларни, асарда, маълум даражада, портрет характеристикаси бажаради. Шунинг учун қаҳрамон портретини таржимада тўлақонли тасвирлаб бериш учун таржимон портрет яратишда асар муаллифи қўллайдиган индивидуал усуллар ҳақида аниқ тасаввурга эга бўлмоғи, ҳар бир портрет тасвирининг характерга алоқадор нуқталарига, миллий хусусиятларига диққат қаратиши, портретдаги ҳар бир деталнинг мазмуни ва вазифаларини аниқлаши, уларнинг таржима қилинаётган тилдаги муқобилини топиши керак бўлади. Ёзувчи асарнинг бош аёл қаҳрамони Ойхоним билан Урунгунинг илк учрашувини тасвирлар экан, унинг овозидаги сеҳр, ичданликни ифодаловчи “ezgi” сўзини ишлатади. Бу сўз қуйидаги маъноларга эга:

\*маълум бир қоидаларга кўра чалинган ва қулоққа ёқувчи мусиқа, нағма;

\*бир мусиқанинг маълум бир ўринларида қайтарилувчи ўринлари;

\*қулоққа ёқадиган овоз ёки сўз тизмаси;

\*мусиқада: йўл, усул, темп;

\*ғам, алам, сиқилиш.

“Bu sesteki **ezgi** Urungu'ya bir şeyler söylüyordu. Bu sesi tanıyordu. Bu o kadar güzel, o kadar yakın bir sesteki ki onu kendi içinde duyuyor, cevap veremiyordu”.

Романининг бошқа ўринларида ҳам Ойхонимни севиб қолганларни илк жалб этган жиҳат ҳам, ёзувчининг фикрига кўра, унинг овозидаги “ezgi” эди. Бу сўз худди ўзбек тилидаги сингари “эзмок” феълидан ясалган бўлиб, мантиқан қаралганда ҳам, “эзиш, қийнаш” маъносидаги хусусиятлиги маълум бўлади. Таржимон бу ўринда “товушдаги майинлик, оғирлик” таърифини ишлатади. Эҳтимол, турк тилидаги кўплаб сўзларни транслитерация йўли билан ўзбек тилидаги матнга киритган таржимон бу ҳолатда ҳам “эзги” сўзини қўлаши мақсадга мувофиқ бўлар эди. Чунки мусиқадаги оғирлик, ғам–аламни ифодаловчи усулни “майинлик, оғирлик” билан ифодалаш етарли эмас. Қиёсланг:

“Қизнинг товушидаги майинлик, оғирлик унга нималарнидир эслатмоқда. Бу товуш ҳам Урунгуга таниш. Шунчалар гўзал, шунчалар жонига яқин бир овозки, у ичидан келаётгандай, чорлаётгандай туюлади, аммо у жавоб беролмайди”.

Ёзувчи Урунгу ақлини олган Ойхонимнинг кўзларига китобхон диққатини алоҳида жалб этади. Зотан, Урунгуни аввалбошда Ойхонимга маҳлиё қилган нарсани унинг овозидаги “эзги” бўлса, иккинчиси сеvimли марҳум рафиқасини эслатган “яшил–чағир кўзлари” (yeşil ala gözler) эди:

“Bir kağan kızının gözlerine bu kadar ısrarla bakmak aklın alacağı bir iş değildi. Bu Gök Türk, bir beğ bile olsa kağan kızına böyle nasıl bakabilirdi? Fakat Kür Şad'ın oğlu oralı değildi. Karşındaki kızın **yeşil ala** gözlerine bakarken kendinden geçmişti. Bu gözler kendisini yirmi yıl uzağa götürmüş, sevgili karısını tekrar görür gibi olmuştu. Şu farkla ki, bu yüz, bu gözler karısının yüzünden, gözlerinden daha alımlı, daha güzel, daha başka türlü idi”.

“ala” сўзи “қоришиқ рангли, кўп рангли, олача; очиқ каштан рангидаги (кўз); каклик бўйнидаги қора ҳалқа” каби маъноларни англатади. Ёзувчи яшил кўзга нисбатан бу сўзни кўплар экан, Ойхонимнинг кўзлари яшил ранг ўлиб, товланиб туришини тасвирламоқчи бўлади. Бу кўринишни таржимада бериш учун Тоҳир Қаҳҳор “яшил–чағир” сўзини ишлатади. “Чағир кўз” сўзи “Ўзбек тилининг изоҳли луғати”да “олабула, кул ранг кўз” деб изоҳланади. Аслида бир қарашда “чағир кўз” иборасининг ижобий мазмунга эга эмаслиги маълум. Аммо Ойхонимнинг таърифида таржимон “яшил–чағир кўз” иборасини бериш орқали унинг характерига ҳам ишора қилади, яъни унинг соддагина ёш қиз эмаслиги, мураккаб характерга эгаллиги, ҳийлалик, жодугарлик ҳам унга хослигини кўрсатади. Аслида ҳам романи ўқиш жараёнида Ойхонимнинг жодуга алоқаси борлиги, одамларнинг қалбини, кўнглини ўқиш қобилияти борлигини, “буюк қам” – шаманининг шогирди бўлганлигини қайта–қайта таъқидланганини кўрамиз. Ҳақиқатдан ҳам, отаси Бўз Қоғоннинг ўлимидан кейин тўққизўғузларни бирлаштириб, бошқаларга қарши курашга бошлаган Ойхоним, кўринишда Элтариш ҳоқонга бўйсунганлигини эътироф этган бўлса ҳам, аслида мустақиллик учун курашдади, охир–оқибат, енгилиб ҳаётдан кўра ўлимни афзал кўрадики, уни том маънода асарнинг бош аёл қаҳрамони деб аташ мумкин:

“Ахир бу қора халқдан бири эмас, Кур Шаднинг ўғли эди. У қаршидаги қизнинг **яшил–чағир кўзларига** қараганича ўзини унутган ди. Бу кўзлар уни йигирма йил олдинги кунларга олиб кетган, у суюкли хотинини такрор

кўргандай ҳолатда эди. Фақат орада бир фарқ бор эди: бу юз, бу кўзлар хотинининг юз-кўзидан янада гўзал, жозибали эди».

Хусейн Ниҳал Атсизнинг “Кўкбўриларнинг тирилиши” романи қаҳрамонлари билан танишар эканмиз, амин бўламызки, ёзувчи асар қаҳрамонлари қиёфасини чизишда узундан-узун тасвирларга мурожаат қилмайди. Асар қаҳрамонининг ташқи кўринишидаги ҳар бир деталда унинг характери, ҳаёт йўли, тақдирига оид тафсилотларнинг маълум маънода акс эттиришга ҳаракат қилади. Асарни ўзбек тилига ўгирган Тоҳир Қаҳҳорнинг меҳнати самарасини айрим камчиликларни эътиборга олмаганда юқори савияда бажарилган, деган хулосага келиш мумкин. Бу борада, айниқса, қаҳрамонлар портретини қайта яратишдай мураккаб ишни мутаржим аъло даражада уддалаганлигини эътироф этиш зарур.

**Адабиётлар:**

1. Владимирова Н. Некоторые вопросы художественного перевода с русского на узбекский язык. –Т.: Фан, 1957. – 188 с.
2. Лилова А. Введение в общую теорию перевода. – М.: Высшая школа, 1985.
3. Саломов Ф. Таржима назарияси асослари. Т. 1983. –160 б.

## СЕКЦИЯ: ФИЛОСОФИЯ

Ольга Власова  
(Сумы, Украина)

## ХОЛОН ЛИЧНОСТИ В КОНТЕКСТЕ ИНТЕГРАЛЬНОЙ ФИЛОСОФИИ

Одной из самых актуальных проблем для современного мира является проблема ответственности личности за свой выбор и голограммное осознание результатов своей деятельности или бездействия уже в масштабах целого мира.

Человек как органическая часть универсума, в процессе своей нравственно и духовно неуправляемой «преобразовательной» и гиперпотребительской деятельности выступает ныне реальной угрозой не только себе, но и всей биосфере. При этом идет активный процесс разрушения самой человеческой личности. В результате агрессивного воздействия на человека им же произведенной бездуховной технологизированной среде вся совокупность современной социо-цивилизационной ситуации чревата опасностью разрушения биогенетической основы человека, его психики и тела, реальным ухудшением генофонда [6, с. 10]. Избежать такой деструктивной перспективы можно, осознав дисгармоничность действий «инициатора-причины» происходящих изменений – личности современного человека, выйдя на путь ее гармонизации и обретения.

Ведущие формы общественного сознания – наука, философия и религия на протяжении многих веков боролись за первенство в толковании истинного взгляда на мир и положение человека в этом мире, но, как видно по комплексному кризису (экологическому, экономическому, духовному), конкуренция этих сфер не приносит действительного результата.

Постигать и изучать личность по-новому просто необходимо, так как современный человек ежедневно сталкивается с большим количеством проблем, которые в большинстве своём не были известны ранее и которые необходимо решать в контексте современных условий существования.

Актуальной проблемой стало решение вопроса, как соединить современные достижения всех форм общественного сознания в единой концепции целостной личности.

Проблема целостности личности, тема гармоничного соотношения частей и целого, изучалась И. Кантом, Г. Гегелем, Л. Выготским, М. Бахтиным, М. Мамардашвили, Г. Югаем и др. Социально-философские концепции целостности личности и ее взаимодействие с обществом исследованы в трудах М. Шелера, Г. Плеснера, А. Гелена, А. Бергсона, Х. Ортеги-и-Гассета, Ж.-П. Сартра, М. Хайдеггера, А. Камю, Э. Фромма и др.. Представители ролевых концепций личности (Т. Парсонс, М. Вебер в социологии, Дж. Мид, М. Кун, Ч. Кули в социальной психологии) считают, что человек всегда есть «кто-то» – носитель определенных норм, идеалов, традиций, он не бывает «ником», и исследуют возможности человеческой способности «казаться» через «роли». При всем разнообразии теоретических подходов к изучению личности, именно многомерность личности признается ее сущностью. Но, несмотря на большое количество исследований, посвященных личности, среди них нами не обнаружено концепций, которые были бы непротиворечивы и отображали всю полноту многомерной структуры личности.

Целью данной статьи является интегральное выявление структуры личности. Для достижения поставленной цели необходимо, как нам представляется: 1) выделить «ориентирующее обобщение» понятия личности (выявив уровень абстракции, на котором различные или конфликтующие подходы приходят к согласию); 2) определить уровень холона «личности» в холархии «человек»; 3) проанализировать холон личности по «четырем секторам», установив границы внутренней и внешней стороны, а также его индивидуальных и коллективных форм.

В качестве методологии исследования нами избраны принцип холархии, отображающий универсальную парадигму развития, впервые предложенный венгерско-английским психологом Артуром Кёстлером и положения интегральной философии, разработанные Кеном Уилбером, базирующиеся на фундаментальной схеме (модели) реальности в виде понятийного поля: «Я», не-«Я» (внутреннее – внешнее, субъект – объект, коллективное – индивидуальное) и границы между ними.

Кёстлер ввел термин «холон» (англ. holon) для описания целого, которое полно само по себе, и в то же время является частью другого целого. Иерархия вложенных друг в друга холонов называется холархией. Она отображает возрастание целостности и интегративной емкости.

Уилбер предлагает «метод синтеза» – связанное и логически последовательное представление, которое непротиворечивым образом связывает воедино фундаментальные положения из различных областей знания. Программу интегральных исследований Уилбера ориентирована на «всеуровневое, всесекторное» представление о человеческом сознании и поведении, поэтому основу интегральной философии составляет, прежде всего, деятельность координирования, разъяснения и концептуального обобщения всех разнообразных форм познания и бытия. Ученый выделяет четыре типа холархий, которые имеют дело с внутренней и внешней стороной холона, а также с его индивидуальными и коллективными формами, которые несводимы друг к другу по предмету, методам познания, критериям истины и языку. Это миры субъекта (интроспекция, феноменология), объекта (классический научный метод и наука), интересубъективности (теория культуры) и интеробъективности (социология, теория систем).

В первобытных цивилизациях человек не осознавал своей отдельности с окружающим миром, воспринимал все как чувственное целое. Но на этапе становления рефлексии и абстрактно-логического мышления, происходит выделение себя из среды своего существования. Актуализируется идея влияния, причинно-следственной зависимости, дифференциации таких моментов, как причина и следствие, начало и конец, граница как принцип отделения «Я» от не-«Я», внутреннего от внешнего, актуального от потенциального, действительного от возможного, бытия от ничто [2, с. 10].

Проанализировав доступные нам концепции личности, мы нашли возможным предположить, что непротиворечивым «ориентирующим обобщением» может послужить понятие «личность – система отношений к "Я", не-"Я" и "Я" с не-"Я"», характеризующее со стороны целостности и осознанно-волевых проявлений. В дальнейшем мы будем рассматривать внутреннюю структуру и внешнюю иерархию холона *отношений* к «Я», не-«Я» и «Я» с не-«Я».

С точки зрения интегральной философии, холархия-человек включает в себя следующие уровни: 1) *материя* – физическая Вселенная, проявляющаяся в наших физических телах (в тех аспектах нашего бытия,

которые подчиняются законам физики) и измеряемая с наименьшей степенью сознания; 2) *тело* – эмоциональное или «животное» тело (секс, голод, жизненная сила и т.д.), аспекты бытия изучаемые биологией; 3) *ум* – рациональный, рассуждающий, лингвистический и образный ум, рассудок (изучаемый психологией); 4) *душа* – высший или тонкий ум, разум, архетипический ум, интуитивный ум – неразрушимая основа нашего существа (изучаемая теологией и диалектикой); 5) *дух* – трансцендентная вершина нашего бытия, наше Божество (изучаемый созерцательным мистицизмом).

Для выявления начального уровня, на котором выкристаллизовывается личность в холярхии, обратимся к моменту разделения в сознании человека на «Я» и не-«Я». Этим моментом является появление в мышлении рефлексии (Э. Тайлор, Г. Спенсер, Д. Фрззер, С. Токарев). Рефлексия (от латинского – «обращение назад»), рефлексировать – значит устремлять свои помыслы на понимание самого себя и на то, как другие знают и понимают. Возникает следующий вопрос, принадлежит ли рефлексия рассудку (нижнему уму) или разуму (тонкому уму, в нашей холярхии – уровню «душа»)?

«Если рассудок предписывает законы природе, то рефлексия не предписывает законы сознанию, но выявляет и проясняет эти законы, выявляя и проясняя при этом свою собственную специфику» [7, 24]. В рамках учения о радикальном сомнении и интеллектуальной интуиции, Декарт рассматривает рефлексию как принцип мышления, обеспечивающий соотнесение нового знания с уже имеющимся интеллектуальным опытом. У Локка рефлексия – это наблюдение, направленное не на внешние ощущаемые предметы, а на «внутренние действия нашего ума». Разрабатывая понятие рефлексии, Кант различает логическую и трансцендентальную рефлексию. Если логическая рефлексия направлена на сопоставление данных в рассудке понятий (имеют ли они одно и то же содержание, противоречат ли они друг другу или нет), то целью трансцендентальной рефлексии является поиск субъективных условий образования понятий, она направлена на «осознание отношения данных представлений к различным источникам нашего познания» и обязательна для всякого, кто желает а priori судить о вещах. В контексте феноменологического метода трансцендентальная рефлексия направлена на анализ интенциональной структуры сознания [5].

Таким образом, мы выходим на понимание того, что осознание себя личностью происходит на уровне рефлексии. Вначале в рассудке и далее в разуме, тонком уме или душе, наивысшем уровне индивидуального роста, которого мы способны достичь.

Рассмотрим холярхию личность в контексте четырех секторов: индивидуальное-внешнее; внешнее-коллективное; коллективное-индивидуальное; внутреннее-индивидуальное.

Базисом, пред-голоном личности является телесность или материальная субстанция человеческого «Я», так как для появления более тонких психических структур – мышления, нужен сформированный биологический носитель. Этот холон личности находится в секторе «индивидуальное-внешнее». Первая рефлексия, с которой встречается человек при осознании себя, происходит на уровне тела. Тело человека соединяет и разделяет «Я» и не-«Я» (внешний мир). Не привилегированное, не исключительное, уравненное со всеми остальными телами в праве «быть» и присутствовать. Это право есть форма самосознания, взгляд на «Я», как на «не-Я» и на «не-Я», как на компонент «Я» [3, с. 56]. Тело является первоосновой сущностных сил человека и доминирует среди них. Физические кондиции в значительной мере обуславливают образ, качество и стиль жизни личности. [4, с. 5]. Л. Фейербах так же считал, что «тело есть основной субъект личности».

Далее в развитии личности происходит включение «социального», «интеробъективного» холона, который занимает сектор «внешнее-коллективное». На этом этапе ведущим фактором, влияющим на развитие холярхии, является функциональное соответствие личности социальной системе. Кроме своего тела, личность начинает отождествлять «Я» с «ансамблем» социальных ролей, которые она освоила и активно реализует в обществе (представитель пола, семьи, рода, фирмы, города и т.д.), а в не-«Я» происходит грация на материальный, социальный мир и отдельные индивидуальности. Ведущую роль в этом секторе занимают сочетания друг с другом объектов в функциональном целом или совокупной сети эмпирических процессов.

Качественных результатов в описании социального холона личности достигли такие науки как социология, теория систем и синергетика. Определения личности, данные в диалектико-материалистической философии, социологии, теории систем и синергетике, наиболее удачно раскрывают суть эволюции личности на данном этапе. Личность (по Марксу и Энгельсу) есть самопроективный процесс, однако ее развитие неотделимо от реального изменения социальных отношений и обязательно воплощается в нормативном социальном поведении: «сущность человека», не «... абстракт, присущий отдельному индивиду», а «... совокупность всех общественных отношений». Личность в синергетике – живая нелинейная, социально и культурно интегрированная, саморегулирующаяся, самоуправляющаяся, сложная самоорганизующаяся открытая система, кроме того, это система, развитие которой определяется борьбой двух противоположных начал: с одной стороны, стремлением к снятию напряжения, уравниванию своего взаимодействия с социальной средой, смягчению конфликта с обществом и восстановлению прежнего уравновешенного состояния, с другой – поиском постоянного напряжения, постановкой и реализацией проектов, целей, задач, которые движут поведением личности [8]. Личность в социологии – не индивидуальные особенности человека, а та социальная система, в которую он включен, и те социальные функции, роли, которые он в ней выполняет (ролевые теории личности, личность как совокупность социальных ролей, исполняемых ею в различных жизненных ситуациях).

Следующим в развитии холярхии личности включается «культурный» или «интерсубъективный» холон, занимающий сектор «коллективное-индивидуальное». На этом этапе ведущим становится процесс проявления в мировоззрении влияния культурной среды, отображающейся в иерархии ценностей и проявляющейся в интересубъективной сопряженности. Для личности становятся значимыми понятия этики, морали, межличностного смысла, взаимопонимания, толерантности, культуры и т.д. В «Я» включаются духовные ценности на уровне субкультуры и культуры (ментальность, традиции, архетипы), отождествление происходит на уровне «Мы», а к не-«Я» добавляются представители иных субкультур и культур – не-«Мы».

Это межличностное пространство (наши общие для всех базовые контексты и мировоззрения) является существенной составляющей человеческого бытия, без которой даже не могли бы существовать наши индивидуальные субъективные «Я» и без которой даже не могли бы восприниматься объективные реалии. Более того, это интересубъективное направление развивается и разворачивается так же, как и другие секторы [9].

Примером отображения специфики «культурного» холона является понятие личности у Иммануила Канта: «Человек становится личностью благодаря самосознанию, которое отличает его от животных и позволяет ему свободно подчинять свое «Я» нравственному закону».

Последний сектор отражает «внутреннее-индивидуальное» содержание личности. Именно здесь формируется «интенциональный» или «субъективный» холон, включающий в себя переживание и осознание внутреннего опыта личности через чувства и мысли. Ведущую роль в этом секторе играет не столько внешнее (поддающееся непосредственному наблюдению) поведение, сколько внутренние состояния. Единственный способ, которым можно получить представление о своем внутреннем состоянии «Я» или состоянии другого не-«Я» – это внутренний или внешний диалог и его интерпретация. Именно на этом уровне возможна трансценденция, выход за пределы «Я» и «Мы», разотождествление.

Исследователи, которые считали внутреннее-индивидуальную составляющую личности определяющей, понимали личность как: индивидуальную субстанцию разумной природы (субстанция есть нечто, понимаемое через себя и в понимании себя, не нуждающееся во вспомогательных определениях) (по Боэцию); особую форму бесконечного содержания (по Соловьеву); сущностно-необходимую, единственную форму существования Духа (по Шелеру); трансцендентность – «образ и подобие Бога» (по Франку); просвет, участник, свидетель, медиум Бытия (по Хайдеггеру).

Все вышеперечисленные холоны потенциально существуют с начала развития холархии личности, и их актуализация, как правило, происходит поэтапно. В последовательности развития холархии личности, как только появляется более объемлющая стадия или холон, он (она) включает в себя возможности, паттерны и функции предыдущей стадии (то есть предыдущих холонов), а затем добавляет к ним свои собственные уникальные (более широкие) возможности. Таким образом, более интегративно-емкий «интенциональный» паттерн самоорганизуется и актуализируется позже в процессе развития, поскольку ему приходится дожидаться возникновения и определенного развития менее сложно-организованных холонов. С актуализацией последнего сектора, возникает возможность перехода на более высокий уровень в холархии человек. Как только мы преодолеваем наивысший уровень индивидуального роста, свидетель «Я» растворяется. Единственным условием выступает полная гармонизация взаимодействия всех включенных в холархию холонов или отсутствие внутренних и внешних противоречий.

Остается лишь игра недвойственного осознания – осознания, которое не наблюдает объекты, но полностью едино со всеми объектами (дзен говорит: «Это все равно, что вкушать небеса»). Разрыв между субъектом и объектом исчезает, душа преодолевается или растворяется, и возникает чистое духовное или недвойственное осознание – очень простое, очевидное и ясное. Ты понимаешь, что твое неотъемлемое существо беспредельно и открыто, пусто и ясно, и все, возникающее повсюду, спонтанно возникает в тебе, как подлинном духе [9].

#### Литература:

1. Бахтин М.М. *Философия поступка* / М.М. Бахтин // *Философия и социология науки и техники. Ежегодник. 1984-1985.* – [Электронный ресурс]. – Режим доступа: [http://archive.sfi.ru/lib.asp?rubr\\_id=814](http://archive.sfi.ru/lib.asp?rubr_id=814).
2. Вознюк А. В. *Новый подход к пониманию человеческой личности как трансцендентальной сущности.* – Житомир: Изд. Обинсинзна, 2011. – 170с.
3. Карасев Л.В. *Онтология и поэтика* / Л.В. Карасев // *Вопр. философии.* –1996. – № 7.– 191 с.
4. Косяк В.А. *Эпистемология человеческой телесности.* – Сумы: ИТД «Университетская книга». – 2002. – 362 с.
5. *Краткий Философский Словарь – Онлайн словари – Философия без границ. ПлатонаНет.* – [Электронный ресурс]. – Режим доступа: [http://platonanet.org.ua/board/filosofskij\\_slovar/lichnost](http://platonanet.org.ua/board/filosofskij_slovar/lichnost).
6. Лебедь Е. А. *Парадигмы философии и концепт «природа»* / Е. А. Лебедь // *Філософія науки: традиції та інновації.* – 2013. – № 1.– 298 с.
7. Молчанов В. И. *Время и сознание. Критика феноменологической философии: Моногр.* – М.: Высш. шк., 1998. – 144 с.
8. Мухамеджанова Н.М. *Личность в зеркале синергетики* / Н.М. Мухамеджанова // *CREDO NEW. Теорет. журнал.* 2004. – [Электронный ресурс.] Режим доступа: // <http://credonew.ru/content/view/408/56/>.
9. Уилбер К. *Око духа: Интегральное видение для слегка свихнувшегося мира* / К. Уилбер; Пер. с англ. В. Самойлова под ред. А. Киселева. – М: ООО «Издательство АСТ» и др., 2002. – [Электронный ресурс.] Режим доступа: <http://www.wholeworld.ru/stati/ken-uilber-oko-ducha.html>.

**Научный руководитель:**

доктор философских наук, профессор Косяк Валерий Андреевич.

**Алена Лещенко  
(Херсон, Украина)**

#### САКРАЛЬНОЕ ИСКУССТВО КАК МЕХАНИЗМ АКТИВИЗАЦИИ ДУХОВНЫХ СИЛ ВЕРУЮЩЕГО

Исторически так сложилось, что искусство формировалось вместе с развитием человеческого сознания. С течением времени многие представления утратили свою онтологическую значимость, а искусство, наоборот, расширяло свои сферы влияния. Одним из таких феноменальных проявлений является сакральное искусство.

Сакральное искусство всегда владело колоссальной энергией, которая имела и имеет безоговорочное влияние на духовный мир человека. В тоже время, эта энергия формирует специфические состояния, которые становятся основой для углубления религиозной веры. Е. Л. Фейнберг утверждал, что «сверхзадача искусства заключается в том, чтобы поднести движение души над движением разума. И оно решает эту задачу» [5, с.198]. В сакральном искусстве эта «сверхзадача» детерминируется и углубляется смысловыми нагрузками определенного религиозного учения.

Феномен сакрального искусства уже долгий период доминирует в научных интересах многих ученых различных гуманитарных наук. Задание осмыслить или хотя бы приблизиться к осмыслению сущности и глубины феномена сакрального искусства, его механизмов влияния на сознание, психику человека во все времена



оставалось одной из самых сложных задач теоретического исследования. Поэтому, актуальность исследования этого вопроса была и остается неоспоримой.

Изучением различных аспектов проблем связанных с особенностями сакрального искусства занимались и занимаются такие мыслители как Т. Бурхардт, Е. Пановски, М. Лоский, П. Флоренский, С. Абрамович, Д. Угринович, С. Крымский, В. Лепяхин, Е. Яковлев, И. Федь и многие другие.

Определение религиозного искусства как сакрального, обусловлено тем, что в таком искусстве внимание акцентируется на насыщение его определенными трансцендентными образами, которые не доступны для человеческого опыта и рационального анализа, а находятся в так называемом «невидимом» мире. Сакральное искусство дает возможность верующему человеку ощутить соприкосновение видимого и невидимого миров. П. Флоренский отмечает, что «жизнь нашей собственной души дает опорную точку суждения об этой границе соприкосновения двух миров, ибо в нас самих жизнь в видимом чередуется с жизнью в невидимом, и тем самым бывают времена – пусть короткие, пусть чрезвычайно стянутые, иногда даже до атома времени, - когда оба мира соприкасаются, и нами созерцается самое это прикосновение» [6, с.49]. Именно сакральное искусство, на основе визуально-аудиальных образов, разрешает созерцать это соприкосновение, переживать таинственную присущность сверхъестественного, божественного. Это помогает активизировать переживания человека, который ощущает нечто непонятное, величественное и вместе с тем, то, что вызывает определенное благоговение, всплеск духовных сил, таким образом, перенасыщая духовное состояние верующего. Такое состояние провоцирует к колоссальным онтологическим изменениям духовного мира человека, изменяет ориентиры, цели и даже онтологический статус в целом.

В. Шелюто отмечает, что «использование категории сакрального в целом касается религиозного искусства, которое всегда допускает существование трансцендентного начала. При помощи художественных форм, которые существуют в таком искусстве, осуществляется манифестация сакрального. Трансцендентное начало в произведениях религиозного искусства существует как бы за пределами художественной формы. Оно связывает произведения искусства с незаконченностью и вечностью, разрушая пространственно-временную ограниченность» [7]. Таким образом, сакральное искусство влияет на эмоции и чувства верующих путем персонализации образов и органического отражения, в содержании своих произведений, потусторонних сил, при помощи художественного оформления их восприятия. Это непосредственное использование аудио-визуальных и театрально-постановочных эффектов публичного богослужения.

Влияние искусства на эмоции и чувства человека связаны со специфическими художественными средствами, которые используются в каждом из его видов. Эти средства органично связаны с психофизическими возможностями человека. Так, живопись активизирует эмоционально-чувственную сферу человека используя перспективу, колорит, объем, светотень и так далее, то, что может восприниматься на основе зрительных анализаторов. Музыкальное искусство, в качестве эстетических инструментов влияния, использует звуки, гармонию, тембр, динамику и другое, что значительно активизирует слух и тем самым способствует более активному подчинению эмоций и чувств человека своему содержанию и характеру. Таким образом, каждый вид искусства имеет своеобразные инструменты, которые помогают отыскать или активизировать определенные эмоциональные реакции верующего, тем самым обеспечивая эмоциональную насыщенность и психологическое равновесие.

Источником содержания сакрального искусства выступает реальный и ирреальный мир. Отсюда возникает вопрос об изображении сверхъестественного, которое непосредственно влияло бы на эмоционально-чувственную сферу человека и способствовало закреплению в его сознании и подсознании психологически необходимой для верующего установки «верю-доверяю», вне которой формирование религиозных чувств является невозможным. В связи с этим, появляется необходимость в формировании определенных образов, которые бы выполняли эти функции.

Образцом для подражания становится канон, так как в нем соблюдены все правила фиксации образа и построения формы. Канон в сакральном искусстве определяется требованиями определенного религиозного учения. Он, в свою очередь, призван выработать у верующего стандарты поведения и вызвать своеобразные эмоциональные переживания. Канонические образцы призваны активизировать эмоции и чувства верующего. Эстетическая нагрузка, в данном случае, не имеет определяющего значения, так как искусство строго подчинено религиозному смыслу. Всякий канон в искусстве, - доказывает Д. Угринович, - выступает, во-первых, как образец для подражания, как идеал, к которому художник должен стремиться, и, во-вторых, как правило фиксации образа, как норма, которая регулирует художественную норму [4, 136]. А. Валицкая в религиозном каноническом искусстве выделяет следующие уровни:

- своеобразное «ядро» - это теологические догмы мировоззренческого характера, непосредственно сюда можно отнести представления о «тварности» мира, противопоставление земного и небесного, телесного и духовного и т. д.; то есть, речь идет о «ядре» религиозного мировоззрения и мироощущения. Валицкая А. это «ядро» называет «надтворческим элементом» канона, первым его уровнем;

- «надтворческие» элементы канона влияют на его «ядра» и образуют целостную систему принципов творения художественного образа, в котором можно проследить слияние духовного и материального начал мироздания;

- «дотворческий» элемент, в состав которого входит система психических и психологических приемов [1, с. 25].

Выделение этих уровней является условно-схематичным, так как в реальности они тесно взаимосвязаны и взаимодополняют друг друга. Однако, их выделение свидетельствует о сложности и неоднородности религиозного художественного канона, и это касается как живописи, так и музыки, архитектуры, скульптуры, слова.

Отец Иван Музычка делает попытку ответить на вопрос о влиянии поэзии, пения, храма и других предметов «священного» искусства в Литургии. Он считает, что они:

- 1). Приносят какую-то благодать, то есть, там, где есть Христос – там его благодать. Посредничает здесь и устанавливает все Церковь, которая людям икону и литургические средства дает со своим благословением.

- 2). Икона дает, своей символичностью, присутствие особы, которую она отражает; икона, храм – это встреча с Богом, встреча с событием и природным миром.

- 3). Икона, храм и другие священные предметы, поэзия, пение – это средства для прославления Бога в особах Святых и в событиях истории спасения при помощи Церкви.

4). Икона или какой-то священный предмет, или священная поэзия – это средства для наущения правде Господней, о спасенном событии или особе; икона провозглашает Христа.

5). Икона и другие предметы священного искусства - это sacramentale — знак Божественного, сверхъестественного через Церковь.

6). Предметы священного искусства являются источником для богословской мысли и контемпляции Божественных прав [3, с. 31-32].

Автор больше опирается на религиозное понимание силы сакрального искусства, влияние которого полностью базируется на выше приведенных принципах. При помощи сакрально образа, религиозное сознание конкретизирует идею присутствия священного и предоставляет возможность для личностного восприятия сакральной предметности. Идея сакрального трансформируется в чувственно доступные предметные формы, непосредственно «понятие сакрального характеризует предметы и людей, которые имеют какую-либо связь с Абсолютом и тем самым вводят их в сферу религиозного влияния» [2]. На основе этого у человека формируется и закрепляется психологическая установка на безапелляционную веру и доверие относительно действительного существования различного рода иррациональных явлений.

Таким образом, сакральное искусство является каналом передачи мыслей, а художественно-образная форма способом активизации процессов внушения. Именно символическая сущность сакрального искусства способствует активизации эмоционально-чувственной сферы верующего и делает его более восприимчивым к религиозному учению. Сакральное искусство влияет на верующих посредством сочетания священного первообраза с художественным образом, с использованием элементов таинственности и символизма. При этом символ выступает как полное единство явления и идеи, которая отвечает его понятийному религиозному содержанию. Символизм, как механизм влияния произведений искусства, обеспечивает единство предметного образа и его глубинного содержания. Основной задачей сакрального искусства является направление человека к ощущению духовного через восприятие материального.

#### Литература:

1. Валицкая А. П. Русская эстетика XVIII века. — М.: Искусство, 1983. — 238 с.
2. Виговський Л. А. “Змирнення” функцій релігійних організацій як закономірний результат засвоєння людиною світу / Леонід Антонович Виговський // Мультиверсум. Філософський альманах. — 2004. — № 41. — /http://www.filosof.com.ua/jornel/M\_41/Vehovskyi.htm.
3. Музичка І. Природа християнського священного мистецтва / Іван Музичка // Збірник матеріалів міжнародної наукової конференції циклу наукових конференцій про християнство: історія і сучасність. — К.: Знання — 1998. — С. 29 — 33.
4. Угринович Д. М. Искусство и религия. - М.: Политиздат, 1983. — 287 с.
5. Фейнберг Е. Л. Две культуры. Интуиция и логика в искусстве и науке. – М.: Наука, 1992. – 251 с.
6. Флоренский П. А. Иконостас. – М.: Литература, 2007. – 463 с.
7. Шелюто В. М. Проблема сакрального як естетична проблема у німецькій класичній філософії // [http://fd.snu.edu.ua/info/files\\_articles/collection\\_13/article14pdf](http://fd.snu.edu.ua/info/files_articles/collection_13/article14pdf)

**Влада Білогур**  
(Мелітополь, Україна)

### ФОРМУВАННЯ ГРОМАДЯНСЬКОЇ ОСВІТИ СТУДЕНТІВ ВИЩИХ НАВЧАЛЬНИХ ЗАКЛАДІВ В СУЧАСНОМУ ОСВІТНЬОМУ СЕРЕДОВИЩІ

Актуальність нашого дослідження обумовлена необхідністю подолання великої кількості невирішених протиріч, які характеризують тенденції розвитку вищої освіти, впливають на громадянську освіту студентів. Основними протиріччями, на наш погляд, є наступні:

- з одного боку, оголошено про побудову в Україні громадянського суспільства, з іншого боку – недооцінюється важливість громадянської освіти особистості для побудови громадянського суспільства, не створена система громадянської освіти особистості, воно слабо впроваджується в загальну систему освіти, особливо вищої;

- з одного боку, визнається необхідність створення системи громадянської освіти особистості, з іншого боку, неможливо впровадження цієї системи без демократизації системи освіти в цілому;

- з одного боку, для соціалізації в сучасному суспільстві молодому людині, що починає свою трудову діяльність, необхідні знання про свої права та обов'язки, досвід участі в управлінні і навички громадянської діяльності (управлінські, організаційні, просвітницькі та виховні уміння), з іншого боку – людина слабо собі уявляє, де ці знання можна отримати, куди звернутися за захистом своїх прав;

- з одного боку, завданням внз є формування творчої особистості, вільної людини, здатного до самоактуалізації, з іншого боку – виші часто не готують випускника до життя в соціумі, тому що ця задача може бути вирішена тільки через іншу парадигму педагогічного спілкування, розвиток партнерських відносин між викладачем і студентом;

- з одного боку, сучасні засоби масової інформації надають людині величезну кількість різноманітної інформації, впливають на процес формування світогляду молодого людині, з іншого боку – ні школа, ні внз не вчать юних громадян орієнтуватися у величезному потоці передвиборних інформаційних акцій та політичних спекуляцій і т. д.

На цьому низка питань актуальності проблеми дослідження не закінчується. Вона також полягає в аналізі застосування поняття «громадянська освіта» в умовах демократизації життєдіяльності сучасних студентів. З нашої точки зору, запорукою цього є наполеглива і цілеспрямована робота всіх суб'єктів навчально-виховного і організаційного процесу у вищій школі з метою якнайповнішого і найефективнішого здійснення освітньої реформи, однією з головних цілей якої є демократизація всіх видів взаємодій, що визначають державну політику у сфері вищої освіти.

Важливим напрямком демократизації життєдіяльності студентів, який має пізнавально – світоглядне, теоретично – систематизуюче значення, є політична та громадянська освіта, яка набувається протягом викладання відповідних дисциплінарних курсів. «Поступова демократизація самої системи освіти потребує надання поглиблених теоретичних знань із сутності, передумов і перспектив розвитку демократії як явища і політичного режиму. Демократія – це не лише наявність визначених (конституційних) процедур у державі, таких, як вибори, визначені шляхи формування уряду. У зв'язку із цим позитивним було б поширення викладання навчальної дисципліни «Основи демократії» принаймні у вищих навчальних закладах» [1, с.177].

В світогляді студента університет повинен залишитися символом його успіху, а вдячність перед громадою – одним із головних принципів демократичного світогляду. За цих обставин університетське середовище – це не просто місце навчання молодої людини, але й організація, в якій чи не вперше отримується реальна можливість громадської самореалізації та висловлення власних соціально-політичних поглядів, що, звичайно, впливає на демократизацію світогляду. У зв'язку з цим, важливо, щоб університет був організований і управлявся на демократичних засадах,

У сучасному суспільстві обов'язковим процесом, який супроводжує демократизацію, є широка інформатизація різноманітних сфер соціальної та особистісної життєдіяльності. Інформатизація є необхідною умовою розвитку демократизаційних процесів, студентська ж молодь в будь-якому суспільстві має найвищий рівень компетентності у використанні інформації та застосуванні інформаційних технологій. «Інформатизація та демократизація знаходяться у діалектичному взаємовідношенні. З одного боку, інформатизація не сумісна з тоталітарним режимом, тільки демократизація суспільного поля створює для неї благодатне поле. Інформатизація суспільства потребує його демократизації. З іншого – інформатизація є в сучасних умовах дієвим засобом розвитку демократичного ладу, позбавлення від бюрократичного свавілля, стимулом розвитку політичної та економічної активності громадян» [2, с.140]. Студентська молодь, перебуваючи в середовищі компетентного використання інформації, має можливість свідомо і адекватно сприймати принципи і цілі демократичної дії, що сприяє еволюції її уявленнє про розвиток суспільства, держави, нації. На наш погляд, різні напрями демократизації життєдіяльності студентів створюють комплекс необхідних організаційно-управлінських, навчально-виховних, науково-інноваційних, громадсько-політичних заходів, які здатні сприятливо впливати на формування демократичних основ світогляду молодих людей, створювати середовище, сповнене громадянськими смислами, цінностями, вчинками. Тобто громадянська освіта – це освіта, спрямована на формування знань, умінь, навичок, необхідних громадянину для життя в демократичній державі. Громадянська освіта повинна сформувати особистість студента, якому притаманні демократична громадянська культура, усвідомлення взаємозв'язку між індивідуальною свободою, правами людини та її громадянською відповідальністю, готовність до компетентної участі у житті суспільства. Предмет громадянської освіти не обмежується інформаційним компонентом, а формує позиції та ставлення до тих чи інших явищ і процесів життєдіяльності суспільства, сприяє становленню нових алгоритмів громадянської активності. Трудність втілення цих складових громадянської освіти полягає в тому, що вони мають орієнтуватися на демократичні цінності (свобода, верховенство права, плюралізм тощо), коли вони ще не утвердилися в Україні. За цих умов громадянська освіта значною мірою має бути не просто тренінгом демократії, а школою боротьби з проявами сталої ментальності та відповідними нормами поведінки на підставі прихильності до демократії.

Ідея громадянської освіти пройшла непростий шлях. Так, важливим орієнтиром у вихованні громадянина є прийнята урядом Національна доктрина розвитку освіти, концепції громадянського виховання та громадянської освіти. Громадянська освіта студентів має здійснюватися за трьома напрямками: впровадження окремого навчального предмета, інтеграція громадянських знань у суміжні дисципліни та відповідна орієнтація виховної роботи у вищому навчальному закладі.

Основними завданнями громадянської освіти є: надання молодому поколінню знань про світові демократичні здобутки та особливості становлення демократії в Україні; формування мотивації та і вміння для відповідальної участі у громадсько-політичних процесах, критично-конструктивного ставлення молоді до життя суспільства; сприяння становленню активної позиції громадян щодо реалізації ідеалів і цінностей демократії в Україні; створення умов щодо набуття досвіду громадянської дії, демократичної поведінки та комунікативної взаємодії [3].

Наслідком і результатом громадянської освіти має бути формування молодої людини, яку характеризують наступні якості: почуття власної гідності, шанування прав людини і вміння їх захищати, вміння мислити критично й незалежно, вимогливо ставитися до влади, відданість демократичним цінностям, віра в них, сповідування таких цінностей суспільного життя, як права людини, верховенство права, справедливість, політична освіченість, компетентність, знання, визнання і дотримання законів, толерантність і готовність до компромісу, до розв'язання конфліктів шляхом певних угод, участь у спільних справах [4, с.63].

Такі якості можуть формуватися як фундаментальні характеристики особистості, психології, соціально-рольового статусу молодої людини лише за умов наявності у середовищі вищого навчального закладу розглянутих нами вище основних напрямків демократизації життєдіяльності студентів. Через стандарти вузівської освіти, засоби масової інформації, держава здійснює цілеспрямований вплив на політичну свідомість та поведінку молоді, намагається виховати в них такі якості, що відповідають існуючому політичному режиму

Розглянемо детальніше основні суперечності демократизації світогляду студентської молоді та можливості і шляхи їх подолання. Зазначимо, що однією з основних таких суперечностей, з нашої точки зору, залишається значна інерція авторитарних дидактично-навчальних методів і поведінки викладацького складу, більшість з якого залишаються переконаною в тому, що студента слід чомусь навчити, передати йому знання, а не допомогти вчитися, сприяти самостійній пізнавальній творчості. Сталість традицій суб'єкт-об'єктного стилю викладання є однією з найбільших перепон, які заважають сутнісній демократизації світогляду студентської молоді. «Суб'єкт-об'єктні відносини, що сьогодні є панівними у галузі освіти, за своєю сутністю є антидемократичними – примусове нав'язування волі однієї людини (викладача) колективу студентів. Наявне протиріччя, яке можна вважати головним протиріччям демократизації освіти» [5, с.140-141]. Долати традиційний стиль мислення, масово вводити інноваційні методи педагогічної поведінки дуже складно, адже суспільна свідомість є достатньо усталеним феноменом. У такій ситуації необхідна, насамперед, просвітницька робота з викладацьким складом, введення новітніх методів навчання та ідей у педагогічних університетах, створення умов, коли викладачі були б не відстороненими від культурного середовища студентської молоді, а брали б активну участь у його творенні і ціннісно-смысловому наповненні, адже «не варто намагатися виховувати молодь, знаходячись поза її культурою. Впливати на молодь можливо лише

будучи частиною її суспільства, ставши першим серед рівних, щоб виховання йшло не шляхом страху, а шляхом поваги» [6, с.8-9]. Отже, широке застосування інноваційних особистісно-орієнтованих педагогічних технологій, партнерські стосунки викладацької і студентської спільноти, обізнаність викладачів у культурних, побутових, дозвільних уподобаннях студентів можуть бути шляхами подолання такої перепони на шляху демократизації молодіжного світогляду, як прищеплення авторитарного стилю мислення, спілкування, поведінки.

Становлення громадянського суспільства – найважливіша ознака й умова існування демократичної держави. Важливо, щоб держава й уряд не стримували ініціативу громадян, не диктували як їм жити, були підзвітні народу. Через історичні обставини, соціально-політичні та економічні умови нашого минулого Україна перебуває сьогодні лише на початковій стадії формування громадянського суспільства. В умовах трансформації політичної системи України зростає роль і значення громадянської освіти підрастаючого покоління, результатом якої має бути нова політична культура, компетентна участь населення у державних та громадських справах. З розколом старої політичної системи зруйнувалася й система виховання громадянина. Рівень освіти є одним з самих могутніх базових об'єктивних чинників, який впливає на громадянські компетенції. Для ефективного функціонування дієва демократія і громадянське суспільство потребують активних громадян з розвиненими громадянськими цінностями. Необхідна глобальна гуманізація людських відносин і збагачення їх любов'ю та повагою до особистості. Без елементарної чесності й порядності нічого й думати про формування громадянського суспільства, утвердження в ньому справжньої демократії. Особливі сподівання в зв'язку з цим пов'язані з формуванням громадянських та демократичних цінностей у студентів, а, як відомо, система світоглядних цінностей та орієнтирів засвоюється людиною саме в молоді роки як наслідок процесу соціалізації.

Демократизація будь-якої сфери людської життєдіяльності вимагає необхідну кількість компетентних суб'єктів, носіїв демократичних цінностей і принципів, діяльність яких була б скерована на цілеспрямоване і планомірне впровадження демократичного стилю мислення і поведінки. Значною проблемою нашого суспільства є те, що в управлінському і просвітницькому плані демократизацією займаються люди, які не мають необхідного досвіду і рівня громадянсько-політичної компетентності. Однією із загроз для перспектив політичної освіти в Україні є дилетантизм інновацій, що межує з профанацією й дискредитацією самої ідеї. Багато педагогів і досі не зовсім уявляють, що таке громадянська освіта, яке її призначення. Часто вона підмінюється вивченням історії, студіюванням законів тощо. Щоб громадянська освіта в демократичному, а тим більше перехідному суспільстві відповідала соціальним вимогам, вона має бути систематичною й фаховою, спиратися на наукову розробку принципових питань, на коректне визначення її змісту, виходячи з реального стану політичної культури громадян. Для цього є нагальна необхідність розвитку системи громадянської і політичної освіти з підготовкою необхідних дисциплінарних курсів і програм, а найголовніше – із підготовкою висококомпетентного викладацького складу, створенням системи підвищення кваліфікації викладачів, що спрямовують свою професійну діяльність у галузі громадянської освіти.

Таким чином, шлях подолання суперечностей та перепон демократизації лежить, насамперед, у просвітницькому підвищенні рівня громадянської свідомості і політичної культури молоді, а також реформуванні системи вищої освіти, позбавлення її таких негативних явищ, як авторитарний стиль викладання, хабарництво і корупція. «Становлення демократичних цінностей та культури передбачає набуття всіма членами суспільства відповідних знань, звички діяти і думати по-демократичному, що, у свою чергу, вимагає глибокого розуміння суті демократії, прав та можливостей, які вона забезпечує, а також обов'язків, які вона покладає на кожного громадянина. У країнах усталеної демократії цей процес здійснювався поступово й протягом століть. Україна ж має пройти його прискореним чином. Останнє базується на вивченні цивілізаційного демократичного досвіду, всебічному дослідженні особливостей, продиктованих українськими політичними, економічними і соціокультурними реаліями, сприйняття демократичних цінностей такою категорією як студентська молодь» [6, с.13]. При цьому, саме система вищої освіти та кожен університет зокрема, з нашої точки зору, є такими спільнотами, в яких процес демократизації всіх сфер життєдіяльності може йти прискореними темпами відносно інших галузей соціального функціонування, що покладає на вищі навчальні заклади особливу соціальну місію, а студентство перетворює на прошарок, який несе потенціал демократизації всього суспільства.

Отже, можемо зробити висновок про те, що саме запропонована концепція демократизації світогляду сучасної студентської молоді є не просто однією з головних тенденцій її еволюції в трансформаційному суспільстві, але й значною джерельною базою демократизації такого суспільства в цілому. Саме студентство є найактивнішим і найсприятливішим до демократичних цінностей прошарком населення, а «опора на ініціативу, активну життєву позицію, європейські ціннісні орієнтації студентства є реальним показником цивілізованості суспільства, утвердження в ньому демократичних начал. Важливо чітко усвідомити, що успішна розбудова Української держави залежить від самосвідомості, самодостатності, незаангажованості, свободи мислення, наполегливої праці кожного молодого громадянина України» д [7, с.24]. Шлях демократизації молодіжного світогляду в трансформаційному суспільстві має двонаправлений, амбівалентний характер, тобто як демократизація стилю мислення студентської молоді залежить від загальнополітичної і соціально-громадської ситуації в перехідному суспільстві, так і еволюція в демократичному напрямку самого цього суспільства цілком залежить від основних тенденцій світоглядного розвитку молоді.

Звідси, принагідно лише коротко зазначимо, що одним із головних висновків у нашому дослідженні є те, що суспільство, яке прагне розвиватися в напрямку демократизації всіх сфер своєї життєдіяльності, насамперед, повинно надати можливості і реальні умови для волевиявлення, самоорганізації і самореалізації своєї молоді, особливо такої інтелектуально і соціально активної її частини, як студентство. Таким чином, підкреслюється особлива роль і місія вищої освіти в трансформаційному суспільстві, адже саме вона здатна суттєво впливати на формування світоглядних орієнтацій значної кількості молодих людей, які прагнуть до освітньо-наукової, інтелектуальної та соціальної самореалізації та адаптації. «У наш час цілі освіти в більшості країн цивілізованого світу відображають ідеї демократизації та гуманізації в царині педагогіки та філософії освіти. Зі зміною українського суспільства змінюються і цілі вищої освіти. Саме тому вищі навчальні заклади України ставлять за мету навчання і виховання нового покоління молодих людей, які стануть лідерами демократичних змін у країні і допоможуть відродити старі традиції демократії і реалізувати нові демократичні та гуманістичні ідеї і цінності в українському суспільстві» [8, с.147].

Громадянська освіта студентів внз як соціально – педагогічна проблема в умовах демократизації суспільства полягає у розкритті сутності людини в усіх її суттєвих зв'язках і відносинах, особливих моментів самоперетворення і оволодіння " мистецтвом жити".

Сутнісна рефлексія цих процесів зводиться до зіткнення "вітального-духовного" як реальних атрибутів людського буття, пов'язана з розкриттям мотиваційних процесів, які є діалектичним зв'язком цих двох найважливіших життєвих спектрів. До сфери "вітального" можна віднести все те, що так чи інакше пов'язане з життєвими циклами людини, а саме, його біологічним відтворенням, відповідним чуттєво-емоційним станом індивіда; до сфери "духовного" – все те, що пов'язане з необхідністю духовного і практичного вирішення протиріччя, подолання знецінених і обайдужених форм людини, самореалізації особистості. Взаємозв'язок "вітального і духовного" передбачає розуміння теоретичної форми та моделювання буття "можливої потенції":

1) відношення людини до самої себе; 2) відношення людини до інших людей;

3) відношення людини до екстра-реалій; 4) відношення до світу як єдиного цілого. Цим самим вирішується дихотомія "вітального світу життя" і "духовного світу культури", в контексті яких долається подвійність суб'єкта і об'єкта і досягаються "мета-цінності"[9, с.8-9].

В контексті громадянської освіти студентів самоактуалізація – це бажання людини стати тим, ким вона хоче і може стати; це людина, яка досягає найвищого рівня в чомусь і добивається повного використання своїх талантів, здібностей і потенціалу особистості, самопізнання шляхів вибору індивідом себе як суб'єкта моральної дії. Громадянська освіта та активність особистості є виміром політичної культури як окремих індивідів, так і суспільства в цілому і має багатовимірне значення, означаючи: тісний зв'язок політичних інститутів з громадянським суспільством; контроль за діяльністю політико-керівних структур з боку народу; забезпечення можливості участі в процесі реалізації влади членів суспільства; самоствердження людини; спосіб реалізації її можливостей.

### Література:

1. Нестеренко Г. Роль системи освіти у становленні української політичної нації /Галина Нестеренко // Філософія освіти. – 2006 – № 2 (4). – С. 177 – 186.
2. Негодаев И.А. На путях к информационному обществу /Иван Негодаев. – Ростов – на – Дону: Изд-во ДГТУ, 1999. – 392с.
3. Дух Л.І.Громадянська освіта та виховання учнівської молоді <http://yarosch.mylivepage.com/wiki/1325/509>.
4. Карнаух А.А. Проблеми становлення сучасної політичної культури в Україні / А.А. Карнаух// Роль політології у реформуванні політичної системи України: Матеріали круглого столу «Роль політології у науковому забезпеченні реформи політичної системи України», 20 – 21 квітня 2006р. – К.: МАУП, 2006. – С. 62 – 71.
5. Корнієнко В.О. Формування політичної культури сучасної владної еліти в Україні: монографія/В.О. Корнієнко, В.В.Добіжа. – Вінниця: ВНТУ, 2009. – 160 с.
6. Кострюков С.В. Формування демократичних цінностей студентської молоді в трансформаційний період: автореф. дис. на здобуття канд. філософ. наук: спец. 09.00.10 «Філософія освіти» С.В.Кострюков. – К.: 2004. – 19 с.
7. Студентське самоврядування як невід'ємна складова демократизації вищої школи / відп. ред. М.Ф. Степко. – К.: Освіта України, 2005.– 49 с.
8. Годлевська В.Ю. Гуманізація освіти як фактор демократизації суспільства. Іспанський досвід / В.Ю. Годлевська // Гуманізм та освіта: Зб. матеріалів VIII Міжнар. наук.-практ. конф., м. Вінниця, 19–21.09. 2006 р. – Вид-во ВНТУ «УНІВЕРСУМ-Вінниця», 2006. – С. 147–149. 9.Яцейко М.Г. Демократизація як закономірність модернізації освіти в контексті глобалізації: автореф. дис. на здобуття наук. ступеня канд. філософ. наук: спец. 09.00.10 «Філософія освіти» / М.Г. Яцейко. – К.: НПУ ім. М.П. Драгоманова, 2009. – 20 с.

Валентина Воронкова  
(Запорозьке, Україна)

### ФИЛОСОФИЯ ПОСТМОДЕРНИЗМА: РАЗНОВИДНОСТИ, ХАРАКТЕРНЫЕ ЧЕРТЫ И ОСОБЕННОСТИ

Постмодернизм – совокупное обозначение наметившихся в последние два десятилетия тенденций в культурном самосознании развитых стран Запада и процессов, происходящих в нем. Понятия "постмодернизм", "постмодерн" многозначны и используются для обозначения своеобразного направления в современной философии, искусстве, политике, религии, этике, образе жизни, мировосприятии для периодизации культуры и обозначения соответствующей концепции, которая формируется на основе изменений, происходящих в общественных и экономических структурах в условиях модернизации общества. Постмодернизм – это многозначный и динамически подвижный в зависимости от исторического, социального и национального контекста комплекс философских, эпистемологических, научно-теоретических и эмоционально-эстетических представлений. Большинство феноменов постмодернизма возникло как специфическая реакция на устоявшиеся формы предшествующей культуры ведущих стран Западной Европы и США. Исследователи постмодернизма склоняются к тому, что постмодернизм сначала возникает в русле художественной культуры (в США – с конца 1940-х – начала 1950-х годов), во Франции (с установлением Пятой республики – 1958 г.), однако очень скоро распространяется на другие сферы – философию, политику, религию, науку, для чего необходим научно-философский способ восприятия социальной действительности с точки зрения онтологического аспекта. [1, с.57].

Термин "постмодернизм" не имеет однозначного определения, так как по своей сути это амбивалентное и противоречивое явление. Нередко в качестве термина "постмодернизм" используют экзистенциализм позднего М. Хайдеггера, постпозитивизм П. Фейербенда, постструктурализм Ж. Дерриды и Ж. Делеза, постструктурализм М. Фуко. Работы таких представителей, как Ж. Лакан, Ж.Деррида, Ж.Батай, Ж. Делез, М.Фуко, Р. Барт, Р.Порти отражают тенденции в современной западной культуре, выразившиеся в конструктивной критике классического рационализма и традиционных ориентиров метафизического мышления. Динамика постмодернизма сводится к тому, чтобы дать качественно новый подход к определению природы философии и ее роли в жизни общества, выявить историю духа философии. Истоки постмодернизма усматривают в литературных экспериментах второй половины XIX в., в авангарде 1910-1920 гг. XX в., его широкое распространение встречается в 1960-е годы XX в. для характеристики новаций в литературе и искусстве, трансформации социально-экономической и социально-

политической сфер. Уже в 1970-е годы он выходит за рамки локальных философских или культурологических теорий и школ и получает широкое распространение во всем западном мире. За последние 20 лет термин "постмодернизм", во многом благодаря введенному Ж.-Ф. Лиотаром понятию "постмодернистского состояния", распространился на все сферы культуры. Нередко в качестве синонимов термина "постмодернизм" используют "постструктурализм", "неоструктурализм" и др. До сих пор нет единого мнения о времени появления термина "постмодернизм": Р.Панвиц в книге "Кризис европейской культуры" (1917) говорит о "постмодернистском человеке" как разновидности декаданса и варварства, vyplывающем из водоворота, радикальной революции и европейского нигилизма. В Средние века под "постмодерном" все чаще понимается современная фаза западной культуры.

Статус постмодерна встречается в философии Ж.Лиотара как качественно новый подход к определению философии и ее роли в жизни общества. Термин "постмодернизм" был воскрешен в 1960-е годы американским литературоведом Хассаном для описания некоторых новых явлений в американской литературе. В 1970-е годы виднейший американский исследователь постмодернизма А. Джеймсон исходил из того, что это слово обозначает эпоху истории западной цивилизации, идущую на смену так называемому "новому времени".

В истории философской мысли выделяются четыре типа постмодернизма. Первый тип опирается на традиции авангарда и ориентации на "сырую" реальность, противопоставляется высокоэлитарному искусству (американская контркультура 1960-х годов). Первоначально постмодернисты фокусировали внимание на искусстве, позднее – распространились на более широкий спектр явлений современной культуры. Большинство концепций постмодерна относится к сфере интеллектуальных феноменов. Второй тип 1960-1970-х гг. связан с развитием постструктурализма, проблематикой философии языка и деконструкцией традиционной метафизической парадигмы (Ж. Деррида). Литературные произведения, представляющие постмодернизм этого плана, т.е. канонические примеры типа: "Женщина французского лейтенанта" Джона Фаулза; "Имя розы" Умберто Эко; "Радуга гравитации" Томаса Пинчена; "Жизнь: способ употребления" Ж.Перека. Третья разновидность: постмодернистская поэтика. Поэтический коммерческий постмодернизм движется в русле неоконсерватизма. Четвертая разновидность затрагивает социологические, философские, психологические аспекты постмодернизма. Это общая атмосфера упадка эпохи, реакция на типовой конформизм западной цивилизации, постмодернистский стиль жизни, модус чувствования *home deconstructivus* – человека эпохи постмодернизма. Так, американский философ Р. Рорти в книге "Случайность. Ирония. Солидарность" (1986) утверждает, что истины вовсе нет, она принадлежит высказываниям. Мир не говорит, говорим только мы на языке, который сами же и сотворили. Языковые тексты имеют отношение только к другим текстам (и так до бесконечности), они не имеют никакого основания (ни божественного, ни природного) вне языка. Тексты включены в языковую игру и невозможно говорить об "истинном" их смысле, что обрекает на провал все попытки отыскать истину; содержание истины формулируется в каких-то словесных утверждениях; истина не открывается, а создается в процессе говорения и написания текстов; истины «говорятся» людьми и представляют свойство лингвистических словообразований, предложений.

Западный мир переживает сегодня падение любых авторитетов. Люди больше не стремятся идентифицировать себя с государством, партией, общество не заволашеивает великие имена прошлого или герои современной эпохи. Одновременно размываются с нарастающей скоростью всевозможные социальные границы, дезорганизируются большие сообщества и структуры, растет культурная фрагментаризация. В настоящее время торжествует спонтанность, неорганизованность. Прежняя односторонняя ясность целей и средств человеческого поведения и действия сменяется многообразием, неопределенностью, неясностью, сложностью, которые с трудом оцениваются и с обилием ошибок осуществляются [2, с. С.32].

Проблема риска выходит на первый план, так как сущность риска и его степень можно определить через неопределенность, стихийность, бессознательно-творческую деятельность субъектов по преодолению этой необходимости. Поэтому характерными чертами постмодернизма выступают неопределенность, культ неясностей, фрагментаризация, игра языка, смешение жанров, мода как код культуры, принадлежность к определенной социальной группе, политическая незаангажированность, самовыражение, апелляция к религиозному сознанию, экзистенциальные мотивы, различные способы самозащиты, игровая раскованность, непредубежденность, открытость. В качестве основной характеристики философии постмодернизма можно выделять методологическую плюральность, отход от оценочных суждений, отсутствие универсальных авторитетов, перенасыщенность значений ("культура избытка"), "интерпретативная поливалентность, уничтожение иерархических конструкций, попытка выявить глубинные универсальные ментальные структуры".

Парадигма постмодернизма включает анализ термина "интертекстуальность", введенный в 1967 году теоретиком постмодернизма Ю. Кристевой, стал одним из основных при анализе художественного произведения постмодернизма. Употребляется не только как средство анализа литературного текста, но и для определения того миро- и самоощущения современного человека, которое получило название постмодернистская чувствительность. Под влиянием структурализма (Р. Барт, Ж. Лакан, М. Фуко, Ж. Деррида и др.), отстаивающего панъязыковой характер мышления, сознание человека было отождествлено с письменным текстом как якобы единственным более или менее достоверным способом его фиксации. В результате все стало рассматриваться как текст: литература, культура, общество, история и сам человек. Этот взгляд привел к восприятию человеческой культуры как единого "интертекста". Важным последствием уподобления сознания тексту было "интертекстуальное" растворение суверенности субъективности человека в текстах-сознаниях, составляющих "великий интертекст" культурной традиции. Концепция интертекстуальности тесно связана с теоретической "смертью субъекта" (М. Фуко) и "смертью автора", а также "смертью" индивидуального текста.

Деконструкция как компонент социально-онтологического и культурного процесса представляет текстуальную активность, подвергающую сомнению метафизические предрассудки, помещающие самотождественные понятия внутрь и за пределы рассеивающей языковой игры. Деконструктивисты, критикуя какую-либо систему, всегда показывают, что ее базовые аксиомы всего лишь языковые мифы, условности без определенного содержания (идеализм и материализм, реализм и романтизм). Язык используется как средство нагнетания "обычных" смыслов с тем, чтобы прорваться в новое – многомерное пространство культуры постмодерна. Безусловно, деконструкция может легко переродиться в самовлюбленную игру, если ей не удастся работать с текстами на высшем уровне самокритической сознательности. Так, один и тот же текст допускает бесчисленные истолкования; множественность и равноценность интерпретаций открывают беспредельные возможности для игровой комбинаторной активности критики. Интеллектуальная игра как феномен культурологического менталитета нивелирует иерархию разных уровней сознания: чистое содержание,

практическую деятельность, жанр изложения, язык, которые оказываются замкнутыми в единой стихии играющих знаков. Понимание игры как бесконечного комбинирования культурных ценностей и знаков в принципе выводимо из трудов Й. Хейзинга. Модель культуры, предлагаемая Деррида, отвечает многим признакам игры, названным Хайзингом: "свободный дух, самоценность, театральность, повторяемость, ставка на случайность, риск, шанс, тайна результата, наконец, элемент забавы. Очередная система каждый раз пытается обуздать свободу игры, редуцировать пульсирующую структурность до жесткой формы археологии. Истина – это мобильная армия метафор, местоимений и антропоморфизмов; это иллюзии. Ведущим принципом является иронический коллаж. Смысл возникает в различии и от этого расшифровка "иллюзий" и "следов" составляет в большей мере тот труд понимания, который требуется от читателя деконструктивных работ [3, с.13-29].

Постмодернизм – это поиск новых форм отношений человека с миром, новых ценностей и новых критериев. Постмодернизм несет в себе не только проблему исчерпанности предшествующего типа сознания, а значит и культуры, которая просуществовала десятки столетий, но и проблему поиска того, что будет дальше, поиска новых принципов грядущей культуры. Сила постмодернистского мышления именно в признании культурного постмодернизма, который открывает простор для открытого диалога, освобождает от догматизма. Философы-постмодернисты – представители номиналистической культуры. Номинализм (лат. *nomia* – "имя") – учение, согласно которому существуют только единичные вещи, а общие понятия (универсалии) – есть творение ума, в действительном мире им ничего не соответствует. Постмодернизм, напротив, отдает предпочтение гетерогенности и различию как освободительным силам в переопределении культуры. Как отмечает Ф. Джеймисон, постмодернистский мир – полностью мир человека, в котором культура стала поистине "второй природой", и именно процессы, происходящие в культуре, наиболее показательны для постмодерна. Наиболее характерная мировоззренческая категория постмодернистского сознания – эпистемологическая неуверенность. Ее возникновение связывается с кризисом веры во все ранее существовавшие ценности ("кризис авторитетов"). На первое место в их аргументации выходит "крах" научного детерминизма и историзма (эпистемологический разрыв), акцентируя на скачкообразном, кумулятивном характере изменений, когда перестановка новых научно-мировоззренческих представлений и понятий привела к столь радикальной трансформации всей системы взглядов.

#### Литература:

1. Базалук О.О. Науково-філософський спосіб сприйняття соціальної дійсності (онтологічний аспект). / Олег Базалук / Наукові записки КУТЕП (Серія: Філософські науки) Вип. 6.- К.: КУТЕП, 2009. – С. 92-114.
2. Куцепал С.В. Складка – нова доктрина мислення Ж.Дельоза / С.В.Куцепал // Наук. вісник Полтавського університету споживчої кооперації України. Серія «Гуманітарні науки», 2004.- №3.- Полтава, 2006.- С.32-35.
3. Воронкова В.Г. Формування постнекласичної парадигми сучасного менеджменту в умовах глобалізації / В.Г.Воронкова // Гуманітарний вісник Запорізької державної інженерної академії: [зб.наук.пр.]. – Запоріжжя: Вид-во ЗДІА, 2009.- Вип. 38.- С.13-29.

## ВІДОМОСТІ ПРО УЧАСНИКІВ КОНФЕРЕНЦІЇ СВЕДЕНИЯ ОБ УЧАСТНИКАХ КОНФЕРЕНЦИИ

- Kobzeva Nadezda Alexandrovna** – National research Tomsk polytechnic university, senior lecturer of the Department of Foreign Languages, Institute of Non-Destructive Testing, National Research Tomsk Polytechnic University.
- Kravchenko O.V.** – PhD, associate professor of accounting and audit chair SHEI «Ukrainian Academy of Banking of the National Bank of Ukraine».
- Авдєєва Тетяна Володимирівна** – викладач фізичного виховання вищої категорії ТЕК БНАУ.
- Агзамова Гулим Жамбулатовна** – студент Психолого-педагогического факультета Семипалатинского государственного педагогического института.
- Азбергенава Лязат Жалғасбайқызы** – оқытушы, педагогика ғылымының магистрі «Қазақ-Қытай» академиясы.
- Актанова Жибек** – магистрант Евразийского Национального университета им.Л.Н.Гумилева.
- Алексєєнко Максим Станіславович** – студент Київського політехнічного інституту.
- Алтыбаева Г.К.** – магистрант КГУ им.А. Байтурсынова.
- Асатрян Назели Гарибовна** – к.б.н. ВГПИ, доцент кафедры ботаники и географии.
- Аужанова Назгуль Бектурсуновна** – доцент Естественно-Технического факультета Жетысуского государственного университета им. И. Жансугурова.
- Ахмеджанова Арай Кажығалиевна** – Магистрант Жетысуского государственного университета имени И. Жансугурова.
- Ахметова Бахыт Бекетайқызы** – Қазақстан Республикасы, Алматы облысы, Талдықорған қаласы, Талдықорған қаласындағы спортта дарынды балаларға арналған мектеп интернаты, тәрбиеші.
- Ашурова Зебинисо Рахимовна** – канд.физ.-мат.наук, доцент кафедры математического анализа СамГУ.
- Бабашева Айгерим Мерганымқызы** – студент Психолого-педагогический факультет Семипалатинского государственного педагогического института.
- Байгабулова К.К.** – кандидат экономических наук, доцент Евразийского национального университета им. Л.Н. Гумилева.
- Байдильдинов Талгат Жарылкасынович** – к.п.н., доцент. Жетысуский государственный университет им. И.Жансугурова.
- Байзакова Шолпан Базарбекқызы** – Қазақстан Республикасы, Алматы облысы, Талдықорған қаласы, Талдықорған қаласындағы спортта дарынды балаларға арналған мектеп интернаты, тәрбиеші.
- Байрамян Л.Е.** – к.с/х н. Ванадзорский государственный педагогический институт им.Ов.Туманяна.
- Байрамян Лилия Егоровна** – доцент кафедры ботаники и географии к.с/х.н Ванадзорского государственного Педагогического института.
- Безлуцкая Елена Петровна** – кандидат исторических наук, доцент кафедры гуманитарных дисциплин Херсонской государственной морской академии.
- Безпала Тетяна Миколаївна** – магістр педагогіки, голова циклової комісії природничо-екологічних дисциплін Пирятинської філії ПВНЗ «Європейський університет».
- Бекназаров Бахтияр Арманович** – докторант Жетысуского государственного университета имени И.Жансугурова, магистр педагогических наук по специальности педагогика и психология.
- Беніцький Андрій Сергійович** – кандидат юридичних наук, доцент кафедри кримінального процесу Луганського державного університету внутрішніх справ ім. Е.О. Дідоренка.
- Білогур Влада Євгеніївна** – доктор філософських наук, професор кафедри теорії та методики фізичного виховання та спортивних дисциплін Мелітопольського державного педагогічного університету імені Богдана Хмельницького.
- Боровик Петро Миколайович** – к. е. н., доцент кафедри фінансів і кредиту Уманського національного університету садівництва.
- Броварна Сніжана Миколаївна** – студентка факультету економіки і підприємництва Уманського національного університету садівництва.
- Бугайова Світлана Іванівна** – викладач біології та екології Смілянського технікуму харчових технологій.
- Васюк Микола Миколайович** – студент денної форми навчання юридичного факультету Київського національного університету.
- Ващенко Валентин Васильович** – завідувач сектором радіологічних випробувань Українського державного науково-дослідного інституту нанобіотехнологій та ресурсозбереження.
- Вєлков Анатолій Михайлович** – магистрант факультету української філології та історії Ізмаїльського державного гуманітарного університету.
- Вільховченко Тетяна Іванівна** – викладач кафедри хореографії Луганського національного університету імені Тараса Шевченка.
- Власова Ольга Петровна** – аспирантка Сумского государственного педагогического Университета имени А.С. Макаренка.
- Воробьева Виктория Александровна** – студентка Донбасской государственной машиностроительной академии.
- Воробьева Надежда Витальевна** – студентка Харьковского национального автомобильно-дорожного университета.
- Гамоліна Ірина Едуардовна** – кандидат технических наук, доцент кафедры высшей математики ФГАОУ ВПО «ЮЖНЫЙ ФЕДЕРАЛЬНЫЙ УНИВЕРСИТЕТ».
- Гачаев Ельмир Азер оглы** – студент Харьковского национального автомобильно-дорожного университета.
- Геца Тетяна Василівна** – асистент кафедри вищої математики Державного економіко-технологічного університету транспорту.
- Гладченко Катерина Юріївна** – магістр філології, випускниця кафедри української філології, теорії та історії літератури інституту філології Чорноморського державного університету імені Петра Могили.
- Гончаренко Ігор Володимирович** – доктор сільськогосподарських наук, професор кафедри конярства та кіннозаводства Національного університету біоресурсів і природокористування України.
- Гончарова Маргарита Леонідівна** – кандидат економічних наук, доцент кафедри менеджменту Державний вищий навчальний заклад «Українська академія банківської справи Національного банку України».



- Горленко Валентина Парфёновна** – кандидат педагогических наук, доцент кафедри педагогіки учреждение образования «гомельский государственный университет имени Франциска Скорины».
- Гоцуляк Микита Сергійович** – студент Харківського національного автомобільно-дорожнього університету.
- Григорян А.Дж.** – к.б.н., Ванадзорский государственный педагогический институт им.Ов.Туманяна.
- Дергоусова Алла Олександрівна** – старший викладач, кандидат економічних наук, кафедри «Маркетинг на транспорті» Української державної академії залізничного транспорту.
- Дуднік Андрій Сергійович** – кандидат технічних наук, доцент кафедри прикладної математики та ІТ Міжрегіональної академії управління персоналом.
- Дурягина Вероника Владимировна** – старший преподаватель кафедры высшей математики ФГАОУ ВПО «ЮЖНЫЙ ФЕДЕРАЛЬНЫЙ УНИВЕРСИТЕТ».
- Елепбергенова Айгуль Узбековна** – старший преподаватель, магистр информатики Жетысуского государственного университета им. И. Жансугурова.
- Ершов Виталий Владимирович** – старший преподаватель кафедры высшей математики ФГАОУ ВПО «ЮЖНЫЙ ФЕДЕРАЛЬНЫЙ УНИВЕРСИТЕТ».
- Есенгабылов Илияс Жансеркенұлы** – к.п.н., доцент, академик Международной Академии Информатизации Жетысуского государственного университета им. И. Жансугурова.
- Єрмоленко Галина Василівна** – доктор філософії в галузі освіти, в.о. директора Інституту комп'ютерно-інформаційних технологій Міжрегіональної академії управління персоналом.
- Жавлонбек Жумаев** – студент Ферганского Государственного университета.
- Жаилганова А.Н.** – магистрант Евразийского национального университета им. Л.Н. Гумилева.
- Журабаева Мархабо Мамашарифовна** – студент механіко-математического факультета СамГУ.
- Жураева Нодира Юнусовна** – канд.физ.-мат.наук, кафедра высшей математики СамГУ.
- Жураева Умидахон Юнусалиевна** – студент механіко-математического факультета СамГУ.
- Загвоздина Татьяна Сергеевна** – студентка Харьковского национального автомобильно-дорожного университета (ХНАДУ).
- Закіров Марат Борисович** – кандидат історичних наук, докторант кафедри політології та правознавства Державного закладу «Луганській національний університет імені Тараса Шевченка».
- Зенько Надежда Николаевна** – аспирант 1-го года обучения УО «Гомельский государственный университет имени Франциска Скорины».
- Зорін Андрій Володимирович** – асистент кафедри «Облік і аудит» Української державної академії залізничного транспорту.
- Зуб Світлана Теодорівна** – к. мед. н. асистент кафедри гігієни та профілактичної токсикології Львівський національний медичний університет імені Данила Галицького.
- Зулпыхар Жандос Енсебекулы** – кандидат педагогических наук, доцент. Евразийский национальный университет им. Л.Н.Гумилева.
- Иваненко Анна Викторовна** – студентка Харьковского национального автомобильно-дорожного университета.
- Иванчук Ольга Николаевна** – студентка Харьковского национального автомобильно-дорожного.
- Ихсанова Дилъра Талгатовна** – кандидат психологических наук, старший преподаватель кафедры «Психология», университет «Туран». Казахстан, г. Алматы.
- Ільченко Інна Іванівна** – аспірант Вінницького національного аграрного університету.
- Калиаскаров Ербол Балтабаевич** – магистрант Павлодарского Государственного Университета им. С. Торайгырова.
- Калиаскарова Гульфаруз Сериковна** – Әлеуметтану және саясаттану кафедрасының магистранты С. Торайгыров атындағы Павлодар мемлекеттік университеті.
- Канапьянова Зауре Ниазбековна** – Жетысуский государственный университет имени И.Жансугурова.
- Капштик Любов Володимирівна** – старший викладач, заступник директора з навчально-методичної роботи Пирятинської філії ПВНЗ «Європейський університет».
- Караван Юрій Володимирович** – кандидат фізико-математичних наук, доцент, завідувач кафедри природничо-математичних дисциплін Львівського інституту економіки і туризму.
- Карман Віктор Миколайович** – кандидат історичних наук, доцент, завідувач кафедри «Філософія і соціологія» Таврійського державного агротехнологічного університету.
- Карман Сергій Вікторович** – кандидат економічних наук, доцент, завідувач кафедри «Економічна теорія» Таврійського державного агротехнологічного університету.
- Кенжабаев Аман Тургунови** – профессор, доктор экономических наук Ташкентский финансовый институт, Кредитно-экономический факультет.
- Клименко Анна Ивановна** – преподаватель, кандидат психологических наук доцент. Костанайский государственный университет им. А. Байтурсынова.
- Кожаква Гулайым Елтаевна** – Магистрант Жетысуского государственного университета имени И.Жансугурова.
- Колесник Александр Евгеньевич** – студент Харьковского национального автомобильно-дорожного университета (ХНАДУ).
- Колесникова Евгения** – студентка Западно-Казахстанского государственного университета имени М. Утемисова.
- Комар Таїсія Василівна** – кандидат психологічних наук, доцент, професор кафедри практичної психології та педагогіки ХНУ, Хмельницький національний університет (ХНУ).
- Конарівська Оксана Богданівна** – старший викладач, ВПНЗ «Європейський університет» Рівненська філія.
- Копеев Жанат Бактжанович** – докторант Международного университета Кыргызстана.
- Кравченко Ганна Юріївна** – кандидат педагогічних наук, проректор з наукової та експериментальної роботи, завідувач кафедри управління якістю освіти Харківської академії неперервної освіти.
- Красножон Светлана Владимировна** – Донецкий национальный медицинский университет им. М.Горького.
- Крупенко Ольга Вікторівна** – викладач кафедри «Філософія і соціологія» Таврійського державного агротехнологічного університету.
- Кузнецова Нина Владимировна** – кандидат педагогических наук, доцент кафедри менеджмента и маркетинга Федерального государственного бюджетного образовательного учреждения высшего профессионального образования «Магнитогорский государственный университет» (ФГБОУ ВПО «МаГУ»).

- Куимова Марина Валерьевна** – кандидат педагогических наук, доцент кафедры иностранных языков Института неразрушающего контроля Национального исследовательского Томского политехнического университета.
- Кулемзина Татьяна Владимировна** – д.мед.н., профессор Донецкого национального медицинского университета им. М.Горького.
- Кусманов Куат Ризахметович** – докторант Международного университета Кыргызстана.
- Кучин Василий Дмитриевич** – доктор физико-математических наук, профессор кафедры физики Национального университета биоресурсов и природопользования Украины.
- Лагоденко Павло Ігорович** – студент Харківського національного автомобільно-дорожнього університету.
- Лагойко Юрий Николаевич** – учитель Государственное учреждение образования «средняя школа № 2, г. Чечерск, Гомельская обл., Беларусь.
- Лещенко Алена Михайловна** – кандидат философских наук, доцент кафедры гуманитарных дисциплин Херсонской государственной морской академии.
- Лещук Юрій Іванович** – асистент кафедри «Машиновикористання та технологій у сільському господарстві», Відокремлений підрозділ національного університету біоресурсів та природокористування України «Бережанського агротехнічного інституту».
- Листопад Тетяна Николаївна** – викладач соціально-економічних дисциплін Технологіко-економічного коледжу Білоцерківського НАУ.
- Логоша Роман Васильович** – к.е.н., доцент кафедри менеджменту зовнішньоекономічної діяльності Вінницького національного аграрного університету.
- Ломян Аревик Багдасаровна** – к.с/х.н директор колледжа ВГПИ-а, асистент кафедри зоології, фізіології і основ медицини.
- Луговой Богдан Васильович** – кандидат історичних наук, завідувач кафедри гуманітарних дисциплін. Відокремлений підрозділ Національного університету біоресурсів і природокористування України «Бережанський агротехнічний інститут».
- Луговська Наталія Максимівна** – викладач фізичного виховання, вищої категорії ТЕК БНАУ.
- Лютко Оксана Михайлівна** – кандидат філософських наук, доцент кафедри філософії, економіки та менеджменту освіти Рівненський обласний інститут післядипломної педагогічної освіти.
- Мамаражабов Ботир Баходируглу** – студент кафедри «Теория и практика перевода» Ташкентского государственного института востоковедения.
- Мамаражабова Зулфия Нарбаевна** – кандидат филологических наук, доцент кафедры «Коррекционной педагогики» Ташкентского государственного педагогического университета.
- Мельников Александр Юрьевич** – к.т.н., доцент кафедры интеллектуальных систем принятия решений Донбасской государственной машиностроительной академии.
- Можей Наталья Павловна** – кандидат физ.-мат. Белорусский государственный технологический университет.
- Монич Лілія Михайлівна** – аспірантка Інституту журналістики Київського національного університету імені Тараса Шевченка.
- Моргун Евгений Иванович** – асистент курса нетрадиционной медицины Донецкого национального медицинского университета им. М. Горького.
- Нагорний Олег Ігорович** – аспірант кафедри філософії та соціології історичного факультету Сумського державного педагогічного університету ім. А.С. Макаренка.
- Наконечна Аліна Валеріївна** – к.т.н., доцент кафедри маркетингу Європейського університету.
- Неведомська Євгенія Олексіївна** – кандидат педагогічних наук, доцент кафедри анатомії і фізіології людини. Інститут людини Київського університету імені Бориса Грінченка.
- Нежиденко Ольга Игоревна** – студентка Харківського національного автомобільно-дорожнього університету.
- Нұрғазина Ақнұр Айдолболқызы** – магістрант Жетысуского государственного университета им. И. Жансугурова.
- Нұрмуханбет Аяна Оралбекқызы** – магістрант Казахской финансово-экономической академии.
- Нысамбаев Женипалды** – к.ф.м.н., доцент. Жетысуский государственный университет им. И. Жансугурова.
- Овчарова Наталія Вікторівна** – асистент кафедри бухгалтерського обліку і аудиту ДВНЗ «Українська академія банківської справи Національного банку України».
- Огиевич Ирина Ивановна** – студентка Харківського національного автомобільно-дорожнього університету.
- Омарбекова Риза Мұхамедиярқызы** – Қазақстан Республикасы, Алматы облысы, Талдықорған қаласы, Талдықорған қаласындағы спортта дарынды балаларға арналған мектеп интернаты, тәрбиеші.
- Павлюк Наталія Василівна** – спеціаліст вищої категорії, старший викладач природничо-математичних дисциплін Технологіко-економічного коледжу Білоцерківського НАУ.
- Пасічник Наталя Олексіївна** – к.п.н, доцент кафедри прикладної математики, статистики та економіки Кіровоградського державного педагогічного університету імені Володимира Винниченка.
- Пегов Владимир Анатольевич** – кандидат педагогических наук, ФБГОУ ВПО «Смоленская государственная академия физической культуры, спорта и туризма».
- Пегова Анна Владимировна** – аспірантка кафедри педагогіки і психології, ФБГОУ ВПО «Смоленская государственная академия физической культуры, спорта и туризма».
- Полковенко Ольга Володимирівна** – кандидат біологічних наук, доцент кафедри анатомії і фізіології людини Інституту людини Київського університету імені Бориса Грінченка.
- Ріжняк Ренат Ярославович** – кандидат педагогічних наук, професор кафедри математики, Кіровоградського державного педагогічного університету імені Володимира Винниченка.
- Руднева Ирина Ивановна** – вєдущий научный сотрудник, доктор биологических наук, профессор. Институт биологии южных морей НАН Украины.
- Сагдєєва Тетяна Юріївна** – викладач біології, технологіко-економічного коледжу Білоцерківського національного аграрного університету.
- Садуақасова Саида Әсетқызы** – І. Жансүгіров атындағы Жетісу мемлекеттік университетінің докторанты, қазақ тілі мен әдебиеті мамандығы бойынша педагогика ғылымдарының магистрі.
- Садькова Роза Каримовна** – к.ф.н., доцент. Алматы, Казахстан.
- Саканов К.Т.** – к.т.н., профессор ПГУ им. С.Торайгырова.

- Сарбасова Карлыгаш Базарбековна** – кандидат филологических наук, доцент кафедры казахской филологии Жетысуского государственного университета имени И.Жансугурова.
- Сейтімбетова Салтанат Дүрмекбайқызы** – магистр педагогических наук по специальности казахский язык и литература. Преподаватель Жетысуского государственного университета имени И. Жансугурова.
- Сергазинова Карима Токеновна** – воспитатель детского сада г. Талдыкорган. Республика Казахстан.
- Сергазинова Эльвира Серикбаевна** – преподаватель, магистр педагогических наук Жетысуского государственного университета им. И. Жансугурова.
- Серік Меруерт** – доктор педагогических наук, профессор. Евразийский национальный университет им. Л.Н. Гумилева.
- Сидоренко Елена Леонідівна** – викладач іноземної мови кафедри теорії та практики романо-германських мов Сумського державного педагогічного університету ім. А.С.Макаренка.
- Сирунян Анна Сааковна** – студентка Донбасской государственной машиностроительной академии.
- Скоромный Игорь Владимирович** – преподаватель спец. дисциплин, Талдыкорганский политехнический колледж, магистрант Жетысуского государственного университета им. И. Жансугурова.
- Скуратовская Екатерина Николаевна** – научный сотрудник, кандидат биологических наук. Институт биологии южных морей НАН Украины.
- Скурту Валерия Виталиевна** – студентка Харьковского автомобильно-дорожного университета.
- Сламбекова Т.С.** – кандидат педагогических наук, доцент кафедры педагогики Семипалатинского государственного педагогического института.
- Слободзяна Віта Миколаївна** – студентка факультету романо-германських мов Національного університету «Острозька академія».
- Солдатова Анастасия** – студентка Западно-Казахстанского государственного университета имени М. Утемисова.
- Стрижак Євген Миколайович** – кандидат історичних наук, доцент кафедри історії України Черкаського державного технологічного університету.
- Султонова Манзила Самеьжоновна** – студент механико-математического факультета СамГУ.
- Сущева Ірина Володимирівна** – кандидат педагогічних наук, доцент кафедри анатомії, фізіології і валеології Кам'янець-Подільського національного університету імені Івана Огієнка.
- Талимова Гульмира Уалихановна** – преподаватель кафедры «Мировая экономика и международные отношения» Карагандинского Экономического Университета Казпотребсоюза.
- Таубалдиева Жуматай** – кандидат педагогических наук, доцент кафедры музыкального образования Жетысуского государственного университета им. И. Жансугурова.
- Таубалдиева Карлыгаш Курмангалиевна** – старший инспектор ювенальной полиции по делам несовершеннолетних, капитан полиции.
- Тригубенко Олег Степанович** – старший викладач кафедри фінансів і кредиту Уманського національного університету садівництва.
- Уразбаева Лола Махамбеткаримовна** – преподаватель Каракалпакский государственный университет. Узбекистан.
- Філімонова Олена Юріївна** – викладач кафедри хореографії Луганського національного університету імені Тараса Шевченка.
- Фруктова Яна Станіславівна** – кандидат педагогічних наук, доцент, докторант Київського університету імені Бориса Грінченка, член-кореспондент Української Академії Акемологічних Наук.
- Хасенова Мензада** – студентка Западно-Казахстанского государственного университета имени М. Утемисова.
- Худайбергенова Зилола Нарбаевна** – доктор филологических наук, профессор кафедры «Тюркские языки» Ташкентского государственного института востоковедения.
- Циганівська Оксана Іванівна** – асистент кафедри анатомії, фізіології і валеології Кам'янець-Подільського національного університету імені Івана Огієнка.
- Чайковський Ярослав Іванович** – кандидат економічних наук, доцент кафедри банківської справи Тернопільського національного економічного університету.
- Чалтикенова Ляззат Аляхиметовна** – кандидат филологических наук, старший преподаватель кафедры казахской филологии Жетысуского государственного университета имени И. Жансугурова.
- Череватоваю Нина Константиновна** – к.х.н., профессор кафедры химии Западно-Казахстанского государственного университета имени М. Утемисова.
- Шайда Валентин Григорьевич** – заведущим отделом связи и передачи информации Института биологии южных морей НАН Украины.
- Шерзодбек Фармонов** – преподаватель Ферганского Государственного университета.
- Шерстюк Аліна Андріївна** – студентка Харківського національного автомобільно-дорожнього університету.
- Шетиева Карлыгаш Жантемировна** – старший преподаватель Жетысуского государственного университета им. И. Жансугурова.
- Шипілова Ірина Юріївна** – викладач англійської мови вищої категорії Сумського будівельного колледжу.
- Шмигельська Юлія Сергіївна** – Харківський Національний Автомобільно-Дорожній Університет.
- Шокарев Константин Викторович** – ассистент курса нетрадиционной медицины Донецкого национального медицинского университета им. М. Горького.
- Шпак Валентина Любомировна** – студентка факультета экономики и управления ФГБОУ ВПО «МаГУ».
- Якупова Джамия Болатовна** – магистр химической экологии, преподаватель кафедры химии, Западно-Казахстанского государственного университета имени М. Утемисова.
- Яненко Алёна Владимировна** – студентка Харьковский национальный автомобильно-дорожный университет.

**НАСТУПНІ КОНФЕРЕНЦІЇ / СЛЕДУЮЩИЕ КОНФЕРЕНЦИИ**

Уважаемые преподаватели, аспиранты, студенты!

Государственное высшее учебное заведение

"Переяслав-Хмельницкий государственный педагогический университет

имени Григория Сковороды»,

молодежная общественная организация «Независимая ассоциация молодежи»,

студенческое научное общество исторического факультета

«Комитет исследования истории и современности»

Информируют Вас, что с 29-30 сентября 2014 г. проводится VI Международная научно-практическая интернет-конференция «Проблемы и перспективы развития науки в начале третьего тысячелетия в странах Европы и Азии».

**Планируется работа по секциям:****I. БИОЛОГИЧЕСКИЕ НАУКИ**

1. Систематика и география высших растений.
2. Структурная ботаника и биохимия растений.
3. Микология и альгология.
4. Ресурсоведение и интродукция растений.
5. Молекулярная биология, микробиология.
6. Зоология.
7. Физиология человека и животных.
8. Биохимия и биофизика.
9. Генетика и цитология.
10. Биоинженерия и биоинформатика.

**II. ГЕОГРАФИЯ И ГЕОЛОГИЯ**

1. Регионоведение и региональная организация общества.
2. Наблюдение, анализ и прогноз метеорологических условий.
3. Гидрология и водные ресурсы.
4. Биогеография, биоресурсоведение, биоразнообразие.
5. Картография и геоинформатика.
6. Природопользование и экологический мониторинг.
7. Техника и технологии геологоразведочных работ.
8. Почвоведение.
9. Экономическая география.

**III. ГОСУДАРСТВЕННОЕ УПРАВЛЕНИЕ**

1. Повышение роли государственного служащего на современном этапе развития общества.
2. Современные технологии управления.
3. Взаимодействие различных ветвей власти.
4. Подготовка государственных служащих.

**IV. ЭКОЛОГИЯ**

1. Состояние биосферы и его влияние на здоровье людей.
2. Экологические и метеорологические проблемы больших городов и промышленных зон.
3. Радиационная безопасность и социально-экологические проблемы.
4. Промышленная экология и медицина труда.
5. Проблемы экологического воспитания молодежи.
6. Экологический мониторинг.

**V. ЭКОНОМИКА**

1. Банки и банковская система.
2. Внешнеэкономическая деятельность.
3. Финансовые отношения.
4. Инвестиционная деятельность и фондовые рынки.
5. Управление трудовыми ресурсами.
6. Маркетинг и менеджмент.
7. Учет и аудит.
8. Математические методы в экономике.
9. Экономика промышленности.
10. Экономика предприятия.
11. Логистика.
12. Экономика АПК.
13. Региональная экономика.
14. Экономическая теория.
15. Государственное регулирование экономикой.
16. Макроэкономика.

**VI. ИСТОРИЯ**

1. История Украины.
2. Всемирная история.
3. История науки и техники.
4. Этнография.
5. Устная история.
6. История стран СНГ.

**VII. МАТЕМАТИКА**

1. Дифференциальные и интегральные уравнения.
2. Перспективы систем информатики.
3. Теория вероятностей и математическая статистика.
4. Прикладная математика.
5. Математическое моделирование.

**VIII. ИСКУССТВО**

1. Музыкальное искусство.
2. Искусство танца.
3. Театральное искусство.
4. Фото и киноискусство.
5. Искусство дизайна.

**XIX. ПЕДАГОГИКА**

1. Дистанционное образование в высшей школе.
2. Проблемы подготовки специалистов.
3. Методические основы воспитательного процесса.
4. Стратегические направления реформирования системы образования.
5. Современные методы преподавания.
6. Социальная педагогика.

**X. ПОЛИТОЛОГИЯ**

1. Избирательные технологии.
2. Проблемы интеграции Украины в мировое сообщество.
3. Отношения Украины с НАТО.
4. Отношения Украины со странами СНГ.

**XI. ПРАВО**

1. История государства и права.
2. Административное и финансовое право.
3. Охрана авторских прав.
4. Трудовое право и право социального обеспечения.
5. Уголовное право и криминология.
6. Борьба с экономическими преступлениями.
7. Экологическое, земельное и аграрное право.
8. Конституционное право.
9. Гражданское право.
10. Хозяйственное право.
11. Криминалистика и судебная медицина.
12. Предпринимательское и банковское право.
13. Уголовно-процессуальное право.

**XII. ПСИХОЛОГИЯ**

1. Место психолога на производстве.
2. Формы работы психолога-практика.
3. Современные тенденции в методологии психологических исследований.
4. Психология терроризма.
5. Психолого-педагогические проблемы развития личности в современных условиях.
6. Клиническая психология.
7. Общая психология.
8. Педагогическая психология.
9. Психология развития.
10. Психология труда.
11. Психофизиология.
12. Социальная психология.

**XIII. СОЦИОЛОГИЯ**

1. Кадровый менеджмент.
2. Современные технологии социального опроса.

**XIV. СОВРЕМЕННЫЕ ИНФОРМАЦИОННЫЕ ТЕХНОЛОГИИ**

1. Компьютерная инженерия.
2. Вычислительная техника и программирование.
3. Программное обеспечение.
4. Информационная безопасность.

**XV. ФИЗИЧЕСКАЯ КУЛЬТУРА И ПРОФЕССИОНАЛЬНЫЙ СПОРТ**

1. Физическая культура и спорт: проблемы исследования, предложения.
2. Развитие физкультуры и спорта в современных условиях.

**XVI. ФИЛОЛОГИЧЕСКИЕ НАУКИ**

1. Методика преподавания языка и литературы.
2. Риторика и стилистика.
3. Теоретические и методологические проблемы исследования языка.
4. Синтаксис: структура, семантика, функция.
5. Методы и приемы контроля уровня владения иностранным языком.
6. Актуальные проблемы перевода.
7. Язык, речь, речевая коммуникация.
8. Украинский язык и литература.
9. Русский язык и литература.
10. Этно-, социо- и психолингвистика.

**XVII. ФИЛОСОФИЯ**

1. Философия литературы и искусства.
2. Социальная философия.
3. История философии.
4. Философия культуры.
5. Философия религии.
6. Философия науки.

Оргкомитет конференції планує розміщати доповіді на Web-сторінці по адресу: <http://conferences.neasmo.org.ua>.

По результатам конференції буде сформований електронний збірник матеріалів, який можна буде завантажити в PDF-форматі на головній сторінці конференції по адресу: <http://conferences.neasmo.org.ua/>.

**Робочі мови конференції** – український, російський, англійський, французький, білоруський, грузинський, армянський, азербайджанський, казахський, узбекський, таджицький, киргизський, молдавський, туркменський.

**Останній термін подання статей** – 29 вересня 2014 р. (включительно).

**Вартість участя в конференції та розміщення статті в електронному збірнику становить:**

Оргвнес - 10 USDСША или 10 ЕВРО (перевод в рублях – 400 рублей);(в оргвнес входит оплата за размещение на сайте, верстка макета, редактирование текстов).

**Объем статьи** – не более 7 страниц. Скачать збірник можна буде **через тиждень** після проведення конференції на головній сторінці конференції.

Для учасників країн Європи та Азії (за виключенням України) засоби перераховуються наступним чином:

### **1. СПОСОБ ПЕРЕВОДА:**

Переводи по системі «Юністрим» для Бобровника Юрія Вікторовича в пунктах Приват Банк г. Переяслав-Хмельницький (в квитанції повинен бути вказаний код переводу та Ф.І.О. того, хто переводив гроші, країна).

(комісія 0,15 USDСША)

### **2. СПОСОБ ПЕРЕВОДА (Через ОАО «Сбербанк России»)**

Для учасників з Російської Федерації (400 руб.) оплати оргвнесу в рублях РФ (RUB) в відділеннях ОАО «Сбербанк России»(для того, щоб оргвнес дійшов, в розділі НАЗНАЧЕНИЕ ПЛАТЕЖА, потрібно вказувати «ПЕРЕВОД ЛИЧНЫХ СРЕДСТВ», - тільки ці три слова).

<b>56A: Банк-Посредник:</b>	ОАО «Сбербанк России», Москва, РФ БИК 044525225, К/С 3010181040000000225 ИНН 7707083893 СВИФТ: SABRRUMM
<b>57D: Банк Бенефициара:</b>	/30111810100000000540 АО «СБЕРБАНК РОССИИ» Киев, Украина
<b>59D: Бенефициар:</b>	/ 26207017148867/ Бобровник Юрій Вікторович

### **3. СПОСОБ ПЕРЕВОДА:**

**Или почтовым переводом на Ф.И.О.:** Бобровник Юрий Викторович, 08401, Украина, Киевская обл, г. Переяслав-Хмельницький, ул. Сухомлинского, 32, к. 108.

**4. СПОСОБ ПЕРЕВОДА:** Western Union на Бобровник Юрий Викторович (укажите код переводу Ф.И.О того, кто переводит оргвнес).

**ОБРАЗЕЦ ОФОРМЛЕНИЯ СТАТЕЙ**

Научная степень и ФИО автора  
по образцу Иван Петренко (Киев, Украина)

**Секция, подсекция по образцу (Филологические науки  
Методика преподавания языка и литературы.)**

**Название статьи (БОЛЬШИМИ БУКВАМИ)**

Текст статьи

(ссылки на литературу по тексту в квадратных скобках по образцу [1, с. 23])

**Литература:**

1. Евремов С. Михаил Коцюбинский // Евремов С. Избранное: Ст. науч. разведки. Монографии - К.: Наук. мысль, 2002. – 760 с.

**Начный руководитель:** кандидат исторических наук Бобровник Юрий Викторович

**Внимание!**

После литературы (в правом углу указывается научный руководитель (для студентов и аспирантов)) подаются сведения об авторах (Ф.И.О. (полностью) домашний адрес, код города, телефон, E-mail, место работы или учебы, должность, ученое звание, ученая степень.

К участию в конференции принимаются статьи объемом до 7 страниц набранных в редакторе **WORD** в виде компьютерного файла с расширением \*. doc. Шрифт Times New Roman 14. Междустрочный интервал 1,5. Поля со всех сторон 20 мм. Материалы на конференцию принимаются по электронной почте по адресу: [neasmo@gmail.com](mailto:neasmo@gmail.com) (тема сообщения: 29-30 сентября 2014 г.) (в случае если Ваш почтовик выбрасывает ошибка не отправления отправляйте на адрес [neasmo@ukr.net](mailto:neasmo@ukr.net)) или на CD-дисках (дискеты не принимаются) с добавлением печатных материалов + отсканированную копию или ксерокс квитанции об оплате оргвзноса. В случае отправки научной статьи по электронной почте, печатные материалы присылать не надо, а к статье, нужно прикрепить отсканированную копию квитанции об оплате оргвзноса.

**Адрес оргкомитета:**

08401, Украина, Киевская обл, г. Переяслав-Хмельницкий, ул. Сухомлинского, 32, к. 108.

**Контактное лицо в Украине и за рубежом:** Бобровник Юрий Викторович

Контактные телефоны: +38 (097) 923 16 58, +38 (093) 335 78 86.

**E-mail:** [neasmo@gmail.com](mailto:neasmo@gmail.com)

**ВНИМАНИЕ!** Работы с рисунками и таблицами принимаются только в том случае, если они представлены в формате JPEG отдельным файлом.

**ВНИМАНИЕ!** После того, как мы получили от Вас статью, Вы обязательно должны получить ответное сообщение: «Вашу статью получили и приняли». Если такой ответ не поступил, через день после отправки, тогда обязательно позвоните в оргкомитет и сообщите о ситуации.

**РАБОТЫ ОБЪЕМОМ** более 7 страниц не принимаются!

Тексты, набранные межстрочным интервалом 1,0 **НЕ ПРИНИМАЮТСЯ!**

С результатами и форматом проведения подобных мероприятий можно ознакомиться по адресу <http://conferences.neasmo.org.ua/>

**Участие в конференции – это отличная возможность осветить свои научные работы для студентов, аспирантов и преподавателей!**

**ІНФОРМАЦІЯ ДЛЯ УЧАСНИКІВ З УКРАЇНИ**

Шановні викладачі, аспіранти, студенти!  
 Державний вищий навчальний заклад  
 «Переяслав-Хмельницький державний педагогічний університет  
 імені Григорія Сковороди»,  
 молодіжна громадська організація «Незалежна асоціація молоді»,  
 студентське наукове товариство історичного факультету  
 «Комітет дослідження історії та сучасності»

Інформують Вас, що з **29-30 вересня 2014 р.** проводиться **VI Міжнародна науково-практична інтернет-конференція «Проблеми та перспективи розвитку науки на початку третього тисячоліття у країнах Європи та Азії»**

Планується робота за секціями:

**I. БІОЛОГІЧНІ НАУКИ**

1. Систематика та географія вищих рослин.
2. Структурна ботаніка та біохімія рослин.
3. Мікологія та альгологія.
4. Ресурсоведення та інтродукція рослин.
5. Молекулярна біологія мікробіологія.
6. Зоологія.
7. Фізіологія людини та тварин.
8. Біохімія та біофізика.
9. Генетика та цитологія.
10. Біоінженерія та біоінформатика.

**II. ГЕОГРАФІЯ ТА ГЕОЛОГІЯ**

1. Регіоноведення і регіональна організація суспільства.
2. Спостереження, аналіз та прогноз метеорологічних умов.
3. Гідрологія та водні ресурси.
4. Біогеографія, біоресурсоведення, біорізноманітність.
5. Картографія та геоінформатика.
6. Природокористування та екологічний моніторинг.
7. Техніка та технологія геологорозвідувальних робіт.
8. Ґрунтознавство.
9. Економічна географія.

**III. ДЕРЖАВНЕ УПРАВЛІННЯ**

1. Підвищення ролі державного службовця на сучасному етапі розвитку суспільства.
2. Сучасні технології управління.
3. Взаємодія різних гілок влади.
4. Підготовка державних службовців.

**IV. ЕКОЛОГІЯ**

1. Стан біосфери та його вплив на здоров'я людей.
2. Екологічні та метеорологічні проблеми великих міст і промислових зон.
3. Радіаційна безпека та соціально-екологічні проблеми.
4. Промислова екологія і медицина праці.
5. Проблеми екологічного виховання молоді.
6. Екологічний моніторинг.

**V. ЕКОНОМІКА**

1. Банки та банківська система.
2. Зовнішньоекономічна діяльність.
3. Фінансові відносини.
4. Інвестиційна діяльність та фондові ринки.
5. Управління трудовими ресурсами.
6. Маркетинг та менеджмент.
7. Облік та аудит.
8. Математичні методи в економіці.
9. Економіка промисловості.
10. Економіка підприємства.
11. Логістика.
12. Економіка АПК.
13. Регіональна економіка.
14. Економічна теорія.
15. Державне регулювання економікою.
16. Макроекономіка.

**VI. ІСТОРІЯ**

1. Історія України.
2. Загальна історія.
3. Історія науки і техніки.
4. Етнографія.
5. Усна історія.

**VII. МАТЕМАТИКА**

1. Диференціальні та інтегральні рівняння.
2. Перспективи систем інформатики.
3. Теорія ймовірностей та математична статистика.
4. Прикладна математика.
5. Математичне моделювання.

**VIII. МИСТЕЦТВО**

1. Музичне мистецтво.
2. Мистецтво танцю.
3. Театральне мистецтво.
4. Фото і кіномистецтво.
5. Мистецтво дизайну.

**XIX. ПЕДАГОГІКА**

1. Дистанційна освіта у вищій школі.
2. Проблеми підготовки фахівців.
3. Методичні основи виховного процесу.
4. Стратегічні напрями реформування системи освіти.
5. Сучасні методи викладання.
6. Соціальна педагогіка.

**X. ПОЛІТОЛОГІЯ**

1. Вибірчі технології.
2. Проблеми інтеграції України у світове співтовариство.
3. Відносини України з НАТО.
4. Відносини України з країнами СНД.

**XI. ПРАВО**

1. Історія держави та права.
2. Адміністративне і фінансове право.
3. Охорона авторських прав.
4. Трудове право та право соціального забезпечення.
5. Карне право та кримінологія.
6. Боротьба з економічними злочинами.
7. Екологічне, земельне та аграрне право.
8. Конституційне право.
9. Цивільне право.
10. Господарське право.
11. Криміналістика та судова медицина.
12. Підприємницьке та банківське право.
13. Кримінально-процесуальне право.

**XII. ПСИХОЛОГІЯ**

1. Місце психолога на виробництві.
2. Форми роботи психолога-практика.
3. Сучасні тенденції в методології психологічних досліджень.
4. Психологія тероризму.
5. Психолого-виховні проблеми розвитку особистості в сучасних умовах.
6. Клінічна психологія.
7. Загальна психологія.
8. Педагогічна психологія.
9. Психологія розвитку.
10. Психологія праці.
11. Психофізіологія.
12. Соціальна психологія.

**XIII. СОЦІОЛОГІЯ**

1. Кадровий менеджмент.
2. Сучасні технології соціального опитування.

**XIV. СУЧАСНІ ІНФОРМАЦІЙНІ ТЕХНОЛОГІЇ**

1. Комп'ютерна інженерія.
2. Обчислювальна техніка та програмування.
3. Програмне забезпечення.
4. Інформаційна безпека.

**XV. ФІЗИЧНА КУЛЬТУРА ТА ПРОФЕСІЙНИЙ СПОРТ**

1. Фізична культура і спорт: проблеми дослідження, пропозиції.
2. Розвиток фізкультури і спорту в сучасних умовах.

**XVI. ФІЛОЛОГІЧНІ НАУКИ**

1. Методика викладання мови та літератури.
2. Риторика і стилістика.
3. Теоретичні та методологічні проблеми дослідження мови.
4. Синтаксис: структура, семантика, функція.
5. Методи та прийоми контролю рівня володіння іноземною мовою.
6. Актуальні проблеми перекладу.
7. Мова, мовлення, мовна комунікація.
8. Українська мова та література.
9. Російська мова і література.
10. Етно-, соціо- та психолінгвістика.

**XVII. ФІЛОСОФІЯ**

1. Філософія літератури та мистецтва.
2. Соціальна філософія.
3. Історія філософії.
4. Філософія культури.
5. Філософія релігії.
6. Філософія науки.

Оргкомітет конференції планує розміщувати доповіді на Web-сторінці за адресою: <http://conferences.neasmo.org.ua>. За результатами конференції буде сформовано електронний збірник матеріалів, який можна буде скачати в PDF-форматі на головній сторінці конференції за адресою - <http://conferences.neasmo.org.ua/>.

**Робочі мови конференції** – українська, російська, англійська, французький, білоруська, грузинська, армянська, азербайджанська, казахська, узбекська, таджикська, киргизська, молдавська, туркменська.

Останній термін подання статей – **29 вересня 2014 р. (включно)**.

**Вартість участі в конференції та розміщення статті в електронному збірнику складає:**

Оргвнесок – 90 грн. (в оргвнесок входить оплата за розміщення на сайті, верстака макету, редагування текстів).

**Об'єм статті** – не більше 7 сторінок. Скачати збірник можна буде через тиждень після проведення конференції за адресою <http://conferences.neasmo.org.ua/> натиснувши на слово **ТУТ**.

**Кошти перераховуються на рахунок:**

Р/р: 26002273854001

ПІАТ КБ «Надра» ЦЕНТР

МФО320564

**Одержувач:** МГО «Незалежна асоціація молоді».

Ідентифікаційний код за ЄДРПОУ – 26426765.

**Призначення платежу:** благодійний внесок на проведення конференції, П.І.П. автора статті.

Або на картку **Приват банку 5168 7420 6537 9988** (одержувач – **Бобровнік Юрій Вікторович**) та відправити **SMS**-підтвердження про оплату на моб. **097 923 16 58** у повідомленні вказати прізвище учасника конференції.

## ЗРАЗОК ОФОРМЛЕННЯ СТАТЕЙ

ПІБ автора  
за зразком: **Іван Петренко**  
(Київ, Україна)

Секція, підсекція за зразком: **(ФІЛОЛОГІЧНІ НАУКИ**  
Методика викладання мови та літератури)

**Назва статті (ВЕЛИКИМИ ЛІТЕРАМИ)**

**Текст статті**

(посилання на літературу по тексту у квадратних дужках за зразком [1, с. 23])

### Література:

1. Коцур В.П. Історія середніх віків: [у 2-х т.]. – Т.1. Раннє середньовіччя: курс лекцій. / В.П. Коцур, В.О. Балух. – Чернівці: Наші книги, 2009. – 496 с.
2. Пангелов Б.П. Організація і проведення туристсько-краєзнавчих подорожей: навч. посіб. / Б.П. Пангелов. – К.: Академвидав, 2010. – 248 с.

**Науковий керівник:** кандидат філологічних наук, Петренко Іван Петрович

### Увага!

Після літератури (**у правому куті вказується науковий керівник (для студентів та аспірантів)**) подаються **відомості про авторів** (П.І.П. (повністю) домашня адреса, код міста, телефон, E-mail, місце роботи або навчання, посада, вчене звання, науковий ступінь).

До участі у конференції приймаються статті **обсягом від 5 до 7 сторінок** набраних у редакторі WORD у вигляді комп'ютерного файлу з розширенням \*.doc. Шрифт Times New Roman 14. Міжрядковий інтервал 1,5. Поля з усіх сторін 20 мм. Матеріали на конференцію приймаються електронною поштою за адресою: **neasmo@gmail.com**, **тема повідомлення: 29-30 вересня 2014 р.** (у разі виникнення помилки при відправленні, повторно відправляйте на адресу **neasmo@ukr.net**) або на CD-дисках (**дискети не приймаються**) із додаванням друкованих матеріалів + відскановану копію або ксерокс квитанції про сплату оргвнеску. У разі відправки коштів оргвнеску на картку Приват банку ксерокопія квитанції не надсилається (достатньо відправити **SMS**-підтвердження).

**У разі відправки коштів оргвнеску на картку Приват банку ксерокопія квитанції не надсилається достатньо відправити SMS з прізвищем автора публікації.**

**Увага!** У разі відправки статті та квитанції про оплату оргвнеску електронною поштою, надсилати друковані матеріали Уркпоштою не потрібно!

**Увага!** Після того, як ми отримали від Вас статтю, Ви обов'язково маєте отримати повідомлення-відповідь: **«Вашу статтю отримано та захищено»**. Якщо така відповідь не надійшла через день після надсилання, тоді обов'язково зателефонуйте оргкомітету і повідомте про ситуацію.

### Адреса оргкомітету:

08401, Київська обл. м. Переяслав-Хмельницький, вул. Сухомлинського, 32, кім. 108.

E-mail: **neasmo@gmail.com**

### Координатор – Бобровнік Юрій Вікторович

Контактні телефони: (097) 923 16 58, (093) 335 78 86.

**УВАГА!** Роботи з малюнками та таблицями приймаються лише у тому разі, якщо вони подані у форматі JPEG окремим файлом.

**РОБОТИ ОБ'ЄМОМ МЕНШЕ 3 СТОРІНОК НЕ ПРИЙМАЮТЬСЯ!**

**ТЕКСТИ, НАБРАНІ МІЖРЯДКОВИМ ІНТЕРВАЛОМ 1,0 НЕ ПРИЙМАЮТЬСЯ!!!**

З результатами та форматом проведення подібних конференцій можна ознайомитися за адресою:

<http://conferences.neasmo.org.ua/>



**ЗМІСТ / СОДЕРЖАНИЕ****СЕКЦІЯ: БІОЛОГІЧНІ НАУКИ**

<b>Незгул Әжанова (Талдықорған, Қазақстан)</b> КӨГАЛДАНДЫРУДА ПАЙДАЛАНАТЫН ШӨПТЕСІН СӘНДІК ӨСІМДІКТЕРДІҢ СИПАТТАМАСЫ .....	6
<b>Лилия Байрамян, Аревик Ломян, Назели Асатрян (Ванадзор, Армения)</b> ЭКОЛОГО-ФИТОЦЕНОТИЧЕСКИЕ ОСОБЕННОСТИ ПОПУЛЯЦИИ ВИДА ANEMONE FASCICULATA L. В СУБАЛЬПИЙСКОЙ И АЛЬПИЙСКОЙ ЭКОСИСТЕМАХ ГОРЫ МАЙМЕХ ПАМБАКСКОГО ХРЕБТА .....	8
<b>Валентин Ващенко (Київ, Україна)</b> ІДЕНТИФІКАЦІЯ МІКОТОКСИНІВ МЕТОДОМ ВИСОКОЕФЕКТИВНОЇ РІДИННОЇ ХРОМАТОГРАФІЇ .....	9
<b>Ігор Гончаренко (Київ, Україна)</b> ІПОТЕРАПІЯ В ГУМАННІЙ МЕДИЦИНІ .....	11
<b>Василий Кучин, Игорь Гончаренко (Киев, Украина)</b> МЕХАНИЗМ ОБРАЗОВАНИЯ ИМПУЛЬСА БИОТОКА КЛЕТКАМИ ЖИВЫХ ОРГАНИЗМОВ .....	13
<b>Ирина Руднева, Екатерина Скуратовская, Валентин Шайда (Севастополь, Украина)</b> ВОЗРАСТНЫЕ ИЗМЕНЕНИЯ СЫВОРОТКИ КРОВИ ДОНОРОВ .....	15
<b>Ольга Полковенко (Київ, Україна)</b> УТВОРЕННЯ ОСТЕОКЛАСТІВ В ТРУБЧАСТИХ КІСТКАХ ЩУРІВ ПРИ ФУНКЦІОНАЛЬНОМУ РОЗВАНТАЖЕННІ ЗАДНІХ КІНЦІВОК (МЕТОД АВТОРАДІОГРАФІЇ) .....	17

**СЕКЦІЯ: ДЕРЖАВНЕ УПРАВЛІННЯ**

<b>Ганна Кравченко (Харків, Україна)</b> ВИЗНАЧЕННЯ ЦІЛЕЙ АДАПТИВНОГО УПРАВЛІННЯ РОЗВИТКОМ КАФЕДР ІНСТИТУТІВ ПІСЛЯДИПЛОМНОЇ ПЕДАГОГІЧНОЇ ОСВІТИ .....	19
---	----

**СЕКЦІЯ: ЕКОЛОГІЯ**

<b>Тетяна Безпала, Любов Капштик (Пирятин, Україна)</b> ЕКОЛОГІЧНЕ ВИХОВАННЯ СТУДЕНТІВ У ВНЗ І-ІІ РІВНЯ АКРЕДИТАЦІЇ .....	21
<b>Світлана Бугайова (Сміла, Україна)</b> ЕКОЛОГІЧНИЙ ДОСЛІДНИЦЬКИЙ ПРОЕКТ ЯК ОДИН ІЗ ЗАСОБІВ ЕКОЛОГІЧНОГО ВИХОВАННЯ МОЛОДІ .....	23
<b>А.Дж. Григорян, Л.Е. Байрамян (Ванадзор, Армения)</b> МОНИТОРИНГ ПЛОДОВО-ЯГОДНЫХ ДЕРЕВЬЕВ И КУСТАРНИКОВ И ИХ ЭНТОМОФАУНЫ ОКРЕСТНЫХ ЛЕСОВ ГОРОДА ВАНАДЗОР ЛОРИЙСКОГО МАРЗА АРМЕНИИ .....	25
<b>Евгения Колесникова, Нина Череватова, Джамия Якупова (Уральск, Казахстан)</b> ОЦЕНКА СТЕПЕНИ ЗАГРЯЗНЕНИЯ ПОВЕРХНОСТНЫХ ВОД И ПОЧВ Г. УРАЛЬСК .....	27
<b>Борис Кузьмінов, Світлана Зуб (Львів, Україна)</b> ГІГІЄНИЧНІ АСПЕКТИ СУЧАСНОГО ВИРОБНИЦТВА ТА УМОВ ПРАЦІ У ЛЕГКІЙ ПРОМИСЛОВОСТІ (ОГЛЯД ЛІТЕРАТУРИ) .....	29
<b>Тетяна Сагдєєва (Біла Церква, Україна)</b> ФОРМУВАННЯ ЕКОЛОГІЧНОЇ СВІДОМОСТІ У СТУДЕНТІ .....	31
<b>Анастасия Солдатова, Нина Череватова, Джамия Якупова (Уральск, Казахстан)</b> АНАЛИЗ НЕКОТОРЫХ ХИМИЧЕСКИХ ПОКАЗАТЕЛЕЙ ПОВЕРХНОСТНЫХ ВОД И ПОЧВ Г.УРАЛЬСК .....	33
<b>Лілія Суханюк (Ірпінь, Україна)</b> ЕКОЛОГО-ЕКОНОМІЧНІ ПРИОРИТЕТИ ТА ЗАВДАННЯ РАЦІОНАЛЬНОГО ВИКОРИСТАННЯ ПРИРОДНИХ РЕСУРСІВ .....	35
<b>Мензада Хасенова, Нина Череватова, Джамия Якупова (Уральск, Казахстан)</b> АНАЛИЗ НЕКОТОРЫХ ХИМИЧЕСКИХ ПОКАЗАТЕЛЕЙ В ОБЪЕКТАХ ОКРУЖАЮЩЕЙ СРЕДЫ Г. УРАЛЬСК .....	36

**СЕКЦІЯ: ЕКОНОМІКА**

<b>Максим Алексєєнко (Київ, Україна)</b> ПРОБЛЕМИ, ПЕРСПЕКТИВИ ТА ТЕНДЕНЦІЇ ЗАЛУЧЕННЯ ІНОЗЕМНИХ ІНВЕСТИЦІЙ В УКРАЇНУ .....	39
<b>К.К. Байгабулова, Г.К. Алтыбаева, А.Н. Жаилганова (Астана, Казахстан)</b> ОСОБЕННОСТИ ГОСУДАРСТВЕННОГО РЕГУЛИРОВАНИЯ АПК В РЕСПУБЛИКЕ КАЗАХСТАН .....	41
<b>Петро Боровик, Олег Тригубенко, Сніжана Броварна (Умань, Україна)</b> ПЕРСПЕКТИВИ РОЗВИТКУ СИСТЕМИ МІТНО-ТАРИФНОГО РЕГУЛЮВАННЯ ЗОВНІШНЬОЕКОНОМІЧНИХ ОПЕРАЦІЙ З ТВАРИННИЦЬКОЮ ПРОДУКЦІЄЮ .....	43
<b>Надежда Воробьєва (Харьков, Украина)</b> ПРОБЛЕМА УПРАВЛЕНИЯ ГОСУДАРСТВЕННЫМ ДОЛГОМ В УКРАИНЕ НА СОВРЕМЕННОМ ЭТАПЕ .....	45
<b>Микита Гоцуляк, Павло Лагоденко (Харьков, Украина)</b> ТРАНСПОРТНА ГАЛУЗЬ В СИСТЕМІ НАЦІОНАЛЬНОЇ ЕКОНОМІКИ УКРАЇНИ .....	46
<b>Алла Дергоусова, Андрій Зорін (Харків, Україна)</b> ФОРМУВАННЯ МАРКЕТИНГОВОЇ СТРАТЕГІЇ РОЗВИТКУ ТРАНСПОРТНОГО ПІДПРИЄМСТВА .....	48
<b>Татьяна Загвоздина, Екатерина Загвоздина (Харьков, Украина)</b> ПОВЕДЕНЧЕСКИЕ ФИНАНСЫ КАК НОВОЕ НАПРАВЛЕНИЕ ЭКОНОМИЧЕСКОЙ НАУКИ .....	49
<b>Анна Иваненко (Харьков, Украина)</b> КРЕДИТНО-ДЕНЕЖНАЯ ПОЛИТИКА УКРАИНЫ НА СОВРЕМЕННОМ ЭТАПЕ .....	51
<b>Ольга Иванчук, Ольга Нежиденко (Харьков, Украина)</b> ПРОБЛЕМЫ КРЕДИТОВАНИЯ МАЛОГО БИЗНЕСА .....	53
<b>Александр Колесник, Ельмир Гачаев (Харьков, Украина)</b> О РОЛИ АВТОМОБИЛЬНОГО ТРАНСПОРТА В ЭКОНОМИЧЕСКОЙ ЖИЗНИ ОБЩЕСТВА .....	55
<b>Оксана Конарівська (Рівне, Україна)</b> АНАЛІЗ СТАНУ ТА ПЕРСПЕКТИВ РОЗВИТКУ ОСНОВНИХ СЕКТОРІВ РИНКУ НЕБАНКІВСЬКИХ ФІНАНСОВИХ ПОСЛУГ .....	56

<b>Аліна Круглян (Ірпінь, Україна)</b> ЕКОЛОГО-ЕКОНОМІЧНІ ПРОБЛЕМИ АГРАРНОГО ВИРОБНИЦТВА В РЕГІОНІ ТА НАПРЯМИ ЇХ ВИРІШЕННЯ .....	59
<b>Нина Кузнецова, Валентина Шпак (Магнітогорск, Росія)</b> РОЛЬ ЭТИКИ В СИСТЕМЕ УПРАВЛЕНИЯ ОРГАНИЗАЦИИ .....	61
<b>Роман Логоша, Інна Ільченко (Вінниця, Україна)</b> СТАН ТА ПЕРСПЕКТИВИ РОЗВИТКУ РИНКУ ЗАМОРОЖЕНОЇ ПЛОДОВООВОЧЕВОЇ ПРОДУКЦІЇ В УКРАЇНІ .....	63
<b>Аяна Нұрмуханбет (Семей, Қазақстан)</b> АНАЛИЗ ЭКОНОМИЧЕСКОЙ УСТОЙЧИВОСТИ ОТРАСЛЕЙ АПК КАЗАХСТАН .....	64
<b>Ірина Огієвич (Харьков, Україна)</b> АКТУАЛЬНЫЕ ВОПРОСЫ АКТИВИЗАЦИИ ИНВЕСТИЦИОННЫХ ПРОЦЕССОВ В УКРАИНЕ .....	67
<b>Валерия Скурту (Харьков, Украина)</b> ПРОБЛЕМЫ КОММЕРЧЕСКИХ БАНКОВ УКРАИНЫ И ПУТИ ИХ РЕШЕНИЯ .....	69
<b>Шавкат Сунакбаев (Туркестан, Қазақстан)</b> MAIN PRIORITIES OF INNOVATIVE DEVELOPMENT OF KAZAKHSTAN .....	71
<b>Margarita Goncharova (Sumy, Ukraine)</b> MODERN MANAGEMENT: ISSUES AND TRENDS .....	72
<b>Olena Kravchenko (Sumy, Ukraine)</b> PERSPECTIVES OF FINANCIAL REPORTING STANDARDIZATION OF THE PUBLIC SECTOR IN UKRAINE .....	74
<b>Наталія Овчарова (Суми, Україна)</b> ТЕОРЕТИЧНІ ПІДХОДИ ДО ВИЗНАЧЕННЯ СОЦІАЛЬНИХ ПОСЛУГ ЯК ОСНОВНОГО ЕЛЕМЕНТА СОЦІАЛЬНОЇ СФЕРИ .....	76
<b>Ярослав Чайковський (Тернопіль, Україна)</b> РОЗВИТОК ТА УДОСКОНАЛЕННЯ СИСТЕМИ ЕЛЕКТРОННИХ ПЛАТЕЖІВ НАЦІОНАЛЬНОГО БАНКУ УКРАЇНИ ....	78

### СЕКЦІЯ: ІСТОРІЯ

<b>Ірина Верховцева (Ізмаїл, Україна)</b> МАСОНИ НА ІЗМАЇЛЬЩИНІ (60-70-і рр. ХІХ ст.) .....	81
<b>Анатолій Велков (Ізмаїл, Україна)</b> РОЛЬ АНТАНТИ В РУМУНСЬКІЙ АНЕКСІЇ БЕССАРАБІЇ .....	82
<b>Тетяна Геза (Київ, Україна)</b> РОЗВИТОК ІРРАЦІОНАЛЬНИХ РІВНЯНЬ: ІСТОРИЧНИЙ АСПЕКТ .....	84
<b>Юрій Лагойкин (Гомель, Беларусь)</b> ВНУТРЕННЯЯ ПОЛИТИКА ВРЕМЕННОГО ПРАВИТЕЛЬСТВА И ЕЁ ПОСЛЕДСТВИЯ .....	85
<b>Тетяна Листопад (Біла Церква, Україна)</b> МОРАЛЬ І ПОЛІТИКА В СУЧАСНІЙ УКРАЇНІ .....	86
<b>Богдан Луговий (Бережани, Україна)</b> МІСЦЕ ПОСЕЛЯНИНА У ВІЙСЬКОВИХ ПОСЕЛЕННЯХ КИЇВСЬКОЇ ТА ПОДІЛЬСЬКОЇ ГУБЕРНІЙ .....	88
<b>Наталія Пасічник (Кіровоград, Україна)</b> ПОЛІТЕКОНОМІЧНІ ОСНОВИ СТАНОВЛЕННЯ ТА РОЗВИТКУ ФІНАНСОВОЇ І ФІНАНСОВО-ПРАВОВОЇ НАУКИ В УНІВЕРСИТЕТАХ УКРАЇНСЬКИХ ГУБЕРНІЙ РОСІЙСЬКОЇ ІМПЕРІЇ .....	90
<b>Ренат Ріжняк (Кіровоград, Україна)</b> ЕВОЛЮЦІЯ АКАДЕМІЧНОЇ МЕРЕЖІ ОБМІНУ ДАНИМИ ЗАКЛАДІВ НАУКИ УКРАЇНИ .....	92
<b>Євген Стрижак (Черкаси, Україна)</b> ПРОБЛЕМА ВИКЛАДАЦЬКИХ КАДРІВ СЕРЕДНЬОЇ ТА ВИЩОЇ ШКОЛИ УСРР 20 – 30-Х РР. ХХ СТ. ТА ШЛЯХИ ЇЇ ВИРІШЕННЯ В ІСТОРІОГРАФІЇ 80-Х – 90-Х РР. ХХ СТ. ....	94
<b>Катерина Шкіра (Переяслав-Хмельницький, Україна)</b> КУЛЬТУРНИЦЬКА МІГРАЦІЯ СЕРБСЬКОГО ДУХІВНИЦТВА ДО УКРАЇНИ (XVIII СТОЛІТТЯ): ІСТОРИЧНИЙ АСПЕКТ .....	95

### СЕКЦІЯ: МАТЕМАТИКА

<b>Зебинисо Ашурова, Умидахон Жураева, Манзила Султонова (Узбекистан, Самарканд)</b> БАЪЗИ СОНЛАР КЕТМА-КЕТЛИКЛАРИ ВА УЛАРНИНГ ХАРАКТЕРИСТИК ТЕНГЛАМАЛАРИ .....	98
<b>Зебинисо Ашурова, Умидахон Жураева, Мархабо Журабаева (Самарканд, Узбекистан)</b> <b>Нодира Жураева (Ташкент, Узбекистан)</b> НЕКОТОРЫЕ ОЦЕНКИ БИГАРМОНИЧЕСКИХ ФУНКЦИЙ .....	102
<b>Д.С. Байғожанова, А.Е. Сарбасова (Талдықорған, Қазақстан)</b> САНДЫҚ ӘДІСТЕР ПӘНІНДЕ МАТНСАД МАТЕМАТИКАЛЫҚ ПАКЕТІН ҚОЛДАНУДЫҢ ТИІМДІЛІГІ .....	103
<b>Талгат Байдильдинов, Женипалды Нысамбаев (Талдықорған, Қазақстан)</b> ДИФУЗИОННАЯ НЕУСТОЙЧИВОСТЬ И ПРОСТРАНСТВЕННЫЕ СТРУКТУРЫ В СИСТЕМАХ РЕАКЦИЙ С ДИФУЗИЕЙ В КОНЕЧНЫХ ОБЛАСТЯХ .....	106
<b>Вероника Дурягина, Ирина Гамolina, Виталий Ершов (Таганрог, Россия)</b> АНАЛИЗ ВОЗДЕЙСТВИЙ ОПОРНОГО ОСНОВАНИЯ НА РАБОТУ МТА .....	109
<b>Зилола Маматова, Вохиджон Жураев (Фергана, Узбекистан)</b> О НЕКОТОРЫХ КРАЕВЫХ ЗАДАЧАХ СО СМЕЩЕНИЕМ ДЛЯ ВЫРОЖДАЮЩЕГОСЯ УРАВНЕНИЯ ГИПЕРБОЛИЧЕСКОГО ТИПА .....	112
<b>Наталія Можей (Минск, Беларусь)</b> СВЯЗНОСТИ, ГЕОДЕЗИЧЕСКИЕ И ИХ ПРИЛОЖЕНИЯ .....	114
<b>Ольга Лончакова (Чита, Россия)</b> РАСШИРЕНИЕ ЧИСЛА .....	115
<b>Наталія Павлюк (Біла Церква, Україна)</b> ПРИКЛАДНИЙ ТА ТЕОРЕТИЧНИЙ НАПРЯМКИ РОЗВИТКУ МАТЕМАТИКИ .....	116
<b>Фармонов Шерзодбек, Жумаев Жавлонбек (Фергана, Узбекистан)</b> ОБ ОДНОЙ ЗАДАЧЕ НА СОБСТВЕННЫЕ ЗНАЧЕНИЯ .....	118

**СЕКЦІЯ: МИСТЕЦТВО**

<b>Назгуль Аужанова (Талдыкорган, Казахстан)</b> ИЗ ИСТОРИИ ВАЛЬСОВОЙ МУЗЫКИ В РОССИИ .....	122
<b>Назгуль Аужанова (Талдыкорган, Казахстан)</b> ИЗ ИСТОРИИ РАЗВИТИЯ ВАЛЬСА В РОССИИ .....	123
<b>Тетяна Вільховченко, Олена Філімонова (Україна, Луганськ)</b> ДІЯЛЬНІСТЬ ВИДАТНОГО ЕСТРАДНОГО ДУЕТУ Г. РЕДЕЛЬ ТА М. ХРУСТАЛЬОВА .....	126
<b>Аліна Наконечна (Київ, Україна)</b> ІСТОРІЯ СТАНОВЛЕННЯ ДИЗАЙНУ .....	127

**СЕКЦІЯ: ПЕДАГОГІКА**

<b>Nadezda Kobzeva (Tomsk, Russia)</b> ACQUAINTANCE RUSSIAN TRADITIONS BY FOREIGN ENGINEERING STUDENTS .....	130
<b>Marina Kuimova (Tomsk, Russia)</b> PRACTICAL ADVICE FOR WRITING A LETTER OF RECOMMENDATION AT EFL CLASSES .....	130
<b>Рима Абдуалиева (Талдыкорган, Казахстан)</b> ДИДАКТИКАЛЫҚ МАТЕРИАЛДАРДЫ ЖАСАУДЫҢ ТЕОРИЯЛЫҚ НЕГІЗІ .....	131
<b>Айгерим Бабашева, Толкын Сламбекова (Семей, Қазақстан)</b> ҚАЗАҚСТАН РЕСПУБЛИКАСЫ ЖАСТАР САЯСАТЫНЫҢ ЖҮЗЕГЕ АСЫРЫЛУ ТӘЖІРИБЕСІНЕН .....	133
<b>Талгат Байдильдинов, Игорь Скоромный (Талдыкорган, Казахстан)</b> ПРАКТИЧЕСКАЯ РЕАЛИЗАЦИЯ ИСПОЛЬЗОВАНИЯ МУЛЬТИМЕДИЙНЫХ СРЕДСТВ В УЧЕБНЫЙ ПРОЦЕСС ТАЛДЫКОРГАНСКОГО ПОЛИТЕХНИЧЕСКОГО КОЛЛЕДЖА НА ПРИМЕРЕ ДИСЦИПЛИНЫ «ИНФОРМАТИКА» .....	134
<b>Елена Безлуцкая (Херсон, Украина)</b> РОЛЬ И ЗАДАНИЯ ГУМАНИТАРНЫХ ДИСЦИПЛИН В СТРУКТУРЕ ПРОФЕССИОНАЛЬНОЙ ПОДГОТОВКИ КУРСАНТОВ МОРСКОЙ АКАДЕМИИ .....	137
<b>Анна Вельш (Томск, Россия)</b> АКТУАЛЬНОСТЬ ПОДГОТОВКИ СПЕЦИАЛИСТОВ ПО НАПРАВЛЕНИЮ 022000 ЭКОЛОГИЯ И ПРИРОДОПОЛЬЗОВАНИЕ .....	139
<b>Валентина Горленко (Гомель, Беларусь)</b> СОДЕРЖАТЕЛЬНО-ПРОЦЕССУАЛЬНЫЕ И МЕТОДИЧЕСКИЕ УСЛОВИЯ СТАНОВЛЕНИЯ СОЦИАЛЬНОЙ КОМПЕТЕНТНОСТИ СТУДЕНТОВ .....	140
<b>Лаззат Дюсембаева (Астана, Казахстан)</b> КОМПОЗИЦИЯ ЗАДАНИЙ В ТЕСТОВОЙ ФОРМЕ .....	142
<b>Надежда Зенько (Гомель, Беларусь)</b> СТИМУЛИРОВАНИЕ СОЦИАЛЬНОЙ АКТИВНОСТИ СТУДЕНЧЕСКОЙ МОЛОДЕЖИ В КОМПЕТЕНТНО-ФОРМИРУЮЩЕЙ СРЕДЕ УЧРЕЖДЕНИЙ ВЫСШЕГО ОБРАЗОВАНИЯ .....	144
<b>Зауре Канапьянова (Талдыкорган, Канахстан)</b> ОҚЫТУДЫҢ ДӘСТҮРЛІ ЖӘНЕ ИННОВАЦИЯЛЫҚ ТЕХНОЛОГИЯЛАРЫНЫҢ ЕРЕКШЕЛІКТЕРІ .....	146
<b>Юрій Караван (Львів, Україна)</b> СТАН ТА ПРОБЛЕМИ ЕКОЛОГІЧНОЇ ОСВІТИ .....	148
<b>Татьяна Кулемзина, Евгений Моргун, Константин Шокарев, Светлана Красножон (Донецк, Украина)</b> АСПЕКТЫ ПРЕПОДАВАНИЯ ИСТОРИИ ФИТОТЕРАПИИ УКРАИНЫ В ВЫСШЕЙ МЕДИЦИНСКОЙ ШКОЛЕ .....	149
<b>Юрій Лещук (Бережани, Україна)</b> ПЕДАГОГІЧНА ПРОБЛЕМА ПІД ЧАС ФОРМУВАННЯ ТЕХНОЛОГІЧНОЇ КОМПЕТЕНТНОСТІ МАЙБУТНІХ БАКАЛАВРІВ .....	151
<b>Лариса Макарова (Гомель, Республика Беларусь)</b> ОСНОВНЫЕ НАПРАВЛЕНИЯ И ФОРМЫ РАБОТЫ СОЦИАЛЬНОГО ПЕДАГОГА ПО ОРГАНИЗАЦИИ ДОСУГОВОЙ ДЕЯТЕЛЬНОСТИ ПОДРОСТКОВ .....	152
<b>Наталья Максимчикова (Гомель, Республика Беларусь)</b> СОЦИАЛЬНО-ПЕДАГОГИЧЕСКАЯ АДАПТАЦИЯ МЛАДШИХ ПОДРОСТКОВ К ОБУЧЕНИЮ В СРЕДНЕЙ ШКОЛЕ ..	154
<b>С.Б. Насипова (Қызылорда, Қазақстан)</b> ЖЕКЕ ТҰЛҒАҒА БАҒЫТТАЛҒАН ОҚЫТУ ТЕХНОЛОГИЯЛАРЫ ЖҮЙЕЛЕРІНІҢ ЕРЕКШЕЛІКТЕРІ .....	157
<b>Асель Оразбаева (Талдыкорган, Казахстан)</b> КЕҢІСТІКТЕГІ КОМПЬЮТЕРЛІК ГРАФИКАНЫҢ МҮМКІНДІКТЕРІН ҚОЛДАНЫП ГЕОМЕТРИЯЛЫҚ ҰҒЫМДАРДЫ ОҚЫТУ .....	158
<b>Владимир Пегов, Анна Пегова (Смоленск, Россия)</b> СОВРЕМЕННОЕ МОЛОДОЕ ПОКОЛЕНИЕ И ПРОБЛЕМА ПОДГОТОВКИ СПЕЦИАЛИСТОВ ПО ФИЗИЧЕСКОМУ ВОСПИТАНИЮ .....	161
<b>К.Т. Саканов (Павлодар, Казахстан)</b> РОЛЬ ИНТЕРАКТИВНЫХ ТЕХНОЛОГИЙ В ПОДГОТОВКЕ СПЕЦИАЛИСТОВ ТВОРЧЕСКИХ И ТЕХНИЧЕСКИХ СПЕЦИАЛЬНОСТЕЙ .....	162
<b>Оксана Лютко (Рівне, Україна)</b> «ФІЛОСОФІЯ ДЛЯ ДІТЕЙ» (Р4С)» ЯК АЛЬТЕРНАТИВНА МЕТОДИКА ВИКЛАДАННЯ СУСПІЛЬНО-ГУМАНІТАРНИХ ПРЕДМЕТІВ .....	164
<b>Зулфия Мамаражабова (Тошкент, Ўзбекистон)</b> ЭШИТИШДА НУҚСОНИ БҮЛГАН ҰҚУВЧИЛАРНИ МЕҲНАТГА ҰРГАТИШ ЖАРАЁНИДА БИЛИМ, КҮНИКМА ВА МАЛАКАЛАРНИ ШАҚЛАНТИРИШНИНГ ИЛМИЙ-НАЗАРИЙ ВА МЕТОДОЛОГИК АСОСЛАРИ .....	166
<b>Євгенія Неведомська (Київ, Україна)</b> ЯК ЗАБЕЗПЕЧИТИ САМОСТІЙНУ РОБОТУ СТУДЕНТІВ У СУЧАСНИХ УМОВАХ .....	167
<b>Яна Фруктова (Київ, Україна)</b> ДО ПРОБЛЕМИ ВІДБОРУ ЗМІСТУ ПРАКТИК ОРІЄНТОВАНИХ ДИСЦИПЛІН .....	169

**СЕКЦІЯ: ПОЛІТОЛОГІЯ**

<b>Марат Закіров (Луганськ, Україна)</b> ПРОБЛЕМИ ДЕМОКРАТИЧНОГО РОЗВИТКУ УКРАЇНИ В СВІТЛІ ПОЛІТИЧНОЇ ТЕОРІЇ І.О. ІЛЬІНА .....	172
<b>Галина Рогочая (Краснодар, Россия)</b> ПОЛИТИЧЕСКИЙ МИФ В ИЗБИРАТЕЛЬНОМ ПРОЦЕССЕ .....	174

**СЕКЦІЯ: ПРАВО**

<b>Андрій Беніцький (Луганськ, Україна)</b> ЗНАЧЕННЯ ТЕРМІНА "ЗАВІДОМІСТЬ" ПРИ КОНСТРУЮВАННІ СКЛАДУ ЗАЗДАЛЕГІДЬ НЕ ОБІЦЯНОГО ВІДМИВАННЯ ДОХОДІВ, ОДЕРЖАНИХ ЗЛОЧИННИМ ШЛЯХОМ .....	176
<b>Микола Васюк (Київ, Україна)</b> ПИТАННЯ ПРИЗНАЧЕННЯ ПОКАРАННЯ НА ПІДСТАВІ УГОД(ПРО ПРИМИРЕННЯ ТА ВИЗНАННЯ ВИНУВАТОСТІ) .....	178

**СЕКЦІЯ: ПСИХОЛОГІЯ**

<b>Актанова Жибек (Астана, Казахстан)</b> ОСОБЕННОСТИ ПОСТРОЕНИЯ ПСИХОЛОГИЧЕСКОГО КОНСУЛЬТИРОВАНИЯ ДЕТСКО-РОДИТЕЛЬСКИХ КОНФЛИКТОВ В СЕМЬЕ .....	180
<b>Гульфаруз Калиаскарова (Казахстан, Павлодар)</b> ҚАЗАҚСТАНДАҒЫ ЖАСТАР СУБМӨДЕНИЕТІ .....	181
<b>Диляра Ихсанова (Алматы, Казахстан)</b> ТИПОЛОГИЯ ЦЕННОСТНЫХ ОРИЕНТАЦИЙ ЛИЧНОСТИ .....	182
<b>Віктор Карман, Ольга Крупенко (Мелітополь, Україна)</b> ОСОБИСТІТЬ ПЕДАГОГА І ЯКІСТЬ ВИКЛАДАННЯ У ВИЩІЙ ШКОЛІ .....	183
<b>Віктор Карман, Сергій Карман (Мелітополь, Україна)</b> ЗНАЧЕННЯ ПЕДАГОГІЧНОГО АРТИСТИЗМУ В ПРОФЕСІЙНІЙ ДІЯЛЬНОСТІ ВИКЛАДАЧА ВИЩОЇ ШКОЛИ .....	185
<b>Анна Клименко (Костанай, Казахстан)</b> ВЛИЯНИЕ РУКОВОДЯЩЕЙ ДОЛЖНОСТИ СУПРУГА (СУПРУГИ) НА СУПРУЖЕСКИЕ ОТНОШЕНИЯ .....	186
<b>Таїсія Комар (Хмельницький, Україна)</b> ДИНАМІКА ІНДИВІДНО-ОСОБИСТІСНИХ ВЛАСТИВОСТЕЙ МАЙБУТНІХ СОЦІАЛЬНИХ ПЕДАГОГІВ, ПРАКТИЧНИХ ПСИХОЛОГІВ ЯК ВАГОМОЇ ПЕРЕДУМОВИ ЇХ ПРОФЕСІЙНОЇ ЗРІЛОСТІ .....	187

**СЕКЦІЯ: СУЧАСНІ ІНФОРМАЦІЙНІ ТЕХНОЛОГІЇ**

<b>Н.С. Уалиев, Д.С. Байгожанова, Э.С. Сергазинова (Талдықорған, Қазақстан)</b> DELPHI ОБЪЕКТИГЕ БАҒЫТТАЛҒАН ПРОГРАММАЛАУДЫҢ НЕГІЗГІ ҰҒЫМДАРЫ МЕН КОНЦЕПЦИЯЛАРЫ .....	190
<b>Александр Мельников, Виктория Воробьева (Краматорск, Украина)</b> ПРОЕКТИРОВАНИЕ ИНФОРМАЦИОННОЙ СИСТЕМЫ ДЛЯ ПРОГНОЗИРОВАНИЯ ПРИНЯТИЯ РЕШЕНИЯ СУДОМ ПРИСЯЖНЫХ .....	192
<b>Айгуль Елепбергенова (Талдықорған, Казахстан)</b> ДЕРЕКТЕР ҚОРЫН ЖОБАЛАУ КЕЗЕҢДЕРІ. АДО ТЕХНОЛОГИЯСЫ .....	195
<b>Ілияс Есенғабылов, Ақнұр Нұрғазина (Талдықорған, Қазақстан)</b> МУЛЬТИМЕДИЯ ТЕХНОЛОГИЯСЫН ПАЙДАЛАНЫП MACROMEDIA FLASH БАҒДАРЛАМАСЫНДА АНИМАЦИЯ ҚҰРУ .....	197
<b>Жанат Копеев, Куат Кусманов (Бишкек, Кыргызстан)</b> СОДЕРЖАНИЕ КОМПЬЮТЕРНЫХ КОМПЛЕКСНЫХ ЭКЗАМЕНОВ ПО ЕСТЕСТВЕННО-НАУЧНЫМ ДИСЦИПЛИНАМ .....	199
<b>Меруерт Серік, Жандос Зулпыхар (Астана, Қазақстан)</b> WINDOWS ОРТАСЫНДА МАТЛАВ КӨМЕГІМЕН ПАРАЛЛЕЛЬДІК ЕСЕПТЕУЛЕР КЛАСТЕРІН ҚҰРУДЫҢ БІР ЖОЛЫ .....	201
<b>Андрій Дуднік, Ермоленко Галина (Київ, Україна)</b> АНАЛІЗ ТЕХНІЧНИХ ХАРАКТЕРИСТИК ПРИСТРОЇВ БЕЗДРОТОВИХ МЕРЕЖ .....	203
<b>Аман Кенжабаев (Ташкент, Узбекистан), Лола Уразбаева (Нукус, Узбекистан)</b> ИНФОРМАЦИОННО-КОММУНИКАЦИОННЫЕ ТЕХНОЛОГИИ КАК ВАЖНЫЙ ФАКТОР РАЗВИТИЯ ЭКОНОМИКИ УЗБЕКИСТАНА .....	205
<b>А.Т. Кенжабаев, Д.Р. Мамасоатов (Ташкент, Узбекистан)</b> DUNYO HAMJAMIYATINING O'SISHINI ANIQLOVCHI TEXNOLOGIYALAR .....	208

**СЕКЦІЯ: ФІЛОЛОГІЧНІ НАУКИ**

<b>Ләззат Азбергенова (Кызылорда, Қазақстан)</b> БІР НЕГІЗДІ СӨЙЛЕМДЕРДІҢ МӘТІН ҚҰРАУДАҒЫ РӨЛІ .....	208
<b>Назгуль Аужанова (Талдықорған, Казахстан)</b> ГРИН РОМАНТИК И МЕЧТАТЕЛЬ .....	209
<b>Назгуль Аужанова (Талдықорған, Казахстан)</b> ВОЛШЕБНИК ИЗ ГЕЛЬ-ГЬЮ .....	212
<b>Арай Ахмежанова (Талдықорған қаласы, Қазақстан Республикасы)</b> МӘТІН ТҮЗУДЕГІ МОНОЛОГТЫҢ ҚЫЗМЕТІ (С.Мұратбеков шығармалары негізінде) .....	214
<b>Бахтияр Бекназаров (Талдықорған қаласы, Қазақстан Республикасы)</b> Б. МОМЫШҰЛЫ ЖӘНЕ А. БЕК АРАСЫНДАҒЫ ШЫҒАРМАШЫЛЫҚ БАЙЛАНЫС .....	216
<b>Қарлығаш Сарбасова, Гүлайым Қожақова (Талдықорған қаласы, Қазақстан Республикасы)</b> І. ЖАНСҮГІРОВ ШЫҒАРМАЛАРЫНДАҒЫ ГИДРОНИМДЕР .....	218
<b>Ирина Матюшина Брянск (Россия)</b> О ЯЗЫКОВОМ СТАТУСЕ ПРЕДЛОЖНО-ИМЕННОГО СОЧЕТАНИЯ С ЛОКАТИВНЫМИ ПРЕДЛОГАМИ .....	219
<b>Віталій Мовчан (Сміла, Україна)</b> ДОСЛІДЖЕННЯ ПОГЛЯДІВ ПЛАТОНА НА ДЕРЖАВУ .....	221

<b>Лілія Монич (Київ, Україна)</b>	
ЛІТЕРАТУРНА КРИТИКА ЯК НЕВІДЄМНА СКЛАДОВА ЛІТЕРАТУРНО-ХУДОЖНІХ ВИДАНЬ	223
<b>Роза Садыкова (Алматы, Казахстан)</b>	
АУДАРМА ТЕОРИЯСЫ МЕН ПРАКТИКАСЫНЫҢ ҚАЛЫПТАСУ СИПАТЫ .....	224
<b>Саида Садуақасова, Бахыт Ахметова, Шолпан Байзакова (Талдықорған қаласы, Қазақстан Республикасы)</b>	
ТІЛЕК-БАТА СӨЗДЕРІНІҢ ГРАММАТИКАЛЫҚ ҚҰРЫЛЫМЫ .....	226
<b>Саида Садуақасова, Риза Омарбекова (Талдықорған қаласы, Қазақстан Республикасы)</b>	
ТІЛЕК-БАТА СӨЗДЕРІНІҢ ЛЕКСИКАЛЫҚ ПАРАДИГМАСЫ .....	228
<b>Саида Садуақасова, Назым Байтасова (Талдықорған қаласы, Қазақстан Республикасы)</b>	
АЛҒЫС- ҚАРҒЫС, ТІЛЕК-БАТА СӨЗДЕРІНІҢ КӨРКЕМ	
ШЫҒАРМАДА ҚОЛДАНЫЛУЫ (І. Жансүгіровтың «Құлагер» поэмасы негізінде) .....	229
<b>Катерина Гладченко (Миколаїв, Україна)</b>	
ГУСТАТИВНІ ПРИКМЕТНИКИ ЯК ВІДДЗЕРКАЛЕННЯ МОВНОЇ КАРТИНИ СВІТУ (ТЕОРЕТИЧНИЙ АСПЕКТ) .....	231
<b>Ботир Мамаражабов (Тошкент, Ўзбекистон)</b>	
ТАРЖИМАШУНОСЛИҚДА ФРАЗЕОЛОГИК БИРЛИКЛАРНИ БЕРИШ МУАММОЛАРИ .....	233
<b>Зилола Худайбергенова (Ташкент, Узбекистан)</b>	
ТУРКЧА АСАРЛАРНИ ЎЗБЕК ТИЛИГА ТАРЖИМА ҚИЛИШДА	
ПОРТРЕТНИ ҚАЙТА ЯРАТИШНИНГ ЎЗИГА ХОС ХУСУСИЯТЛАРИ .....	235
<b>СЕКЦІЯ: ФІЛОСОФІЯ</b>	
<b>Ольга Власова (Сумы, Украина)</b>	
ХОЛОН ЛИЧНОСТИ В КОНТЕКСТЕ ИНТЕГРАЛЬНОЙ ФИЛОСОФИИ .....	238
<b>Алена Лещенко (Херсон, Украина)</b>	
САКРАЛЬНОЕ ИСКУССТВО КАК МЕХАНИЗМ АКТИВИЗАЦИИ ДУХОВНЫХ СИЛ ВЕРУЮЩЕГО .....	240
<b>Влада Білогур (Мелітополь, Україна)</b>	
ФОРМУВАННЯ ГРОМАДЯНСЬКОЇ ОСВІТИ СТУДЕНТІВ ВИЩИХ	
НАВЧАЛЬНИХ ЗАКЛАДІВ В СУЧАСНОМУ ОСВІТНЬОМУ СЕРЕДОВИЩІ .....	242
<b>Валентина Воронкова (Запорожье, Украина)</b>	
ФИЛОСОФИЯ ПОСТМОДЕРНИЗМА: РАЗНОВИДНОСТИ, ХАРАКТЕРНЫЕ ЧЕРТЫ И ОСОБЕННОСТИ .....	245
<b>ВІДОМОСТІ ПРО УЧАСНИКІВ /ВЕДОМОСТИ ОБ УЧАСНИКАХ</b> .....	248
<b>НАСТУПНІ КОНФЕРЕНЦІЇ / СЛЕДУЮЩИЕ КОНФЕРЕНЦИИ</b>	
<b>Информация для участников из стран СНГ</b> .....	252
<b>Інформація для учасників з України</b> .....	255

Українською, російською, казахською, вірменською та англійською мовами

Матеріали V Міжнародної науково-практичної інтернет-конференції **«Проблеми та перспективи розвитку науки на початку третього тисячоліття у країнах Європи та Азії»** // Збірник наукових праць. – Переяслав-Хмельницький, 2014 р. – 264 с.

Материалы V Международной научно-практической интернет-конференции **«Проблемы и перспективы развития науки в начале третьего тысячелетия в странах Европы и Азии»** // Сборник научных трудов. – Переяслав-Хмельницький, 2014 г. - 264 с.

**ГОЛОВНИЙ РЕДАКТОР:**

**В.П. Коцур,**

доктор історичних наук, професор, дійсний член НАПН України,  
ректор ДВНЗ «Переяслав-Хмельницький державний педагогічний університет імені Григорія Сковороди».

**Упорядники: Ю.В. Бобровнік, Ю.С. Табачок.**

**Верстка та дизайн: Ю.В. Бобровнік, А.М. Вовкодав, Ю.С. Табачок.**

Проведення V Міжнародної науково-практичної інтернет-конференції  
**«Проблеми та перспективи розвитку науки на початку третього тисячоліття у країнах Європи та Азії»**  
та видання збірника наукових матеріалів стало можливим завдяки організаційній підтримці  
**молодіжної громадської організації «Незалежна асоціація молоді»**

Відповідальність за достовірність матеріалів несуть автори публікацій.

Матеріали конференції розміщені на сайті МГО «Незалежна асоціація молоді»  
за адресою <http://conferences.neasmo.org.ua>

**Адреса оргкомітету конференції:**

08401, Київська обл. м. Переяслав-Хмельницький, вул. Сухомлинського, 32, кім. 108.







